

ВЕСТНИК НАУКИ



ВЫПУСК № 11 (68)



ТОМ 1

Международный научный журнал

www.вестник-науки.рф

Тольятти 2023

Международный научный журнал

«ВЕСТНИК НАУКИ»

№ 11 (68) Том 1

НОЯБРЬ 2023 г.

(ежемесячный научный журнал)

В журнале освещаются актуальные теоретические и практические проблемы развития науки, территорий и общества. Представлены научные достижения ученых, преподавателей, специалистов-практиков, аспирантов, соискателей, магистрантов и студентов научно-теоретического, проблемного или научно-практического характера.

Предназначено для преподавателей, аспирантов и студентов, для всех, кто занимается научными исследованиями в области инновационного развития науки, территорий и общества.

Статьи, поступающие в редакцию, рецензируются, публикуются в авторской редакции.

Авторы несут ответственность за содержание статей, за достоверность приведенных в статье фактов, цитат, статистических и иных данных, имен, названий и прочих сведений, а также за соблюдение законов об интеллектуальной собственности. Мнение редакции может не совпадать с мнением авторов материалов.

Главный редактор журнала:

РАССКАЗОВА ЛЮБОВЬ ФЁДОРОВНА

Главный редактор: Рассказова Любовь Федоровна
Адрес учредителя, издателя и редакции: г. Тольятти
ISSN 2712-8849 | СМН ЭЛ № ФС 77 - 84401
сайт: <https://www.vestnik-nauki.pf>
eLibrary.ru: https://elibrary.ru/title_about.asp?id=67626

Дата выхода в свет:
05.11.2023 г.
Периодическое
электронное научное
издание.

СОДЕРЖАНИЕ (CONTENT)

ЭКОНОМИЧЕСКИЕ НАУКИ И МЕНЕДЖМЕНТ
(ECONOMIC SCIENCES & MANAGEMENT)

1. Арланова А.А., Чарьев Ч. ЦИФРОВЫЕ ТЕХНОЛОГИИ И ИХ ВЛИЯНИЕ НА ТРАНСФОРМАЦИЮ ЭКОНОМИКИ: ВОЗМОЖНОСТИ, ВЫЗОВЫ И ПЕРСПЕКТИВЫ АДАПТАЦИИ	16 - 20
2. Байджаев С.П., Бердибаева Л.А. ОРГАНИЗАЦИЯ РЕКЛАМЫ НЕПРОДОВОЛЬСТВЕННЫХ ТОВАРОВ В МАГАЗИНЕ	21 - 23
3. Бухарова Л.Р. ЗАРУБЕЖНЫЙ ОПЫТ В ОБЛАСТИ ЛИЧНОСТНО- ПРОФЕССИОНАЛЬНОГО РАЗВИТИЯ УПРАВЛЕНЧЕСКИХ КАДРОВ	24 - 29
4. Бухарова Л.Р. ЛИЧНОСТНО-ПРОФЕССИОНАЛЬНОЕ РАЗВИТИЕ УПРАВЛЕНЧЕСКИХ КАДРОВ	30 - 34
5. Валиева С.Ю., Агдаева Ш.М., Овезгелдиев Р.Б. СТРАТЕГИЧЕСКОЕ ПЛАНИРОВАНИЕ В ЛОГИСТИЧЕСКОМ МЕНЕДЖМЕНТЕ	35 - 39
6. Васильев С.Ю. МОЛОДЁЖЬ КАК ВЕДУЩАЯ СИЛА КАДРОВОГО ОБЕСПЕЧЕНИЯ В УСЛОВИЯХ СОВРЕМЕННОСТИ	40 - 45
7. Грак Е.А. АКТУАЛЬНЫЕ ВОПРОСЫ ОРГАНИЗАЦИИ УЧЕТА КРЕДИТОРСКОЙ ЗАДОЛЖЕННОСТИ	46 - 52
8. Дербенцев Г.Р. МАЙНИНГ КРИПТОВАЛЮТ КАК ВИД ПРЕДПРИНИМАТЕЛЬСКОЙ ДЕЯТЕЛЬНОСТИ	53 - 59
9. Захарова В.В. ЭФФЕКТИВНЫЕ МЕТОДЫ СТИМУЛИРОВАНИЯ ПЕРСОНАЛА В МЕТАЛЛУРГИЧЕСКОЙ ОТРАСЛИ: ПРОБЛЕМЫ И ПЕРСПЕКТИВЫ	60 - 64
10. Каныгина А.А. ЗАКОНОДАТЕЛЬНЫЕ АСПЕКТЫ РЕГУЛИРОВАНИЯ ЗАТРАТ НА ПЕРСОНАЛ ПРЕДПРИЯТИЯ	65 - 69
11. Ковчик А.С. УПРАВЛЕНИЕ ЭКОНОМИЧЕСКОЙ БЕЗОПАСНОСТЬЮ (НА ПРИМЕРЕ ООО «УК «СДС»)	70 - 76
12. Кононова Д.А., Перебаскина А.А., Черепанова Л.А. РОЛЬ ИМПОРТОЗАМЕЩЕНИЯ В РАЗВИТИИ СОВРЕМЕННЫХ ПРЕДПРИЯТИЙ ЖЕЛЕЗНОДОРОЖНОГО ТРАНСПОРТА	77 - 80
13. Котова С.А. ОСОБЕННОСТИ ВЕДЕНИЯ БУХГАЛТЕРСКОГО УЧЕТА В УСЛОВИЯХ ТОРГОВОЙ ДЕЯТЕЛЬНОСТИ НА ЭЛЕКТРОННЫХ ПЛОЩАДКАХ	81 - 90
14. Кочумова А.Г., Мырадов Ю. ВИРТУАЛИЗАЦИЯ ЭКОНОМИКИ СТРАНЫ – ГАРАНТИЯ БУДУЩЕГО ЭКОНОМИЧЕСКОГО РОСТА	91 - 95
15. Кужугет Б.А., Ликтан В.Т. ПОВЫШЕНИЕ ФИНАНСОВОЙ ГРАМОТНОСТИ НАСЕЛЕНИЯ	96 - 101

16. Маматова А.И. МОДЕЛИ ОЦЕНКИ ФИНАНСОВЫХ РИСКОВ, ОСОБЕННОСТИ ОЦЕНКИ НА ПРЕДПРИЯТИЯХ НЕФТЕГАЗОВОЙ ОТРАСЛИ	102 - 113
17. Маматова А.И. ЭКОНОМИЧЕСКОЕ СОДЕРЖАНИЕ И ОСОБЕННОСТИ ФИНАНСОВЫХ РИСКОВ В НЕФТЕГАЗОВОЙ ОТРАСЛИ	114 - 129
18. Реджепов Ы.Г., Оразмаммедов Д.А. ИНСТИТУТЫ ЦИФРОВОЙ ЭКОНОМИКИ И ИХ ЗНАЧЕНИЕ В ЭКОНОМИЧЕСКОМ РАЗВИТИИ	130 - 133
19. Санина Е.С. АНАЛИЗ ОРГАНИЗАЦИОННО-УПРАВЛЕНЧЕСКОЙ СТРУКТУРЫ ПАО «СБЕРБАНК»	134 - 142
20. Тачлиева Б. ЭФФЕКТИВНЫЙ МЕНЕДЖМЕНТ В СОВРЕМЕННОМ ГУМАНИТАРНОМ ОБРАЗОВАНИИ	143 - 146
21. Язханов А., Аширова Ай. ТЕХНИЧЕСКОЕ РЕГУЛИРОВАНИЕ В СИСТЕМЕ ОБЕСПЕЧЕНИЯ КАЧЕСТВА	147 - 149

ЮРИДИЧЕСКИЕ НАУКИ (JURIDICAL SCIENCES)

22. Аднакулова Г.А. ПОНЯТИЕ И ЗНАЧЕНИЕ ИНТЕРЕСОВ РЕБЕНКА В СЕМЕЙНО- ПРАВОВОМ СПОРЕ ОБ ОПРЕДЕЛЕНИИ МЕСТА ЖИТЕЛЬСТВА РЕБЕНКА	150 - 158
23. Андреева Д.М. ФАКТОРЫ, ОБУСЛОВЛИВАЮЩИЕ ВОВЛЕЧЕНИЕ В ЗАНЯТИЕ ПРОСТИТУЦИЕЙ НЕСОВЕРШЕННОЛЕТНИХ	159 - 163
24. Анненкова И.А. НОРМАТИВНО-ПРАВОВОЕ РЕГУЛИРОВАНИЕ ЗАКЛЮЧЕНИЯ ДОГОВОРА ЭНЕРГОСНАБЖЕНИЯ	164 - 169
25. Анненкова И.А. ПРАВОВОЕ РЕГУЛИРОВАНИЕ ГАРАНТИРУЮЩЕГО ПОСТАВЩИКА ЭНЕРГОРЕСУРСОВ	170 - 176
26. Анненкова И.А. ПРАВОВОЕ РЕГУЛИРОВАНИЕ ЛИНЕЙНЫХ ОБЪЕКТОВ ЭЛЕКТРОСЕТЕВОГО ХОЗЯЙСТВА ПРИ ОТСУТСТВИИ УСТАНОВЛЕННОГО СОБСТВЕННИКА «БЕСХОЗНОЕ ИМУЩЕСТВО»	177 - 183
27. Багмат Е.В. ПРАВА КОНКУРСНЫХ КРЕДИТОРОВ В ПРОЦЕДУРАХ БАНКРОТСТВА ЮРИДИЧЕСКИХ ЛИЦ	184 - 192
28. Байгабулова Д.Р. АДМИНИСТРАТИВНОЕ СУДОПРОИЗВОДСТВО В СУДАХ ОБЩЕЙ ЮРИСДИКЦИИ РФ: АКТУАЛЬНЫЕ ПРОБЛЕМЫ	193 - 200
29. Баринов Н.С. ПРАВОВЫЕ СРЕДСТВА ПРОКУРАТУРЫ В РАМКАХ НАДЗОРА ЗА ИСПОЛНЕНИЕМ ФЕДЕРАЛЬНОГО ЗАКОНОДАТЕЛЬСТВА	201 - 208
30. Баринов Н.С. СТАНОВЛЕНИЕ ПРОКУРАТУРЫ В РОССИЙСКОЙ ИМПЕРИИ. ПОЛНОМОЧИЯ ПРОКУРОРА	209 - 215

31. Ботнаръ А.И., Кудрявцева Н.А. ПРОБЛЕМНЫЕ ВОПРОСЫ КВАЛИФИКАЦИИ РАЗВРАТНЫХ ДЕЙСТВИЙ В ОТНОШЕНИИ НЕСОВЕРШЕННОЛЕТНИХ	216 - 222
32. Бродецкая О.В. ПРАВОВЫЕ ПРОБЛЕМЫ ВЗЫСКАНИЯ И УПЛАТЫ АЛИМЕНТОВ В РОССИИ	223 - 228
33. Гаджимурадов Э.Р. ТИПИЧНЫЕ СЛЕДСТВЕННЫЕ СИТУАЦИИ ПРИ РАССЛЕДОВАНИИ ТЕРРОРИЗМА НА ТРАНСПОРТЕ	229 - 236
34. Гаджимурадов Э.Р. УСЛОВИЯ ФОРМИРОВАНИЯ ЛИЧНОСТИ, СКЛОННОЙ К ТЕРРОРИСТИЧЕСКОЙ ДЕЯТЕЛЬНОСТИ	237 - 241
35. Гончарук А.Ю. ДЕЕСПОСОБНОСТЬ НЕСОВЕРШЕННОЛЕТНИХ И МАЛОЛЕТНИХ	242 - 246
36. Гончарук А.Ю. ОГРАНИЧЕНИЕ ДЕЕСПОСОБНОСТИ И ПРИЗНАНИЕ ГРАЖДАН НЕДЕЕСПОСОБНЫМИ	247 - 252
37. Грачева А.А. ПОСЛЕДСТВИЯ ПОДПИСАНИЯ ДОГОВОРОВ ПОСРЕДСТВОМ ФАКСИМИЛЕ	253 - 257
38. Далаев И.И. АКТУАЛЬНЫЕ ПРОБЛЕМЫ ПРИМЕНЕНИЯ ДОГОВОРА ВОЗМЕЗДНОГО ОКАЗАНИЯ УСЛУГ	258 - 262
39. Демидов А.А. СТАТУС СПЕЦИАЛИСТА В УГОЛОВНОМ ПРОЦЕССЕ И ЕГО ЗНАЧЕНИЕ В ДЕЯТЕЛЬНОСТИ	263 - 267
40. Денисов Е.А. АКТУАЛЬНЫЕ ВОПРОСЫ И СОВЕРШЕНСТВОВАНИЕ НОРМ НАСЛЕДСТВЕННОГО ПРАВА	268 - 279
41. Дэбэева Г.Д. К ВОПРОСУ О СУЩЕСТВЕННЫХ УСЛОВИЯХ ДОГОВОРА ИПОТЕКИ	280 - 286
42. Зайцева Е.Л., Яценко О.В. АКТУАЛЬНЫЕ АСПЕКТЫ, СВЯЗАННЫЕ С ПРИМЕНЕНИЕМ ИНСТИТУТА ЭМАНСИПАЦИИ В РФ	287 - 291
43. Зиганшин А.Л., Ахметзянова Г.Н. СРАВНЕНИЕ ПРАВОВОГО РЕГУЛИРОВАНИЯ ПАРКОВОЧНОГО МЕСТА В РФ И ЗАРУБЕЖНЫХ СТРАНАХ: СРАВНИТЕЛЬНО- ПРАВОВОЙ АНАЛИЗ	292 - 297
44. Карук О.В. АВТОРСКОЕ ПРАВО: ИМУЩЕСТВЕННЫЕ И НЕИМУЩЕСТВЕННЫЕ ПРАВА	298 - 304
45. Карук О.В. ИСТОРИЯ РАЗВИТИЯ ЗАКОНОДАТЕЛЬСТВА ОБ АВТОРСКОМ ПРАВЕ	305 - 311
46. Климова А.А. ЗАКОНОТВОРЧЕСТВО СУБЪЕКТОВ РОССИЙСКОЙ ФЕДЕРАЦИИ ОБ АДМИНИСТРАТИВНЫХ ПРАВОНАРУШЕНИЯХ	312 - 317
47. Климова А.А. ЗЛОУПОТРЕБЛЕНИЕ ПРАВОМ ПО АДМИНИСТРАТИВНОМУ ЗАКОНОДАТЕЛЬСТВУ РОССИЙСКОЙ ФЕДЕРАЦИИ	318 - 322

48. Климова А.А. ПРОБЛЕМЫ ПРИМЕНЕНИЯ ЗАКОНОВ СУБЪЕКТОВ РФ ОБ АДМИНИСТРАТИВНЫХ ПРАВОНАРУШЕНИЯХ	323 - 327
49. Козак Д.Н. ПРАВОВОЕ РЕГУЛИРОВАНИЕ ГРАНИЦ ТЕРРИТОРИИ КОНТИНЕНТАЛЬНОГО ШЕЛЬФА ГОСУДАРСТВА	328 - 332
50. Кызродев К.Б. ПРОБЛЕМА КВАЛИФИКАЦИИ ПРИЗНАКОВ ОБЪЕКТИВНОЙ СТОРОНЫ СОСТАВА ТЕРРОРИСТИЧЕСКОГО АКТА (СТАТЬЯ 205 УК РФ)	333 - 343
51. Кызродев К.Б. СУБЪЕКТИВНЫЕ ПРИЗНАКИ СОСТАВА ТЕРРОРИСТИЧЕСКОГО АКТА И ИНЫХ ПРЕСТУПЛЕНИЙ ТЕРРОРИСТИЧЕСКОЙ НАПРАВЛЕННОСТИ	344 - 354
52. Макматова Д.А. ПРЕСТУПЛЕНИЯ, СВЯЗАННЫЕ С НАРУШЕНИЕМ ПДД И ЭКСПЛУАТАЦИИ ТРАНСПОРТНЫХ СРЕДСТВ	355 - 361
53. Мантурова Е.Е. О НЕКОТОРЫХ ВИДАХ ВЕЩЕСТВЕННЫХ ДОКАЗАТЕЛЬСТВ В УГОЛОВНОМ СУДОПРОИЗВОДСТВЕ РОССИЙСКОЙ ФЕДЕРАЦИИ	362 - 369
54. Неясова В.С. АДМИНИСТРАТИВНАЯ ОТВЕТСТВЕННОСТЬ ЗА НАРУШЕНИЕ НАЛОГОВОГО ЗАКОНОДАТЕЛЬСТВА	370 - 372
55. Новиков А.Н. ПОДЖОГ КАК СПОСОБ УНИЧТОЖЕНИЯ ИЛИ ПОВРЕЖДЕНИЯ ЧУЖОГО ИМУЩЕСТВА	373 - 376
56. Новиков А.Н., Каминский А.М. ТАКТИКА НАЗНАЧЕНИЯ И ПОДГОТОВКИ СУДЕБНОЙ ПОЖАРНО-ТЕХНИЧЕСКОЙ ЭКСПЕРТИЗЫ	377 - 384
57. Попов В.В. ВОПРОСЫ СИСТЕМАТИЗАЦИИ СОСТАВОВ ЭКСТРЕМИСТСКИХ ПРЕСТУПЛЕНИЙ И ПРЕСТУПЛЕНИЙ ЭКСТРЕМИСТСКОЙ НАПРАВЛЕННОСТИ	385 - 392
58. Попов В.В. ПРОБЛЕМЫ РАЗГРАНИЧЕНИЯ ПРЕСТУПЛЕНИЙ ТЕРРОРИСТИЧЕСКОЙ И ЭКСТРЕМИСТСКОЙ НАПРАВЛЕННОСТИ	393 - 397
59. Раковская А.В. АКТУАЛЬНЫЕ ПРОБЛЕМЫ СОВРЕМЕННОГО ПРЕДСТАВИТЕЛЬСТВА В ГРАЖДАНСКОМ СУДОПРОИЗВОДСТВЕ	398 - 405
60. Салимзянова Л.Р. ЗАЩИТА ПРАВ ИНВЕСТОРОВ КАК ЗАДАЧА ГОСУДАРСТВЕННОЙ ПОЛИТИКИ	406 - 409
61. Салимзянова Л.Р. РЕКОМЕНДАЦИИ ПО СОВЕРШЕНСТВОВАНИЮ ЗАЩИТЫ ПРАВ ИНВЕСТОРОВ	410 - 413
62. Сентябова Н.Н., Плотников Д.А. ЭЛЕКТРОННЫЙ ДОКУМЕНТ КАК СРЕДСТВО ДОКАЗЫВАНИЯ В ЦИВИЛИСТИЧЕСКОМ ПРОЦЕССЕ	414 - 424
63. Симаков С.А. ОБЪЕКТИВНЫЕ И СУБЪЕКТИВНЫЕ ПРИЗНАКИ ПРЕСТУПЛЕНИЯ, ПРЕДУСМОТРЕННОГО СТ. 272 УК РФ	425 - 436

64. Успасская В.Ю., Фольгерова Ю.Н. АВТОРСКИЕ ПРАВА В СОЦИАЛЬНЫХ СЕТЯХ И БЛОГАХ: АСПЕКТЫ ЗАЩИТЫ	437 - 443
65. Федотовская В.В. ПРАВОВОЙ НИГИЛИЗМ СРЕДИ МОЛОДЕЖИ, ЕГО ВЛИЯНИЕ НА ОБЩЕСТВО И ВОЗМОЖНЫЕ ПУТИ ПРЕОДОЛЕНИЯ	444 - 455
66. Хариков С.В. СИСТЕМА ПОЖАРНОЙ БЕЗОПАСНОСТИ: ОСНОВНЫЕ ПРАВОВЫЕ АКТЫ, РЕГЛАМЕНТИРУЮЩИЕ ОБЛАСТЬ ПОЖАРНОЙ БЕЗОПАСНОСТИ	456 - 473
67. Цыганова К.А. ПРОБЛЕМЫ ПРИМЕНЕНИЯ УК РФ В ЧАСТИ ПРОТИВОДЕЙСТВИЯ ПРЕСТУПНОСТИ НА ЖЕЛЕЗНОДОРОЖНОМ ТРАНСПОРТЕ	474 - 481
68. Шарифзянов Р.Э. К ВОПРОСУ ОБ ОХРАНЕ ПРАВ НЕСОВЕРШЕННОЛЕТНИХ НАСЛЕДНИКОВ В РОССИИ	482 - 485

ПЕДАГОГИКА И ОБРАЗОВАНИЕ (PEDAGOGY & EDUCATION)

69. Duisenbek R.E. TEACHING INTROVERTED STUDENTS: A CASE STUDY FOR 12 - 13 YEARS OLD TEENAGERS	486 - 492
70. Issenov D.E., Samalikov F.A., Utebayev D.D. THE PSYCHOLOGY OF CONSUMER EDUCATION IN THE METHODS OF MODERN HIGHER EDUCATION INSTITUTIONS	493 - 501
71. Mamekov E.A., Abdrazak B.N., Saduov A.G. EFFECTIVE WAYS FOR TEACHERS TO PROVIDE FEEDBACK: VISION OF STUDENTS AND TEACHERS	502 - 515
72. Абдуллина Е.Д. ШКОЛЬНАЯ БИБЛИОТЕКА: КАК РЕСУРС ПОПУЛЯРИЗАЦИИ ИСТОРИЧЕСКИХ ЗНАНИЙ	516 - 520
73. Антипова Е.М., Минова А.Д. ОБРАЗОВАНИЕ В СОЦИАЛЬНЫХ СЕТЯХ, КАК ОТРАЖЕНИЕ КУЛЬТУРЫ НЕПРЕРЫВНОГО ОБРАЗОВАНИЯ	521 - 528
74. Бояринцева Е.В. ОСОБЕННОСТИ РАЗРАБОТКИ И ОСНОВНЫЕ КОМПОНЕНТЫ РАБОЧЕЙ ПРОГРАММЫ В ДЕТСКОМ ОБЪЕДИНЕНИИ ДОПОЛНИТЕЛЬНОГО ОБРАЗОВАНИЯ МОАУ ДО «ЦРТДЮ Г. КИРОВА»	529 - 532
75. Васильева Е.С. КВЕСТЫ НА УРОКАХ АНГЛИЙСКОГО ЯЗЫКА В НАЧАЛЬНОЙ ШКОЛЕ	533 - 537
76. Вострухина А.А. ПРОБЛЕМА ФОРМИРОВАНИЯ УЧЕБНОЙ САМОСТОЯТЕЛЬНОСТИ У ПЕРВОКЛАССНИКОВ В УЧЕБНОЙ ДЕЯТЕЛЬНОСТИ	538 - 543
77. Гурбанова О., Сапарова Дж., Рахманова А. ВЛИЯНИЕ КУЛЬТУРНЫХ ЦЕННОСТЕЙ НА ПРЕПОДАВАНИЕ ГУМАНИТАРНЫХ НАУК	544 - 548
78. Денисова Т.Ю., Минваева М.С. АКТУАЛЬНОСТЬ РАЗВИТИЯ УРОВНЯ САМОСТОЯТЕЛЬНОСТИ ПРИ ГРУППОВОЙ РАБОТЕ	549 - 557

79. Дормидонтова В.В., Адеева Т.Н. МЕТОДЫ РАЗВИТИЯ РЕЧЕВЫХ НАВЫКОВ У ДЕТЕЙ С ТЯЖЁЛЫМИ НАРУШЕНИЯМИ РЕЧИ	558 - 560
80. Дормидонтова В.В., Адеева Т.Н. ФОРМИРОВАНИЕ РЕЧЕВЫХ НАВЫКОВ У ДЕТЕЙ С ТЯЖЁЛЫМИ НАРУШЕНИЯМИ РЕЧИ	561 - 564
81. Закирова А.Б., Логачева Л.Р., Аскарова Д.Р. ОСОБЕННОСТИ ФОРМИРОВАНИЯ НРАВСТВЕННОЙ ПОЗИЦИИ ОБУЧАЮЩИХСЯ КОЛЛЕДЖА В ПОЛИКУЛЬТУРНОЙ ОБРАЗОВАТЕЛЬНОЙ СРЕДЕ	565 - 571
82. Зюкина А.Д. ЭЛЕКТРОННОЕ УЧЕБНОЕ ПОСОБИЕ «ДРОБИ» ПО МАТЕМАТИКЕ ДЛЯ ШКОЛЬНИКОВ 5 - 6 КЛАССА	572 - 575
83. Каххарова О.А. ОСНОВНЫЕ ЗАДАЧИ ПЕДАГОГА ПО ВОСПИТАНИЮ И РАЗВИТИЮ РЕЧИ ДЕТЕЙ ДОШКОЛЬНИКОВ	576 - 580
84. Клименко Д.О. ФОРМИРОВАНИЕ ПОЗНАВАТЕЛЬНОЙ САМОСТОЯТЕЛЬНОСТИ У ПОДРОСТКОВ В УСЛОВИЯХ ПРОЕКТНОЙ ДЕЯТЕЛЬНОСТИ В ШКОЛЕ	581 - 587
85. Колотова Д.А., Гераськин А.А. ИСПОЛЬЗОВАНИЕ ВИРТУАЛЬНОЙ СРЕДЫ НА УРОКАХ ГЕОМЕТРИИ ПРИ ПОСТРОЕНИИ СЕЧЕНИЙ	588 - 594
86. Колпакова Е.Н., Мальцева С.В. РАЗВИТИЕ КУЛЬТУРЫ РЕЧИ СПЕЦИАЛИСТОВ СФЕРЫ ТУРИЗМА И ГОСТЕПРИИМСТВА СРЕДСТВАМИ ИНОСТРАННОГО ЯЗЫКА	595 - 600
87. Лифенко Л.Б., Шруб М.В. ОСОБЕННОСТИ ОРГАНИЗАЦИИ ОБУЧЕНИЯ И СОПРОВОЖДЕНИЯ СЛЕПЫХ ДЕТЕЙ ПРИ ОСВОЕНИИ АООП В ФОРМАТЕ ВЫНУЖДЕННОГО ДИСТАНЦИОННОГО ОБУЧЕНИЯ	601 - 605
88. Мальцева Д.А. ПОСТАНОВКА ПРОБЛЕМЫ ФОРМИРОВАНИЯ ПРЕДСТАВЛЕНИЙ О ПРОФЕССИЯХ У СТАРШЕКЛАССНИКОВ	606 - 613
89. Нигматуллина А.Ф. ПСИХОЛОГО-ПЕДАГОГИЧЕСКИЕ ОСНОВЫ РАЗВИТИЯ ОРИЕНТИРОВКИ ВО ВРЕМЕНИ У ДЕТЕЙ	614 - 620
90. Нургельдиева Ю. ИСТОРИЯ ГУМАНИТАРНЫХ НАУК: ОТ АНТИЧНОСТИ ДО НАШИХ ДНЕЙ	621 - 625
91. Сергеева И.Е. ПРОБЛЕМЫ И ПЕРСПЕКТИВЫ РАЗВИТИЯ ВОЛОНТЕРСКОГО ДВИЖЕНИЯ НА РЕГИОНАЛЬНОМ УРОВНЕ	626 - 630
92. Солдатова Д.В., Шипова Н.С. САМОРЕАЛИЗАЦИЯ ЛИЦ С ИНТЕЛЛЕКТУАЛЬНЫМИ НАРУШЕНИЯМИ В УСЛОВИЯХ СТАЦИОНАРНОГО УЧРЕЖДЕНИЯ	631 - 634
93. Солдатова Д.В., Шипова Н.С. СФЕРЫ САМОРЕАЛИЗАЦИЯ ЛИЦ С ИНТЕЛЛЕКТУАЛЬНЫМИ НАРУШЕНИЯМИ В УСЛОВИЯХ СТАЦИОНАРНОГО УЧРЕЖДЕНИЯ	635 - 638
94. Трущенко О.С. ФОРМИРОВАНИЕ ФИНАНСОВОЙ ГРАМОТНОСТИ У ДОШКОЛЬНИКОВ	639 - 644

95. Хучахметова Ч.И. ИНДИВИДУАЛЬНЫЙ ПРОЕКТ КАК ЭФФЕКТИВНОЕ СРЕДСТВО ОБУЧЕНИЯ	645 - 648
96. Цыброва Я.В. ПРОЕКТИРОВАНИЕ СИСТЕМЫ НАСТАВНИЧЕСТВА В ОБЩЕОБРАЗОВАТЕЛЬНОЙ ОРГАНИЗАЦИИ КАК УСЛОВИЕ СТАНОВЛЕНИЯ КАРЬЕРЫ МОЛОДОГО СПЕЦИАЛИСТА	649 - 656
97. Черникова Т.В. ИСПОЛЬЗОВАНИЕ ИНФОРМАЦИОННЫХ ТЕХНОЛОГИЙ НА УРОКАХ ХИМИИ	657 - 660
98. Шоназаров Ж.У. КОНФЛИКТЫ В ПРОЦЕССЕ ОБЩЕСТВЕННЫХ ОТНОШЕНИЙ, ИХ СОЦИАЛЬНО-ПСИХОЛОГИЧЕСКИЕ ПРИЧИНЫ И ПУТИ РАЗУМНОГО РАЗРЕШЕНИЯ	661 - 665
99. Штарнова Ж.В. ОЦЕНКА ГОТОВНОСТИ ОБРАЗОВАТЕЛЬНОГО УЧРЕЖДЕНИЯ К ФОРМИРОВАНИЮ ФУНКЦИОНАЛЬНОЙ ГРАМОТНОСТИ ОБУЧАЮЩИХСЯ ОСНОВНОЙ ШКОЛЫ	666 - 672
100. Юцис А.Э. МЕТОДЫ И ПОДХОДЫ К ФОРМИРОВАНИЮ ФУНКЦИОНАЛЬНОЙ ГРАМОТНОСТИ ШКОЛЬНИКОВ	673 - 676

**ГОСУДАРСТВЕННОЕ И МУНИЦИПАЛЬНОЕ УПРАВЛЕНИЕ
(STATE & MUNICIPAL GOVERNMENT)**

101. Аскеров А.Ш. ДИСЦИПЛИНАРНАЯ И АДМИНИСТРАТИВНАЯ ОТВЕТСТВЕННОСТЬ СОТРУДНИКОВ ПОЛИЦИИ ЗА СОВЕРШЕНИЕ ПРАВОНАРУШЕНИЙ, ПОСЯГАЮЩИХ НА БЕЗОПАСНОСТЬ ДОРОЖНОГО ДВИЖЕНИЯ	677 - 682
102. Дунаев С.А. ИСПОЛЬЗОВАНИЕ КРИМИНАЛИСТИЧЕСКИХ И РОЗЫСКНЫХ УЧЕТОВ В ОПЕРАТИВНО-РОЗЫСКНОЙ ДЕЯТЕЛЬНОСТИ: СОВРЕМЕННОЕ СОСТОЯНИЕ, ПРОБЛЕМЫ, ПУТИ РЕШЕНИЯ	683 - 688
103. Крыгин М.Н. АКТУАЛЬНЫЕ ВОПРОСЫ ВЗАИМОДЕЙСТВИЯ ППС П С ОБЩЕСТВЕННЫМИ ФОРМИРОВАНИЯМИ И ГРАЖДАНАМИ ПО ОХРАНЕ ОБЩЕСТВЕННОГО ПОРЯДКА	689 - 695

ПОЛИТИЧЕСКИЕ НАУКИ (POLITICAL SCIENCES)

104. Кондрашов К.А. РОССИЯ В КИТАЙСКОЙ ИНИЦИАТИВЕ «ОДИН ПОЯС, ОДИН ПУТЬ»	696 - 703
--	-----------

ИСТОРИЧЕСКИЕ НАУКИ (HISTORICAL SCIENCES)

105. Майсам М. РОЛЬ АМАНУЛЛЫ-ХАНА, ЦАРЯ АФГАНИСТАНА, В ГОСПОДСТВЕ СОВЕТСКОЙ РОССИИ НАД СРЕДНЕЙ АЗИЕЙ (1919-1926 ГГ.)	704 - 712
106. Куманев Д.А. ПУТИЛОВ ИВАН НИКОЛАЕВИЧ И ЕГО РОЛЬ В СОЗДАНИИ КИРОВСКОГО ЗАВОДА	713 - 719
107. Музюкина А.И. «МНОГО ЛЕТ ЖИЗНИ В ДЕТДОМЕ Я НЕ УСТАВАЛА МЕЧТАТЬ О ПАПИНОМ ПРИЕЗДЕ ЗА МНОЙ...»: В.И. УБОРЕВИЧ – ДОЧЬ РАССТРЕЛЯННОГО КОМАНДАРМА УБОРЕВИЧА И.П.	720 - 725

ЖУРНАЛИСТИКА (PRESS)

108. Атаев С.К., Рейимгулыев В.Б. «ТУРКМЕНСКАЯ ДИАСПОРА» В ОБЪЕКТИВЕ ЗАРУБЕЖНОЙ ПРЕССЫ	726 - 732
---	-----------

**ЛИТЕРАТУРА РОССИИ И ЗАРУБЕЖНЫХ СТРАН
(LITERATURE OF RUSSIA & FOREIGN COUNTRIES)**

109. Либрехт А.Н. ОСОБЕННОСТИ ФРОНТОВОЙ ПРОЗЫ 60-70-Х ГГ. XX СТОЛЕТИЯ	733 - 741
---	-----------

МУЗЫКА (MUSIC)

110. Стог Е.В. АЛЬТОВАЯ СОНАТА В ТВОРЧЕСТВЕ КОМПОЗИТОРОВ РЕСПУБЛИКИ МОЛДОВА	742 - 746
111. Стог Е.В. РАЗВИТИЕ ЖАНРА КОНЦЕРТА ДЛЯ АЛЬТА С ОРКЕСТРОМ В ТВОРЧЕСТВЕ КОМПОЗИТОРОВ XX ВЕКА	747 - 753

СОЦИОЛОГИЯ (SOCIOLOGY)

112. Балакина К.Ю. ЭМОЦИОНАЛЬНОЕ ВЫГОРАНИЕ ДОБРОВОЛЬЦЕВ. ПРИЧИНЫ И ПРОФИЛАКТИКА	754 - 761
113. Зайцева А.А. ВЛИЯНИЕ СОВРЕМЕННЫХ ФАКТОРОВ РАЗВИТИЯ ОБЩЕСТВЕННОГО СТРОЯ НА ФОРМИРОВАНИЕ МОЛОДЁЖНОЙ КУЛЬТУРЫ В АСПЕКТЕ ТРАДИЦИОННЫХ СЕМЕЙНЫХ ЦЕННОСТЕЙ	762 - 766

ПСИХОЛОГИЯ (PSYCHOLOGY)

114. Мухутдинов М.А. ИСТОРИЯ РАЗВИТИЯ ЮРИДИЧЕСКОЙ ПСИХОЛОГИИ	767 - 771
--	-----------

ФИЛОЛОГИЯ (PHILOLOGY)

115. Епихина В.А. РОЛЬ КУЛИНАРНОЙ ЛЕКСИКИ ВО ВЗАИМОСВЯЗИ КУЛЬТУРЫ И ЯЗЫКА	772 - 776
---	-----------

ФИЛОСОФИЯ (PHILOSOPHY)

116. Караев Э.Т. КОНЦЕПТ «ИДЕАЛЬНОГО ПРАВИТЕЛЯ» В КОНФУЦИАНСКОМ КАНОНЕ «МЭН-ЦЗЫ»	777 - 785
117. Караев Э.Т. ПРОБЛЕМА СОЦИАЛЬНО-ПОЛИТИЧЕСКОЙ АНТРОПОЛОГИИ В ФИЛОСОФИИ МЭН-ЦЗЫ	786 - 792

ОБЩЕГУМАНИТАРНЫЕ НАУКИ (ALL HUMANITARIAN SCIENCES)

118. Романов С.К. ПРОБЛЕМАТИКА ВЗАИМООТНОШЕНИЙ ИНСТИТУТА ЦЕРКВИ И РОССИЙСКОГО ГОСУДАРСТВА СЕГОДНЯ	793 - 798
---	-----------

КОМПЬЮТЕРНЫЕ ТЕХНОЛОГИИ (COMPUTER TECHNOLOGY)

119. Гречко Н.Д., Мардамшина А.А. ОТЕЧЕСТВЕННЫЕ ПРОДУКТЫ И ПЛАТФОРМЫ ДЛЯ ПРЕДПРИЯТИЙ МАШИНОСТРОЕНИЯ ОТ ЛИДЕРОВ ИТ-ОТРАСЛИ	799 - 804
---	-----------

ТЕХНИЧЕСКИЕ НАУКИ (TECHNICAL SCIENCES)

120. Акыева Ш., Сапаргельдыев М. МЕТОДЫ ПОВЫШЕНИЯ ТЕРМООКСИЛИТЕЛЬНОЙ СТАБИЛЬНОСТИ МИНЕРАЛЬНЫХ МАСЕЛ	805 - 809
121. Куввадов Г., Саммаков Г., Мередов М. СИНТЕЗ И СВОЙСТВА НОВЫХ ПОЛИМЕРНЫХ МАТЕРИАЛОВ С УЛУЧШЕННЫМИ ХАРАКТЕРИСТИКАМИ	810 - 814
122. Лобов В.А., Фролова Е.О., Зонов Г.А. РАЗРАБОТКА ТЕХНОЛОГИИ ИЗГОТОВЛЕНИЯ КОНТАКТА ДЛЯ МЕМБРАННОЙ КЛАВИАТУРЫ	815 - 821
123. Реджепгельдиев Б., Токаров О., Шукуров Д. ГЕОДЕЗИЧЕСКОЕ ОБЕСПЕЧЕНИЕ ГЕОФИЗИЧЕСКИХ РАБОТ	822 - 824
124. Салыкбаева Г.М., Зардинова К.Р. ЗНАЧЕНИЕ ЭЛЕКТРОЭНЕРГЕТИКИ ГОРОДА УСТЬ-КАМЕНОГОРСК ДЛЯ ВОСТОЧНО-КАЗАХСТАНСКОЙ ОБЛАСТИ	825 - 832
125. Соколов О.Г., Дойко Н.А., Валентович Е.С. АВТОМАТИЗИРОВАННЫЕ СИСТЕМЫ СИТУАЦИОННОГО УПРАВЛЕНИЯ И ДИСПЕТЧЕРИЗАЦИИ ПРОСТРАНСТВЕННЫХ ПРОЦЕССОВ НА ВОЗДУШНОМ ТРАНСПОРТЕ	833 - 836

126. Сорокина А.С., Кулаков С.М., Огнев С.П. МЕТОДЫ ОБРАБОТКИ ФИНАНСОВЫХ ПОКАЗАТЕЛЕЙ ПРОМЫШЛЕННОЙ ОРГАНИЗАЦИИ	837 - 841
127. Сорокина А.С., Кулаков С.М., Огнев С.П. РАЗРАБОТКА СИСТЕМЫ СТАТИСТИЧЕСКОГО АНАЛИЗА ЭКОНОМИЧЕСКИХ ПОКАЗАТЕЛЕЙ ДЕЯТЕЛЬНОСТИ ПРОМЫШЛЕННОГО ПРЕДПРИЯТИЯ	842 - 849
128. Фисенко А.Л. ДИНИСТОР С ИНТЕГРИРОВАННЫМ УПРАВЛЕНИЕМ И С РАЗДЕЛЕНИЕМ МЕТАЛЛИЗИЦИИ ПО ПЕРИМЕТРУ	850 - 859

СТРОИТЕЛЬСТВО И АРХИТЕКТУРА (CONSTRUCTION & ARCHITECTURE)

129. Бибкин М.В., Харичева А.Г. ВЛИЯНИЕ ИЗМЕНЕНИЯ КЛИМАТА НА ГОРОДСКОЙ ЛАНДШАФТ	860 - 872
130. Бусарева Е.А. ИССЛЕДОВАНИЕ АЭРОДИНАМИЧЕСКИХ ПРОЦЕССОВ В ПОМЕЩЕНИИ КАССОВОГО ЗАЛА СТАНЦИИ МЕТРО В ПРОГРАММНОМ КОМПЛЕКСЕ STAR – ССМ+	873 - 880
131. Горелик Д.С., Иванова С.С. ОЦЕНКА РЕЗУЛЬТАТИВНОСТИ ВНЕДРЕНИЯ СИСТЕМЫ УПРАВЛЕНИЯ БЕРЕЖЛИВОГО ПРОИЗВОДСТВА «JUST IN TIME» В СТРОИТЕЛЬСТВО	881 - 886

МАТЕМАТИКА (MATHEMATICS)

132. Хемзаева С., Оразова М.А. ПРИМЕНЕНИЕ ФРАКТАЛОВ В ВЫСШЕЙ МАТЕМАТИКЕ	887 - 890
---	-----------

ФИЗИКА (PHYSICS)

133. Pashikova T.D., Hayitkuliyeв S. CREATION OF PHOTODETECTORS OF SOLAR UV RADIATION FOR ECOLOGICAL INVESTIGATIONS	891 - 898
134. Пашикова Т.Д., Хайиткулиев С. СОЗДАНИЕ ФОТОПРИЕМНИКОВ СОЛНЕЧНОГО УФ ИЗЛУЧЕНИЯ ДЛЯ ЭКОЛОГИЧЕСКИХ ИССЛЕДОВАНИЙ	899 - 902

ХИМИЯ (CHEMISTRY)

135. Королев А.Е. ПРИМЕНЕНИЕ ПРИСАДКИ СЕРЫ В МОТОРНОМ МАСЛЕ	903 - 907
---	-----------

НЕФТЬ И ГАЗ (CRUDE OIL & NATURAL GAS)

136. Брынских Н.А. ВИДЫ НЕПОЛАДОК ТЕХНОЛОГИЧЕСКОГО ПРОЦЕССА НА ГАЗОВОМ ПРОМЫСЛЕ	908 - 912
137. Брынских Н.А. МЕРОПРИЯТИЯ ПО ЗАЩИТЕ ПЕРСОНАЛА ГАЗОВОГО ПРОМЫСЛА ОТ ОПАСНЫХ ПРОИЗВОДСТВЕННЫХ ФАКТОРОВ	913 - 916
138. Ефремова А.Г., Томус И.Ю. СЦЕНАРИИ РАЗВИТИЯ АВАРИЙНЫХ СИТУАЦИЙ НА ДОЖИМНОЙ КОМПРЕССОРНОЙ СТАНЦИИ	917 - 920
139. Латыпов А.С. ТЕХНОЛОГИЧЕСКИЕ РЕШЕНИЯ В ОБЛАСТИ ИНТЕНСИФИКАЦИИ ПРИТОКА НЕФТИ	921 - 925
140. Смирнова Т.В., Сивков Ю.В. АНАЛИЗ ПРОБЛЕМ ТРАВМАТИЗМА В ДОРОЖНО-ТРАНСПОРТНЫХ ПРОИСШЕСТВИЯХ НА ТЕРРИТОРИИ ГАЗОВОГО ПРОМЫСЛА	926 - 930
141. Смирнова Т.В., Сивков Ю.В. АНАЛИЗ ПРОБЛЕМ ТРАВМАТИЗМА ПРИ РАБОТАХ НА ВЫСОТЕ ПРИ ОБСЛУЖИВАНИИ ОБЪЕКТОВ ГАЗОВОГО ПРОМЫСЛА	931 - 935
142. Смирнова Т.В., Сивков Ю.В. ПУТИ РЕШЕНИЯ ПРОБЛЕМ ЭЛЕКТРОТРАВМАТИЗМА ПРИ ОБСЛУЖИВАНИИ ОБЪЕКТОВ ГАЗОВОГО ПРОМЫСЛА	936 - 940
143. Смирнова Т.В., Сивков Ю.В. СТАТИСТИЧЕСКИЙ АНАЛИЗ СЛУЧАЕВ ТРАВМАТИЗМА НА ГАЗОВОМ ПРОМЫСЛЕ	941 - 945

ПОЖАРНАЯ БЕЗОПАСНОСТЬ (FIRE SAFETY)

144. Бадмаев Б.О. СИСТЕМЫ ИНДИВИДУАЛЬНОГО ОПОВЕЩЕНИЯ О ПОЖАРЕ ЛЮДЕЙ С ОГРАНИЧЕННЫМИ ВОЗМОЖНОСТЯМИ В ЗДАНИИ БОЛЬНИЦЫ	946 - 954
145. Царёва Ю.А. АНАЛИЗ НОРМАТИВНО-ПРАВОВОГО РЕГУЛИРОВАНИЯ В ОБЛАСТИ ПОЖАРНОЙ БЕЗОПАСНОСТИ НА ОБЪЕКТАХ С МАССОВЫМ ПРЕБЫВАНИЕМ	955 - 959
146. Царёва Ю.А. ФОРМУЛИРОВКА УПРОЩЕННОЙ АНАЛИТИЧЕСКОЙ МОДЕЛИ ДВИЖЕНИЯ ЛЮДСКОГО ПОТОКА И МОДЕЛИРОВАНИЕ ЭВАКУАЦИИ ЛЮДЕЙ ИЗ ЗДАНИЯ ПРИ ПОЖАРЕ	960 - 963

МЕДИЦИНА И ЗДРАВООХРАНЕНИЕ (MEDICINE & HEALTHCARE)

147. Nizamov Kh.Sh., Lakhanov A.O., Ruziyeva A.A. ORGANIZATION OF MEASURES TO PROVIDE EMERGENCY HIGH-TECH MEDICAL CARE IN THE FIELD OF CARDIOLOGY	964 - 970
148. Гаврилова Э.С., Авдеев Б.О., Чернышова А.А. САХАРНЫЙ ДИАБЕТ: ДЕЙСТВИТЕЛЬНОСТЬ, ПРОГНОЗЫ, ПРОФИЛАКТИКА	971 - 974
149. Гаврилова Э.С., Ганиев Ш.М., Ал-Сади Р.А., Муродова З.У. РОЛЬ HELICOBACTER PYLORI В ГЕНЕЗЕ ЯЗВЕННОЙ БОЛЕЗНИ	975 - 979
150. Кодиров Н.Д., Нажмитдинов Х.Б. ПРИМЕНЕНИЕ НАНОТЕХНОЛОГИЧЕСКИХ МЕТОДОВ В ФАРМАЦЕВТИКЕ И В МЕДИЦИНЕ	980 - 985
151. Кодиров Н.Д., Нажмитдинов Х.Б. ПРИМЕНЕНИЕ РАСТЕНИЙ РОДА PSORALEA В МЕДИЦИНЕ И В ФАРМАЦЕВТИКЕ	986 - 991
152. Ризаев Ж.А., Саидов М.А., Хасанжанова Ф.О. СТАТИСТИЧЕСКИЙ АНАЛИЗ ИНФОРМИРОВАННОСТИ КАРДИОЛОГИЧЕСКИХ И КАРДИОХИРУРГИЧЕСКИХ ПАЦИЕНТОВ О ВЫСОКОТЕХНОЛОГИЧНОЙ МЕДИЦИНСКОЙ ПОМОЩИ В САМАРКАНДСКОЙ ОБЛАСТИ	992 - 1006

СПОРТ И ФИЗИЧЕСКАЯ КУЛЬТУРА (SPORT)

153. Авазов Ш.И. ВОПРОСЫ СОВЕРШЕНСТВОВАНИЯ ДЕЯТЕЛЬНОСТИ ОБРАЗОВАТЕЛЬНЫХ УЧРЕЖДЕНИЙ ПО РАЗВИТИЮ ФИЗИЧЕСКОГО ВОСПИТАНИЯ И СПОРТА	1007 - 1011
154. Иванов А.Д. ПИТАНИЕ И ЖИРОСЖИГАНИЕ: КЛЮЧЕВЫЕ АСПЕКТЫ И РЕКОМЕНДАЦИИ ДЛЯ ФИТНЕС-ТРЕНЕРОВ	1012 - 1023
155. Махматкулов Ф.А. КОМПЛЕКСНЫЙ ПОДХОД ПЕДАГОГА К УРОКАМ И ПРОФЕССИОНАЛЬНЫЕ НАВЫКИ ПРИ ОРГАНИЗАЦИИ УРОКОВ ФИЗИЧЕСКОГО ВОСПИТАНИЯ	1024 - 1028
156. Татарникова Д.Д., Гладченко З.А. ВЛИЯНИЕ ФИЗИЧЕСКИХ НАГРУЗОК НА ТЕЧЕНИЕ БЕРЕМЕННОСТИ И РАННЕГО ПОСЛЕРОДОВОГО ПЕРИОДА	1029 - 1034
157. Шипунова Д.С., Курашевич С.С. МОТИВАЦИЯ УЧЕБНО-ПОЗНАВАТЕЛЬНОЙ ДЕЯТЕЛЬНОСТИ УЧАЩИХСЯ НА УЧЕБНО-ТРЕНИРОВОЧНЫХ ЗАНЯТИЯХ	1035 - 1038

ЭКОЛОГИЯ (ECOLOGY)

158. Ходжамгулыева Б.А., Ишанов А. ГОСУДАРСТВЕННАЯ ПОЛИТИКА ПО ОБЕСПЕЧЕНИЮ ЭКОЛОГИЧЕСКОЙ БЕЗОПАСНОСТИ ТУРКМЕНИСТАНА	1039 - 1041
---	-------------

ПРИРОДА (NATURE)

159. Allaberdiyeva M., Tanyrberdiyeva E., Agabayev A. ALFALFA AUTOTOXICITY REMAINS A MYSTERY	1042 - 1044
160. Allanazarov A., Gyllyeva T., Annaeva G. GLASS HOUSES: HISTORY OF GREENHOUSES, ORANGERIES AND CONSERVATORIES	1045 - 1047
161. Annalyev G., Gylychmyradova Ay., Saparmyradova G. AND AGAIN: SERIOUSLY, JUICE IS NOT HEALTHY	1048 - 1051
162. Aymammedov Sh., Saryhanov M., Mustayev J. PLUMS ARE A DIVERSE GROUP OF SPECIES	1052 - 1054
163. Diniev M., Charyev M. KNOWING AND LEARNING MANGROVE PLANTS	1055 - 1057
164. Dovletov B., Aydyev A., Meymankulyeva M. THE MELON HISTORY AND BY DIFFERENT BY GENUS	1058 - 1060
165. Eresov A., Tanyrberdiyev M., Bayramov B. THE EVOLUTION OF PLANT DEVELOPMENT	1061 - 1063
166. Jumabaev Sh., Hayydova Ay., Achylov A. SUSTAINABLE RICE PRODUCTION FOR FOOD SECURITY	1064 - 1066
167. Shohumova Sh., Yusupgulyev H., Tahyrowa O. ON THE ORIGIN AND DOMESTICATION HISTORY OF BARLEY (HORDEUM VULGARE)	1067 - 1070

ЭКОНОМИЧЕСКИЕ НАУКИ И МЕНЕДЖМЕНТ
(ECONOMIC SCIENCES & MANAGEMENT)

УДК 004.338

Арланова А.А.

старший преподаватель кафедры «Цифровая экономика»,
Туркменский государственный институт экономики и управления
(г. Ашгабад, Туркменистан)

Чарыев Ч.

студент,
Туркменский государственный институт экономики и управления
(г. Ашгабад, Туркменистан)

**ЦИФРОВЫЕ ТЕХНОЛОГИИ И ИХ ВЛИЯНИЕ
НА ТРАНСФОРМАЦИЮ ЭКОНОМИКИ: ВОЗМОЖНОСТИ,
ВЫЗОВЫ И ПЕРСПЕКТИВЫ АДАПТАЦИИ**

***Аннотация:** в данной статье рассматривается влияние цифровых технологий на трансформацию мировой экономики. Обсуждаются ключевые понятия и определения, связанные с цифровизацией, а также анализируются ее возможности и вызовы. Особое внимание уделяется перспективам адаптации и внедрения цифровых технологий в различных отраслях экономики, а также вопросам образования и подготовки кадров для работы в условиях цифровой экономики. В заключение представлены выводы и рекомендации по эффективному использованию цифровых технологий для устойчивого развития и повышения конкурентоспособности национальной экономики.*

***Ключевые слова:** анализ, метод, исследование, экономика, технологии.*

В современном мире цифровые технологии играют ключевую роль в трансформации различных аспектов жизни, включая экономику. Этот процесс называется цифровой трансформацией и влечет за собой кардинальные изменения во всех сферах экономической деятельности. В данной статье мы

рассмотрим влияние цифровых технологий на трансформацию экономики, а также возможности, вызовы и перспективы, связанные с адаптацией к этому процессу.

В настоящее время цифровизация является одним из ключевых трендов развития мировой экономики. Цифровые технологии проникают во все сферы жизни общества, включая экономику, бизнес, образование, здравоохранение и другие. Они оказывают все большее влияние на трансформацию экономической системы, меняя способы производства, потребления, распределения и обмена товарами и услугами.

Целью данной статьи является анализ влияния цифровых технологий на трансформацию экономики, выявление возможностей, вызовов и перспектив адаптации к этим изменениям.

Возможности цифровых технологий

Цифровые технологии обладают широким спектром возможностей для трансформации экономики. К ним относятся:

- **Повышение эффективности производства:** цифровые технологии позволяют автоматизировать производственные процессы, что приводит к снижению затрат и повышению производительности.
- **Новые продукты и услуги:** цифровые технологии позволяют создавать новые продукты и услуги, которые не были доступны ранее.
- **Новые рынки и бизнес-модели:** цифровые технологии создают новые рынки и бизнес-модели, которые не существовали в традиционной экономике.
- **Улучшение качества жизни:** цифровые технологии могут улучшить качество жизни людей, предоставляя им доступ к новым знаниям, услугам и возможностям.

Вызовы цифровых технологий

Вместе с возможностями цифровые технологии также создают ряд вызовов для экономики. К ним относятся:

- Неравномерность распределения выгод: цифровые технологии могут привести к неравномерному распределению выгод, что может усилить социальную напряженность.

- Риск безработицы: автоматизация производственных процессов может привести к росту безработицы.

- Угрозы безопасности: цифровые технологии могут создавать новые угрозы безопасности, такие как киберпреступность и утечка данных.

Перспективы адаптации к цифровым технологиям

Для того чтобы эффективно адаптироваться к цифровым технологиям, экономика должна преодолеть указанные выше вызовы. К мерам, которые могут быть предприняты для адаптации к цифровым технологиям, относятся:

- Инвестиции в образование и обучение: для того, чтобы люди могли эффективно использовать цифровые технологии, необходимо инвестировать в образование и обучение.

- Регулирование цифровых технологий: для того, чтобы минимизировать риски, связанные с цифровыми технологиями, необходимо разработать эффективное регулирование.

- Создание новых рабочих мест: для того, чтобы компенсировать рост безработицы, вызванной автоматизацией, необходимо создавать новые рабочие места, связанные с цифровыми технологиями.

Заключение

Цифровые технологии оказывают все большее влияние на трансформацию экономики. Для того чтобы эффективно адаптироваться к этим изменениям, экономика должна преодолеть ряд вызовов, связанных с цифровыми технологиями. К мерам, которые могут быть предприняты для адаптации к цифровым технологиям, относятся инвестиции в образование и обучение, регулирование цифровых технологий и создание новых рабочих мест.

Дополнительные выводы

В дополнение к приведенным выше выводам, можно отметить следующие важные моменты:

-
- Цифровые технологии имеют потенциал для ускорения экономического роста.
 - Цифровые технологии создают новые возможности для конкуренции и инноваций.
 - Цифровые технологии требуют новых навыков и компетенций от работников.

СПИСОК ЛИТЕРАТУРЫ:

1. Brynjolfsson, E., & Mitchell, T. (2017). What can machine learning and automation tell us about the labor market?. In Proceedings of the 31st Sveriges Riksbank Prize in Economic Sciences in Memory of Alfred Nobel (pp. 1-62).
2. Manyika, J., Chui, M., Bughin, J., Rodriguez, P., & Woetzel, J. (2016). Digital globalization: The new era of global flows. McKinsey Global Institute.
3. Schwab, K. (2018). The fourth industrial revolution. Foreign Affairs, 97(3), 7-13.
4. Kshetri, N. (2021). Emerging trends in the adoption of blockchain technology: A bibliometric analysis. Journal of Network and Computer Applications, 182, 102983.

Arlanova A.A.

Turkmen State Institute of Economics and Management
(Ashgabat, Turkmenistan)

Charyev Ch.

Turkmen State Institute of Economics and Management
(Ashgabat, Turkmenistan)

**DIGITAL TECHNOLOGIES AND THEIR IMPACT
ON ECONOMIC TRANSFORMATION: OPPORTUNITIES,
CHALLENGES AND PROSPECTS FOR ADAPTATION**

***Abstract:** this article examines the impact of digital technologies on the transformation of the global economy. Key concepts and definitions associated with digitalization are discussed, and its opportunities and challenges are analyzed. Particular attention is paid to the prospects for adaptation and implementation of digital technologies in various sectors of the economy, as well as issues of education and training for work in the digital economy. In conclusion, conclusions and recommendations for the effective use of digital technologies for sustainable development and increasing the competitiveness of the national economy are presented.*

***Keywords:** analysis, method, research, economics, technology.*

УДК 658.8

Байджаев С.П.

студент факультета маркетинг

Туркменский государственный институт экономики и управления

(г. Ашхабад, Туркменистан)

Бердибаева Л.А.

студент факультета маркетинг

Туркменский государственный институт экономики и управления

(г. Ашхабад, Туркменистан)

ОРГАНИЗАЦИЯ РЕКЛАМЫ НЕПРОДОВОЛЬСТВЕННЫХ ТОВАРОВ В МАГАЗИНЕ

Аннотация: в этой статье представлен краткий обзор об организации рекламы непродовольственных товаров в магазине и о понятии рекламы современного магазина.

Ключевые слова: реклама, товар, маркетинг, продажа, формирование, торговля, организация, привлечение, потребитель, магазин, покупатель, продавец.

В современном мире торговля является важной сферой, где эмоциональная составляющая служит основой для привлечения потребителей и формирования целостного образа торговой организации и ее восприятия среди конкурентов. Важным фактором, побуждающим и формирующим эмоциональную составляющую восприятия магазина, является организация рекламы товаров в магазине.

Реклама современного магазина состоит из основных видов: рекламы самого магазина, привлекающей к нему покупателей, и рекламы товаров, которые продаются в нем. Эти виды рекламы тесно переплетаются между собой, и далеко не всегда их можно четко разделить.

Реклама магазина и товаров в нем осуществляется как снаружи, так и внутри него. К средствам внешней магазинной рекламы относят наружные щиты с плакатами и афишами; внешнее оформление магазина; наружные витрины, вывески, транспаранты. Помимо средств внешней магазинной рекламы для привлечения внимания покупателей, формирования их лояльности к конкретной торговой организации широко используются средства внутренней рекламы. Основными средствами внутренней рекламы магазина является интерьер торгового зала; рекламная выкладка и показ товаров внутри торговой организации; рекламные указатели, плакаты и афиши, а также такие рекламные мероприятия, как реклама по радио в магазине, презентация новых непродовольственных товаров и др.

В настоящее время создается множество торговых организаций, под которые выделяются помещения в стороне от магистральных улиц и остановок общественного транспорта, в переулках, в глубине кварталов, а нередко и в подвалах. Для них, особенно в начальный период их работы, чрезвычайно важно средствами рекламы привлечь к себе внимание потенциальных покупателей. С этой целью в ближайших местах постоянного скопления людей, на перекрестках, магистральных улицах устанавливают (с разрешения местных властей и после соответствующей оплаты) щиты с рекламными плакатами и афишами, информирующими население о магазине.

Плакаты представляют собой выполненные на бумаге, холсте, фанере изображения с надписями, короткими текстами, а *афиши* содержат только рекламные тексты. Плакаты и афиши, размещаемые на щитах, должны быть одновременно простыми и в то же время броскими, с тем чтобы они могли привлечь внимание потенциальных покупателей. Текст афиши, размещаемой на улице, должен быть кратким, шрифт достаточно крупным, а цвета фона и букв – контрастными.

СПИСОК ЛИТЕРАТУРЫ:

1. Атаев Ч.А., Ягмыров А.Я.- «Экспертиза качества продовольственных товаров», Ашхабад 2001.

Bayjayeв S.P.

Turkmen State Institute of Economics and Management
(Ashgabat, Turkmenistan)

Berdibayeva L.A.

Turkmen State Institute of Economics and Management
(Ashgabat, Turkmenistan)

**ORGANIZATION OF ADVERTISING
NON-FOOD PRODUCTS IN THE STORE**

***Abstract:** this article provides a brief overview of the organization of advertising of non-food products in a store and the concept of advertising in a modern store.*

***Keywords:** advertising, product, marketing, sale, formation, trade, organization, attraction, consumer, store, buyer, seller.*

УДК 33

Бухарова Л.Р.

Башкирская академия государственной службы и управления
при Главе Республики Башкортостан
(г. Уфа, Россия)

ЗАРУБЕЖНЫЙ ОПЫТ В ОБЛАСТИ ЛИЧНОСТНО-ПРОФЕССИОНАЛЬНОГО РАЗВИТИЯ УПРАВЛЕНЧЕСКИХ КАДРОВ

***Аннотация:** в статье анализируется опыт зарубежных компаний в области личностно-профессионального развития управленческого персонала.*

Описываются конкретные методы оценки персонала: методика оценки «Extended DISC International», «(Talent Management)», «Assessment center», «Performance Management» и др. Обобщенные в статье материалы направлены на развитие идеи применения личностно-ориентированного и ресурсного подходов в управлении в российских компаниях.

***Ключевые слова:** личностно-профессиональное развитие, мировые бизнес-компании, управленческие кадры, управленческий потенциал, карьерный рост.*

Личностно-ориентированный подход в управлении основан на признании центральной роли личности управленческого персонала в компании. В данном контексте руководитель рассматривается как уникальная личность со своими потребностями, ценностями, мотивацией и способностями, и эти факторы должны учитываться при формировании и применении управленческих методов и стратегий.

Главная цель личностно-ориентированного подхода заключается в создании условий для эффективного развития личности руководителя и раскрытия его потенциала. Вместо того, чтобы рассматривать управленческие кадры как исполнителей управленческих задач и решений, этот подход сосредоточен на их развитии как профессионалов и личностей.

Важно не только найти основы для реализации такого управления, но и понимать стратегии мотивирования и оценки этого процесса. Ниже на примере международных компаний дается анализ концептуальных оснований и теорий управления личностно-профессиональным развитием управленческого персонала в различных организационных системах, описываются технологии оценки управления личностно-профессиональным развитием ведущих мировых бизнес-компаниях.

В первую очередь следует отметить систему Extended DISC International [3], представляющую четырехсекторную модель исследования поведения человека в окружающей их среде или в определенной, чаще всего профессиональной ситуации. Система Extended DISC International направлена на улучшение понимания и развитие конструктивного взаимодействия между сотрудниками и их руководителями, повышение эффективности деятельности, минимизацию монетарного способа мотивации. DISC рассматривает стили поведения и предпочтения в поведении. Эта система активно используется в 55 странах мира в таких крупных компаниях, как Nokia, Bosch, Canon, Microsoft Corporation, BMW, Epson, General Motors, Hyundai Motor, Nestle, Nissan, Pfizer, Samsung Electronics, Siemens, Unilever, McDonalds Corporation и др. В России возможность использовать Extended DISC International появилась недавно

Одним из примеров успешного зарубежного опыта в области личностно-профессионального развития управленческих кадров является система менторинга и коучинга. В таких странах, как США и Великобритания, широко распространены программы, в рамках которых руководители более опытных и успешных компаний выступают в роли наставников для молодых и начинающих управленцев. Этот подход позволяет передать ценный опыт и знания, а также помочь молодым руководителям в их профессиональном и личностном росте. Похожие программы также успешно реализуются в Европе и Азии.

Другой популярной системой является активно применяемая в компании Coca-Cola Hellenic система «Управление талантами» (Talent Management) [3]. И.

Бьерклан, Г. Штраль, Э. Фарндейл, Ф. Стилс, Ш. Морис, Дж. Тревор, П. Райт считают управление талантами «синонимом управления человеческим капиталом, признав «налаживание» системы обеспечения талантами важнейшей проблемой. При управлении талантами возникают вопросы о том, развиваются или выбираются таланты, необходимо ли управлять их производительностью, требуют ли они особой оплаты, поощрения и удержания на данном рабочем месте и т.д.» [1].

Авторы Захарова Е.А., Толстогузов Е.С., Татарникова Е.Д. описывают в своих работах процесс «удержания персонала» следующим образом: адаптация; отслеживание успешности рабочего процесса сотрудника в организации (раскрывая индивидуальные таланты), развитие талантов [2].

В самой системе «управление талантами» можно выделить несколько связанных компонентов (рис. 1):



Рисунок 1. Компоненты системы «Talent Management»

Другой интересный аспект – это активное использование онлайн-обучения и электронных платформ для личностно-профессионального развития управленческих кадров. Такие платформы, как Coursera, LinkedIn Learning и

Udeму, предлагают широкий выбор курсов и тренингов по различным темам, включая управление, лидерство, коммуникации и т.д. Руководители могут самостоятельно выбирать необходимые курсы и изучать интересующие их области знаний в удобное для них время. Это позволяет достичь гибкости и доступности обучения, а также усилить международное сотрудничество и обмен опытом.

Также популярным методом оценки персонала является технология Assessment center – один из методов комплексной оценки персонала, предполагающий применение целого ряда взаимодополняющих методик и характеризующийся оценкой реальных качеств, потенциала и профессиональных особенностей сотрудников, их соответствия должностным требованиям. Собственные центры существуют в таких крупных американских компаниях, как IBM, General Electric, Philips, Ford, Pepsi, Standart Oil, Ford Motor Company, Kodak и т.д. [3].

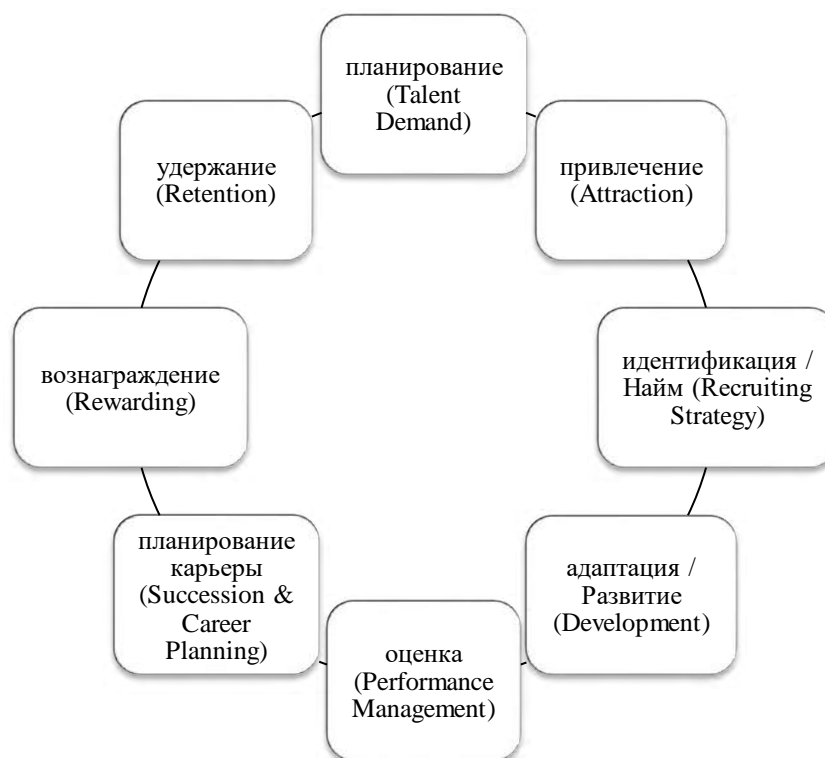
Среди новейших технологий следует рассмотреть «Performance Management» (управление эффективностью работы), которая представляет собой усовершенствованный вариант метода управления по целям (MBO – Management by Objectives), повышающий управляемость организации. Технология предусматривает комплексное применение трех инструментов: постановку задач и оценку (организации, подразделений и сотрудников) по их выполнению на основе KPI; разработку и контроль соблюдения стандартов эффективности, касающихся типовых действий и операций; моделирование и оценку компетенций работников. Именно комбинация этих методов позволяет ослабить или вовсе устранить недостатки, присущие классическому управлению по целям [3].

Следует подчеркнуть, что личностно-профессиональное развитие управленческих кадров в зарубежных компаниях рассматривается как долгосрочная инвестиция. Компании выделяют значительные ресурсы на развития своих управленцев, осознавая, что это способствует привлечению и удержанию наиболее талантливых и мотивированных специалистов.

Таким образом, зарубежный опыт личностно-профессионального развития управленческих кадров демонстрирует, что инвестирование в развитие руководящих кадров приносит значительные результаты, что позволяет компаниям преодолевать бизнес-вызовы, внедрять инновации и повышать эффективность деятельности компании. Данный опыт может служить примером для российских компаний, которые стремятся развивать своих управленческий состав и достичь успеха всемирного масштаба.

СПИСОК ЛИТЕРАТУРЫ:

1. Бондарев М. Г., Защитина Е. К. Выявление и сопровождение талантов: от HR-менеджмента к образованию // Вестник БГУ. Образование. Личность. Общество. – 2018. – № 2. – С. 29-33.
2. Захарова Е.А., Толстогузов Е.С., Татарникова Е.Д. Системы удержания и развития персонала при реализации талант-менеджмента: кейс «Daniel Wellington» / Е.А. Захарова, Е.С. Толстогузов, Е.Д. Татарникова // В сборнике: II Международная конференция «Цифровая трансформация общества, экономики, менеджмента и образования». Материалы конференции. – 2020. – С. 71-78.
3. Управление личностно-профессиональным развитием и карьерным ростом: технологии оценки и мотивации / Ю. В. Синягин, Н. Ю. Синягина, Ю. К. Баркова // Образование личности. – 2018. – № 2. – С. 36-44.

Bukharova L.R.

Bashkir Academy of Public Service and Management

under Head of Republic of Bashkortostan

(Ufa, Russia)

**FOREIGN EXPERIENCE IN FIELD
OF PERSONAL & PROFESSIONAL DEVELOPMENT
OF MANAGERIAL PERSONNEL**

***Abstract:** the article analyzes the experience of foreign companies in the field of personal and professional development of managerial personnel.*

Specific methods of personnel evaluation are described: evaluation methods "Extended DISC International", "(Talent Management", "Assessment center", "Performance Management", etc. The materials summarized in the article are aimed at developing the idea of applying personality-oriented and resource-based approaches to management in Russian companies.

***Keywords:** personal professional development, global business companies, managerial personnel, managerial potential, career growth.*

УДК 33

Бухарова Л.Р.

Башкирская академия государственной службы и управления

при Главе Республики Башкортостан

(г. Уфа, Россия)

ЛИЧНОСТНО-ПРОФЕССИОНАЛЬНОЕ РАЗВИТИЕ УПРАВЛЕНЧЕСКИХ КАДРОВ

Аннотация: в статье анализируются современные проблемы личностно-профессионального развития управленческих кадров. Акцент делается на важности постоянного развития управленческого потенциала в современной бизнес-среде. В частности, в статье рассматриваются основные подходы к личностно-профессиональному развитию управленческих кадров. Также рассматривается необходимость идентификации талантов («талант-менеджмент»). Подчеркивается важность поддержки организации и высшего руководства в процессе личностно-профессионального развития управленческих кадров.

Ключевые слова: личностно-профессиональное развитие, управленческие кадры, талант-менеджмент, управленческий потенциал, компетенции.

Профессиональное развитие управленческих кадров является одной из ключевых составляющих успеха в современном бизнесе. Руководители играют важную роль в достижении целей компании и эффективной работы команды. Однако, чтобы быть успешным руководителем, недостаточно просто иметь профессиональное образование и опыт работы. Необходимо также приобретать новые навыки и знания.

Ключевыми компетенциями, необходимыми для успешного управления, являются коммуникационные навыки, умение принимать решения, лидерство и умение работать в коллективе. Коммуникация играет важную роль во взаимодействии с командой, партнерами и клиентами. Умение ясно и эффективно выражать свои мысли и слушать других является основой

установления доверия и эффективного сотрудничества. Управленческие решения требуют анализа информации, выбора альтернатив и принятия обоснованных и взвешенных решений. Современный руководитель должен быть способен вести команду, поощрять ее развитие и достижение поставленных целей. Работа в коллективе предполагает готовность к сотрудничеству и умение учиться на опыте других.

Сегодня, в условиях нестабильной внешней среды руководителям необходимо уметь быстро реагировать на данные изменения для сохранения конкурентных преимуществ на рынке. Это предполагает изменение подходов к управлению всеми бизнес-процессами предприятия. Следует учитывать тот факт, что классические принципы и подходы (И. Ансофф, П. Друкер, Т. Питерс, Р. Уотернен, Ф. Хайзе, М. Хильбоми др.), направленные в первую очередь на экономические достижения, дают кратковременный эффект и не учитывают истинные запросы человека и его личные и профессиональные планы. Как альтернатива этому возникла идея лично-ориентированного управления, которая исходит из того, что возрастающие требования к личности в динамично изменяющемся социуме, развивающиеся процессы в бизнес-среде, существенно влияют на суть и структуру системы управления, переводя его в лично-ориентированную парадигму. Это выдвигает лично-ориентированный подход в число ведущих трендов современного управления.

В традиционные подходы к лично-профессиональному развитию управленческих кадров могут быть интегрированы и инновационные технологии. Одной из таких инновационных технологий является концепция «талант-менеджмент», которая определяется как управление лидерами, их личной ориентацией, что является одним из основных направлений современной работы в области управления человеческим капиталом организации.

Управление талантами как концепция появилось в конце прошлого века, после выхода книги «Война за таланты», написанной консультантами международной консалтинговой компании McKinsey [1]. В рамках этого

подхода понятие талант определяется как «совокупность присущих сотруднику дарований, умений, знаний, опыта, интеллекта, рассудительности, характера и энергии, а также способность к обучению и росту» [1]. В этом контексте талантливый руководитель становится наиболее значимым ресурсом для компании [4]. Однако, учитывая многогранность самого понятия «талант» важно дифференцировать талант как характеристику человека (*talent as characteristics of people*) и талант как критерий отбора руководящих кадров (*talent as people*) [5].

Лидерство – это способность вести и вдохновлять команду, поддерживать ее развитие и мотивацию для достижения общих целей. Работа в команде предполагает готовность к сотрудничеству, умение эффективно командовать и сотрудничать с другими членами коллектива [2]. Чтобы быть эффективным лидером, руководитель должен понимать себя, свои сильные и слабые стороны. Самоанализ позволяет определить свои преимущества и области, в которых необходимо развиваться. Более того, руководитель должен постоянно совершенствоваться, смотреть на свои достижения и неудачи с целью извлекать уроки и расти в профессиональном и личностном плане. Важно также иметь ясную цель и план развития, поскольку это помогает ставить реальные цели и заниматься саморазвитием.

Для достижения личностно-профессионального развития управленческих кадров существует множество подходов. Компании могут организовывать различные программы обучения и развития, такие как тренинги, семинары, коучинг и менторинг. Также существуют различные онлайн-ресурсы и курсы, которые позволяют управленцам развивать свои навыки и знания в удобное для них время. Известные управленцы и лидеры могут также стать наставниками и помочь другим в их развитии, передавая свой опыт и знания.

Бесспорно, самым важным фактором для успешного личностно-профессионального развития управленческих кадров является поддержка организации и руководства. Компании, которые ценят и инвестируют в

развитие своих руководителей, имеют гораздо больше шансов на достижение успеха и преодоление конкурентных вызовов.

Такой подход предполагает развитие актуальной личностно значимой тенденции – профессионально и личностно расти, развиваться, реализовывать свои ресурсы и свой потенциал. Важно не только найти основы для реализации такого управления, но и понимать стратегии мотивирования и оценки этого процесса

Таким образом, можно сделать вывод, что личностно-профессиональное развитие управленческих кадров – это важная составляющая конкурентоспособности современной компании. Непрерывное развитие и совершенствование как профессиональных, так и личностных навыков, позволяет управленцам повышать свою эффективность, принимать правильные решения.

СПИСОК ЛИТЕРАТУРЫ:

1. Майклз Э., Хэндфилд-Джонс Х., Экселрод Э. Война за таланты. Перевод с английского. – М.: Издательство «Манн, Иванов и Фербер», 2018. – 190 с.
2. Синягин Ю.В., Синягина Н.Ю., Алдошина (Баркова) Ю.К. Личностно-ориентированный подход в управлении: мировой опыт // Образование личности. – 2017. – № 1. – С. 47–56
3. Соломонова В.Н., Редькина Т.М., Сабер А.С. Обеспечение условий для формирования действенной системы развития кадрового потенциала предприятий / В.Н. Соломонова, Т.М. Редькина, А.С. Сабер // Наука и бизнес: пути развития. – 2021. – № 5 (119). – С. 166-168.
4. Aytai T. The Relationship between Teachers' Perception about School Managers' Talent Management Leadership and the Level of Organizational Commitment // Eurasian Journal of Educational Research. – 2015. – Iss. 59. – P. 165-180.

5. Thunnissen M., Boselie P., Fruytier B. (Talent Management and the Relevance of Context: Towards a Pluralistic Approach // Human Resource Management Review. – 2013. – No 4. – P. 326-336.

Bukharova L.R.

Bashkir Academy of Public Service and Management
under Head of Republic of Bashkortostan
(Ufa, Russia)

**PERSONAL & PROFESSIONAL
DEVELOPMENT OF MANAGERIAL PERSONNEL**

***Abstract:** the article analyzes modern problems of personal and professional development of managerial personnel. The emphasis is on the importance of continuous development of managerial potential in the modern business environment. In particular, the article discusses the main approaches to the personal and professional development of managerial personnel. The necessity of identifying talents is also considered ("talent management". The importance of supporting the organization and top management in the process of personal and professional development of managerial personnel is emphasized*

***Keywords:** personal professional development, managerial personnel, talent management, managerial potential, competencies.*

УДК 33

Валиева С.Ю.

старший преподаватель

Институт Телекоммуникаций и Информатики Туркменистана

(г. Ашхабад, Туркменистан)

Атдаева Ш.М.

преподаватель

Институт Телекоммуникаций и Информатики Туркменистана

(г. Ашхабад, Туркменистан)

Овезгелдиев Р.Б.

преподаватель-стажер

Институт Телекоммуникаций и Информатики Туркменистана

(г. Ашхабад, Туркменистан)

СТРАТЕГИЧЕСКОЕ ПЛАНИРОВАНИЕ В ЛОГИСТИЧЕСКОМ МЕНЕДЖМЕНТЕ

Аннотация: в работе рассмотрено и сформулировано понятие логистического менеджмента, стратегических логистических целей, управленческих функций и в целом процесс администрирования логистической системы.

Ключевые слова: логистика, менеджмент, логистический менеджмент, логистическая стратегия, стратегическое планирование.

Логистический менеджмент в организации это система процесса администрирования в логистической системе, точнее говоря выполнение главных управленческих функций, в достижении основных целей логистической системы. В логистической системе существуют свои управленческие функции в администрировании, которые схожи с функциями менеджмента: *планирование;*

организация; регулирование; координация; анализ; аудит; контроллинг; ценообразование. В дальнейшем считаем целесообразным раскрыть понятие стратегических логистических целей, управленческих функций и в целом о процессе администрирования логистической системы.

В менеджменте под целью понимается определенное состояние организации или индивида, на совершенствование которого направлена вся его деятельность и процесс управления. Цели организаций осуществляются владельцами основных ресурсов, в сочетании со своими ценностями.

Стоит обратить особое внимание на измеримые стратегические логистические цели, где измеримость важна для контроля путей логистической стратегии. Организации заинтересованы в долгосрочном увеличении прибыли, росте, притоке инвестиций в логистику, хотя основными ключевыми показателями, на которые ориентированы логистические стратегии, остаются (рис.1):



Рисунок 1. Основные ключевые показатели логистической стратегии

Цели: должны соответствовать данным условиям в деятельности организации и вести учет ее реальных возможностей; должны быть гибкими и способными к изменению в соответствии с изменой условий; общество должно признавать цели, как личные, что приводит к заинтересованности их реализации; должны быть проверяемыми; должны идти по пути образования единой системы. В процессе формирования целей необходимо определять желаемые сроки достижения, что зачастую сделать не удастся и приходится ставить промежуточные цели. В области логистики в процессе стратегического планирования очень важно учитывать то, что логистическая стратегия состоит из стратегий функциональных областей логистики, к числу которых относятся

снабжение, производство, и сбыт. Несмотря на то, что каждая логистическая стратегия в своем роде уникальна, существует ряд основополагающих этапов, которые должна пройти любая компания (рис.2):

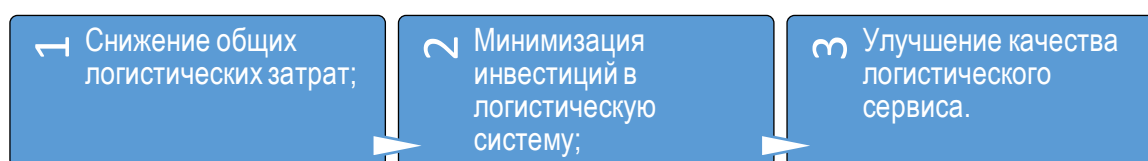

Рисунок 2. Основополагающие этапы логистической стратегии

Итог в достижении целей логистической системы состоит в прямой зависимости от качества оперативного планирования. Логистическая стратегия определяется перспективными целями, в области которых краткие оперативные планы разрабатывают такие задачи, как планировка отдельных логистических операций, оперативный реинжиниринг и финансовое логистическое планирование. После утверждения, оперативный план становится основой в выполнении логистических функций и ориентируется на краткосрочные показатели данной деятельности.

Процесс разработки логистических стратегий занимает главное место в фирме наряду с корпоративной, маркетинговой и производственной стратегиями и установлением миссии. В свою очередь логистическая стратегия должна быть не в противоречии с корпоративной стратегией фирмы и идти в одной цепочке ее миссии. В процессе разработки логистической стратегии нужно учитывать такие аспекты деятельности, как вид и масштабы в деятельности компании, альтернативу возможности ведения бизнеса, плюсы и минусы в деятельности компании, основные логистические активности, итоги реализации стратегий в прошлом, возможные риски, связанные с реализацией стратегий.

К выводу скажем о том, что, стратегия является набором определенных правил в принятии решений, которыми предприятие руководствуется в своей

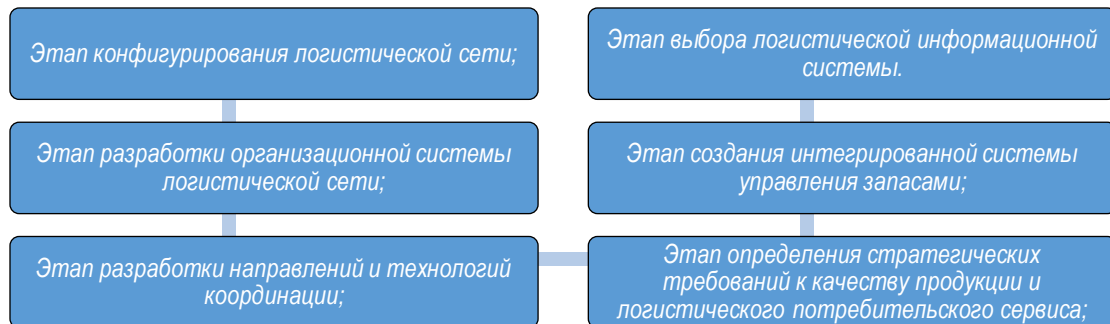
деятельности. Сам процесс разработки стратегии называется стратегическим планированием. Все этапы стратегического планирования практически одинаковы для любых систем, могут лишь отличаться содержанием. В процессе разработке стратегии логистики нужно учесть, что она есть часть хозяйственной стратегии предприятия и при построении стратегии функциональным областям логистики должно уделяться основное внимание.

СПИСОК ЛИТЕРАТУРЫ:

1. Карпова Н.П. Виды стратегий в логистике и ее функциональных областях, 2011.
2. Логистика: интеграция и оптимизация логистических бизнес-процессов в цепях поставок, 2009.

Valiyeva S.Yu.

Institute of Telecommunications and informatics of Turkmenistan
(Ashgabat, Turkmenistan)

Atdayeva Sh.M.

Institute of Telecommunications and informatics of Turkmenistan
(Ashgabat, Turkmenistan)

Ovezgeldiyev R.B.

Institute of Telecommunications and informatics of Turkmenistan
(Ashgabat, Turkmenistan)

STRATEGIC PLANNING IN LOGISTICS MANAGEMENT

***Abstract:** the paper considers and formulates the concept of logistics management, strategic logistics goals, management functions and, in general, the process of logistics system administration.*

***Keywords:** logistics, management, logistics management, logistics strategy, strategic planning.*

УДК 33

Васильев С.Ю.

студент,

Российский государственный социальный университет

(г. Москва, Россия)

МОЛОДЁЖЬ КАК ВЕДУЩАЯ СИЛА КАДРОВОГО ОБЕСПЕЧЕНИЯ В УСЛОВИЯХ СОВРЕМЕННОСТИ

Аннотация: в данной статье речь идет о роли молодежи в жизни общества с точки зрения кадрового обеспечения, какими качествами и характеристиками она обладает для формирования инновационного общества и какие проводятся/должны проводиться мероприятия для модернизации общества с участием молодого поколения.

Ключевые слова: молодежь, кадры, профессионализм.

Молодежь – будущее нашей страны, именно молодое поколение выступает в качестве движущей силы грядущих преобразований во всех сферах жизни одновременно – и в политике, и в управлении, и в экономике.

Мы все наблюдаем как меняется рынок труда, какие сферы деятельности сокращают своё существование, в каких областях наблюдается перенасыщение кадров, а какие испытывают острую потребность в высококвалифицированных специалистах.

Активное внедрение цифровизации и модернизации во все направления жизни общества отводит основную роль в построении инновационного общества именно для молодежи. Почему, спросим мы? Молодежь легко адаптируется к нововведениям, быстро их осваивает, оперативно ориентируется в информационном пространстве и адекватно реагирует на изменения в инновационных технологиях. Кроме того, молодежь легко обучаема, у нее острая память, повышенное восприятие, рискованность, образность мышления. Молодежь – это наиболее мобильная часть общества, ее жизненная сила,

это проводник и ускоритель внедрения в практику новых идей, инициатив и новых форм жизни.

В связи с этим актуальным становится формирование новых подходов к работе в условиях современности по подготовке профессиональных кадров молодого поколения. В силу своего возраста у молодежи не в полном объеме сформированы профессиональные навыки, и она находится в состоянии некой неопределенности, что нужно развить и в каком направлении углубить свой профессионализм.

Такие ученые, как С.Н. Чистякова, Е.Ю. Пряжникова, Шишкина Е.А. в своих работах показывают нам как сформировать из молодого поколения основу кадрового потенциала.

Результаты исследований Чистяковой С.Н. говорят о том, что развитие профессионализма у молодежи возможно путем достижения баланса между тремя составляющими: уровнем развития личности молодого человека, которое формирует ему семья, школа, учреждения образования, выбором его профессионального вида деятельности и требованиями рынка труда одновременно [6, с.33-35].

Пряжникова Е.Ю. считает, что кроме личностного развития молодого человека, важным в развитии профессионализма у молодежи является участие в этом процессе органов власти от лица государства [5, с.42-45].

Шишкина Е.А. акцентирует внимание на том, что профессионализм молодого поколения напрямую зависит от развития рынка труда и экономики в целом [7, с.1-7].

Можно сказать, что профессионализм молодежи как кадровое обеспечение формируется за счет системной и совместной работы родителей, школьников, учителей, абитуриентов, преподавателей, государственных учреждений, общественных организаций и предприятий-работодателей.

Изменения, которые постоянно происходят в социально-экономических и политических сферах функционирования российской экономики обусловили необходимость принятия ряда документов, которые определяют вектор

инновационного и долгосрочного развития страны, в том числе в части профессиональной ориентации молодежи.

Стратегической целью государственной молодежной политики Российской Федерации, согласно государственным программам «Развитие образования» на период до 2025 г. [1] является «создание условий для успешной социализации и эффективной самореализации молодежи, развитие потенциала молодежи и его использование в интересах инновационного социально ориентированного развития страны».

Молодежная политика как понятие появилось в общественно-политической и научной литературе в 1950-1960-е гг. и было связано со становлением молодежи как самостоятельной социальной силы и ее самоопределением в социально-политическом пространстве. К 70-м гг. XX в. молодежная политика в большинстве развитых стран становится самостоятельным направлением государственной политики. Это находит выражение в принятии законов и специальных программ, связанных с широкой реализацией прав молодежи в сфере образования и трудоустройства; решением проблем молодых семей и т.д.

Система развития и обучения кадрового профессионализма среди молодежи должна быть непрерывна.

Российским вузам свойственна направленность обучения в основном теоретического характера. Взаимодействию между учебными заведениями и работодателями уделяется недостаточное внимание. А это позволило бы сформировать навыки командной работы, способствовало бы созданию благоприятных условий для применения полученных теоретических знаний на практике [2, с.213-224].

В связи с этим в образовательных учреждениях необходимо создавать условия такой интеллектуальной среды, которая позволила бы заниматься инновационной и исследовательской работой, развивать систему взаимодействия с производственными и научными организациями в России [3, с.325-329].

Комплексный подход, с помощью которого будут взаимодействовать учебные заведения и предприятия-работодатели, позволит увеличить количество заинтересованных молодых специалистов в развитии своего профессионализма в выбранными ими тех или иных направлениях. Для этого необходимы такие составляющие, как заинтересованная молодежь, производственные предприятия, которым нужны молодые профессиональные кадры и ученые. Совместные усилия этих составляющих будут способствовать наращиванию кадрового потенциала экономики в целом [4, с.613-619].

В заключении можно сказать следующее. Работа по кадровому обеспечению в лице молодежи у нас в России проводится, о чем свидетельствуют утверждаемые Правительством РФ программы развития. Здесь учитываются и индивидуальные особенности личности, сформированные в семье и обществе, и необходимость полноценного кадрового распределения и обеспечения в экономике всей страны. Проводимые для молодого поколения в этом направлении профориентационные мероприятия нацелены главным образом на заинтересованность молодежи в своем развитии и повышении профессионализма с использованием новейших мультимедийных и коммуникационных возможностей. Таким образом, молодежь как основа кадрового обеспечения в условиях современности является основным фактором модернизации общества и является стратегическим приоритетом России.

СПИСОК ЛИТЕРАТУРЫ:

1. Постановление Правительства РФ от 26.12.2017 № 1642 (ред. от 04.10.2018) «Об утверждении государственной программы Российской Федерации «Развитие образования» на 2018–2025 гг. // «Собрание законодательства РФ», 01.01.2018. – № 1 (Часть II). – ст. 375.
2. Дронов В. Н., Махрова О. Н., Кострова Ю. Б., Перфильев С. В. Региональные проблемы трудоустройства молодежи // Вестник МИРБИС. – 2020. – № 3(23). – с. 213-224. – doi: 10.25634/MIRBIS.2020.23.

Кострова Ю. Б. К вопросу о трудоустройстве выпускников образовательных организаций в Рязанской области // Актуальные вопросы экономики, права и образования в XXI веке: материалы III Международной научно-практической конференции, Москва, 24 мая 2017 года. – Москва: Московский университет им. С.Ю. Витте. 2017. – с. 325-329.

3. Кострова Ю. Б. К вопросу о функционировании внутреннего и внешнего рынка труда // Экономика, управление, право, образование в XXI веке: проблемы, тенденции и перспективы развития: Материалы V Международной научно-практической конференции, посвященной 170-летию со дня рождения С.Ю. Витте, Рязань, 17 мая 2019 года. – Рязань: Московский университет им. С.Ю. Витте. 2019. – с. 613-619.

4. Пряжникова, Е.Ю. Размышления о профессиональном самоопределении молодежи // Вестник практической психологии образования.– 2007. – №3. – С. 42-45.

5. Чистякова, С.Н. Опыт, проблемы и перспективы развития системы профессиональной ориентации подростков и молодежи // Профессиональное образование в России и за рубежом. – 2014.– № 2 (14). – С.33-35.

6. Шишкина, Е. А. Особенности профессиональной ориентации выпускников школ: проблемы и решения // Современная экономика: проблемы, тенденции, перспективы. – Ярославский педагогический вестник.– 2016. – № 6. – С. 1-7.

Vasiliev S.Yu.

Russian State Social University

(Moscow, Russia)

**YOUTH AS THE LEADING FORCE OF
STAFFING IN MODERN CONDITIONS**

***Abstract:** this article deals with the role of youth in the life of society from the point of view of staffing, what qualities and characteristics it possesses for the formation of an innovative society and what measures are/should be taken to modernize society with the participation of the younger generation.*

***Keywords:** youth, personnel, professionalism.*

УДК 657.1

Граков Е.А.

студент

Ярославский государственный университет им. Демидова

(г. Ярославль, Россия)

**АКТУАЛЬНЫЕ ВОПРОСЫ
ОРГАНИЗАЦИИ УЧЕТА
КРЕДИТОРСКОЙ ЗАДОЛЖЕННОСТИ**

Аннотация: в работе исследована система управленческого учета кредиторской задолженности коммерческой организации, обозначены проблемные вопросы, связанные с учетом кредиторской задолженности, а также предложены пути их решения.

Ключевые слова: кредиторская задолженность, управленческий учет кредиторской задолженности, текущие обязательства, управление текущими обязательствами.

В современных условиях одним из факторов повышения эффективности деятельности организации является развитие система учета и контроля обязательств. В связи с этим в организациях постоянно ведется поиск оптимальных методов оперативного управления не только сроков погашения обязательств, но и системы их учета.

Организации заинтересованы в эффективном управлении их обязательствами. В период возрастания интереса заинтересованных пользователей к процессу формирования информации по обязательствам возникает необходимость использования преимуществ управленческого учета для целей тактического и стратегического управления. Такой подход способствует повышению объективности и достоверности отражаемой в учете информации об обязательствах, а также позволяет осуществлять их оперативный контроль.



Рис. 1. Динамика просроченной задолженности по обязательствам организаций Российской Федерации, млн. рублей

Рассматривая структуру просроченных обязательств предприятий Российской Федерации следует отметить, что в ней преобладает величина текущих обязательств, в частности кредиторская задолженность (рисунок 1), в связи, с чем управление текущими обязательствами в организации является приоритетной задачей ее высшего руководства.

В рамках исследования проанализирована система внутреннего контроля кредиторской задолженности ООО «Арсенал», в результате установлено, что:

1. фактически выполнить контроль кредиторской задолженности в разрезе сроков оплаты в бухгалтерской системе невозможно.

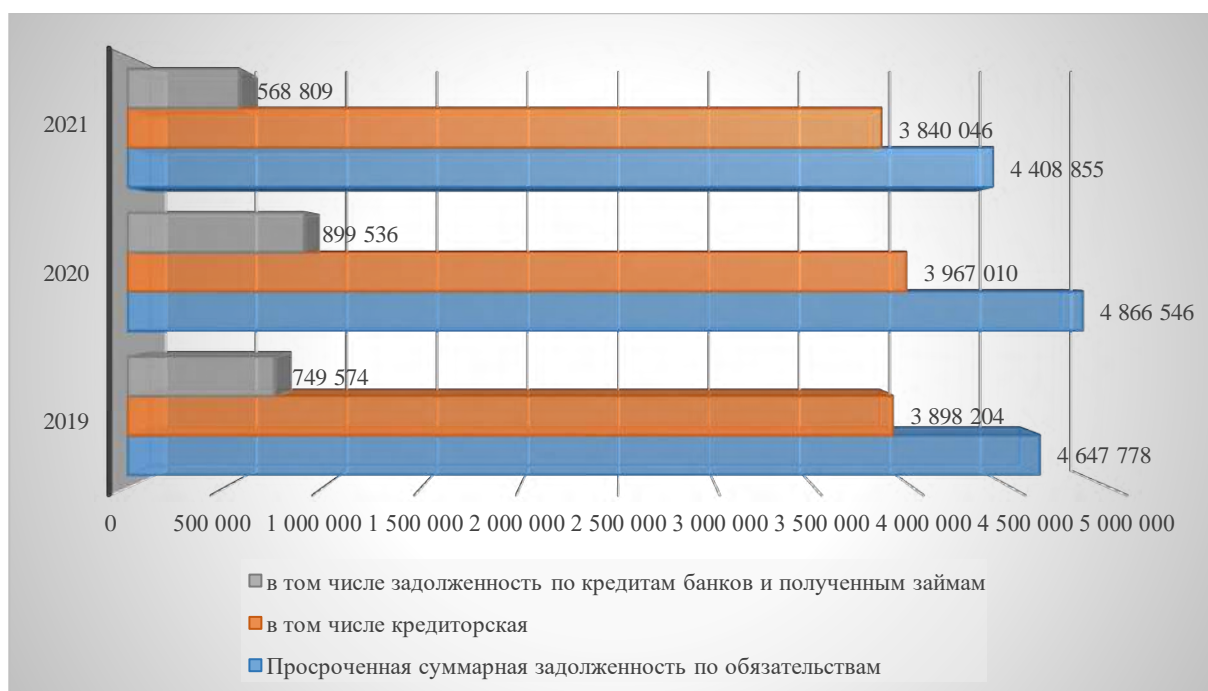
2. отсутствуют внутренние стандарты управленческой отчетности по кредиторской задолженности, позволяющие осуществлять мониторинг просроченной кредиторской задолженности

Так, согласно рабочему плану счетов бухгалтерского учета ООО «Арсенал», являющемуся приложением № 2 к учетной политике ООО «Арсенал» выделены следующие субконто по счету 60 (таблица 1).

Таблица 1. Фрагмент рабочего плана счетов ООО «Арсенал»

Счет	Субсчет	Субконто 1	Субконто 2	Субконто 3
60 Расчеты с поставщиками и подрядчиками	01 Расчеты с поставщиками и подрядчиками	Наименование контрагента	Номер договора	Документ расчетов с контрагентом

Но, как показали исследования, наличие данной аналитики недостаточно для организации действенного контроля кредиторской задолженности.

В процессе анализа оформления операций с поставщиками (подрядчиками) в учетной системе (бухгалтерской программы 1С «Предприятие» версия 8.3.) установлено, что фактически выполнить контроль кредиторской задолженности в разрезе сроков оплаты в бухгалтерской системе невозможно. Причиной является то, что в договорах с поставщиками (подрядчиками) не указаны соответствующие системные настройки, регистрирующие сроки оплаты задолженности.

В разделе «Договоры» в блоке «Расчеты» бухгалтерами не заполняется поле «Срок оплаты».

Для заполнения предусмотрены следующие варианты: «в течение», «дней» или «не позднее».

Рис. 2. Предлагаемый порядок заполнения сроков оплаты в справочнике «Договоры» [2]

В связи с вышеизложенным дата, по состоянию на которую должна быть произведена оплата поставщику, не указывается автоматически в форме «Расчеты» (рисунок 3) в документе поступления по сроку оплаты из договора.

Рис. 3. Предлагаемый порядок оформления документов по поступлению товаров с учетом выбора срока оплаты [2]

Таким образом, заполнение информации в учетной системе по сроку оплаты задолженности позволит проконтролировать кредиторскую задолженность по поставщикам (подрядчикам) в разрезе сроков оплаты по отчетам: «Задолженность поставщикам по срокам долга» (раздел: «Руководителю» – «Задолженность поставщикам по срокам долга»), «Расшифровка задолженности» (раздел: «Покупки» – «Акты инвентаризации расчетов» – кнопка «Расшифровка задолженности»).

Следующим этапом работы по управлению кредиторской задолженностью на предприятии должно стать внедрение внутреннего стандарта управленческой отчетности, к примеру, по кредиторской задолженности (поставщики и подрядчики), позволяющие осуществлять мониторинг просроченной кредиторской задолженности.

Внутренний стандарт управленческой отчетности по кредиторской задолженности (поставщики и подрядчики) должен отвечать следующим требованиям:

- соответствие цели и задач управленческой отчетности интересам внутренних заинтересованных пользователей и стратегии развития компании.

- наличие разработанных и утвержденных форм управленческой отчетности по кредиторской задолженности (поставщики и подрядчики), порядок их формирования и сроков их представления заинтересованным пользователям.

Предлагаемая в таблице 2 форма управленческой отчетности может быть включена во внутренний стандарт. Целью составления такой отчетности будет являться контроль обязательств по отдельно взятому контрагенту или договору (таблица 2).

Таблица 2. Управленческая отчетность по кредиторской задолженности по отдельно взятому контрагенту (договору)

Документ расчетов с контрагентом	Счет оплаты	Дата возникновения задолженности	Условие оплаты по договору	Вид отсрочки	Вид дней	Кол-во дней для оплаты	Задолженность, руб.	Кол-во дней просрочки
Контрагент 1								
договор контрагента 1								
Контрагент 2								
договор контрагента 1								

Таким образом, предлагаемая форма управленческой отчетности по кредиторской задолженности (поставщики и подрядчики) позволяет заинтересованным пользователям получить необходимую информацию для осуществления контрольных функций и, соответственно, принятия эффективных управленческих решений.

СПИСОК ЛИТЕРАТУРЫ:

1. Динамика кредиторской задолженности организаций Российской Федерации/ Росстат [Электронный ресурс]. URL: https://rosstat.gov.ru/storage/mediabank/Finans_2022.pdf
2. Как в «1С:Бухгалтерии 8» (ред. 3.0) установить сроки оплаты поставщикам для контроля задолженности? [Электронный ресурс]. URL: <https://its.1c.ru/db/answers1c/content/1193/hdoc>
3. Смагина, А.Ю. Развитие учета, управленческого контроля налоговых расчетов и обязательств коммерческих организаций / А.Ю. Смагина // Диссертация на соискание ученой степени кандидата экономических наук. – Тольятти, 2019. - URL: http://si.sseu.ru/sites/default/files/ard_-_smagina_a.yu.pdf

Grak E.A.

Yaroslavl State University

(Yaroslavl, Russia)

**TOPICAL ISSUES ACCOUNTING
ORGANISATION ACCOUNTS PAYABLE**

***Abstract:** the paper studies the system of management accounting of accounts payable of a commercial organisation, identifies problematic issues related to accounting of accounts payable, and also suggests ways of their solution.*

***Keywords:** accounts payable, management accounting of accounts payable, current liabilities, management of current liabilities.*

УДК 33

Дербенцев Г.Р.

студент 2 курса магистратуры юридического факультета

Таганрогского института управления и экономики

(г. Таганрог, Россия)

МАЙНИНГ КРИПТОВАЛЮТ КАК ВИД ПРЕДПРИНИМАТЕЛЬСКОЙ ДЕЯТЕЛЬНОСТИ

Аннотация: в работе проведен анализ соответствия деятельности, связанной с заработком криптовалюты путем использования электронно-вычислительных систем понятию «предпринимательская деятельность».

Ключевые слова: криптовалюта, цифровые права, цифровые деньги, майнинг, предпринимательство.

Рассматривая вопрос понятия и правовой природы криптовалют, необходимо рассмотреть с правовой точки зрения процесс «добычи» криптовалюты – майнинг. Последние годы все чаще звучат вопросы о том, можно ли считать майнинг предпринимательской деятельностью и как осуществлять эти действия не нарушая законодательство.

Термин «майнинг» происходит от английского слова «mining» — «добыча». Простыми словами майнинг можно охарактеризовать как процесс добычи криптовалюты. Однако, данное определение не является полным, так как оно не дает понимания того, что такое криптовалюта, как она добывается и каким образом приносит доход.

Авторами многих научных публикаций предпринимались попытки сформулировать максимально точное определение майнинга, однако к общему знаменателю оно до сих пор не приведено. Осложняется это тем, что при попытке дать определение майнинга неизбежно приходится разъяснять специфику технологии блокчейн, которая ранее была описана в работе.

Так, Е.И. Щедрина характеризует майнинг как процесс создания криптовалют по особому алгоритму. При этом на компьютере майнера создается специальный набор данных, именуемый блоком, который подтверждает достоверность платежных операций [3].

А. Г. Гаврилов, И.Ю. Арзина дают следующее определение майнинга: «Майнинг – способ получения новых блоков криптовалюты путем осуществления компьютером майнера определенных математических и других видов вычислений. Данные вычисления приносят майнеру определенное количество монет криптовалюты, которые заносятся в виртуальную копилку и регистрируются в виртуальной бухгалтерской книге, называемой блокчейном» [2].

Возвращаясь к поставленному вопросу, определим понятие предпринимательской деятельности и выделим ее основные признаки.

Определение предпринимательской деятельности мы можем найти в п.1 ст.2 Гражданского кодекса Российской Федерации:

«Гражданское законодательство регулирует отношения между лицами, осуществляющими предпринимательскую деятельность, или с их участием, исходя из того, что предпринимательской является самостоятельная, осуществляемая на свой риск деятельность, направленная на систематическое получение прибыли от пользования имуществом, продажи товаров, выполнения работ или оказания услуг. Лица, осуществляющие предпринимательскую деятельность, должны быть зарегистрированы в этом качестве в установленном законом порядке, если иное не предусмотрено настоящим Кодексом».

Следовательно, гражданское законодательство выделяет следующие основные признаки предпринимательской деятельности:

- 1) самостоятельная деятельность;
- 2) деятельность, осуществляемая на свой страх и риск;
- 3) направленность на систематическое получение прибыли;
- 4) извлечение прибыли от пользования имуществом, продажи товаров, выполнения работ или оказания услуг;

5) обязательная государственная регистрация в порядке, установленном законодательством.

Итак, выделив основные признаки предпринимательской деятельности, вернемся к соотношению понятия «майнинг» и «предпринимательская деятельность».

На практике можно выделить 3 наиболее распространенных вида майнинга:

- 1) соло-майнинг;
- 2) майнинг через пулы;
- 3) облачный майнинг.

Каждый из указанных видов майнинга следует рассмотреть подробнее в аспекте возможного признания данной деятельности предпринимательской.

Соло-майнинг – способ организации майнингowej деятельности, при котором майнер самостоятельно добывает криптовалюту. Данный вид майнинга был популярен в ранние этапы становления данной сферы, когда криптовалюту добывали энтузиасты по всему миру. Сопоставляя данную деятельность с предпринимательской, можно сделать следующие выводы:

1) данная деятельность является самостоятельной, то есть майнер самостоятельно принимает все решения, связанные с его деятельностью;

2) деятельность осуществляется на страх и риск майнера, ведь возможность получения прибыли не гарантирована (обвал курса криптовалюты, техническая неисправность оборудования и т.д.);

3) целью майнинга, как указано выше, является систематическое получение прибыли;

4) доход извлекается путем использования собственного имущества, что также является одним из признаков предпринимательской деятельности.

5) последний признак предпринимательской деятельности – государственная регистрация. Действующее законодательство не выделяет майнинг как отдельный вид деятельности. Однако, государственная регистрация майнеров все же возможна. Человеку, который собирается постоянно заниматься

майнингом, стоит заранее зарегистрироваться в качестве индивидуального предпринимателя или учредить юридическое лицо. При регистрации необходимо выбрать вид деятельности, наиболее подходящими для майнинга кодами ОКВЭД являются 63.11 «Деятельность по обработке данных, предоставление услуг по размещению информации и связанная с этим деятельность» и 63.11.1 «Деятельность по созданию и использованию баз данных и информационных ресурсов». Если предполагаемый доход от майнинга не превысит 150 миллионов рублей в год, можно использовать упрощенную систему налогообложения со ставкой налога 6% от дохода. Это снимет большую часть налогового бремени и устранил необходимость обосновывать расходы на эту деятельность, как при применении ставки 15% от доходов за вычетом расходов (хотя учет расходов вести все же придется). Во всех случаях потребуется ежегодная подача налоговой декларации.

Если майнер ожидает, что весь его годовой доход, включая доход от майнинга, не превысит 2,4 млн. руб., и он не планирует нанимать работников, он может зарегистрироваться не в качестве индивидуального предпринимателя, а как самозанятое лицо. Такой режим позволяет применять пониженные ставки налога на профессиональный доход (6% или 4% от дохода) и не подавать налоговую декларацию, фиксируя доход онлайн через специальное приложение Федеральной налоговой службы.

При ведении майнинга придется учитывать ограничение, установленное ст. 14 закона о цифровых финансовых активах — российские резиденты не вправе принимать криптовалюту в качестве встречного предоставления за товары, работы или услуги. Ответственность за нарушение запрета пока не установлена, но о правильном документировании деятельности майнерам стоит подумать уже сейчас.

Следующий способ организации майнинговой деятельности — майнинг через пулы. Данный тип майнинга подразумевает объединение мощностей компьютеров многих пользователей. Пул — сервер, объединяющий указанные компьютеры. Пользователю компьютера предлагается отдать

мощность своего компьютера в ночное время для майнинга. Прибыль от майнинговой деятельности в данном случае распределяется между владельцем сервера и владельцем компьютера. Ключевое отличие от соло-майнинга – отсутствие необходимости владельца компьютера самостоятельно осуществлять майнинговую деятельность. Проще говоря, владелец ПК сдает свой компьютер в аренду, в качестве платы за которую получает криптовалюту. В данном случае арендодатель не будет являться субъектом предпринимательской деятельности, ведь аренда своего компьютера не является предпринимательской деятельностью. Однако, в подобных правоотношениях появляется новый субъект – владелец сервера. В действиях данного лица усматриваются признаки предпринимательской деятельности:

1) самостоятельность – лицо самостоятельно заключает договоры аренды, в которых предусматривается, что арендованный компьютер будет использоваться в целях получения прибыли;

2) деятельность на свой страх и риск – к перечисленным выше рискам (обвал курса криптовалюты, технические неисправности ит.д.) добавляются риски недобросовестного поведения других субъектов правоотношений – арендодателей.

3) цель деятельности – систематическое получение прибыли. То есть, владелец сервера систематически заключает договоры аренды, используя полученное имущество исключительно для получения прибыли;

4) извлечение прибыли из пользования имуществом – в результате заключения договора аренды, владелец сервера получает правомочие пользования компьютером арендодателя, что дает ему возможность использовать его для извлечения прибыли;

5) государственная регистрация подобной деятельности должна отличаться от регистрации соло-майнеров. Учитывая, что в нынешнем законодательстве понятие «майнинг» отсутствует, то и процесс регистрации подобной деятельности не разработан.

Третий способ организации майнинговой деятельности – облачный майнинг. Данный способ заключается в том, что майнер платит владельцу майнингового оборудования за установку и настройку майнингового оборудования. Данный способ схож с предыдущим, так как речь так же идет об аренде оборудования. Простыми словами данный способ является обратным предыдущему. В данном случае владелец оборудования не является майнером, а лишь предоставляет майнерам необходимое оборудование. Арендатор же осуществляет все те же действия, что и соло-майнер, по сути, и являясь им. Единственное отличие – использование оборудования, принадлежащего не на праве собственности, а на основании договора аренды.

Итак, все вышеперечисленные способы майнинга содержат в себе признаки предпринимательской деятельности. Следовательно, первоочередной задачей законотворческого процесса в данной сфере является создание нормативно-правовой базы, которая позволила бы полностью узаконить майнинговую деятельность и пополнить государственный бюджет за счет налоговых поступлений от субъектов майнинговой деятельности.

СПИСОК ЛИТЕРАТУРЫ:

1. О цифровых финансовых активах, цифровой валюте и о внесении изменений в отдельные законодательные акты Российской Федерации: Федеральный закон от 31.07.2020 № 259-ФЗ [Принят Государственной Думой 22 июля 2020 года: одобрен Советом Федерации 24 июля 2020 года]. – Текст: электронный // СПС КонсультантПлюс. – URL: http://www.consultant.ru/document/cons_doc_LAW_358753/
2. Щедрина Е. И. Криптовалюта как новый специфический вид денег // Проблемы и перспективы развития России : Молодежный взгляд в будущее : сборник научных статей Всероссийской научной конференции. — Курск, 2018. — Т. 1. — С. 326—328.

3. Гаврилов А. Г., Арзина И. Ю. Майнинг криптовалюты // Аллея науки. — 2017.—Т.2.—№16—С.355—361.

Derbentsev G.R.

Taganrog Institute of Management and Economics

(Taganrog, Russia)

**CRYPTOCURRENCY MINING AS
A TYPE OF ENTREPRENEURIAL ACTIVITY**

***Abstract:** the paper analyzes the correspondence of activities related to the earning of cryptocurrencies through the use of electronic computing systems to the concept of "entrepreneurial activity".*

***Keywords:** cryptocurrency, digital rights, digital money, mining, entrepreneurship.*

УДК 33

Захарова В.В.

студент 3 курса,

Уральский государственный экономический университет

г. Екатеринбург, Россия

**ЭФФЕКТИВНЫЕ МЕТОДЫ СТИМУЛИРОВАНИЯ
ПЕРСОНАЛА В МЕТАЛЛУРГИЧЕСКОЙ ОТРАСЛИ:
ПРОБЛЕМЫ И ПЕРСПЕКТИВЫ**

Аннотация: в данной статье рассматриваются основные проблемы и перспективы эффективных методов стимулирования персонала в металлургической отрасли. В условиях конкурентной борьбы и стремительных изменений в отрасли, эффективная мотивация и стимулирование персонала являются ключевыми факторами успеха предприятий. Статья будет полезна руководителям и специалистам в области управления персоналом в металлургической отрасли, а также исследователям и студентам, интересующимся проблемами стимулирования персонала.

Ключевые слова: металлургическая отрасль, методы стимулирования, оплата труда, профессиональное развитие, система премирования, обратная связь.

Металлургическая отрасль является одной из ключевых отраслей промышленности, играющей важную роль в экономике многих стран. Однако, эффективность работы металлургического предприятия напрямую зависит от мотивации и производительности его сотрудников. Для того чтобы сотрудники качественно выполняли свою работу, необходимо обеспечить благоприятные условия для их труда. Именно от того, насколько сотрудник заинтересован в качественном выполнении своей работы, зависит результативность и успех компании в целом. В связи с этим, разработка и применение эффективных методов стимулирования персонала становится неотъемлемой частью

успешного управления в данной отрасли. В настоящее время этот процесс проходит в сложных социально-экономических условиях.

Существующие методы стимулирования персонала на металлургических предприятиях могут быть неэффективными и не соответствовать современным требованиям. Одной из основных проблем существующих методов стимулирования является низкая мотивация персонала. Это может быть вызвано несколькими факторами.

Во-первых, неправильная система стимулирования может не удовлетворять потребности и ожидания сотрудников. Например, если предприятие использует только материальные стимулы, такие как повышение заработной платы или бонусы, то этого может быть недостаточно для долгосрочной мотивации сотрудников. Они могут чувствовать, что их труд не оценивается достаточно или, что их возможности для профессионального развития ограничены.

Во-вторых, отсутствие возможностей для профессионального роста и развития также может негативно сказываться на мотивации персонала. Если сотрудники не видят перспективы карьерного роста или не получают достаточную поддержку в развитии своих навыков и знаний, то они могут терять интерес к работе и не стремиться к достижению высоких результатов.

В-третьих, недостаточный уровень заработной платы также может быть причиной низкой мотивации персонала. Если сотрудники считают, что их труд недооценивается, и их заработная плата не соответствует их вкладу и результатам работы, то они могут терять мотивацию и не стараться достигать высоких показателей производительности.

Также к основным проблемам существующих методов стимулирования относят недостаточную эффективность текущих методов стимулирования. Это может быть вызвано несколькими факторами.

Во-первых, многие предприятия все еще полагаются на традиционные методы стимулирования, такие как повышение заработной платы, выплата премий и бонусов. Однако эти методы могут быть недостаточными для

поддержания долгосрочной мотивации сотрудников Зарплата и премии хорошо мотивируют сотрудников работать, но такой мотивации хватает ненадолго – в среднем на три месяца. А повышать уровень зарплаты до бесконечности у работодателя не получится, иначе закончится фонд оплаты труда.

Во-вторых, некоторые методы стимулирования могут быть несбалансированными или несправедливыми. Например, если только небольшая группа сотрудников получает премии, бонусы и повышение заработной платы, то это может вызвать недовольство среди остальных сотрудников. Это может привести к снижению мотивации и неэффективности работы.

В-третьих, отсутствие индивидуального подхода к стимулированию также может быть причиной недостаточной эффективности. Каждый сотрудник имеет свои уникальные потребности и мотивационные факторы, и использование общих методов стимулирования может не учитывать эти различия. Например, один сотрудник может быть мотивирован финансовыми стимулами, в то время как другому может быть важнее возможность профессионального роста или признания.

В целом, низкая мотивация персонала и недостаточная эффективность текущих методов стимулирования на металлургических предприятиях являются серьезными проблемами, которые могут негативно сказываться на эффективности работы предприятия. Для решения этих проблем необходимо разработать и внедрить эффективные методы стимулирования, которые будут учитывать потребности и ожидания сотрудников, предоставлять возможности для профессионального развития и обеспечивать справедливую и достойную заработную плату.

Перспективы развития эффективных методов стимулирования персонала на металлургических предприятиях могут быть связаны с применением новых подходов и технологий.

Одним из таких подходов может быть использование системы непрерывной обратной связи и оценки работы сотрудников. Это позволит

регулярно оценивать и обсуждать производительность каждого сотрудника, а также предоставлять им конструктивную обратную связь и рекомендации по улучшению. Такой подход поможет учитывать индивидуальные потребности и мотивационные факторы каждого сотрудника.

Другим перспективным направлением может быть внедрение системы наград и признания достижений. Это может включать в себя создание программ поощрения, где сотрудники могут получать награды и призы за достижения в работе. Такая система будет стимулировать сотрудников к достижению высоких результатов, и увеличивать их мотивацию.

Также важным аспектом может быть развитие возможностей для профессионального роста и развития сотрудников. Это может включать в себя организацию обучающих программ, тренингов и менторинга, использование VR и AR технологий, которые помогут сотрудникам развиваться и повышать свои профессиональные навыки. Такой подход будет способствовать повышению интереса и мотивации сотрудников, а также улучшит их навыки и производительность.

Кроме того, улучшение условий труда и безопасности. Создание комфортной и безопасной рабочей среды может значительно повлиять на мотивацию и удовлетворенность сотрудников. Внедрение новых технологий и методов работы, обеспечение необходимого оборудования и инструментов, а также проведение обучения по безопасности и охране труда – все это может улучшить условия труда и повысить мотивацию сотрудников.

Все эти способы могут быть комбинированы и адаптированы в зависимости от конкретных потребностей и особенностей металлургического предприятия. Важно учитывать мнение и предложения сотрудников при разработке и внедрении новых систем стимулирования, чтобы они были максимально эффективными и соответствовали потребностям персонала.

СПИСОК ЛИТЕРАТУРЫ:

1. Кожевникова Т.Ю. Мотивация как она есть/ Т.Ю. Кожевникова. – М.: Эксмо, 2019.
2. Шеденов О.К. Особенности инструментов мотивации персонала/ О.К. Шеденов, А.Ж. Есенгалиева / Формула менеджмента. – 2019 - № 3(10).

Zakharova V.V.

Ural State University of Economics

(Ekaterinburg, Russia)

**EFFECTIVE METHODS OF STIMULATING PERSONNEL IN
METALLURGICAL INDUSTRY: PROBLEMS & PROSPECTS**

***Abstract:** this article discusses the main problems and prospects of effective methods of stimulating personnel in the metallurgical industry. In the conditions of competition and rapid changes in the industry, effective motivation and stimulation of personnel are key factors for the success of enterprises. The article will be useful to managers and specialists in the field of personnel management in the metallurgical industry, as well as researchers and students interested in the problems of personnel incentives.*

***Keywords:** metallurgical industry, incentive methods, remuneration, professional development, bonus system, feedback.*

УДК 33

Каныгина А.А.

магистрант группы 303-М, направление подготовки «Управление персоналом»
магистерская программа «Управление персоналом»
Самарский государственный технический университет
(г. Самара, Россия)

ЗАКОНОДАТЕЛЬНЫЕ АСПЕКТЫ РЕГУЛИРОВАНИЯ ЗАТРАТ НА ПЕРСОНАЛ ПРЕДПРИЯТИЯ

***Аннотация:** в работе рассмотрены основные аспекты законодательного регулирования затрат на персонал предприятия, нормативные документы, регламентирующие ведение учета затрат промышленными предприятиями.*

***Ключевые слова:** законодательное регулирование, трудовой кодекс, федеральный закон, уровень оплаты труда, законодательные акты.*

Законодательное регулирование затрат на персонал предприятия может быть различным в разных странах и зависит от множества факторов. Важно отметить, что конкретные меры и уровень регулирования могут сильно различаться в разных странах и зависят от местного законодательства и политики правительства. При планировании затрат на персонал предприятия необходимо учитывать всевозможные нормативные акты и требования, чтобы соблюдать соответствующие правила.

В России законодательное регулирование затрат на персонал предприятия основывается на Трудовом кодексе Российской Федерации и других соответствующих нормативных актах.

Российское законодательство постоянно изменяется и обновляется, поэтому предприятия должны следить за актуальными нормативными актами и обеспечивать соответствие своей деятельности требованиям закона в области затрат на персонал.

В данной статье будут рассмотрены ключевые аспекты регулирования затрат на персонал предприятия.

Многие страны устанавливают минимальные уровни оплаты труда, которые работодатели должны соблюдать. Это помогает обеспечить достаточный уровень жизни для работников, но может увеличить расходы для предприятий. В России минимальный размер оплаты труда устанавливается Федеральным Законом от 19.06.2000 N 82-ФЗ (ред. от 19.12.2022) "О минимальном размере оплаты труда" федеральными органами власти и может различаться в различных регионах страны [1]. Этот минимальный размер позволяет обеспечить работающим достойный уровень жизни.

Некоторые страны требуют от работодателей выплаты социальных пособий, таких как пенсионные взносы, медицинская страховка и пособия по безработице. Предприятия в России обязаны выплачивать налоги и страховые взносы, связанные с оплатой труда своих сотрудников. Эти взносы включают страховые взносы на обязательное социальное страхование, пенсионные и медицинские взносы. Данный вид оплат регулируется Федеральным Законом от 24.04.2009 № 212-ФЗ «О страховых взносах в пенсионный фонд Российской Федерации, фонд социального страхования Российской Федерации, Федеральный фонд ОМС и территориальные фонды ОМС».

В России установлены нормы для продолжительности рабочего времени в неделю и объема работ за одну смену. Работодатели обязаны соблюдать эти нормы и предоставлять работникам необходимые перерывы и отдых. Правила для оплаты сверхурочной работы в России устанавливает законодательство [2]. Работникам должны быть выплачены дополнительные деньги за работу в сверхурочное время или предоставлен компенсационный отдых. Трудовой кодекс Российской Федерации от 30.12.2001 N 197-ФЗ (ред. от 04.08.2023) (с изм. и доп., вступ. в силу с 01.09.2023) регламентирует случаи допуска привлечение работодателем работника к сверхурочной работе с его письменного согласия.

Кроме основных аспектов, описанных выше, в России также имеются ряд специальных законодательных актов, которые регулируют определенные аспекты затрат на персонал.

Федеральный закон об обязательном социальном страховании от несчастных случаев на производстве и профессиональных заболеваний регламентирует вопросы обязательного страхования работников от рисков производственных травм и профессиональных заболеваний. Предприятия обязаны осуществлять страховые взносы и предоставлять компенсации работникам в случае несчастного случая или профессионального заболевания.

Федеральный закон о трудовых пенсиях: Данный закон устанавливает правила и условия для назначения и выплаты трудовых пенсий. Это имеет значение для предприятий, так как они должны учитывать социальные выплаты в плане затрат на персонал, особенно при планировании пенсионных выплат работникам.

Кроме того, существуют и другие законы, и нормативные акты, которые также могут иметь отношение к регулированию затрат на персонал в России. Важно следить за обновлениями в законодательстве и проконсультироваться с юристами или специалистами по трудовому праву для обеспечения соблюдения всех соответствующих норм и требований.

Помимо законодательных актов, существуют также нормативные и методические документы, которые регулируют затраты на персонал в России. Некоторые из них включают:

1. Методические рекомендации по оплате труда: Этот документ разрабатывается Министерством труда и социальной защиты Российской Федерации и содержит рекомендации по организации системы оплаты труда, включая принципы расчета заработной платы, нормы времени и доплаты. Он помогает предприятиям разработать справедливую и сбалансированную систему оплаты труда.

3. Методические рекомендации по кадровому планированию и управлению персоналом разрабатываются Министерством труда и социальной

защиты Российской Федерации и содержит рекомендации по планированию кадрового состава, оценке потребностей в персонале, а также по управлению процессами подбора и адаптации персонала. Он помогает предприятиям эффективно управлять персоналом и оптимизировать затраты на него.

4. Тарифные соглашения и коллективные договоры: Данные документы могут быть заключены между предприятием и профсоюзами или иными представителями работников. Они устанавливают условия оплаты труда, включая минимальные зарплаты, доплаты и премии, а также другие социальные гарантии для работников. Тарифные соглашения и коллективные договоры оказывают влияние на затраты на персонал и должны быть соблюдены в организации.

Важно отметить, что вышеуказанные документы представляют общую краткую информацию и не исчерпывают всего комплекса нормативных актов и документов, регулирующих затраты на персонал в России. Они служат только в помощь и руководство, и всегда рекомендуется консультироваться с профессионалами, чтобы учитывать все детали и особенности при планировании затрат на персонал.

Список литературы:

1. Справочная правовая система КонсультантПлюс [Электронный ресурс]. URL: <https://www.consultant.ru/> (дата обращения: 18.10.23)
2. Министерство труда и социальной защиты Российской Федерации [Электронный ресурс]. URL: <https://mintrud.gov.ru/> (дата обращения: 18.10.23)
3. Налоговый кодекс Российской Федерации от 05.08.2000 N 117-ФЗ

Kanygina A.A.

Samara State Technical University

(Samara, Russia)

**LEGISLATIVE ASPECTS OF REGULATION
OF ENTERPRISE PERSONNEL COSTS**

***Abstract:** the work examines the main aspects of legislative regulation of enterprise personnel costs, regulatory documents regulating cost accounting by industrial enterprises.*

***Keywords:** legislative regulation, labor code, federal law, wage level, legislative acts.*

УДК 33

Ковчик А.С.

студентка 5-го курса, ОУ ВО

Южно-Уральский технологический университет

(г. Челябинск, Россия)

УПРАВЛЕНИЕ ЭКОНОМИЧЕСКОЙ БЕЗОПАСНОСТЬЮ (НА ПРИМЕРЕ ООО «УК «СДС»)

***Аннотация:** в современной экономической ситуации экономическая безопасность предприятий является ключевым фактором успеха и стабильного развития бизнеса. Успешное достижение высокого уровня экономической безопасностью зависит от эффективного управления руководителями и квалифицированной работы специалистов. Они должны уметь предотвращать, обнаруживать и ликвидировать угрозы, а также их последствия для внутренней и внешней сферы предприятия. Необходимо проводить анализ и прогнозировать возможные угрозы экономической безопасности и отрицательные факторы, которые могут возникнуть в будущем, чтобы обеспечить непрерывное функционирование предприятия и предотвратить серьезный ущерб и банкротство.*

***Ключевые слова:** угрозы, риски, экономика.*

В настоящее время экономическая безопасность является одной из ключевых задач для успешного развития любой организации, особенно в условиях нестабильности и рисков на рынке. Управление экономической безопасностью становится неотъемлемой частью бизнес-процессов и требует комплексного подхода.

Управление экономической безопасностью – ключевой компонент успешного функционирования каждого предприятия. В современной рыночной экономике, где конкуренция постоянно растет, обеспечение экономической безопасности становится вопросом первостепенной важности для организаций.

Роль управления экономической безопасностью в современной организации заключается в создании и поддержании условий для успешного

функционирования бизнеса. Оно включает в себя такие аспекты, как управление финансовой устойчивостью, защита от экономических преступлений и мошенничества, контроль над операционными рисками и эффективное использование ресурсов компании.

Контроль финансовых потоков и эффективное планирование бюджета являются важными составляющими управления экономической безопасностью. ООО «УК «СДС» осуществляет мониторинг своих доходов и расходов, анализирует финансовые показатели и прогнозирует изменения на рынке. Это позволяет компании оперативно реагировать на условия и предотвращать кризисы.

Защита от экономических преступлений и мошенничества также является важной составляющей обеспечения экономической безопасности. ООО «УК «СДС» сотрудничает с правоохранительными органами и внедряет современные системы безопасности, чтобы предотвратить нарушения и риски. Компания также проводит обучение сотрудников, чтобы повысить их осведомленность о возможных угрозах и способах защиты.

Управление операционными рисками является неотъемлемой частью обеспечения экономической безопасности. ООО "УК "СДС" анализирует свои бизнес-процессы и выявляет потенциальные уязвимости, которые могут привести к финансовым потерям или репутационным рискам. Компания разрабатывает стратегии по минимизации рисков и контролю над операционными процессами.

Таким образом, управление экономической безопасностью играет важную роль в современной организации. Оно позволяет предотвращать возможные риски, защищать финансовые интересы компании и создавать условия для стабильного развития бизнеса. На примере ООО «УК «СДС» можно увидеть успешную практику управления экономической безопасностью, которая способствует достижению поставленных целей и повышению конкурентоспособности компании на рынке.

Организационная структура компании включает подразделения, ответственные за обеспечение экономической безопасности. Отдел безопасности отвечает за анализ и прогнозирование рисков и разработку мер по предотвращению угроз. Отдел финансов контролирует и анализирует финансовые операции, разрабатывает стратегии по улучшению финансового положения компании. Юридический отдел занимается правовой защитой интересов компании. Отдел мониторинга и контроля следит за эффективностью мер безопасности и их выполнением.

Таким образом, организационная структура и функции играют важную роль в обеспечении экономической безопасности. Внутри компании существуют подразделения, которые занимаются анализом и прогнозированием рисков, контролем финансовых операций, обеспечением правовой защиты и мониторингом эффективности мер безопасности. Благодаря использованию современных информационных технологий, компания может оперативно реагировать на возникающие угрозы и принимать соответствующие меры их предотвращения.

Анализ угроз и рисков экономической безопасности является важной составляющей эффективного управления. Этот процесс позволяет выявить потенциальные угрозы, которые могут нанести ущерб финансовому состоянию компании, а также определить возможные риски, связанные с ее деятельностью.

Первый этап анализа угроз и рисков – идентификация возможных источников проблем. В случае ООО «УК «СДС» такими источниками могут быть изменения законодательства, экономический кризис, потеря ключевых клиентов или неудачное инвестирование.

После определения потенциальных источников проблем проводится оценка вероятности и последствий каждой из них. Для этого используются различные методы анализа, например, SWOT-анализ или матрица РИТЗ (риск-вероятность-последствия). Такая оценка позволяет выделить наиболее значимые и вероятные угрозы и риски для компании.

Важным компонентом анализа является оценка уязвимостей компании. Это может быть связано с недостаточной квалификацией персонала, недоработками в системе контроля финансовых операций или слабой защитой информации. Определение уязвимостей позволяет разработать меры по их минимизации или предотвращению.

После проведения анализа угроз и рисков необходимо разработать стратегии управления ими. Для этого могут использоваться такие методы, как диверсификация бизнеса, создание резервных фондов или страхование от конкретных рисков. Каждая стратегия должна быть подходящей для определенного типа угрозы или риска.

Важно помнить, что анализ угроз и рисков экономической безопасности должен быть систематическим процессом, который проводится на регулярной основе. Бизнес-окружение постоянно меняется, и поэтому данные и стратегии должны быть обновлены при необходимости.

Анализ угроз и рисков экономической безопасности является неотъемлемой частью эффективного управления. Этот процесс помогает выявить потенциальные проблемы, оценить их вероятность и последствия, а также разработать соответствующие стратегии по управлению угрозами и рисками.

Одним из приоритетов ООО «УК «СДС» является обеспечение экономической безопасности. Предприятие подвергается различным угрозам, которые могут негативно сказаться на его финансовом состоянии и деятельности.

Меры, применяемые для обеспечения экономической безопасности в ООО «УК «СДС»:

- разработка и использование эффективных систем контроля и анализа финансово-экономической деятельности предприятия;
- строгий контроль за выполнением бюджета предприятия;
- проведение аудита финансово-хозяйственной деятельности предприятия;

– обучение персонала предприятия вопросам экономической безопасности.

Таким образом, ООО "УК "СДС" применяет целый комплекс мер для обеспечения экономической безопасности. Это позволяет предотвращать возможные угрозы для финансового состояния и деятельности предприятия, а также гарантировать его устойчивое развитие в современных условиях рынка.

Управление экономической безопасностью – важная задача для любой организации, включая ООО «УК «СДС». Рассмотрим результаты и перспективы управления экономической безопасностью в данной компании.

ООО «УК «СДС» успешно осуществляет управление экономической безопасностью благодаря системному подходу и использованию современных методов и инструментов. Компания активно применяет меры по предотвращению, выявлению и пресечению экономических преступлений и недобросовестных действий со стороны сотрудников и партнеров.

Одним из ключевых результатов управления экономической безопасностью является снижение рисков и ущерба от экономических преступлений. Благодаря эффективным системам контроля, анализа и управления данными, компания активно предотвращает мошеннические действия, минимизируя финансовые потери и сохраняя свою репутацию.

Еще одним важным результатом управления экономической безопасностью является повышение эффективности работы компании. Благодаря улучшению контроля и управления ресурсами, компания сокращает издержки, оптимизирует процессы и повышает производительность, что в положительном аспекте влияет на конкурентоспособность и финансовые результаты.

Непрерывное совершенствование и развитие - ключевые составляющие эффективного управления экономической безопасностью. В перспективе, ООО «УК «СДС» планирует углубить свои антикоррупционные меры и активно применять инновационные технологии в обеспечении экономической безопасности.

Для достижения этих целей, компания намерена продолжать сотрудничество с ведущими экспертами и специалистами в этой области. Она также будет изучать опыт успешных организаций и применять передовые методики и практики.

В итоге, результаты управления экономической безопасностью в ООО «УК «СДС» являются наглядным доказательством его значимости и эффективности для организации. Постоянное развитие и совершенствование этой системы позволят компании успешно преодолевать современные вызовы и обеспечивать стабильность.

СПИСОК ЛИТЕРАТУРЫ:

- 1 Кучина, А.А. Экономическая безопасность предприятий как фактор обеспечения экономической стабильности / А.А. Кучина // Вектор экономики. — 2021. — № 12 (66).
- 2 Левкина, Е.В. Управление экономической безопасностью предприятия / Е.В. Левкина // Азимут научных исследований: экономика и управление. — 2021. — Т. 10. — № 1 (34). — С. 200-202.
- 3 Цапаева, М.С. Управление экономической безопасностью предприятий [Текст] / М.С. Цапаева // Мировая наука. — 2019. — № 5 (26). — С. 132-133

Kovchik A.S.

South Ural Technological University

(Chelyabinsk, Russia)

**MANAGEMENT OF ECONOMIC SECURITY
(ON EXAMPLE OF LLC "UK "SDS")**

***Abstract:** in the current economic situation, the economic security of enterprises is a key factor for the success and stable development of business. Successful achievement of a high level of economic security depends on effective management by managers and qualified work of specialists. They should be able to prevent, detect and eliminate threats, as well as their consequences for the internal and external sphere of the enterprise. It is necessary to analyze and predict possible threats to economic security and negative factors that may arise in the future in order to ensure the continuous functioning of the enterprise and prevent serious damage and bankruptcy.*

***Keywords:** threats, risks, economy.*

УДК 338.47

Кононова Д.А.

студент кафедры экономика транспорта

Уральский государственный университет путей сообщения

(г. Екатеринбург, Россия)

Перебаскина А.А.

студент кафедры экономика транспорта

Уральский государственный университет путей сообщения

(г. Екатеринбург, Россия)

Черепанова Л.А.

Ассистент кафедры экономика транспорта

Уральский государственный университет путей сообщения

(г. Екатеринбург, Россия)

РОЛЬ ИМПОРТОЗАМЕЩЕНИЯ В РАЗВИТИИ СОВРЕМЕННЫХ ПРЕДПРИЯТИЙ ЖЕЛЕЗНОДОРОЖНОГО ТРАНСПОРТА

***Аннотация:** в представленной статье рассматриваются актуальные вопросы импортозамещения на железнодорожном транспорте.*

***Ключевые слова:** импортозамещение, железнодорожный транспорт, экспорт, импорт, локализация.*

Импортозамещение — сокращение или прекращение импорта определенного товара иностранного производства с помощью налаживания процесса производства данного товара (или его аналога) на территории государства. Необходимость импортозамещения стала очевидна по причине применения в отношении Российской Федерации экономических санкций в 2022. Это отразилось на экономике государства: снизились цены на сырьевые ресурсы,

стремительно упал курс национальной валюты, был заблокирован доступ к кредитам зарубежных финансовых рынков, прекращен трансфер технологий. Данные обстоятельства вынудили экономику России мобилизовать имеющиеся внутренние ресурсы для поддержки экономики и предотвращения ее разрушения. Также с проблемой импортозамещения столкнулась и железнодорожная отрасль.

По большей части импортозамещение выражается в локализации производства тех или иных компонентов подвижного состава. Политика локализации доказала свою эффективность в создании высокотехнологичных производств по выпуску продукции железнодорожного машиностроения. Потребители железнодорожной техники предъявляют требования к её качеству и улучшению эксплуатационных характеристик. Спрос на локомотивы, вагоны, узлы и компоненты устаревшей конструкции будет падать, поэтому в транспортном машиностроении останутся предприятия, предлагающие потребителям современную продукцию. Наиболее очевидным способом получения необходимых технологий является поиск стратегических партнеров, трансфер технологий и последующая локализация. Рассмотрим механизм локализации на примере отдельных секторов российского железнодорожного машиностроения, конкурентоспособность которых в настоящее время обеспечивается в значительной степени за счет заимствования технологий из-за рубежа: это локомотивостроение и подвижной состав для скоростного и высокоскоростного движения. За последние годы в России появился целый ряд новых серий тягового подвижного состава: тепловозов, электровозов и электропоездов, производство которых освоено в рамках создания совместных предприятий с зарубежными производителями (ЗАО «Трансмашхолдинг» и французская компания «Alstom Transport», АО «Группа Синара» и немецкая компания «Siemens»). АО «Группа Синара» объединяет предприятия различной отраслевой направленности. Одним из приоритетных бизнес-направлений компании является машиностроение. В машиностроительный холдинг компании АО «Синара-Транспортные машины» входит АО «Уральские локомотивы»,

важнейшим направлением деятельности которого является производство грузовых электровозов постоянного и переменного тока, тепловозов, электропоездов «Ласточка». Производство осуществляется по технологиям «Siemens» с поэтапной локализацией производства.

Таким образом, можно сделать вывод, что импортозамещение играет важную роль в развитии современных предприятий железнодорожного транспорта. Оно позволяет уменьшить зависимость от иностранной продукции.

Импортозамещение и, в частности, локализация производства стимулирует рост отечественной экономики. В свою очередь, это позволяет создать новые рабочие места, повышает конкурентоспособность российских товаров.

Однако, следует отметить, что процесс импортозамещения требует значительных инвестиций. В следствие этого, успешное внедрение политики импортозамещения и локализации требует поддержки со стороны государства.

В целом, роль импортозамещения в развитии современных предприятий железнодорожного транспорта значительна и позволяет нарастить отечественное производство, создать новые рабочие места, повысить конкурентоспособность как продукции, так и отрасли в целом. Её успешное внедрение потребует комплексных мер поддержки со стороны государства, которые могут быть выражены в целенаправленных инвестициях и создании специальных программ.

СПИСОК ЛИТЕРАТУРЫ:

1. Финансовая азбука [Электронный ресурс]. Режим доступа <https://www.finam.ru/publications/item/chto-takoe-importozameshenie-i-zachem-ono-provoditsya-20230510-143900/>
2. СМИ об РЖД [Электронный ресурс]. Режим доступа <https://company.rzd.ru/ru/9401/page/78314?id=205086>

Kononova D.A.

Ural State University of Railway Transport
(Ekaterinburg, Russia)

Perebaskina A.A.

Ural State University of Railway Transport
(Ekaterinburg, Russia)

Cherepanova L.A.

Ural State University of Railway Transport
(Ekaterinburg, Russia)

**THE ROLE OF IMPORT SUBSTITUTION
IN THE DEVELOPMENT OF MODERN
RAILWAY TRANSPORT ENTERPRISES**

Abstract: the article deals with topical issues of import substitution in railway transport.

Keywords: import substitution, railway transport, export, import, localization.

УДК 657.1

Котова С.А.

магистрант кафедры бухгалтерского учета
Ростовский государственный экономический университет
(г. Ростов-на-Дону, Россия)

**ОСОБЕННОСТИ ВЕДЕНИЯ БУХГАЛТЕРСКОГО
УЧЕТА В УСЛОВИЯХ ТОРГОВОЙ ДЕЯТЕЛЬНОСТИ
НА ЭЛЕКТРОННЫХ ПЛОЩАДКАХ**

***Аннотация:** в работе изложены особенности методов учета в электронной коммерции. Предметом исследования являются проблемы ведения бухгалтерского учета субъектами малого предпринимательства в России, рассматриваемые в контексте современных технологий и изменений законодательства в области бухучета.*

***Ключевые слова:** бухгалтерский учет, электронная коммерция, маркетплейс, малый бизнес, система налогообложения.*

В рыночной экономике частные лица, компании и корпорации владеют большей частью ресурсов. Отдельные субъекты принимают решения, которые влияют на спрос и предложение, устанавливают цены и направляют производство и использование товаров и услуг. В силу успешной интеграции современных инструментов цифрового маркетинга и рыночной тенденции развития экономики большое распространение получили торговые электронные площадки. Данная тема приобрела особую популярность в ходе карантинных мер, связанных с пандемией в 2020-2022 гг. и актуальна по сей день.

Действительно, одной из важных тенденций текущей розничной торговли является электронная коммерция. На сегодняшний день данная отрасль является быстроразвивающимся сегментом в ритейле. Одной из наиболее актуальных коммерческих площадок на сегодня выступает маркетплейс.

Данная бизнес-модель отражает целостную систему от поиска контрагентов до реализации товаров. Маркетплейс представляет собой бизнес-модель, объединяющую продавцов и покупателей, которые совершают сделки посредством онлайн-платформы, предлагающей широкий и глубокий ассортимент разных товарных категорий и комплекс услуг, с момента оформления заказа до его получения. Маркетплейсы возникли как ответ на необходимость внедрения масштабных комплексных программ по распространению и совершенствованию крупных торговых электронных площадок. Маркетплейсы и их развитие тесно взаимосвязаны с маркетинговой теорией, которой присуще, как правило, недостаточно высокая скорость воплощения маркетинговых инструментов на практике в диджитал среде.

Над тем, чтобы раскрыть сущность электронных площадок, ныне – маркетплейсов, в анализе и разработке сущностных компонентов принимали участие ученые, как зарубежные, это Ф. Котлер, А. Сетиаван, Т. Окландер, Н. Окландер и др., так и отечественные – Марченков А.А., И. Златова, А.Полищук, Г. Приходько и др.

Целью статьи является исследование понятий «маркетплейс», а также анализ специфики формирования учета на базе функционирования электронных площадок. Для того чтобы проанализировать ведение и учет в маркетплейсах, необходимо определенно понимать на каких аспектах базируется конкретный маркетплейс. Для формирования более четкого представления о сущности маркетплейса обратимся к исследованиям деятелей науки.

Аркадиуш Кава и Магдалена Валенсяк в своей работе расшифровывают понятие маркетплейса в общих чертах - как платформу, предлагающую продукты и услуги множества продавцов множеству покупателей. Они также отмечают, что большинство продавцов являются внешними компаниями, однако есть платформы, предлагающие продукцию под собственной торговой маркой (например, Amazon, Allegro). [5]

Для отечественной науки и рынка маркетплейсы - явление довольно новое, поэтому научной литературы на эту тему не так много. Тем не менее,

следует рассмотреть некоторые из определений, данных российскими экспертами. А. Марченков в своей статье описывает маркетплейс скорее с точки зрения потребителя, как веб-сайт, на котором систематизируется информация о товарах и/или услугах разных брендов от разных поставщиков, магазинов или людей, представленных на одной и той же платформе.

Самыми популярными в России сегодня являются такие маркетплейсы, как Ozon, Wildberries, Яндекс Маркет. У каждой площадки есть своя специфика, но также есть общие аспекты. Основными из схожих черт маркетплейсов являются: карточки товара, где описывается характеристика товара; селлерами могут стать индивидуальные предприниматели (ИП) и юридические лица (у Wildberries селлерами могут стать и самозанятые); каждый маркетплейс выступает в роли посредника и берет комиссию с продаж товара, величина которой варьируется в зависимости от площадки; наличие определенных условий хранения и доставки товаров, рассчитывающихся индивидуально на каждой площадке; собственные системы аналитики продаж; -возможен возврат товара покупателем в установленные политикой маркетплейса сроки.

Вести деятельность на маркетплейсах могут и организации, и частные лица — индивидуальные предприниматели или самозанятые. Федеральный закон от 6 декабря 2011 г. № 402-ФЗ обязует вести бухгалтер все юридические лица. Таким образом, ведение учета на маркетплейсе обязательно только для первой категории — для компаний, для ИП и самозанятых это не обязательно, но многие из них все же ведут учет продаж, финансовых операций и отражают остатки продукции. Кроме того, рациональная организация учета расчетных операций предупреждает риски, связанные с этими событиями. Во-вторых, необходимо юридически верно определить отношения с посредником в хозяйственной деятельности селлера, так маркетплейс, как третье лицо, может выступать агентом или комиссионером, от данных условий зависит организация учета на дальнейших этапах. Соответственно, продавец будет нести роль либо принципала, либо комитента. Учет ведут с помощью

бухгалтерских проводок, которые отражают соотношение доходов продавца с его расходами. Нюансы их оформления зависят от содержания агентского договора. Не важно, прописано ли в документе, что вы являетесь принципалом, а площадка агентом, фактически так и есть, потому оформлять продажу товаров на маркетплейсе нужно как реализацию через агента. При заключении договора комиссии право собственности на товар после поставки сохраняется за поставщиком (в отличие от обычного договора поставки). Маркетплейс в рамках договоренностей оказывает услуги по продвижению товара, доставке, хранению. За эти услуги площадка получает вознаграждение в виде комиссии, которая взимается в виде определенного процента от суммы, поступившей от реализации товара, в этом случае при учете применима проводка Дт 76.2 Кт 51, если операция не содержит иных договоренностей. Если же маркетплейс сразу удерживает свое вознаграждение при переводе средств продавцу, то проводки по расчётам с агентом изменятся: Дт 51 Кт 76.1 — агент перевёл деньги продавцу за вычетом вознаграждения.

Маркетплейс, также выступает посредником и в ходе денежных расчетов, так денежные средства при реализации товара поступают продавцу не напрямую, а от маркетплейса, данной операции в общем виде соответствует проводка Дт 62 Кт 90, что отображает от начисление выручки от реализации товара на основании отчёта маркетплейса. Обязательство по формированию и передаче кассового чека покупателю возлагается на маркетплейс. Ранее Минфин разъяснял, что если агент действует от имени и за счёт принципала, то чеки должен выдавать сам принципал (письмо от 26.06.2017 № 03-01-15/39999). Однако в последнем разъяснении Минфина указано, что если агент выдал чек, то поставщик товаров не должен применять контрольно-кассовую технику (письмо от 27.05.2020 № 03-01-15/44636). Никаких условий, связанных с тем, от чьего имени действует агент, это письмо не содержит. Поэтому на сегодня при продаже товаров по агентскому договору чеки покупателям в любом случае должен выдавать маркетплейс. При «посреднической» схеме, когда маркетплейс выступает в роли посредника (агента или комиссионера), для

«кассовых» целей важно, от чьего имени действует посредник. Если маркетплейс совершает сделки по продаже товаров от своего имени, то он и должен пробивать чеки. Продавцу в таком случае не нужно применять кассу ни при передаче товаров маркетплейсу, так как не происходит продажа товаров, ни при получении выручки от посредника.

Говоря о ведении учета хозяйствующих лиц, чья деятельность базируется на розничной торговле в рамках электронных площадок, необходимо упомянуть о важности правильного выбора налогового режима в рамках конкретной деятельности. По мнению практикующего Главного бухгалтера Медичевой Н.И., имеющей двадцатилетний стаж и обширный опыт ведения учета в сфере маркетплейсов, выбор нецелесообразного налогового режима влечет за собой ошибки учета и большую налоговую нагрузку, которая нерезонно возлагается на продавца.

Итак, основными налоговыми режимами, из которых при выходе на маркетплейс хозяйствующее лицо выбирает, это – Общая система налогообложения (ОСНО) и Упрощенная система налогообложения (УСН). ОСНО – налоговый режим, при котором налогоплательщик уплачивает все налоги, предусмотренные российским законодательством (в отличие от установленных специальными налоговыми режимами).

Если организация или предприниматель не выберут специальный налоговый режим (УСН или НПД), то они автоматически будут считаться применяющими ОСНО. Данный режим налогообложения не предполагает никаких ограничений и лимитов, но не для всех будет выгодным, поскольку ОСНО считается системой налогообложения с самой высокой налоговой нагрузкой.

Упрощенная система налогообложения – специальный налоговый режим, который также позволяет налогоплательщику торговать через маркетплейсы. В этом случае необходимо соблюдать следующие ограничения:

- доход за год – до 200 млн руб.;
- среднее число сотрудников – до 130 чел.;

- доля участия юридических лиц – не более 25 %;
- отсутствие филиалов.

Плательщики УСН не освобождаются от обложения страховыми взносами:

- организации платят взносы с доходов своих работников;
- ИП – платят взносы «за себя», а при наличии наемных работников – дополнительно взносы с доходов работников. Причем при УСН «доходы» страховые взносы вычитаются из рассчитанного налога к уплате (ограничение 50% от рассчитанной суммы налога при наличии наемных работников), а при УСН «доходы минус расходы» страховые взносы являются одним из расходов (т.е. они сначала вычитаются из доходов, а остаток суммы уже умножается на ставку).

Если же ОСНО использует предприниматель, то он должен платить НДФЛ. Также бизнесмены на ОСНО, вне зависимости от организационно-правовой формы, платят НДС. Некоторые площадки, например Wildberries, также сотрудничают и с самозанятыми. Но самозанятые не могут торговать чужими товарами и нанимать работников. Торговля через маркетплейсы доступна для самозанятых, которые продают изделия собственного производства и не зарабатывают больше 2,4 млн руб. в год. Напомним, торговать на патенте через маркетплейсы нельзя, потому что интернет-торговля не относится к рознице в целях применения ПСН (пп. 1 п. 3 ст. 346.43 НК РФ). При общей системе налогообложения доходы юридических лиц облагаются налогом на прибыль

Несмотря на вышесказанное, однозначно ответить на вопрос, какая система налогообложения выгоднее, невозможно. Все зависит от масштабов и структуры бизнеса, величины расходов налогоплательщика, порядка получения доходов, региона, в котором налогоплательщик зарегистрирован, и множества других факторов. Каждое предприятие должно самостоятельно оценить возможную налоговую нагрузку при разных системах налогообложения и

принять решение, целесообразен переход на УСН или выгоднее остаться на ОСНО.

Наиболее практичной и выгодной организационно-правовой формой для торговли онлайн является ИП. Дополнительный плюс: учет торговли на маркетплейсах для индивидуальных предпринимателей довольно прост. Вся бухгалтерская нагрузка заключается в своевременной подаче налоговых деклараций и уплате налогов в государственный бюджет. Многие участники маркетплейса прибегают к услугам бухгалтера на аутсорсинговой основе. Важно, отметить, что ИП на упрощенной системе налогообложения для ведения бухучета достаточно иметь книгу учета доходов и расходов в бумажном или в электронном виде. Юридическим лицам положено управление полной бухгалтерии на маркетплейсе — с фиксацией каждой операции. Все данные необходимо передавать в ФНС с помощью специальных программ.

Важно, отметить, что ИП на упрощенной системе налогообложения для ведения бухучета достаточно иметь книгу учета доходов и расходов в бумажном или в электронном виде.

Юридическим лицам положено управление полной бухгалтерии на маркетплейсе — с фиксацией каждой операции. Все данные необходимо передавать в ФНС с помощью специальных программ.

Релизуя товары через маркетплейсы, продавцы применяют несколько бухгалтерских проводок, использование тех или иных зависит от налогового режима организации:

Таблица 1.1. Основные бухгалтерские проводки, используемые при учете работы с маркетплейсом

Дт 19 Кт 76.2	Входящий НДС продавца
Дт 44.01 Кт 60.01	Восреднические услуги без НДС.
Дт 44 Кт 76.2	Комиссии торговой площадки.
Дт 45 Кт 41	Реализация товара по себестоимости.
Дт 45.01 Кт 41.01	Передача товара площадке для продажи.

Дт 51 Кт 76.1	Перевод денег продавцу за вычетом комиссий МП
Дт 60.01 Кт 76.	Удержание комиссии маркетплейсом
Дт 62 Кт 90	Начисление выручки.
Дт 76.1 Кт 62	Начисление задолженности маркетплейса по выручке
Дт 76.2 Кт 51	Перевод комиссии на счет МП
Дт 76.2 Кт 76.1	Взаиморасчеты
Дт 90 Кт 45	Списание себестоимости
Дт 90 Кт 68	Начисление НДС (если он применяется)

Первое упоминание электронной коммерции в России датируется началом 90х годов. В данный период уже активно велась деятельность маркетплейсов за рубежом, первыми из которых стали Amazon и eBay. Отечественные разработчики также видели за электронной коммерческой площадкой огромные перспективы, но население России не было готово и рынок в режиме офлайн был преобладающим. Так, первым маркетплейсом стал Ozon.

Годовая выручка компании в 2022 году достигла 74 млрд рублей, а количество пунктов выдачи заказов и постаматов — 14 тысяч. По прогнозам гендиректора Ozon, Александра Шульгина, к 2026 году оборот маркетплейса вырастет до 2,5 трлн рублей. Торговые площадки сегодня являются самым быстрорастущим каналом продаж. Это может быть связано с тем, что во время пандемии люди не могли очень часто выходить из своих домов, они привыкли делать покупки из дома и привыкли совершать необходимые им покупки на рынках, что оказалось не только удобно, но и выгодно. Со стороны продавцов использование торговых площадок связано с возможностью сэкономить как на рекламе, так и на логистических расходах. И многие типы сотрудников не нужны компаниям, продающим товары через торговые площадки.

Актуальность маркетплейсов только растет с каждым годом. С позиции ведения учета, необходимо отметить, что правильная организация учета расчетных операций у продавца товаров с продуманной системой налогообложения будет являться инструментом по повышению эффективности бизнеса в одном из перспективных направлений электронной коммерции – через маркетплейсы.

СПИСОК ЛИТЕРАТУРЫ:

1. Налоговый кодекс Российской Федерации (часть вторая) от 19.07.2000 № 118-ФЗ (ред. от 29.12.2022) (с изм. и доп., вступ. в силу с 01.01.2023) / [Электронный ресурс] URL: http://www.consultant.ru/document/cons_doc_LAW_28165/ (дата обращения: 25.01.2023).
2. Марченков, А.А. Маркетплейсы как главный тренд электроннойкоммерции // Молодежный сборник научных статей «Научные стремления». 2019.№26. URL: <https://cyberleninka.ru/article/n/marketpleysy-kak-glavnyu-trendelektronnoy-kommertsii>
3. Зонова А.В., Горячих С.П., Печенкин К.А. ПРОДАЖА ТОВАРОВ НА МАРКЕТПЛЕЙСАХ: УЧЕТ И НАЛОГООБЛОЖЕНИЕ // ЕГИ. 2022. №40 (2). URL: <https://cyberleninka.ru/article/n/prodazha-tovarov-na-marketpleysah-uchet-i-nalogooblozhenie> (дата обращения: 24.05.2023).
4. Куликова О.М. Маркетплейс: бизнес-модель современной торговли / О.М. Куликова, С.Д. Суворова. — DOI 10.47581/2020/10.23.PS85/IE/5.48.008 // Инновационная экономика: перспективы развития и совершенствования. — 2020. — № 6 (48). — С. 50–55.
5. Kawa, A., Wałęsiak, M., с. 521-522 // MARKETPLACE AS A KEY ACTOR IN E-COMMERCE VALUE NETWORKS//
6. https://newretail.ru/business/e_commerce/otlichiya_i_skhodstva_torgovli_na_krupneyshikh_rossiyskikh_marketpleysakh/
7. <https://www.klerk.ru/>

Kotova S.A.

Rostov State University of Economics

(Rostov-on-Don, Russia)

**FEATURES OF ACCOUNTING IN TERMS
OF TRADING ACTIVITIES ON ELECTRONIC PLATFORMS**

***Abstract:** the paper describes the features of accounting methods in e-commerce. The subject of the study is the problems of accounting by small businesses in Russia, considered in the context of modern technologies and changes in legislation in the field of accounting.*

***Keywords:** accounting, e-commerce, marketplace, small business, taxation system.*

УДК 33

Кочумова А.Г.

старший преподаватель

Туркменский государственный институт финансов

(г. Ашхабад, Туркменистан)

Мырадов Ю.

преподаватель

Институт инженерно-технических

и транспортных коммуникаций Туркменистана

(г. Ашхабад, Туркменистан)

ВИРТУАЛИЗАЦИЯ ЭКОНОМИКИ СТРАНЫ – ГАРАНТИЯ БУДУЩЕГО ЭКОНОМИЧЕСКОГО РОСТА

Аннотация: в статье рассматриваются основные направления виртуализации экономики в стране. Сейчас происходит формирование мирового экономического пространства, это напрямую связано с тем, что экономика стала виртуальной. У такой экономики нет никаких территориальных преград, что способствует ускорению взаимодействия между людьми и делает их жизнь более удобной.

Ключевые слова: виртуальная экономика, интернет, электронные деньги.

То, что наступит эра электронных технологий, прогнозировалось учеными уже давно. Но, несмотря на это, виртуализация экономики настолько новое явление, что его можно охарактеризовать как неизученное.

Виртуальная экономика и реальная экономика – это два разных понятия, которые являются взаимодополняющими. Под виртуальной экономикой можно понимать проведение экономических операций в электронном пространстве.

На данный момент во многих странах виртуальная экономика «только закладывает свои основы», поэтому по сравнению с развитыми странами, где в

настоящее время она находится на первом месте, в нашей стране, такая экономика только дополняет реальный сектор

Сейчас происходит формирование мирового экономического пространства, это напрямую связано с тем, что экономика стала виртуальной. У такой экономики нет никаких территориальных преград, что способствует ускорению взаимодействия между людьми и делает их жизнь более удобной – можно мгновенно совершить сделку.

Интернет содержит в себе безграничные возможности развития бизнеса, что, несомненно, становится предпосылкой для зарождения виртуальной организации. Уже сейчас видно, что во многих странах виртуализация экономики шагает быстрыми темпами, существенно увеличиваются хозяйствующие субъекты, которые осуществляют деятельность с помощью электронных технологий.

Но, не смотря на вышесказанное, создание в виртуальной экономике бизнеса довольно-таки рискованно, поскольку требует изучения большого объема различной информации, которая часто изменяется и дополняется.

Знания – вот важный элемент виртуализации экономики. Ведь чтобы стать успешным предприятием в такой экономике, нужно постоянно проводить глубокие исследования рынка, чтобы всегда знать о вечно меняющихся потребностях клиентов, иначе успешный бизнес в новой экономике не получится создать.

В виртуальной экономике соединяются в единые целые базы знаний и автоматизированные средства представления знаний, вследствие чего образуются интеллектуально-информационные технологии. Одним из важнейших моментов расширения поля действия этих технологий является то, что они позволяют быстро и с минимальными издержками осуществлять финансовые операции. Именно поэтому с такой стремительной силой в оборот входят электронные деньги.

Под электронными деньгами понимается информация, которая передается при помощи телекоммуникационных технологий и хранящаяся в

электронной форме. Иными словами, это цифровые значения, находящиеся на серверах.

В стране обращение безналичных денежных средств происходит при помощи платежных карт, интернета и устройств, работающих с платежными картами. Несмотря на такое разнообразие инструментов использования данного вида денег, основная форма расчетов до сих пор остается – наличная. Безусловно, такие деньги очень удобны в применении. Любой из нас может, не выходя из дома, оплатить счет за коммунальные услуги, открыть депозитный счет и т.д., все эти манипуляции займут всего от пары до нескольких десятков минут. При сравнении данной функции с настоящим походом в банк, первая конечно же выигрывает.

А если перевести все государственные учреждения исключительно на электронные платежи, то можно при тщательном контроле компетентных органов, значительно уменьшить нецелевые расходы и разворовывание бюджетных средств.

Но при всех плюсах электронных денег, не стоит забывать и о минусах (рис.1).



Рисунок 1. Минусы электронных денег

Но ключевая проблема виртуальных денег в том, что они находятся полностью в электронном виде. Так как нам неизвестно будущее, то не исключено, что может случиться такая ситуация, где «одним щелчком мыши» со всех карт спишутся деньги, и доказать, что там находилась некая сумма, возможности не будет. В итоге большая часть народа какой-либо страны может в одночасье стать банкротом, что, разумеется, станет экономическим коллапсом для всего мира.

СПИСОК ЛИТЕРАТУРЫ:

1. Кругова Е. Ю. Становление новой экономики в стране: Автореф. дис. канд. экон. наук. Тамбов, 2012.
2. Кругова Е. Ю. Трансформация денег в процессе становления виртуальной экономики // Социально–экономические явления и процессы. Тамбов, 2012 № 10.

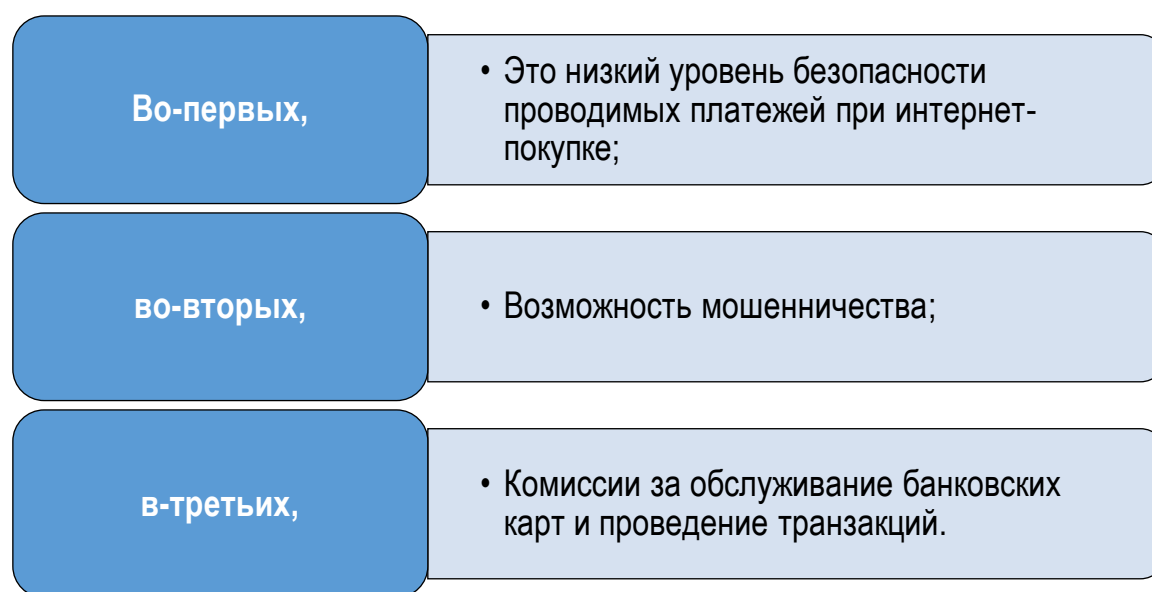
Kochumova A.G.

Turkmen State institute of Finance
(Ashgabat, Turkmenistan)

Myradov Y.H.

Institute of Engineering, Technical and Transport
Communications of Turkmenistan
(Ashgabat, Turkmenistan)

**VIRTUALIZATION OF THE COUNTRY'S ECONOMY
IS A GUARANTEE OF FUTURE ECONOMIC GROWTH**

***Abstract:** the article discusses the main directions of virtualization of the economy in the country. Now the formation of the global economic space is taking place, this is directly related to the fact that the economy has become virtual. Such an economy has no territorial barriers, which helps to accelerate interaction between people and makes their life more convenient.*

***Keywords:** virtual economy, internet, electronic money.*

УДК 33

Кужугет Б.А.

студент 4 курса

«Психологическое консультирование и коучинг»

Тувинский государственный университет

(г. Кызыл, Россия)

Ликтан В.Т.

канд. экон. наук,

Тувинский государственный университет

(г. Кызыл, Россия)

ПОВЫШЕНИЕ ФИНАНСОВОЙ ГРАМОТНОСТИ НАСЕЛЕНИЯ

Аннотация: в статье анализируется необходимость повышения финансовой грамотности населения.

Ключевые слова: финансовая грамотность, ликбез, экономика.

В современном обществе финансовая грамотность является неотъемлемым навыком для успешной жизни. Этот навык включает в себя понимание основных финансовых понятий, умение управлять своими финансами, планировать бюджет и принимать правильные финансовые решения. Люди, обладающие финансовой грамотностью, имеют достаточный уровень знаний и умений в области распоряжения денежными средствами.

Развитие финансовой грамотности следует начинать еще в школе. Ученикам необходимо получить базовые знания о финансах, которые можно включить в программу математики или экономики. Однако развитие финансовой грамотности не должно ограничиваться только школьной программой. Этот процесс должен продолжаться на протяжении всей жизни человека. Люди должны постоянно обновлять свои знания и навыки, чтобы быть в курсе

изменений в экономике и финансовых рынках. Это поможет им зарабатывать больше, тратить меньше и осуществлять свои желания.

Для того чтобы действительно повысить уровень финансовой грамотности населения, необходимо предпринять следующие шаги:

1. Важно ознакомить население с основными денежными понятиями и научить применять их в повседневной жизни. Критерии оценки финансовой грамотности предполагают, что человек, правильно управляющий своими средствами, учитывает доходы и расходы, избегает больших долгов, планирует свои финансы и делает сбережения.

2. Большинство жителей России принимают финансовые решения, руководствуясь рекомендациями, а не анализируя имеющуюся информацию. Это может привести к неправильным и невыгодным решениям. Поэтому важно обучать население навыкам финансового анализа и самостоятельного принятия решений, основываясь на доступной информации.

3. Необходимо проводить широкую информационную кампанию о финансовой грамотности. Это может включать проведение семинаров, лекций, вебинаров и создание образовательных материалов, доступных для всех слоев населения. Такая информационная кампания поможет повысить осведомленность людей о финансовых вопросах и способах эффективного управления деньгами.

4. Важно развивать партнерство между государством, образовательными учреждениями, финансовыми организациями и некоммерческими организациями. Совместные усилия позволят создать комплексные программы и проекты по развитию финансовой грамотности, которые будут охватывать различные возрастные группы и социальные слои населения.

5. Важно внедрять инновационные технологии в обучение финансовой грамотности. Использование интерактивных приложений, онлайн-курсов и мобильных приложений поможет сделать обучение более доступным и увлекательным для широкой аудитории.

6. Необходимо уделять внимание развитию финансовой грамотности у молодежи. Молодые люди сталкиваются с финансовыми решениями впервые и часто не имеют достаточного опыта и знаний для принятия правильных решений. Поэтому важно включать в учебные программы школ и вузов предметы, посвященные финансовой грамотности, а также организовывать специальные мероприятия и конкурсы для молодежи.

7. Необходимо улучшить доступность финансовых услуг для всех слоев населения. Банки и финансовые организации должны предлагать простые и понятные продукты и услуги, а также обеспечивать консультации и поддержку в области финансового планирования. Повышение финансовой грамотности населения - это долгосрочный процесс, который требует совместных усилий со стороны общества, государства и индивидуальных граждан. Только при условии повышения финансовой грамотности мы сможем создать стабильную и процветающую экономику, где каждый гражданин сможет успешно управлять своими финансами и достигать своих финансовых целей.

Заключение

В последнее время стала актуальной проблема финансовой грамотности. В современном мире умение разбираться в финансовых вопросах оценивается очень высоко. Это не только позволяет улучшить свое благосостояние, но и повысить уровень жизни. Чем больше знаний у вас есть, тем больше инструментов вы можете использовать. Если вы стремитесь к тому, чтобы зарабатывать больше, прикладывая меньше физических усилий, то начать следует с основ — повышения финансовой грамотности. Интерес студентов к получению новых знаний в области финансовой грамотности зависит от их уже достигнутого уровня. Чем больше они знают, тем больше они хотят узнать. Поэтому для организации мероприятий по повышению финансовой грамотности студентов на начальном уровне важно использовать методики, которые будут способствовать формированию и поддержанию интереса к данной теме, а не просто перегружать их большим объемом информации. Знания и информация будут более востребованы на более продвинутых этапах финансового обучения.

Студенты проявляют высокий интерес к финансовой тематике и стремятся получить дополнительную информацию. Рост финансовой грамотности приведет к устойчивому увеличению использования финансовых продуктов, в то время как недостаток грамотности может привести к снижению финансовой активности. С ростом доходов населения растет и спрос на финансовые услуги. В настоящее время большинство граждан Российской Федерации получает теоретическую информацию о финансах из специализированных онлайн-ресурсов, литературы, новостей и прессы, телепередач.

СПИСОК ЛИТЕРАТУРЫ:

1. <https://www.minfin.ru/ru/om/fingram/directions/strategy/>
2. <https://www.garant.ru/products/ipo/prime/doc/71675558/>
3. <https://reading-books.me/biznes/karera/93-bogatyuy-papa-bednyuy-papa.html>
4. Аксенов, А. П. Гид по финансовой грамотности / А. П. Аксенов и др. - М.: КНОРУС: ЦИПСИР, 2015. - 456 с
5. Алымов, Ю., Кисель, С. Финансовая грамотность как управленческая система / Ю. Алымов, С. Кисель // Банковский вестник. - 2017. - №28 (573). - С. 53-59.
6. Анализ мировой практики развития финансового образования и повышения финансовой грамотности населения / А. А. Столярова, Г. Э. Шахназарян // Финансы и кредит. - 2016. - N 34. - С. 72-78
7. Белехова, Г.В. Оценка финансовой грамотности населения и пути её повышения / Г.В. Белехова // Проблемы развития территории. - 2017. - № 4 (60). - С. 96-109.
8. Гасанов, К. К. Международное право: учебник для студентов вузов, обучающихся по специальности «Юриспруденция» / К. К. Гасанов и др.; под ред. К. К. Гасанова, Д. Д. Шалягина. - 2-е изд., перераб. и доп. - М. : ЮНИТИ-ДАНА : Закон и право, 2017. - 479 с.

-
9. Дубков, С. О роли повышения банковского сектора в финансовой грамотности населения / С.В. Дубков // Банковский вестник. - 2017. - №31 (576). - С. 7-11
 10. Егоров, О. Г. Проблемы развития современной школы (Из опыта работы): монография / О. Г. Егоров. - 2-е изд., стер. - М.: ФЛИНТА, 2016. - 408 с.
 11. Зарубежный опыт повышения финансовой грамотности населения / С. Р. Шibaев, Ю. А. Шадрина // Финансы и кредит. - 2015. - № 24. - С. 27-31.
 12. Зеленцова, А.В. Повышение финансовой грамотности населения: международный опыт и практика / А.В. Зеленцова, Е.А. Блискавка, Д.Н. Демидов. - М.: ЦИПСИР, КНОРУС, 2017. - 112 с.
 13. Международный бизнес: Учебное пособие / В.К. Поспелов, Н.Н. Котляров, Н.В. Лукьянович, Е.Б. Стародубцева; Под ред. В.К. Поспелова. - М.: Вузовский учебник: НИЦ ИНФРА-М, 2015. - 256 с
 14. Развитие системы инноваций в непрерывном финансовом образовании / Н. Г. Кузнецов, К. В. Кочмола [и др.] // Финансы и кредит. - 2017. - N 41. - С. 2-12
 15. Уксузова М.С. Повышение финансовой грамотности молодежи как условие модернизации экономики России // Современные научные исследования и инновации. 2017. № 12
 16. Фетисов, В. Д. Финансовый менеджмент физических лиц: науч. издание / В. Д. Фетисов, Т. В. Фетисова. - М.: ЮНИТИДАНА, 2016. - 167 с.
 17. Финансовая грамотность - жизненный навык, необходимый молодежи в 21 веке (по результатам первого международного исследования уровня финансовой грамотности 15-летних учащихся); Пресс-релиз Министерства финансов РФ http://minfin.ru/ru/press/press_releases/index.php?id_4=22549
 18. Финансы: Учебник/В.А.Слепов, А.Ф.Арсланов, В.К.Бурлачков и др. - М.: Магистр, НИЦ ИНФРА-М, 2016. - 336 с.

Kuzhuget B.A.

Tuva State University

(Kyzyl, Russia)

Liktan V.T.

Tuva State University

(Kyzyl, Russia)

IMPROVING FINANCIAL LITERACY OF THE POPULATION

***Abstract:** the article analyzes the need to improve the financial literacy of the population.*

***Keywords:** financial literacy, educational program, economics.*

УДК 338.45

Маматова А.И.

2 курс, кафедра «Экономика и управление промышленным производством»
Пермский национальный исследовательский политехнический университет
(г. Пермь, Россия)

**МОДЕЛИ ОЦЕНКИ ФИНАНСОВЫХ РИСКОВ,
ОСОБЕННОСТИ ОЦЕНКИ НА ПРЕДПРИЯТИЯХ
НЕФТЕГАЗОВОЙ ОТРАСЛИ**

***Аннотация:** нефтегазовые компании, как и все субъекты недропользования, объективно осуществляют свою деятельность в условиях повышенной неопределенности, вследствие чего их деятельность подвержена многочисленным рискам. В таких условиях ключевым моментом обеспечения устойчивого и долгосрочного развития российского нефтегазового сектора является оценка вызовов, стоящих перед нефтегазовой отраслью, выявление наиболее опасных из них, а также усовершенствование модели их управления. Именно постоянный анализ угроз и рисков организации, оценка степени их влияния на финансовую деятельность организации и своевременные меры по минимизации ущерба дает возможность обеспечить высокую конкурентоспособность и стабильное развитие. Несмотря на то, что методы и инструменты оценки финансовых рисков разработаны и представлены в работах как отечественных, так и зарубежных исследователей, основанием выбора метода оценки финансовых рисков конкретной компании являются специфические особенности функционирования. Результаты исследования позволили определить ключевые методы оценки финансовых рисков нефтегазовых организаций и оценить их эффективность.*

***Ключевые слова:** финансовый риск, методы оценки финансовых рисков, математическое моделирование.*

При осуществлении финансово-хозяйственной деятельности нефтегазовые компании периодически сталкиваются с событиями, которые могут деструктивно сказаться не только на результатах реализуемых ими проектов, но и на общих показателях финансово-хозяйственного состояния.

Необходимость выявления возможных конкретных стратегий управления риском в заданной ситуации и выбор из них составляют существо задачи принятия управленческого решения в условиях риска.

Таким рискам уделяется первостепенное значение при дальнейшем выборе траектории развития нефтегазовой компании и формировании стратегии управления рисками. Конкретные меры управления основными финансовыми рисками на предприятиях нефтегазовой отрасли представлены в таблице 1.

Таблица 1. Управление финансовыми рисками на предприятиях нефтегазовой отрасли

Риск	Управление риском
Сдерживание роста затрат	1) Сокращение операционных расходов. 2) Обеспечение подотчетности менеджеров, ответственных за реализацию программ по сокращению расходов. 3) Концентрация внимания на инициативах по ужесточению процессов управления оборотным капиталом.
Ухудшение финансовых условий деятельности компаний	1) Понимание особенностей национального налогового режима. 2) Сценарное планирование. 3) Оптимизация функционирования цепочки поставок с позиции налогообложения.
Неустойчивость цен	1) Тщательная переоценка инвестиционной стратегии, включая пересмотр соотношения инвестиций в разведку и добычу нефти и газа. 2) Эконометрическое моделирование, позволяющее глубже понять тенденции развития нефтегазового рынка. 3) Применение рациональных методик управления.
Нарушения в снабжении	1) Инвестирование в более стабильные рынки. 2) Внедрение гибкой структуры капитала с более коротким циклом оборачиваемости.

Оценка риска — это постоянно повторяющийся этап общего процесса, основным действием которого является определение влияния факторов, воздействующих на обобщенные показатели финансово-хозяйственной деятельности экономического субъекта и по степени риска. Общая последовательность оценки рисков типична для всех отраслей и включает в себя следующие действия:

- 1) определение источников и первопричин рисковых событий, конкретных этапов выполнения работ, в процессе которых возникает риск;
- 2) идентификация всех возможных рисков;
- 3) оценка уровня отдельных рисков и риска деятельности компании в целом, определяющая его экономическую целесообразность;
- 4) определение допустимого уровня риска;
- 5) разработка мероприятий по снижению риска [7, стр. 56].

В соответствии с данным алгоритмом оценка риска подразделяется на два взаимно дополняющих направления: качественный подход и количественный подход.

Качественный анализ исследует источники и причины рисков. Целью анализа является выявление областей риска и прогнозирование последствий (эффектов), приводящих к возникновению риска. В процессе критериев оценки финансовых рисков и использования качественного подхода важно не только установить всевозможные виды рисков, угрожающих деятельности предпринимателя, но и по возможности оценить уровень вероятного ущерба, возникающего при реализации рискового события. Таким образом, качественный анализ имеет первостепенное значение, а полученные данные являются основой для дальнейшего исследования и количественного анализа.

В ходе качественного анализа формируется реестр рисков, содержащий перечень всех рисков, с которыми может столкнуться нефтегазовая компания в процессе своей деятельности. Каждый риск имеет определенные уровни вероятности и возможного ущерба, конкретные значения которых определяются экспертами на основе имеющейся информации (в частности

бухгалтерской и статистической отчетности предприятия за ряд лет) с помощью количественного анализа.

Использование математических, статистических и эконометрических методов исследования в процессе количественного анализа позволяет численно оценить вероятность наступления рисков, возможный ущерб, а также определить уровень допустимого риска при наступлении неблагоприятных событий для конкретной ситуации в будущем.

По результатам количественного анализа особому вниманию подлежат риски, имеющие высокий уровень вероятности и/или существенный размер ущерба. Количественный анализ может "придать" рискам числовую форму и выразить их в виде реальных величин. Особенностью количественного анализа является определение ущерба от заранее определенных финансовых рисков и оценка влияния этих рисков на компанию.

В таблице 2 раскрыты выявленные преимущества и недостатки качественных и количественных методов оценки финансовых рисков.

Таблица 2. Характеристика качественных и количественных методов оценки финансовых рисков

Наименование оцениваемого параметра	Группы методов	
	Качественные методы	Количественные методы
Характеристика	Представляют собой экспертную оценку вероятности появления рисков и их влияния на деятельность предприятие	Представляют собой численную оценку уровня риска
Преимущества	Возможность применения в условиях неопределенности и новизны проблемы	Объективность формируемой оценки; отталкиваются от фактической статистической информации
Недостатки	Субъективность оценки	Сложность вычислительных процедур

В общем виде существуют пять методических подходов (методов) оценки финансового риска, которые применимы для компаний любой сферы деятельности, в том числе и для предприятий, работающих в нефтегазовой отрасли:

- статистический метод оценки (статистические методы получили свое распространение после возникновения теории вероятности (Паскаль, Ферма, XVII век), МНК был формализован в 1794 г. немецким математиком Карлом Гауссом; для проверки гипотез используются критерии Пирсона, Стьюдента, Фишера);

- метод экспертных оценок (один из основных экспертных методов – Дельфийский метод был разработан в 1950-1960 гг. в США для прогнозирования влияния будущих научных разработок на методы ведения войны (разработан корпорацией RAND, авторами считаются Olaf Helmer, Norman Dalkey и Nicholas Rescher);

- использование аналогов;
- метод вычисления целесообразности затрат;
- комбинированный метод.

Количественная оценка финансового риска основана на использовании методов математической статистики, теории вероятности и эконометрики. Основными инструментами количественного анализа являются статистические показатели дисперсии, среднеквадратического отклонения и коэффициента вариации. Главная положительная особенность использования математических инструментов в ходе исследования состоит в простоте и автоматизации необходимых расчетов. Отрицательным моментом является необходимость использования большого числа исходных данных (исходной выборки). Чем больше выборка исходных значений, тем более достоверные результаты будут получены.

1) Уровень финансового риска. Отражает общий алгоритм оценки уровня предпринимательского риска и рассчитывается по формуле (1):

$$УР = ВР * РП, \quad (1)$$

где УР – уровень финансового риска;

ВР – вероятность возникновения риска, за которую принимается либо значение коэффициента вариации, либо бета-коэффициент;

РП – величина потерь (их абсолютная сумма) при реализации данного риска [3, стр. 116].

2) Дисперсия. Характеризует меру разброса значений изучаемого показателя (показателя, характеризующего определенный вид риска) относительно его средней величины (математического ожидания). Дисперсия измеряется в квадратах единицы измерения и рассчитывается по следующей формуле (2):

$$\sigma^2 = \sum_{i=1}^n (X_i - \bar{X})^2 \times P_i, \quad (2)$$

где σ^2 – дисперсия;

X_i – конкретное значение показателя;

\bar{X} – среднее ожидаемое значение показателя;

P_i – вероятность наступления события;

n – число наблюдений [6, стр. 158].

3) Среднеквадратическое (стандартное) отклонение или стандартный разброс – квадратный корень из дисперсии. Этот показатель является одним из базовых при оценке уровня предпринимательского риска. Стандартный разброс измеряется в тех же единицах измерения, что и сам показатель и рассчитывается по формуле (3):

$$\sigma = \sqrt{\sum_{i=1}^n (X_i - \bar{X})^2 \times P_i}, \quad (3)$$

где σ — среднеквадратическое (стандартное) отклонение;

X_i – конкретное значение показателя;

\bar{X} – среднее ожидаемое значение показателя;

P_i – вероятность наступления события;

N – число наблюдений [6, стр. 164].

4) Коэффициент вариации. Является мерой относительного разброса показателя и позволяет определить уровень предпринимательского риска. Коэффициент вариации измеряется в относительных величинах (долях или процентах) и рассчитывается по формуле (4):

$$CV = \frac{\sigma}{\bar{X}}, \quad (4)$$

где CV – коэффициент вариации;

σ – среднее квадратическое (стандартное) отклонение;

\bar{X} – среднее ожидаемое значение (математическое ожидание) показателя [6, стр. 168].

5) Бета-коэффициент. Характеризует соотношение между рассматриваемым риском и риском по рынку в целом. Расчет этого показателя осуществляется по формуле (5):

$$\beta = \frac{K \times \sigma_u}{\sigma_p}, \quad (5)$$

где β – бета-коэффициент;

K – корреляция между уровнем доходности по индивидуальному показателю и средним уровнем доходности по рынку в целом;

σ_u – среднее квадратическое (стандартное) отклонение доходности по индивидуальному показателю;

σ_p – среднее квадратическое (стандартное) отклонение доходности по рынку в целом [6, стр. 170].

Уровень риска определяется на основе следующих значений бета-коэффициентов:

$\beta = 1$ – средний уровень;

$\beta > 1$ – высокий уровень;

$\beta < 1$ – низкий уровень.

Кроме статистического метода существует метод экспертной оценки риска, который может быть реализован путем обработки мнений опытных

предпринимателей и специалистов, работающих в нефтегазовой отрасли. Каждому эксперту, работающему отдельно, предоставляется перечень возможных рисков и предполагается оценить вероятность их наступления, например, на следующей системе оценок (в %):

0 – несущественный или игнорируемый риск;

25 – маловероятный риск;

50 – возможный риск;

75 – вероятный риск;

100 – однозначный или абсолютный риск [4, стр. 91].

Затем оценки экспертов подвергаются анализу на их противоречивость и должны удовлетворять следующему правилу: максимально допустимая разница между оценками двух экспертов по любому виду риска не должна превышать 50, что позволяет устранить недопустимые различия в оценках экспертами вероятности наступления отдельного риска. Разновидностью экспертного метода является метод Дельфи, характеризующийся анонимностью и управляемой обратной связью [2, стр. 320].

Еще одним методом оценки финансового риска является «дерево решений». Суть метода состоит в моделировании и прогнозировании будущих вариантов развития событий, где каждый вариант развития является «ветвью дерева». После построения всего «дерева» все учтенные варианты развития («ветви») оцениваются экспертами с помощью специальных расчетов, после чего делается вывод о рискованности каждого решения и осуществляется выбор в пользу одного из них (обычно наименее рискованного). На практике метод «дерева решения» применяется крайне редко: построение «дерева» является трудоемким и затратным методом, который при этом моделирует только поведение предприятия, но никак не учитывает влияние и риски внешней среды, которые зачастую являются даже более опасными для предприятия [4, стр. 91].

В случае, когда другие методы недоступны или неэффективны, используется метод аналогий. В его основе лежит оценка массива информации

об уже имеющих аналогичных проектах или операциях. Рассматриваемому риску (проекту, операции, сделке) присваивается вероятность и уровень ущерба его аналога. Данный метод целесообразно использовать для массовых операций, осуществляемых нефтегазовой компанией. Причем в роли аналога может выступать операция, совершенная как самой фирмой в прошлом, так и на внешнем рынке конкурентами или другими участниками отрасли. Однако при использовании внешнего опыта следует пристальное внимание уделять достоверности полученной информации.

1) При определении необходимого уровня премии за риск используется следующая формула (6):

$$PR_n = (\bar{R}_n - A_n) \times \beta, \quad (6)$$

где PR_n – уровень премии за риск по конкретному инструменту;

\bar{R}_n – средняя норма доходности на рынке;

A_n – безрисковая норма доходности на рынке;

β – бета– коэффициент, характеризующий уровень систематического риска по конкретному инструменту.

2) При определении необходимой суммы премии за риск используется следующая формула (7):

$$PR_s = SI \times PR_n, \quad (7)$$

где PR_s – сумма премии за риск по конкретному инструменту в настоящей стоимости;

SI – стоимость конкретного инструмента;

PR_n – уровень премии за риск по конкретному инструменту, выраженный десятичной дробью.

3) При определении необходимого общего уровня доходности операций с учетом фактора риска используется следующая формула (8):

$$RD_n = A_n \times PR_n, \quad (8)$$

где RD_n – общий уровень доходности по конкретному инструменту с учетом фактора риска;

A_n – безрисковая норма доходности на рынке;
 PR_n – уровень премии за риск по конкретному инструменту.

4) При определении уровня избыточной доходности (премии за риск) на единицу риска используется «коэффициент Шарпа», определяемый по следующей формуле (9):

$$S_p = \frac{RD_p - A_n}{\sigma(RD_p - A_n)}, \quad (9)$$

где S_p – коэффициент Шарпа, измеряющий избыточную доходность на единицу риска, характеризуемую среднеквадратическим (стандартным) отклонением избыточной доходности;

RD_p – общий уровень доходности;

A_n – уровень доходности по безрисковому инструменту;

σ – среднеквадратическое отклонение избыточной доходности [5, стр. 211].

Зачастую на практике для комплексной оценки риска целесообразно использовать не один, а сразу несколько методов. В этом случае говорят о комбинированном методе оценки риска. Так, например, для расчета вероятности неблагоприятного исхода ситуации можно использовать сразу три метода: статистический, экспертный и метод аналогов. Применение комбинированного метода необязательно, но именно он позволяет увидеть реальную картину происходящего с различных сторон [1, стр. 101].

Следует заметить, что в деятельности организации большое значение имеет не только идентификация финансовых рисков, их анализ и оценок, но и способность их полностью предотвращать или частично компенсировать отрицательные финансовые потери. В этой связи, для устойчивого развития предприятия руководству необходимо осуществлять регулярную работу по диагностике текущих и прогнозированию возможных финансовых рисков с целью недопущения их негативного влияния на результаты деятельности.

СПИСОК ЛИТЕРАТУРЫ:

1. Бадалова А.Г. Управление рисками деятельности предприятия: Учебное пособие / А.Г. Бадалова, А.В. Пантелеев. - М.: Вузовская книга, 2016. - 234 с.
2. Дьякова К.А. Эконометрическое моделирование предпринимательских рисков нефтегазовой компании на примере ПАО «ЛУКОЙЛ»: сборник материалов VII Международной научно-практической конференции «Стратегии и инструменты управления экономикой: отраслевой и региональный аспект» (10 - 12 мая 2017 г.). Том 2. - г. Санкт-Петербург. - 2017. - с. 318 - 323.
3. Колемаев В. А., Калинина В. А. Теория вероятностей и математическая статистика: учебник для студентов высших учебных заведений, обучающихся по экономическим специальностям/В.А. Колемаев, В.Н. Калинина.- Москва: КноРус, 2017 – 384 с.
4. Маховикова Г. А. Анализ и оценка рисков в бизнесе: учебник и практикум для академического бакалавриата / Г. А. Маховикова, Т. Г. Касьяненко. — М: Издательство Юрайт, 2014. — 464 с.
5. Стародубцева Ю.В. Методы оценки уровня рисков на современных предприятиях//Научное сообщество студентов XXI столетия. Экономические науки: сб. ст. по мат. XIX междунар. студ. науч.-практ. конф. № 4 (19). Новосибирск, 2014.
6. Шапкин А.С. Теория риска и моделирование рискованных ситуаций: учебник/ Шапкин А.С., Шапкин В.А.— Электрон. текстовые данные. - М.: Дашков и К, 2015 г. - 880 с.
7. Швец С.К. Анализ и оценка корпоративных рисков : учеб.пособие/ С.К. Швец. - СПб.: Изд-во Политехн. ун-та, 2012. – 256с.

Mamatova A.I.

Perm National Research Polytechnic University

(Perm, Russia)

FINANCIAL RISK ASSESSMENT MODELS, FEATURES OF ASSESSMENT AT OIL & GAS INDUSTRY ENTERPRISES

***Abstract:** oil and gas companies, like all subsurface use entities, objectively carry out their activities in conditions of increased uncertainty, as a result of which their activities are subject to numerous risks. In such conditions, the key to ensuring the sustainable and long-term development of the Russian oil and gas sector is to assess the challenges facing the oil and gas industry, identify the most dangerous of them, as well as improve their management model. It is the constant analysis of threats and risks of the organization, assessment of their impact on the financial activities of the organization and timely measures to minimize damage that makes it possible to ensure high competitiveness and stable development. Despite the fact that methods and tools for assessing financial risks have been developed and presented in the works of both domestic and foreign researchers, the basis for choosing a method for assessing financial risks of a particular company is the specific features of its functioning. The results of the study made it possible to identify key methods for assessing financial risks of oil and gas organizations and evaluate their effectiveness.*

***Keywords:** financial risk, methods of financial risk assessment, mathematical modeling.*

УДК 338.45

Маматова А.И.

2 курс, кафедра «Экономика и управление промышленным производством»

Пермский национальный исследовательский политехнический университет

(г. Пермь, Россия)

ЭКОНОМИЧЕСКОЕ СОДЕРЖАНИЕ И ОСОБЕННОСТИ ФИНАНСОВЫХ РИСКОВ В НЕФТЕГАЗОВОЙ ОТРАСЛИ

***Аннотация:** в условиях высокого уровня нестабильности факторов внешней среды в экономике особую актуальность приобретают вопросы оценки и управления финансовыми рисками. В настоящей статье рассмотрено понятие финансового риска организации, сущность и основные характеристики финансовых рисков, раскрыты структура финансовых рисков и их основные типы. В ходе анализа изучены основные финансовые риски, с которыми сталкиваются российские нефтегазовые организации, выделены их особенности для организаций нефтегазового сектора. Изучение материала позволило сделать вывод, что некоторые финансовые риски, встречающиеся наиболее часто, представляют собой значительную угрозу для организаций нефтегазового сектора и могут быть менее контролируемы, что подчеркивает необходимость тщательного управления финансовыми рисками и использования эффективных методов для их снижения.*

***Ключевые слова:** неопределенность, финансовый риск, инфляционный риск, риск от потери доходов, риск упущенной выгоды, нивелирование рисков.*

Для современных условий характерны факторы неопределенности для ведения бизнеса, и если некоторые из них могут нести возможности для перспективного развития, другие - способны вызывать различные виды рисков. Такие риски могут возникнуть непредсказуемо и могут повлечь за собой серьезные последствия для организации. Так, изменение рыночных условий, резкое изменение спроса на товары или услуги, изменения законодательства, экономические кризисы, ошибки в управлении производственными процессами, недостаточная финансовая прозрачность и другие факторы могут

привести к нежелательным последствиям. Все риски влияют на ресурсный потенциал хозяйствующих субъектов, на их стратегическое развитие.

В современных условиях, характеризующихся финансовой нестабильностью, многочисленными санкционными ограничениями в отношении российской экономики, особую важность приобретают вопросы нейтрализации рисков на уровне хозяйствующих субъектов, так как именно эффективное управление финансовыми рисками позволяет не только снизить угрозы для организации, но и может стать источником конкурентных преимуществ и повышения стоимости компании в глазах инвесторов и потребителей [2, стр. 34].

Определение финансового риска является отправной точкой процесса управления рисками. Однако, как показал проведенный анализ научной литературы, в настоящее время нет единого подхода к определению понятия «риск», что приводит к путанице и препятствует развитию теории и эффективной практики.

Проблемам управления рисками на предприятии и методам их оценки посвящено много научных публикаций отечественных и зарубежных авторов, в частности: Дж. М. Кейнса, Дж. Неймана, В.А. Борхаленко, Т.В. Коваленко, Ю.Л. Петрушевский, Г.В. Савицкая, Т.Ю. Серебрякова, Д.С. Татарина и др. Большинство имеющихся научных источников освещает как отдельные проблемы риска, так и содержит комплексные исследования, однако остается ряд нерешенных вопросов, связанных с оптимизацией системы управления рисками предприятия, учитывающих отраслевую специфику их функционирования.

«Риск» – производное от древнеитальянского слова «risicare», что означает «подвергаться опасности». В XIX веке теоретическое осмысление данного понятия в области экономики приобрело особое значение. Приведем лишь несколько определений.

Американские экономисты Дж. Грэм и Дж. Б. Вайнер рассматривают риск как потенциальные неблагоприятные факторы или угрозы [1, стр. 35]. Д.Ф.

Маршалл и В.К. Бансал определяют риск как «отклонением от ожидаемого», при этом показатель может быть как положительным, так и отрицательным, а также подразумевают возможность выявления несоответствия дохода от ожидаемого (среднего) результата [1, стр. 35].

По мнению А.С. Перловой «риск - это возможность возникновения неблагоприятной ситуации или неудачного исхода производственно-хозяйственной или какой-либо другой деятельности. Последствиями данной неблагоприятной ситуации могут быть: упущенная выгода, убыток, отсутствие результата, недостаточный доход, событие, которое может привести к убыткам или минимизации доходов в будущем» [1, стр. 91].

Т.В. Казанцева считает, что «понятие риска в различных сферах связано с ситуацией неопределенности, возможностью достижения или поражения». Автор отмечает, что «ситуации риска характеризуются неоднозначностью решения или результата, подразумевают выбор одного или нескольких вариантов действий и могут привести к негативным или угрожающим последствиям при невозможности достижения успеха» [1, стр. 35].

Л.Н. Коршунова, Н.А. Проданова «под риском понимают все внутренние и внешние предпосылки, которые могут негативно повлиять на достижение стратегических целей в течение точно определенного отрезка времени наблюдения, например, периода оперативного планирования» [2, стр. 28].

Обобщая сущность вышеуказанных подходов к рассмотрению термина, можно выделить основные аспекты категории «риск»: случайный характер, наличие альтернативных решений, вероятность убытков, вероятность получения дополнительной прибыли.

Теория риска основана на концепции «неопределенности» и угрозе потери чего-либо. Это объективная закономерность, определяющая процессы количественных и качественных изменений в системах. Следует согласиться с мнением А.М. Баева [8, стр. 120], что в современной экономике сама неопределённость есть один из главных факторов риска. Невозможно всегда и

езде избегать рискованных ситуаций. Графически структурные характеристики риска представлены на рис. 1.



Рисунок 1. Структурные характеристики риска

где О - опасность (потенциальная угроза возникновения ущерба);
взаимодействие двух элементов: носители риска и окружающая среда;

- П - подверженность риску (характеристика ситуации, которая чревата возникновением ущерба или другой формой реализации риска; количество наблюдений = n);

- У - уязвимость или чувствительность (степень подверженности рассматриваемого объекта возможному ущербу - реализованная опасность);

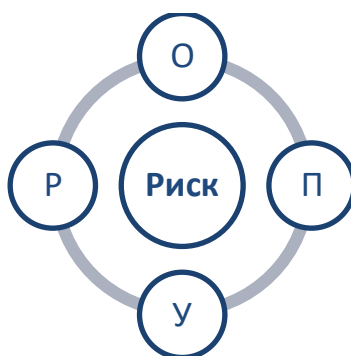
- Р - взаимодействие с другими рисками (рассмотрение группы рисков, необязательно статистически зависимых между собой).

Содержание финансового риска вытекает из природы финансовой деятельности, под которой понимается «деятельность организации, в результате которой происходят изменения в величине и составе капитала организации и заемных средств».

При этом финансовые риски в качестве сложных категорий, имеющих связь с финансово-хозяйственной деятельностью, имеют отличительные характеристики (рис. 2).



Рисунок 2. Основные характеристики финансового риска [3, стр. 597]

В соответствии с данными, представленными на рис. 1, отмечается, что финансовый риск хозяйствующего субъекта имеет различные характеристики. Они характеризуются следующими основными особенностями:

- неразрывно связаны с экономической деятельностью предприятия;
- характеризуется вероятностью и размером потенциального ущерба;
- не всегда поддается количественной оценке;
- уровень финансового риска, присущий той или иной операции, является величиной переменной, требующей регулярного и пристального внимания; в отдельных случаях означает не только потери, но и благоприятные возможности [7, стр. 43].

Таким образом, финансовые риски можно рассматривать с двух точек зрения. В первом случае финансовые риски – это опасность потенциально возможных убытков или иных потерь, связанных с недополученными доходами. В другом же случае финансовые риски – это вероятность получения дополнительной прибыли. Так, можно сделать вывод о том, что финансовый риск неразрывно связан с экономической составляющей деятельности предприятия, и выступает в качестве альтернативного выбора для достижения финансового результата при сопутствующем финансовом ущербе.

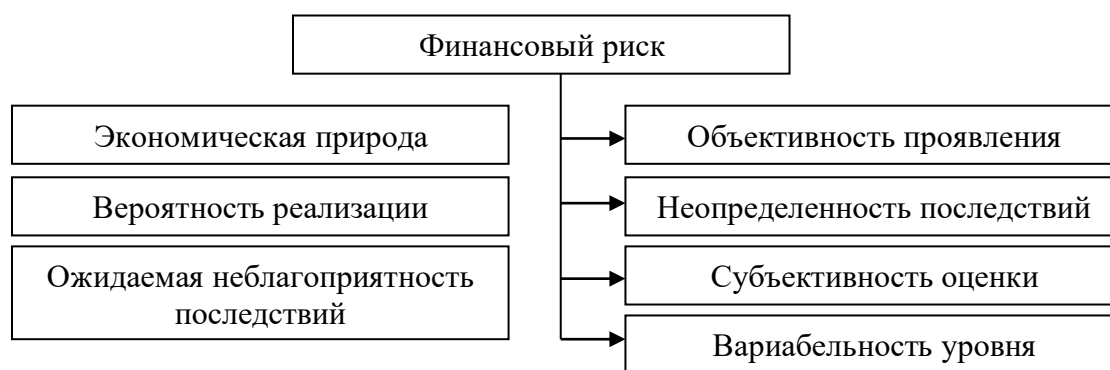
При этом требуется установить максимально полное определение понятия «финансовый риск».

Многие авторы утверждают, что финансовый риск — это риск, который возникает в процессе управления финансами предприятия и связан с

вероятностью потери финансовых ресурсов. Т.Е. Кононенко и О.Р. Кузнецова связывают категорию финансовых рисков с возможными потерями вследствие наступления определенных событий [4, стр. 92]. В свою очередь, Т.В. Скребцова относит к возможным потерям в результате финансовых рисков не только полученный убыток, но и упущенную выгоду при возможном альтернативном размещении средств [6, стр. 210].

Этого мнения придерживаются, прежде всего, такие ученые, как М.Н. Крейнина, Е.С. Стоянова и В.В. Глущенко. В то же время исследователи подчеркивают, что финансовые риски можно разделить на два типа:

- Риски, связанные с покупательной способностью денег;
- Риски, связанные с капитальными вложениями.

Автором другого подхода является В.Г. Белорипецкий, который определяет финансовый риск как «особый вид неопределенности, возникающий в связи с особенностями финансовой политики каждой компании»: Известно, что бухгалтерский учет, налогообложение, кредитование, дивидендная политика и управление долгом являются важнейшими составляющими финансовой политики компании.

Следующая группа авторов - В.В. Ковалев, В.М. Гранатуров, А.Д. Шеремет, Р.С. Сейфрин и т.д. - рассматривает финансовый риск через призму соотношения собственных и заемных средств и «целесообразности и эффективности использования последних». Сложно не согласиться, ведь высокая доля заемного капитала в общем объеме долгосрочных источников финансирования свидетельствует о высоком уровне финансового риска, связанного с «возможной нехваткой средств для выплаты процентов по долгосрочным кредитам и займам» [5, стр. 65].

Приведенные подходы к определению сущности финансового риска не противоречат друг другу, отражая многомерную природу и сложность исследуемой категории: в первом подходе финансовый риск рассматривается в широком смысле, а при третьем - в узком смысле.

Следовательно, под финансовым риском понимается вероятность утраты дохода или капитала, или получение суммы дополнительного дохода в рамках неопределенных условий реализации финансовой деятельности организации, на которое оказывают влияние как макроэкономические, так и внутрифирменные факторы и условия. Среди основных финансовых рисков в международной среде выделяют:

- нестабильность рынков реализации и возникающие из-за этого проблемы со сбытом товара;
- неопределенность спроса на инновационные товары и неоднозначный характер применения таких товаров для экономических и финансовых отношений;
- неопределенность, которая возникает из-за нестабильности макроэкономических экономических процессов;
- нарушение условий договора с контрагентами [10, стр. 73].

Также в теории риска следует разграничивать понятия «расходов», «убытков» и «потерь». Если расходы присущи любой компании и составляют естественную составляющую ее деятельности, то убытки возникают в результате неблагоприятного развития событий и превышения расходов над запланированным уровнем. Потери же измеряются в абсолютных и относительных величинах. В абсолютных величинах потери могут быть определены в физическом и стоимостном выражении, в относительных – как соотношение некоторого показателя (например, финансового состояния предприятия) к базе. Чаще всего предпринимательские потери отождествляют с разницей между ожидаемой и фактической прибылью компании [5, стр. 73].

Активные обсуждения экономистов ведутся относительно понимания функций риска. К двум базовым функциям большинство ученых относят защитную и регулятивную (стимулирующую).

Защитная функция проявляется в том, что предприниматели вынуждены разрабатывать и предпринимать меры, способствующие минимизации или полному устранению риска. Защитная функция проявляется и в

законодательном закреплении и регулировании правомерности риска. Регулятивная функция применяется в рамках исследования источников и первопричин риска. В случае появления неисследованного риска возникает необходимость реализации авантюрных или волюнтаристских операций.

Совокупность характеристик, определяющих понятие «финансовый риск» позволяют более детально классифицировать риски с различных аспектов (рис. 3).



Рисунок 3. Классификация финансовых рисков [8, стр. 121]

Существуют 2 вида финансовых рисков: систематические и несистематические. Систематические причины формируются как результат изменений показателей конъюнктуры рынка, поэтому они не поддаются управлению. Примерами систематических (рыночных) рисков в финансовой деятельности компании могут служить:

а) валютный риск, выраженный в вероятности формирования убытков вследствие изменения курсов иностранных валют;

б) процентный риск подразумевает опасность потерь, связанную с неожиданным изменением ставки рефинансирования на финансовом рынке

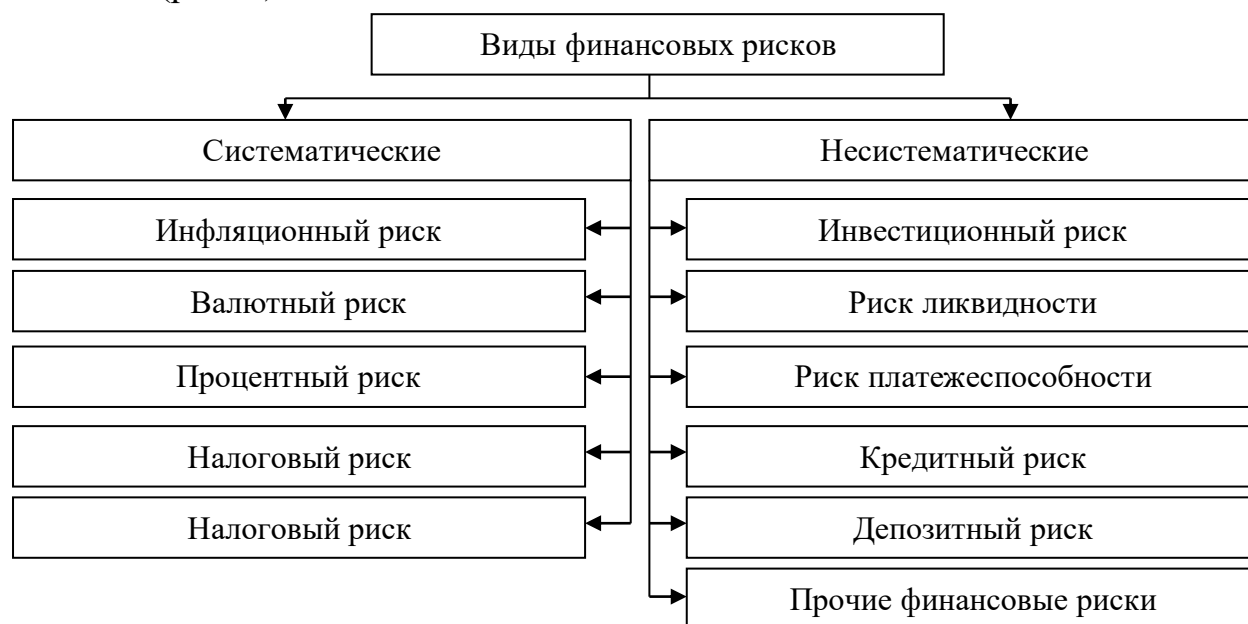
в) налоговый риск, характеризующий возможность изменения налогового законодательства страны – рост налоговой нагрузки, установление дополнительных объектов налогообложения;

г) ценовой риск — несет возможность для предприятия финансовых потерь, связанных с негативным изменением ценовых индексов на активы

Несистематические финансовые риски имеют специфическую природу возникновения, обусловленную деятельностью конкретной компании, и при этом они являются управляемыми и в большей степени прогнозируемыми. К несистематическим рискам относятся:

а) инвестиционный риск - вероятность появления финансовых потерь в процессе осуществления инвестиционной деятельности организации

б) риск ликвидности – это риск недостатка доступных средств для удовлетворения текущих или будущих финансовых обязательств банка. Если банк не может быстро продать активы или привлечь дополнительные средства, чтобы покрыть свои обязательства, это может привести к проблемам с ликвидностью;

б) риск платежеспособности;

г) кредитный риск — опасность неуплаты предприятием основного долга и процентов по нему.

Кроме того, финансовые риски возникают под влиянием факторов внешней и внутренней среды и соответственно они подразделяются на внешние и внутренние. Внешние финансовые риски в основном возникают в результате довольно неустойчивой ситуации на финансовом рынке, а также в результате влияния политических, социально-экономических факторов [3, стр. 598], они менее управляемы и требуют разработки особых управленческих мер противодействия. Внутренние финансовые риски предприятия возникают в результате основной деятельности. Чаще всего они обусловлены просчетами в управлении, осуществления операций с ценными бумагами с высоким уровнем риска получения доходности, несоблюдением оптимального баланса в структуре активов и капитала, с формированием ресурсной базы.

Реалии нового времени и появление новых трендов требуют изменений в различных областях и сферах деятельности. Особую актуальность это утверждение приобретает для нефтегазового комплекса Российской Федерации, который должен обеспечить необходимый уровень энергетической безопасности государства и сохранить за Россией роль ведущей державы современного мира.

Такие категории как «риск» и «неопределенность» всегда имели решающее значение в принятии управленческих решений в отношении нефтегазового сектора, являлись обоснованием для подготовки заключений о возможных инвестициях в проекты освоения минерально-сырьевых ресурсов. Но сейчас система рисков недропользователей «приросла» их новыми видами: начиная с 2020 г. нефтегазовые компании столкнулись с изменением структуры спроса под влиянием технологий возобновляемой энергетики, переизбытком предложения из-за роста запасов нефти, которые могут остаться неиспользованными, глобальным стремлением к низкоуглеродному будущему. В таких условиях ключевым моментом обеспечения устойчивого и долгосрочного развития российского нефтегазового сектора является оценка вызовов, стоящих перед нефтегазовой отраслью, выявление наиболее опасных из них, а также усовершенствование модели их управления.

Нефтегазовые компании, как и все субъекты недропользования, объективно осуществляют свою деятельность в условиях повышенной неопределенности, вследствие чего их инвестиционная и операционная деятельность подвержена многочисленным рискам.

Одной из ключевых угроз для российского нефтегазового сектора стала сланцевая революция в США: сланцевая нефть имеет достаточно высокую себестоимость, но внедрение американскими нефтегазовыми компаниями более эффективных технологий привело к снижению издержек на разведку, добычу и переработку (по мнению экспертов, издержки снизились на 25–30%), что повлекло за собой и снижение себестоимости. В мае 2019 г. США стали чистым экспортером нефти и газа, впервые с 1953 г.

Активность американских нефтегазовых компаний по добыче сланцевой нефти вынудили одного из основных участников рынка Саудовскую Аравию пойти на демпинг, чтобы удержать свою долю рынка сбыта. Совокупность этих факторов, а также политика стран ОПЕК, наращивающих добычу нефти вместо её сокращения, наращение добычи в Иране привели к тому, что рынок «перенасытился» нефтью и нефтепродуктами по низкой цене. Единственным спасением для отрасли стал возрастающий спрос на нефтегазовые продукты в условиях истощения традиционных месторождений нефти и газа.

Фиксация российской экономики на нефти и полезных ископаемых, ориентация на экспортно-сырьевую модель экономического роста и низкий уровень импортозамещения деструктивно влияют на отрасль. Кроме того, на российский сектор влияет и ряд внешних вызовов, среди которых:

- нестабильная макроэкономическая ситуация,
- девальвация рубля,
- введение западных технологических и финансовых санкций, ограничивающих доступ к инновационным технологиям и рынку заемных средств,
- нехватка инвестиций для разработки новых месторождений и модернизации основного фонда.

В целом, ситуация на мировом нефтегазовом рынке сложилась сложная и неоднозначная. С одной стороны – лидеры и основные игроки рынка остаются неизменными. С другой стороны, предсказать будущее нефтегазового рынка сейчас достаточно сложно: мнения экспертов по многим вопросам разнятся.

Избыток предложения на рынке сбыта, снижение электропотребления в ряде стран, нестабильность мировой политической ситуации – эти и не только вызовы стоят перед мировым нефтегазовым рынком и в предстоящем году. Основные внешние вызовы для российских компаний те же – структурный избыток нефти на глобальном рынке и обвал котировок. До сих пор на российский сектор продолжают оказывать влияние западные санкции.

В сложившихся условиях огромное значение приобретает определение внешних и внутренних вызовов, стоящих как перед отраслью в целом, так и перед конкретным предприятием в целях снижения негативных последствий и выбора оптимального вектора развития.

Построение любой системы управления риском начинается с определения ключевых особенностей функционирования предприятия на отраслевом рынке. Нефтегазовую отрасль определяют два ключевых фактора: зависимость от мировых цен и невозобновляемость ресурсов.

При этом, целая совокупность других факторов определяет будущее нефтегазового рынка. Среди них можно назвать:

- высокая капиталоемкость, энергоемкость, трудоемкость и фондоемкость отрасли;
- экстенсивный характер вложения капиталов;
- масштабность нефтегазовой промышленности;
- нестабильность рыночных условий;
- высокая степень монополизации и неразвитость конкуренции;
- комплексность и вертикальная интеграция нефтегазовых компаний (чаще всего предприятия в отрасли работают по нескольким видам деятельности: разведка и добыча, переработка, транспортировка);
- тесная взаимосвязь со всеми отраслями народного хозяйства;
- высокая зависимость от природно-климатических условий;
- кризис неплатежей, особенно в газовом секторе;
- «старение» оборудования.

Исходя из ранее изложенных трактовок категории «финансовый риск» и совокупности влияющих факторов, автор пришел к мнению, что предпринимательский риск нефтегазовой отрасли можно трактовать как вероятность потери предприятием части своих доходов или появления дополнительных расходов в процессе разведки, добычи, переработки или транспортировки газа, нефти, нефтепродуктов, а также в процессе осуществления инвестиционной, финансовой или иной деятельности. Отсюда

вытекают и особенные критерии и классификации финансовых рисков в нефтегазовой отрасли.

Для анализа и оценки рисков нефтегазовой отрасли первоначальным этапом является систематизация существующих рисков. Все риски нефтегазовой отрасли были систематизированы одной из крупнейших мировых аудиторско-консалтинговых компаний «Ernst&Young». В таблице 1 представлены основные риски для нефтегазовой отрасли с указанием позиции (за 2011 г.) и способы управления ими [8, стр. 123].

Таблица 1. Финансовые риски нефтегазовой отрасли

Риск и ранг	Управление риском
Сдерживание роста затрат (3)	<ol style="list-style-type: none"> 1) Сокращение операционных расходов. 2) Обеспечение подотчетности менеджеров, ответственных за реализацию программ по сокращению расходов. 3) Концентрация внимания на инициативах по ужесточению процессов управления оборотным капиталом.
Ухудшение финансовых условий деятельности компаний (4)	<ol style="list-style-type: none"> 1) Понимание особенностей национального налогового режима. 2) Сценарное планирование. 3) Оптимизация функционирования цепочки поставок с позиции налогообложения.
Неустойчивость цен (9)	<ol style="list-style-type: none"> 1) Тщательная переоценка инвестиционной стратегии, включая пересмотр соотношения инвестиций в разведку и добычу нефти и газа. 2) Эконометрическое моделирование. 3) Применение рациональных методик управления
Нарушения в снабжении (–)	<ol style="list-style-type: none"> 1) Инвестирование в более стабильные рынки. 2) Внедрение гибкой структуры капитала с более коротким циклом оборачиваемости.

По данным исследования основным риском отрасли стал ограниченный доступ к запасам, дальше по списку – неопределенность мировой энергетической политики и сдерживание роста затрат.

На сегодняшний день залогом успеха любой компании является гибкость, т. е. способность быстро и без потерь реагировать на сложившуюся ситуацию на рынке, а это предъявляет особые требования к управлению бизнес-процессами предприятия. Достаточно хорошо работавшие ранее классические бизнес-модели отмирают, на смену им приходят бизнес-модели, которые реагируют в реальном времени на поведение потребителей, формализованное в виде данных. В этих новых условиях функционирования компаний-недропользователей систему их рисков необходимо дополнить новыми рисками, обусловленными реализацией ESG-повестки и реалиями цифровой трансформации.

Подводя итог вышесказанному, можно отметить, что финансовый риск можно назвать основой предпринимательского риска, которая прямо или косвенно взаимосвязана с остальными составляющими. При этом, одним из ключевых признаков, объединяющих все группы рисков является то, что нефинансовые риски в той же мере зависят от финансовых и управленческих решений, а природа их возникновения связана с внешними факторами.

Вместе с тем, разумное «умение рисковать» показывает возможности менеджмента организации одновременно получать запланированные доходы и противодействовать рискам. Как считают Кузьмичева И.А. и др. не следует всегда воспринимать финансовые риски как события, которые ведут к потерям, за высокими финансовыми рисками часто стоит возможность получения высоких доходов и прибылей.

По мнению автора, в нынешних условиях нестабильности и неоднозначности будущего нефтегазового рынка важно искать новые механизмы, строить новые модели управления рисками для минимизации тех негативных последствий, с которыми может столкнуться компания в будущем: переход к альтернативным источникам энергии, все более изменчивые цены на нефть, возросшую мировую конкуренцию, развитие новейших технологий и усложняющиеся требования регуляторов. Все эти факторы повышают сложность среды и уровень рисков даже для самых эффективных предприятий.

СПИСОК ЛИТЕРАТУРЫ:

1. Казанцева Т.В. Эволюция понятия "риск" // Научный форум. Сибирь. 2017. Т. 3. № 2. С. 35.
2. Коршунова Л.Н. Оценка и анализ рисков / Л.Н. Коршунова, Н.А. Проданова. – Ростов н/Д: Феникс, 2007. – 96 с.
3. Мануйленко В.В., Рызин Д.А. Разработка модели оценки уровня стратегического финансового риска в корпорациях // Финансовая экономика. 2019. № 10. С. 596-602.
4. Перлова А.С. Риски, их понятие и определение // Научный альманах. 2019. № 10-1 (60). С. 90-93.
5. Пласкова Н.С. Экономический анализ: учебник. – 2-е изд., перераб. и доп. – М.: Эксмо, 2009. – 704 с.
6. Романюк Н.Ф. Понятие и факторы предпринимательского риска // Вестник Тульского филиала Финуниверситета. 2022. № 1. С. 209-213.
7. Рязанова О.А., Аботурова А.С. Сущность и методы оценки стратегических рисков компании // Вектор экономики. 2022. № 8 (74).
8. Шильцова А.В., Генералова А.В., Дружинина И.А. Анализ и оценка риска стратегических альянсов в легкой промышленности // ModernEconomySuccess. 2021. № 6. С. 119-124.

Mamatova A.I.

Perm National Research Polytechnic University

(Perm, Russia)

ECONOMIC CONTENT AND FEATURES OF FINANCIAL RISKS IN THE OIL AND GAS INDUSTRY

***Abstract:** in conditions of a high level of instability of environmental factors in the economy, the issues of assessment and management of financial risks are of particular relevance. This article examines the concept of financial risk of an organization, the essence and main characteristics of financial risks, reveals the structure of financial risks and their main types. In the course of the analysis, the main financial risks faced by Russian oil and gas organizations are studied, their features for oil and gas sector organizations are highlighted. The study of the material allowed us to conclude that some of the most common financial risks pose a significant threat to organizations in the oil and gas sector and may be less controllable, which emphasizes the need for careful management of financial risks and the use of effective methods to reduce them.*

***Keywords:** uncertainty, financial risk, inflation risk, risk of loss of income, risk of lost profits, risk leveling.*

УДК 33

Реджепов Ы.Г.

преподаватель

Туркменский государственный институт финансов

(г. Ашхабад, Туркменистан)

Оразмаммедов Д.А.

преподаватель

Туркменский государственный институт финансов

(г. Ашхабад, Туркменистан)

ИНСТИТУТЫ ЦИФРОВОЙ ЭКОНОМИКИ И ИХ ЗНАЧЕНИЕ В ЭКОНОМИЧЕСКОМ РАЗВИТИИ

Аннотация: проблема развития цифровой экономики и внедрения новых технологий на сегодняшний день является активно обсуждаемой, так как единая теоретико-методологическая база исследования данного феномена только формируется и еще до конца не разработана, что дает толчок к ее глубокому анализу и изучению. В статье рассмотрены электронно-сетевые институты цифрового рынка и предложены рекомендации, направленные на использование и совершенствование информационных технологий в различных предпринимательских сферах деятельности.

Ключевые слова: цифровая экономика, цифровой рынок, цифровизация, цифровая эпоха, электронно-сетевые институты.

Цифровизация экономических и производственных процессов становится ключевым фактором конкурентоспособности стран на внутреннем и мировом рынке.

Благодаря прорыву в технологиях мир стоит на пороге новой промышленной революции, или «Индустрии 4.0». В отличие от предыдущих индустриальных революций промышленная революция 4.0 развивается не

линейно, а по экспоненте. В результате промышленной революции 4.0 основную ценность в нем будут представлять данные, а не продукты. Будет усиливаться влияние промышленного интернета вещей, иногда его еще называют промышленным интернетом – сети физических объектов, платформ, систем и приложений со встроенными технологиями по обмену данными друг с другом, внешней средой и людьми, как определяет его компания Accenture.

В условиях цифровизации внедряется множество технологических и институциональных инноваций, такие как электронная коммерция, корпоративные базы данных, Интранет и другие. С переходом к новой экономике возникает необходимость иным способом управлять уже существующими институтами или «выращивать» новые. Цифровая эпоха не только возложила новые обязанности на государство, но и дала новые возможности, реализация которых осуществляется посредством формирования новых, электронно-сетевых институтов. Таковыми, прежде всего, являются электронное правительство, электронная демократия, политический краудсорсинг, политический флешмоб и другие.

Новые возможности прямого общения с народом, общественными организациями, бизнесом, интеллектуальными сетями, внешним миром получили название «электронное правительство».

Одним из крупнейших проектов, реализованных в рамках программы, является сайт по оказанию государственных услуг <http://www.e.gov.tm/>. Он обеспечивает доступ физическим и юридическим лицам к сведениям о государственных услугах в Туркменистане, государственных функциях по надзору, об услугах государственных учреждений, об услугах организаций, участвующих в предоставлении государственных услуг, а также предоставление в электронной форме государственных услуг. Данный интернет-портал дает возможность людям быстро, качественно и в любое удобное для них время реализовать их конкретные потребности за счет предоставляемых информационных услуг, и благодаря этому происходит развитие информационного общества в стране.

Таким образом, цифровая экономика открывает для государства новые возможности, реализация которых осуществляется посредством формирования новых, электронно-сетевых институтов, являющихся предметом регулирования информационного рынка.

Институты объединяют агентов и структурируют их взаимодействия посредством использования информационно-коммуникационных технологий, и прежде всего, сети Интернет. Будучи неразрывно связаны с ними, эти новые институты продуцируют новые «правила игры», а, следовательно, и новые результаты поведения экономических агентов, тем самым регулируя отношения контрагентов на информационном рынке. Информационные технологии дают возможность обмениваться информацией на беспредельно больших расстояниях, одновременно заниматься бизнесом и развивать его в различных точках мира.

Таким образом, что касается рекомендаций развития цифрового рынка, то к ним можно отнести (рис. 1):

- Наличие четкой цифровой стратегии, позволяющей нашей стране дополнительно наращивать свой экономический потенциал, что предполагает активное представительство государства на информационном рынке и как производителя информационных благ, и как его потребителя, и как предпринимателя и как налогоплательщика и как субъекта законодательства в сфере информационного права. Это позволяет определить роль государства в контексте институционального регулирования на информационном рынке как главного игрока, институционального детерминанта, определяющего базовые правила игры;



- Формирование новых отношений между гражданином и государством, в основе которых лежит концепция проактивных сервисов. Это означает, что после формирования гражданином электронного запроса все взаимодействие между различными госучреждениями также должно производиться в электронном виде. Иначе услуга будет оказываться медленно: при сохранении, полностью или частично, бумажного документооборота чиновники из разных ведомств будут запрашивать дополнительную информацию, ждать подтверждения, преобразовывать ответ, полученный в другой форме, в формат, используемый в данном учреждении. Только при налаженном электронном документообороте, единых стандартах и четком взаимодействии между ведомствами гражданин быстро получит ответ на свой запрос. Такие системы уже действуют: в Дании, Великобритании, США;



- создание корпоративных порталов знаний, объединяющих в себе информационные порталы, порталы для совместной работы и порталы экспертизы. За счёт прямого взаимодействия пользователей с необходимым для выполнения конкретных задач интеллектуальным капиталом, подобные порталы ускоряют нововведения и уменьшают объём «повторяемой» работы в компании;

- своевременное и гибкое изменение законодательства, обеспечивающее реализацию проектов, как например, введение электронно-цифровой подписи (в Эстонии выдано несколько десятков тысяч уникальных ключей для применения электронной подписи);



- траектории институционального регулирования информационного рынка в стране должны быть синхронизированы с содержанием Индустрии 4.0.

Рисунок 1. Рекомендаций развития цифрового рынка

СПИСОК ЛИТЕРАТУРЫ:

1. Устинова Н.Г. Генерация и воспроизводство институциональных инноваций, 2016.
2. Ромашкин Т.В. Информационное обеспечение бизнеса в современных условиях, 2017.
3. Устинова Н.Г., Тучина Н.А. Корпоративное управление институциональными инновациями в условиях перехода к цифровой экономике, 2018.

Rejepov Y.G.

Turkmen State Institute of Finance
(Ashgabat, Turkmenistan)

Orazmammedov D.A.

Turkmen State Institute of Finance
(Ashgabat, Turkmenistan)

DIGITAL ECONOMY INSTITUTIONS AND THEIR IMPORTANCE IN ECONOMIC DEVELOPMENT

***Abstract:** the problem of the development of the digital economy and the introduction of new technologies today is actively discussed, as a unified theoretical and methodological basis of the study of this phenomenon only formed and yet to be developed, that gives impetus to its deep analysis and study.*

***Keywords:** digital economy, digital market, digitalization, digital era.*

УДК 33

Санина Е.С.

Воронежский государственный университет

(г. Воронеж, Россия)

АНАЛИЗ ОРГАНИЗАЦИОННО-УПРАВЛЕНЧЕСКОЙ СТРУКТУРЫ ПАО «СБЕРБАНК»

***Аннотация:** в работе рассмотрена и проанализирована организационно-управленческая структура ПАО «Сбербанк», ее влияние на функции работы компании.*

***Ключевые слова:** ПАО Сбербанк, организационно-управленческая структура, сберегательная касса, общее собрание акционеров, наблюдательный совет, правление банка, президент банка.*

Организационное и управленческое управление глобально сказывается на всех аспектах деятельности компании. В ПАО «Сбербанк» практика разработки принятия управленческого решения имеет свою специфику, определяющую характер ее деятельности, организационную структуру, действующую систему коммуникаций, корпоративную культуру.

ПАО «Сбербанк» (зарегистрированная марка «Сбербанк») — крупнейшая единственная российская, восточная и европейская финансовая экосистема.

Сбербанк основан в 1841 г. с касс Сбербанка по приказу Императора Николая I, его отделения располагались только в 2 городах: Москва и Петербург. Целью создания этой организации являлось надежное сбережение накоплений. Каждый вкладчик имел сберегательную книжки, именно она дошла до наших дней. С первых же дней существования сберкасса приобрела множество клиентов, крестьян, военных, купцов, в том числе и состоятельных людей. К концу XX века филиалы были во многих субъектах страны и их количество достигло 4000 отделений и более 2 млн. клиентов.

Благодаря Сберегательным кассам российская экономика смогла выстоять в самые сложные для неё условия. Большой скачок развития банка наблюдался в послевоенные годы с 1953 по 1991 год: привлекались новые вкладчики, организовались лотереи, размещали госзаймы. Банк также тесно сотрудничал с государством и участвовал в финансировании проектов в области атомной и ядерной отрасли.

По форме организации Сбербанк - публичное акционерное общество.

Структура управления ПАО «Сбербанк» состоит из следующих органов:

- 1) главным органом является общее собрание акционеров;
- 2) второй уровень – наблюдательный совет;
- 3) третий уровень – правление банка.

Организационная структура Сбербанка позволяет управлять процессами на любой стадии. Основное условие эффективности - оптимизация работы и контроля. Управление осуществляет собрание акционеров ПАО, а контролируют процесс наблюдательный совет, ревизионная комиссия, президент, председатель, коллегия.

На рисунке 1 представлена схема организационной структуры ПАО «Сбербанк».



Рис. 1. Схема организационной структуры ПАО «Сбербанк».

Управление данной организации предусматривает существование органов управления с установленной ответственностью, множеством полномочий, правилами взаимодействия с остальными элементами системы. Верхушка управленческой структуры – собрание акционеров, которое проводится 1 раз в год, осуществляет руководство ПАО «Сбербанк». В рамках проведения мероприятия решаются объемы выплат владельцам предприятий, распределяются чистые доходы, разрабатывается стратегия развития института финансовых и кредитных ресурсов.

Главными задачами этой части организации Сбербанка являются: принятие решения о учреждении организации, составление уставов и контроль

его исполнения; утверждение документов и актов, относящихся к деятельности учреждения, выбор членов органов исполнительной власти и контроля, рассмотрение отчетов о деятельности других подразделений структуры; распределение источников дохода.

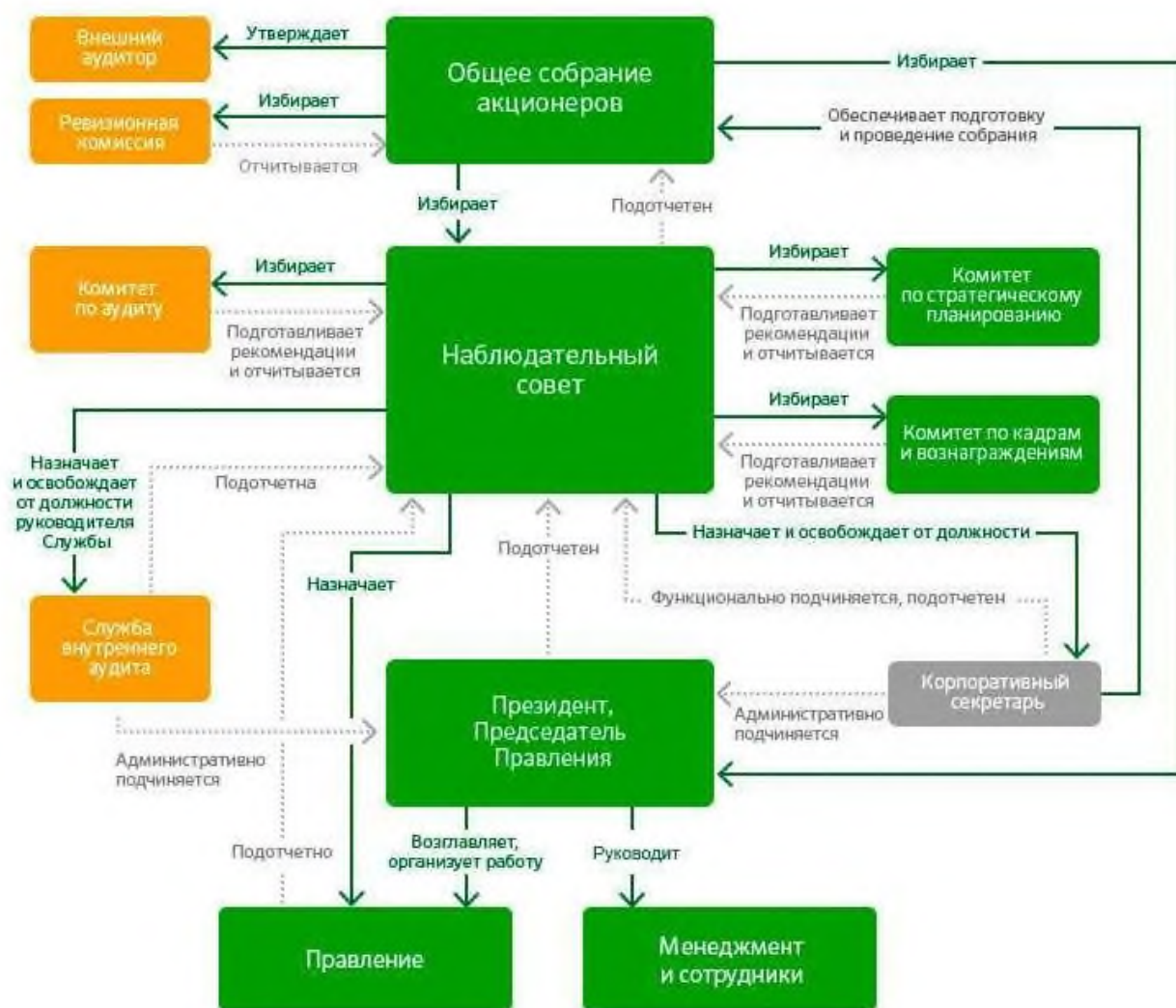
Правление Финансового Института является коллегиальным исполнительным органом, решающим широкий спектр задач по формированию политики риска. Эта структурная единица имеет в своей компетенции: обсуждение отчетов о территориальных отделениях; утверждение численности штатных сотрудников, внедрение инновационных проектов в процессе обслуживания; разработку и реализацию внутреннего документа.

С 2007 г. пост президента председателя правления занимает Герман Греф, который отвечает за плановые проекты, представленные Общему собранию акционеров. К управленческим функциям должностного лица относятся: организация работы структурных подразделений; распределение обязанностей; утверждение эмиссии ценных бумаг; решение текущих вопросов. Под управлением Г.Грефа публичное акционерное общество Сбербанка России стало современным финансовым институтом.

Общее руководство Сбербанком — это дело избирательного Совета. В его основные обязанности входят: определение показателей развития банка, контроль за деятельностью правления, утверждение годовых отчетов, контроль за политикой инвестиций, кредитования, организация работы ревизионных и кредитных комитетов, выбор председателей ревизионных и кредитных комитетов. Кредитный комитет занимается формированием кредитных политик учреждения, структурирует возможности, которые можно привлечь к работе, открывает инвестиционные фонды. Ревизионный комитет занимается организацией комплексных проверок в области кредитования, расчетов, валютной деятельности, контролирует исполнение законов.

Главный офис Сбербанка занимается организационной структурой отделений. К задачам главного офиса относятся: анализ деятельности подведомственной организации; текущие и стратегические планы; работа по

приоритетным направлениям развития банка, бюджетирование, контроль финансовых активов, пассивов, рисков; исследование российского рынка банков, экономики страны; контроль внутрискруктурных денежных потоков, кредитных ресурсов; анализ работы текущего и стратегического планирования; обеспечение всего банка информацией о деятельности подразделений, проведение маркетингового анализа в сотрудничестве с другими учреждениями, деятельность по изучению потребностей клиентов и региональных рынков, совершенствованию существующих, и разработке новых банковского продукта и услуг.

Основное предназначение центрального аппарата – гибкое управление филиалами, дополнительными офисами, территориальными банками на основе единого подхода к оценке и ограничению процентов, курсов, балансов и рисков рынка. Центральный аппарат разрабатывает нормативные документы и акты внутреннего характера, которые необходимо принимать на каждом этапе принятия решения.

Деятельность территориальных подразделений обеспечивает служба безопасности. Основными функциями территориальных структур являются: анализ деятельности подразделений для планирования самых выгодных кредитных политик, оценка актуальных конкурентных условий; участие региональных программ экономического развития, совершенствование, расширение сетей расчетов, внедрение новейших технологий в работу, помогающие успешнее контролировать как пассивы и активы банка и персонала, облегчают общение с клиентами, работают над улучшением скорости финансового обслуживания, что способствует повышению качества сервиса; оценке и оптимизации их сетей в соответствии с экономическими и социальными факторами; общую оптимизацию их сетей в соответствии с экономическими и социальными факторами.

Региональные филиалы и отделения являются самыми распространенными во всей системе Сбербанка. Надо отметить, что в структуре

постоянно происходит оптимизация их на основе того, какая плотность населения в конкретном регионе и количество клиентов банков.

Деятельность отделений регионов основана на утвержденных положениях: филиалы регионов имеют права юридических лиц, являются участниками Сбербанка, в своей деятельности опираются на принятые положения ЦБ Российской Федерации и сам Сбербанк. Региональные подразделения ориентированы не только на индивидуальную и специальную банковскую помощь, но также на развитие каких-либо направлений финансовой деятельности: работы с клиентами корпоративных организаций, операции валюты, акций и т.д.

С 2001 г. Сбербанк проводил реформу, целью которой была децентрализация системы управления, т.е. каждый отдел имеет филиалы в граничных регионах России, на сегодняшний день это 11 Территориальных Банков.

Территориальные банки Сбербанка России - это отделения, центральные в некоторых субъектах РФ. Территориальные банки возглавляют председатели, назначенные на должность президентом Сбербанка. В прямом подчинении ТБ находятся ГОСБ – главные объединения «Сбербанка», расположенные на территории областных городов субъектов Российской Федерации. В ГОСБ входят подразделения, секторы и УРМ, находящиеся в отдаленных районах. Стратегическая задача территориальных Банков: планирование и координация активных и пассивных политик головных департаментов; оценки микро-, макросреды, оптимизации деятельности в соответствии с социально-экономическими и политическими факторами; внедрения модели работы Центрального аппарата; участия в региональных программах и др.

Организационно-управленческая структура ПАО «Сбербанк» свидетельствует о эффективности взаимодействия отделов, эффективности контроля за их деятельностью, адаптивности, гибкости компании в условиях изменения внешних условий. Базовая составляющая организационного состава ПАО «Сбербанк» – сепарация отделов, секторов, команд, подчиненности и

отчетности. Разработка этой структуры опирается на стратегические планы компании.

Банк не имеет индивидуального владельца, и при этом он стабильно развивается. Миллиарды клиентов ежегодно доверяют Сбербанку свои накопления. С 2020 года владельцем 50 % плюс 1 акция ПАО «Сбербанк» является Фонд национального благосостояния России, контролируемый Правительством России, остальные акции находятся в публичном обращении.

По итогам первого полугодия 2023 года у Сбербанка 107,2 миллионов активных частных клиентов и 3,1 миллиона активных корпоративных клиентов. Среди крупнейших банков мира по размеру активов находится в шестом десятке, по версии S&P Global. Включён Банком России в перечень системно значимых кредитных организаций [1].

Современная организация отличается масштабами управленческой деятельности и ее отделением от прямого процесса производства и предоставления услуг. Современные коммуникационные технологии значительно увеличили поток информации и возможности оперативного управления большой массой информации, в результате эффективной разработки системы интеллектуального сопровождения и поддержки процессов управления управленческими решениями.

Сегодня процесс управления стал восприниматься как определенное последовательное действие менеджеров и аппаратов управления для выработки, принятия и осуществления управленческого решения, содержащееся в основе реальных производственных и хозяйственных проблем.

Для сохранения лидерских позиций на изменчивом рынке требуется достаточная гибкость компании. Банкоматы Сбербанка России находятся в любом районе города и во многих образовательных учреждениях, что позволяет Сбербанку быть достаточно мобильным. Сохраняются существующие функции, вводятся новые сервисы, происходит автоматизация, что дает возможность избежать длинной очереди. Профессиональный и квалификационный уровень работников позволяет добиться новых достижений. Формула такая же, как и в

любой стране мира: знание клиентов, привлечение новых, знание того, что им нужно и предоставление им этого быстрее конкурентов и на более выгодные условия. Главный секрет - это реализовать на практике всю эту идеологию.

В истории не найдется ни одного примера, когда крупные корпорации, такие как Сбербанк, смогли сохранить ведущие позиции за многие десятилетия, несмотря на нестабильный экономику мирового рынка. Залогом успеха «Сбербанка» стали основные принципы деятельности компании, которым следует с момента основания и до сегодняшнего дня. Кодекс бизнес-поведения Сбербанка осуждает за любые формы коррупции и взяточничество.

ПАО «Сбербанк» не уступает первые позиции среди других банков. В этом и заслуга работников банков, и уникальная развернутая организационная структура. Компания делает бизнес, чтобы создать ценности для своих акционеров и общества, лишь в этом случае компания может быть успешной в долгосрочной перспективе. С начала открытия ПАО «Сбербанк» был и остается крупнейшим и развивающимся банком в стране.

СПИСОК ЛИТЕРАТУРЫ:

1. Википедия: свободная энциклопедия [Электронный ресурс]. URL: https://ru.wikipedia.org/wiki/Сбербанк_России (дата обращения: 03.11.2023).
2. Сайт компании [Электронный ресурс]. URL: <http://www.sberbank.ru> (дата обращения: 03.11.2023).
3. Статья: “Финансовые результаты ПАО Сбербанк по итогам января 2022 года по российским правилам бухгалтерского учёта (неконсолидированные данные)” [Электронный ресурс]. URL: <https://bankinform.ru/news/119525> (дата обращения: 03.11.2023).

Sanina E.S.

Voronezh State University

(Voronezh, Russia)

**ANALYSIS OF THE ORGANIZATIONAL
& MANAGEMENT STRUCTURE OF SBERBANK**

***Abstract:** the paper considers and analyzes the organizational and managerial structure of Sberbank PJSC, its impact on all functions of the company.*

***Keywords:** Sberbank, organizational management structure, savings bank, general meeting of shareholders, supervisory Board, management Board of bank, president of bank.*

УДК 33

Тачлиева Б.

преподаватель

Туркменский государственный институт экономики и управления

(г. Ашхабад, Туркменистан)

ЭФФЕКТИВНЫЙ МЕНЕДЖМЕНТ В СОВРЕМЕННОМ ГУМАНИТАРНОМ ОБРАЗОВАНИИ

Аннотация: рациональное ресурсные использованиии для увеличения рабочий эффективности и ресурсный рациональности возможно при применении такого инструмента – менеджмента в образовании.

Ключевые слова: менеджмент, образование, управленческая деятельность, образовательное учреждение.

Роль менеджмента является ведущей в нашем мире, с помощью этой модели модернизируются финансовые, материальные, интеллектуальные и другие ресурсы. В Западной Европе управленческое образование используется практически всеми преподавателями. [2,44с].

Личностное развитие, обучения и воспитание- процессы, зависимые от образования, учитывают интересы и личные особенности ученика. Устройство одного из главных аспектов образовательной системы расширяется, несет, усваивает и своевременно осваивает новые вещи и способности в процессе обучения. Известный ресурс- это знания, в то же время безвредный для формирования личности и воспитании процесса, в том числе контроля над учащимися. Образовательное управление и его эффективность заключается в принципах и методах, более подробно они рассматриваются в образовании:

Образовательная деятельность успех, отношения строится на индивидуальных способностях интересов,

Педагог обеспечивает в коллективе экологически чистый климат (среди педагогов и учеников),

Педагогический менеджмент рассматривается как комплексная форма организации, принципов, технологических методов управления, направленных на повышение качества образовательного процесса. Профессорско-преподавательский состав считается менеджерами познавательных и образовательных процессов, ответственными за учебно-воспитательный процесс, который осуществляет управленческую деятельность в образовательном учреждении.

Основным этапом, который принёс большое количество новых работ учёных из западной Европы, а также теорию итогового анализа деятельности образовательного учреждения за год, стал конец 20-го века [5]. Данный отчёт содержит в себе:

1. Нормативные документы за исполнение которых следит

Министерство Образования,

2. Годовой цикл управления и его эффективность,

3. Подведение итогов образовательной программы,

4. Применение требований и санитарно-гигиенических норм,

5. Методическая работа, её анализ и важность проведения,

6. Взаимодействие родителей со школой,

7. Работа с моделями поведения учеников,

8. Общественные организации, эффективность их работы и взаимоотношения с учебными заведениями,

9. Общее качество преподавания и образование в целом,

Можно сказать, что труд менеджера занимающегося образовательной деятельности делится на продукт – информацию, предметов – деятельность, орудие – слово. За итоговый результат показатели качества работы менеджера учебно – воспитательного процесса принято считать развития по нескольким показателям учащихся, являющихся объектами менеджмента.

Рассмотрим основные виды функций, которые составляют систему образования: контроль, планирование, мотивация, и организация.

Подфункциями выделяются:

- Организационно-исполнительская,
- Контрольно-диагностическая,
- Информационно-аналитическая,
- Мотивационно-целевая,
- Планово-прогностическая,
- Регулятивно-коррекционная функции [3].

Эффективность системы управления персоналом определяется последовательностью всех функций и подфункций, важно отметить значимость сменяемости и образование работоспособного цикла системы.

В зависимости от основных этапов управления необходимо различать:

1. Диагностика и оценка,
2. Сбор данных с использованием различных социологических методов, [1, с.136]:
3. Конечный результат ситуации, а также пути улучшения ситуации.

С помощью, данной этапности, возможно повышение рабочих результатов и увеличение уровня эффективности.

Перед системой образования стоит несколько проблем, такие как: внедрение качественного образования, выпуск специалистов высших категорий, изменения в экономической социальной сферы. Стоит отметить, что интеллектуальный потенциал – основной показатель качества образования.

СПИСОК ЛИТЕРАТУРЫ:

1. Веснин В. Р. Основы менеджмента: учебник / В. Р. Веснин. — М.: Проспект, 2015. — 320 с.
2. Гончаров М. А. Основы менеджмента в образовании: учебное пособие / М. А. Гончаров. — 3-е изд., стер. — М.: КНОРУС, 2016. — 476 с.

3. Мескон М. Х. Основы менеджмента / М. Х. Мескон, М. Альберт, Ф. Хедоури. — М.: Вильямс, 2016. — 672 с.
4. Челнокова Е. А., Коровина Е. А., Агаев Н. Ф. Педагогический менеджмент как вид управленческой деятельности педагога // Современные наукоемкие технологии. — 2015.

Tachliyeva B.

Turkmen State Institute of Economics and Management
(Ashgabat, Turkmenistan)

MANAGEMENT IN EDUCATION

***Abstract:** rational use of resources to increase working efficiency and resource rationality is possible with the use of such a tool – management in education.*

***Keywords:** education, management activity, educational institution.*

УДК 33

Язханов А.

студент факультета маркетинг

Туркменский государственный институт экономики и управления

(г. Ашхабад, Туркменистан)

Аширова Ай.

студент факультета маркетинг

Туркменский государственный институт экономики и управления

(г. Ашхабад, Туркменистан)

ТЕХНИЧЕСКОЕ РЕГУЛИРОВАНИЕ В СИСТЕМЕ ОБЕСПЕЧЕНИЯ КАЧЕСТВА

Аннотация: в этой статье представлен краткий обзор о технической регулировании в системе обеспечения качества, а также введена информация о базировании технического урегулирования.

Ключевые слова: модификация, техника, регулирование, обеспечение, качество, торговля, сообщество.

Технически корректная модификация – это правовое регулирование обязательных требований к продукции, процессам производства, применения, хранения, транспортирования, утилизации и повторного использования, добровольных требований к выполнению работ или услуг, а также подтверждения соответствия. снизить административную нагрузку на бизнес-сообщество, а также снизить технические барьеры в торговле. Также реформирование технического регулирования является одним из основополагающих и необходимых условий вступления в ВТО (Всемирную торговую организацию). Техническое регулирование базируется на следующих

принципах: - использование единых правил установления требований к продукции и процессам ее производства;

- соответствие технического регулирования уровню развития национальной экономики, ее материально-технической базы и научно-технических возможностей; - единая система и нормы аккредитации (аккредитация - официальное признание полномочий организации на проведение конкретных испытаний или видов). - независимость органов по аккредитации (орган по аккредитации – орган, управляющий системой аккредитации и проводящий аккредитацию);

- доработка правил и методов проверок (испытаний) и измерений при проведении обязательных работ по подтверждению соответствия;

- неисполнение требований технических регламентов независимо от видов и особенностей сделок;

- не допускать ограничения конкуренции при осуществлении аккредитации и сертификации;

- не допускать совмещения полномочий органов государственного контроля с полномочиями органа по сертификации;

- не допускать координации полномочий по аккредитации и сертификации одним органом;

- не допускать внебюджетного финансирования государственного контроля за соблюдением требований технических регламентов.

Если продукция не соответствует требованиям технических регламентов, в результате нарушения этих требований, процессов производства, использования, хранения, перевозки, размещения и повторного использования наносится ущерб жизни или здоровью граждан, имуществу физических или юридических лиц, государству или муниципальному имуществу, окружающей среде, животному и растительному миру или причинен вред здоровью или существует угроза такого ущерба, то изготовитель (исполнитель, продавец) обязан принять соответствующие меры по возмещению ущерба и предотвращению причинения вреда другим людям , их

имущества и окружающей среды в соответствии с законодательством Закон «О техническом регулировании» осуществляет правовое регулирование деятельности по стандартизации, сертификации (квалификации).

СПИСОК ЛИТЕРАТУРЫ:

1. Закон Туркменистана «О предприятиях». - Ашхабад, 2000 г.
2. Макроэкономика. Учебник. – Ашхабад: – Туркменское государственное издательство, 2015.

Yazhanov A.

Turkmen State Institute of Economics and Management
(Ashgabat, Turkmenistan)

Ashyrova Ay.

Turkmen State Institute of Economics and Management
(Ashgabat, Turkmenistan)

TECHNICAL REGULATION IN THE QUALITY ASSURANCE SYSTEM

Abstract: this article provides a brief overview of technical regulation in a quality assurance system, and also introduces information on the basis of technical regulation.

Keywords: modification, technology, regulation, provision, quality, trade, community.

ЮРИДИЧЕСКИЕ НАУКИ (JURIDICAL SCIENCES)**УДК 34****Аднакулова Г.А.**

магистрант

Тюменский государственный университет

(г. Тюмень, Россия)

**ПОНЯТИЕ И ЗНАЧЕНИЕ ИНТЕРЕСОВ РЕБЕНКА
В СЕМЕЙНО-ПРАВОВОМ СПОРЕ ОБ ОПРЕДЕЛЕНИИ
МЕСТА ЖИТЕЛЬСТВА РЕБЕНКА**

***Аннотация:** в статье рассмотрены понятие и значение интересов ребенка в вопросах определения его места жительства в случае раздельного проживания родителей. Актуальность исследования данного вопроса связана с тем, что большое количество семейно-брачных споров связано с интересами ребенка, а при определении места жительства ребенка они должны учитываться в особом порядке. Обозначена важность обеспечения интересов ребенка при рассмотрении дел в судебном порядке, а также разработано предложение, касающееся повышения эффективности разрешения семейных споров, связанных с определением места жительства ребенка, для обеспечения максимального соблюдения прав и интересов детей.*

***Ключевые слова:** интересы ребенка, место жительства ребенка, судебное разбирательство.*

Российская законодательная база находится в постоянном движении и развитии, что оказывает непосредственное влияние на различные сферы жизни общества. Согласно положениям Конституции Российской Федерации, права и свободы человека и гражданина являются высшей ценностью. Исходя из этого, в России, как демократическом государстве, должны признаваться гуманистические принципы и идеи.

Основываясь на том, что человек является высшей ценностью, ребенок также обладает данным статусом. Дети имеют право на тот уровень жизни, в

условиях которого будет обеспечиваться его полноценное развитие. Данные права детей реализуются в соответствии с принципом наилучшего обеспечения интересов ребенка. Указанный принцип должен использоваться всеми государственными и негосударственными учреждениями, органами публичной власти и иными субъектами.

Интересы ребенка играют важную роль в различных общественных отношениях, обусловленных решением вопросов, касающихся детей. В границах семейного права одними из самых частых споров являются те, которые связаны с детьми: установление времени и частоты общения ребенка с родителем в случае развода, лишение родительских прав, установление отцовства и т.д. Например, определение места жительства ребенка непосредственно связано с тем, насколько результат будет соответствовать интересам ребенка. Именно поэтому данный вопрос подробно рассматривается в соответствии с российским законодательством уполномоченными органами власти.

Гражданский кодекс Российской Федерации закрепляет следующее положение, относящееся к регулированию указанного общественного отношения: «Местом жительства ребенка до 14 лет является место жительства его законных представителей (родителей, усыновителей, опекунов). При раздельном проживании родителей место жительства ребенка устанавливается соглашением родителей».

Семейный кодекс Российской Федерации устанавливает, что необязательно раздельное проживание супругов является последствием расторжения брака.

Суд рассматривает вопрос определения места проживания ребенка в случае рассмотрения иска о расторжении брака, если ребенок не достиг возраста 18-ти лет. При этом необязательно заявление иска родителями о решении вопроса, касающегося места проживания несовершеннолетнего ребенка. При этом родители имеют право самостоятельно заключить

соглашении, которое определит место жительства ребенка. Данное соглашение должно быть нотариально заверено.

Семейным законодательством закреплено, что суд, исходя из интересов ребенка и при учете их мнения, определяет место жительства ребенка, если соглашение по урегулированию данного вопроса между родителями не было заключено. При разрешении вопроса, касающегося определения места жительства ребенка, суд учитывает следующие обстоятельства:

- отношения ребенка и каждого из родителей;
- наличие братьев и сестер, привязанность к ним;
- возраст ребенка;
- личностные характеристики родителей;
- возможность для создания условий полноценного воспитания у каждого из родителей (учитывается род деятельности, режим рабочего времени, материальное положение и т.д.);
- предыдущее место жительства ребенка;
- роль каждого из родителей в воспитании и развитии ребенка и др.

Данный перечень обстоятельств не является исчерпывающим.

При исследовании указанных вопросов суд выясняет степень влияния родителей на ребенка, кто из них оказывал наибольшее воздействие на развитие ребенка, кто в большей степени материально обеспечивал ребенка.

В случае, если суд устанавливает, что одним из родителей было допущено злоупотребление родительскими правами, то назначается проведение судебно-психологической экспертизы в целях установления наличия или отсутствия отрицательного воздействия родителями или близкими родственниками на ребенка, определения характера взаимоотношений между родителем и ребенком.

Вопреки устоявшемуся в обществе мнению, законодательно не определено, что мать имеет приоритет перед отцом при определении места жительства ребенка в случае развода. Однако на практике чаще всего ребенок остается жить с матерью. Для того, что бы ребенок проживал совместно с

матерью достаточно хороших взаимоотношений между ними, осуществление матерью должного ухода за ребенком, трата достаточного количества времени для его воспитания, отсутствие признаков ведения аморального образа жизни, злоупотребления вредными привычками и т.д. Данные условия будут обладать большим приоритетом, чем, например, большая жилплощадь и высокий материальный достаток отца.

Так иски об определении места жительства несовершеннолетнего ребенка являются одними из наиболее многочисленных. Данные споры характеризуются наличием моральной сложности своего разрешения. Зачастую при решении указанного вопроса родители преследуют цель, которая не состоит в обеспечении соблюдения интересов ребенка, их целью выступает удовлетворение личных амбиций и доказательство своей правоты бывшему супругу.

Иногда родители действительно обеспокоены тем, не будут ли нарушены интересы ребенка. Главные моменты для успешного и рационального рассмотрения подобных разбирательств определены Верховным Судом Российской Федерации, рассмотревшим жалобу на решение местных судов. Необходимо проанализировать в рамках данного исследования указанный случай.

Родители обратились в суд для определения места жительства ребенка после их развода. У обоих родителей были хорошие характеристики. Две инстанции при рассмотрении данного дела приняли противоположные решения. Суд первой инстанции принял решение, состоящее в том, что ребенок остается жить с матерью, несмотря на то, что у отца жилищные условия лучше, а финансовые возможности больше. Отец подал апелляцию на данное решение суда, в результате которой суд решил изменить решение предыдущей инстанции в пользу истца.

Изначально с исковым заявлением в суд обратилась мать ребенка, содержание иска состояло в том, что бы определить, с кем будет проживать ребенок. В тот момент супруги уже не жили вместе, но официально не

развелись. Каждый родитель настаивал на том, что бы ребенок остался жить с ним, они обладали положительными характеристиками. Ко времени проведения судебного заседания ребенок жил попеременно с одним и другим родителем.

Суд первой инстанции рассмотрел дело и вынес решение о том, что ребенок будет жить с матерью, а с отцом видеться до четырех часов в выходные и праздничные дни. Данное решение было в большей степени обусловлено тем, что ребенку на тот момент исполнился один год, в связи с чем недопустимо его проживание отдельно от матери.

Суд апелляционной инстанции принял противоположное решение, которое было обосновано тем, что условия проживания у отца лучше, жилплощадь у него больше, есть стабильный крупный доход, а также отец занимается воспитанием сына. О матери была дана следующая характеристика. Женщина являлась безработной, ее доходы складывались из государственных выплат на детей, алиментов на старшего ребенка и помощи родственников. Мать проживала в частном доме с печным отоплением и удобствами во дворе. Исходя из этого, суд пришел к выводу о том, что отец обладает лучшими условиями для воспитания ребенка, с которым установлена взаимная привязанность.

Мать обратилась за обжалованием данного решения в Верховный Суд Российской Федерации, который не был согласен с апелляционной инстанцией.

Верховный Суд Российской Федерации в своем решении отразил позицию, согласно которой финансовое и материальное положение родителя не является решающим фактором при определении места жительства ребенка.

Также было упомянуто о том, что при разрешении споров, связанных с определением места жительства ребенка, необходимо, в первую очередь, учитывать интересы ребенка. При этом следует обращать внимание на общую характеристику условий проживания с каждым из родителей. Оценить данные условия представляется возможным только в случае наличия определенных доказательств. Судебная коллегия по гражданским делам Верховного Суда Российской Федерации отмечает, что выводы суда должны быть

обоснованными и четко выраженными. То есть суд должен подкреплять свои доводы ссылками на нормативно-правовые акты. При рассмотрении упомянутого спора данные акты были недостаточно исследованы судом апелляционной инстанции.

Семейным кодексом Российской Федерации установлено, что при рассмотрении в судебном порядке споров, связанных с детьми, обязательно участие в разбирательстве органов опеки. Данные органы в таком случае проводят проверку имеющихся условий жизни ребенка и будущих условий с каждым из родителей. Результаты проверки оформляются актом обследования и заключением, которые направляются в суд. Необходимо отметить, что в рассматриваемом в качестве примера споре была допущена ошибка, состоящая в том, что заключение органа опеки не было подписано уполномоченным лицом органа опеки или работником органа местного самоуправления. Также не была проведена экспертиза, о которой ходатайствовал отец ребенка. Таким образом, были нарушены процессуальные права.

Большинство супругов, участвующих в разбирательстве по поводу определения места жительства ребенка, готовы пойти на все, что бы выиграть дело. Это во многом связано с тем, что отношения между этими супругами достаточно напряженные из-за претензий и обид. Родители воспринимают право совместного проживания с ребенком в таком случае как награду за победу в споре. Исходя из этого, складывается ситуация, когда участники спора большее внимание уделяют своим интересам в нарушение положений российского семейного законодательства, устанавливающего, что споры о месте жительства ребенка должны рассматриваться в интересах ребенка, прежде всего.

Во исполнение указанных положений также установлено право ребенка, достигшего десятилетнего возраста, в суде высказать свое желание по поводу проживания с одним из родителей, что должно быть учтено судом при принятии решения. Мнение ребенка заслушивается в ходе судебного заседания при условии отсутствия родителей в зале заседания. Если орган опеки решит,

что подобное мероприятие негативно отразится на ребенке, то он самостоятельно выясняет у ребенка, с кем бы он хотел жить, и передает данную информацию суду в форме соответствующего акта. Также органы опеки могут опросить ребенка, который не достиг возраста десяти лет, его мнение также будет отражено в заключении по делу. Если мнение ребенка любого возраста противоречит его же интересам, суд может не принимать его во внимание.

Так, основываясь на интересах ребенка, суд выносит решение в соответствии с совокупностью сложившихся обстоятельств, которые помогают определить, какие условия проживания для ребенка будут наилучшими и какой из родителей способен реализовать должное воспитание для ребенка.

С первого взгляда может показаться, что принятие решения судом по поводу места жительства ребенка является достаточно простым, четко регламентированным в соответствии с критериями. В действительности же споры по данному вопросу являются одними из сложных, судье необходимо быть максимально объективным.

Судебными решениями российских судов не устанавливается переменное место жительства ребенка поочередно с каждым из родителей. Однако такие правила могут быть согласованы родителями самостоятельно вне судебного разбирательства. Если родители решат вопрос по поводу места жительства ребенка самостоятельно, не прибегая к помощи суда, то они могут разработать взаимовыгодное решение, которое будет соответствовать интересам ребенка, и не будет ущемлять права самих родителей.

В связи с этим необходимым является проведение досудебного порядка урегулирования споров по поводу определения места жительства ребенка. Так Семейный кодекс Российской Федерации должен быть дополнен положениями, в соответствии с которыми вопросы, связанные с воспитанием и проживанием детей, должны разрешаться, в первую очередь, родителями при учете интересов детей до начала судебного разбирательства. Обязательность проведения досудебного урегулирования спора будет эффективно сказываться на соблюдении родительских прав и обеспечении интересов ребенка, а также

окажет благоприятное воздействие на сокращение количества судебных разбирательств.

Таким образом, было установлено, что интересы ребенка являются основным ориентиром при принятии решения о его месте жительства в случае раздельного проживания родителей. В настоящее время суды перегружены количеством судебных разбирательств, значительное число которых проводится по поводу семейных споров, связанных с детьми. При этом суды не всегда объективно рассматривают данные споры, опираясь на собственный опыт или иные взгляды. Для наиболее эффективного и оперативного решения по данным вопросам, а также установления наибольших гарантий соблюдения интересов ребенка необходимо законодательное закрепление обязательности проведения досудебного урегулирования споров, касающихся вопросов воспитания и проживания детей, с участием органов опеки.

СПИСОК ЛИТЕРАТУРЫ:

1. Конституция Российской Федерации (принята всенародным голосованием 12.12.1993) (с учетом поправок, внесенных Законами РФ о поправках к Конституции РФ от 30.12.2008 № 6-ФКЗ, от 30.12.2008 № 7-ФКЗ, от 05.02.2014 № 2-ФКЗ, от 01.07.2020 № 11-ФКЗ) // Российская газета. 25 декабря 1993 г. № 237.
2. Гражданский кодекс Российской Федерации от 30 ноября 1994 года № 51-ФЗ // СПС КонсультантПлюс. URL: https://www.consultant.ru/document/cons_doc_LAW_5142/ (дата обращения: 21.09.2023).
3. Семейный кодекс Российской Федерации от 29.12.1995 № 223-ФЗ // СПС КонсультантПлюс. URL: https://www.consultant.ru/document/cons_doc_LAW_8982/ (дата обращения: 21.09.2023).
4. Постановление Пленума Верховного Суда РФ от 27.05.1998 № 10 «О применении судами законодательства при разрешении споров, связанных с воспитанием детей» // СПС КонсультантПлюс. URL: https://www.consultant.ru/document/cons_doc_LAW_18980/ (дата обращения: 21.09.2023).
5. Зыков С. В. Родительские права на определение места жительства ребенка и порядка общения с ним: проблемы теории и практики // Актуальные проблемы российского права. 2022. Т. 17. №. 3 (136). С. 75-83.

6. Кравчук Н. В. Интересы ребенка в международном и российском праве: сравнительный анализ доктрины и практика применения // Государство и право. 2020. №. 2. С. 107-116.

7. Минина А. А. Соглашения в семейном праве как сфера реализации интересов ребёнка // Актуальные проблемы правового, экономического и социально-психологического знания: теория и практика. 2020. С. 221-225.

Adnakulova G.A.

Tyumen State University

(Tyumen, Russia)

**THE CONCEPT & SIGNIFICANCE OF INTERESTS OF CHILD
IN A FAMILY LEGAL DISPUTE ABOUT DETERMINATION
OF CHILD'S PLACE OF RESIDENCE**

***Abstract:** the article discusses the concept and significance of the interests of the child in determining his place of residence in the case of separation of parents. The relevance of the study of this issue is due to the fact that a large number of marital disputes are related to the interests of the child, and when determining the child's place of residence, they should be taken into account in a special order. The importance of ensuring the interests of the child when considering cases in court is indicated, and a proposal has been developed to improve the effectiveness of resolving family disputes related to determining the child's place of residence in order to ensure maximum respect for the rights and interests of children.*

***Keywords:** interests of the child, place of residence of child, court proceedings.*

УДК 343.545

Андреева Д.М.

магистрант 2 курса, юридический факультет

Университет управления "ТИСБИ»

(г. Казань, Россия)

ФАКТОРЫ, ОБУСЛОВЛИВАЮЩИЕ ВОВЛЕЧЕНИЕ В ЗАНЯТИЕ ПРОСТИТУЦИЕЙ НЕСОВЕРШЕННОЛЕТНИХ

Аннотация: в статье исследованы факторы, обуславливающие вовлечение в занятие проституцией несовершеннолетних. Представлены различные проблемы, которые влияют на рост проституции несовершеннолетних, исследованы основные причины латентности преступления, связанного с вовлечением в занятие проституцией несовершеннолетних.

Ключевые слова: проституция несовершеннолетних, факторы, обуславливающие вовлечение в занятие проституцией несовершеннолетних, вовлечение в занятие проституцией несовершеннолетних.

В России большое внимание уделяется поддержке и защите детей. Указ Президента от 2 июля 2021 года № 400 «О Стратегии национальной безопасности Российской Федерации» ставит задачу обеспечить безопасность, повысить результативность деятельности правоохранительных органов по защите прав и свобод несовершеннолетних [1]. Но несмотря на эти меры уровень проституции несовершеннолетних остается высоким.

Данные криминологических исследований утверждают, что уровень зарегистрированной преступности в восемь раз меньше уровня фактической преступности в России. Поэтому основная задача состоит в том, чтобы определить, выяснить именно уровень фактической преступности. А для этого нужно выяснить количество преступлений, которые остались незарегистрированными, то есть уровень латентности преступлений, связанных

с вовлечением несовершеннолетних в проституцию. Для того, чтобы определить уровень латентности фактов вовлечения несовершеннолетних в занятие проституцией, обычно применялись метод анализа и статистического наблюдения. Также использовались исследования потенциальной виктимизации, то есть выявление, опрос несовершеннолетних, которые потенциально могли бы стать жертвами вовлечения в проституцию. Для выявления уровня латентности также использовались: метод экспертных оценок (анкетирование, интервьюирование), изучения общественного мнения с помощью социальных сетей.

Основными причинами латентности преступления, связанного с вовлечением в занятие проституцией несовершеннолетних, эксперты считают: недостаточную квалификацию сотрудников правоохранительных органов, не высокий уровень материально-технического оснащения, недостаточный уровень социального и финансового оснащения сотрудников правоохранительных органов, возникновение сложности в раскрытии, выявлении преступлений. Также основная проблема является в том, что многие потерпевшие не пишут заявление. Среди других причин еще можно назвать: коррумпированность некоторых сотрудников правоохранительных органов, нарушение соответствующей формы отчётности, правил учёта и регистрации и сообщений преступлениях [3, С. 99].

Следующая проблема в том, что сутенеры используют слабые места несовершеннолетних, пользуются их наивностью. Преступники применяют разнообразные методы вовлечения не достигших совершеннолетия в работу по оказанию интимных услуг, при этом происходит данное в главном вопреки воле последних угрозами, побоями, внедрениями в заблуждение либо введениями в подневольное состояние [2, С. 120]. Исследование судебной практики может помочь выработать заключение о том, что более частым методом вовлечения не достигших совершеннолетия в занятие проституцией считается предоставление материальной поддержки также обязательство материальной выгоды.

Следующая проблема – это большая степень организованности также профессионализации вовлечения несовершеннолетних в деятельность по занятию проституцией. В организациях для оказания сексуальных услуг, в которых преступники привлекают собственных жертв, имеется собственная иерархичность, принципы действия, штрафы также санкции, разрабатываются мероприятия маскировки также концепция уведомления в случае проверок правоохранительных органов. Сутенеры, владея значительными общительными свойствами, психическими умениями влияния на лица, развитой концепцией сотрудничества с причастными личностями, завлекают собственную жертву в «преступный бизнес» также вынуждают оказывать сексуальное обслуживание. Данные лица выполняют особую работу с возможными потерпевшими, узнают их семейное, материальное состояние, обнаруживают слабые зоны.

Кроме того, дисциплинированность также компетентность вовлечения выражается в его сокрытом также завуалированном нраве, то что в последующем формирует трудность в раскрытии также выявлении этого преступления. Сутенеры под типом легитимной предпринимательской работы (спа-салон, массажный салон и так далее) ведут собственную противозаконную работу. С юридической точки зрения в учредительных бумагах, в бухгалтерских отчетностях фиксируется также отображается обеспечение правомерных возмездных услуг (нередко это салон красоты), однако наравне с данными сведениями личности неформально увлекаются системой предложения интимных услуг. Подобным способом, предстоящие потерпевшие, обладая намерением устроиться на правомерную работу, сами приходят навстречу правонарушителю, оказываясь в западне противозаконного бизнеса.

Усиление методов вовлечения несовершеннолетних в деятельность проституцией также считается негативной направленностью этого преступления, которую необходимо анализировать в связи с иной направленностью – сотрудничество противозаконных элементов с органами власти. Методы вовлечения в деятельность проституцией законодателем никак не конкретизированы, обычно ими считаются уговоры, обязательства, шантаж,

ложь, угроза уничтожением либо повреждением собственности. Однако на сегодняшний день в обществе злоумышленниками двигает желание наживы, извлечения «легких денег», для которых они создают новейшие, наиболее беспощадные методы, переходящие все без исключения основы нравственности. Сутенеры проявляют воздействие на собственных потерпевших с помощью принуждения либо угрозы использования принуждения в отношении их членов семьи, используют по отношению к потерпевшим беспощадные физические методы влияния. Тесная совместная работа преступных элементов с правоохранительными органами приводит к возможности сутенеров создавать новейшие незаконные методы устрашения потерпевших, которые остаются безнаказанными в силу последующих факторов: беспрепятственно продолжать незаконное предпринимательство, приобрести материальное вознаграждение за сокрытие определенных противозаконных операций.

Высокая виктимность жертв несовершеннолетних – следующая проблема. Во-первых, потому что несовершеннолетние проститутки боятся тех, на кого они работают. Во-вторых, у них нет возможности добровольно отказаться от занятия проституцией потому, что, как правило, они занимаются этим под угрозой, под шантажом, под физическими методами насилия. В-третьих, несовершеннолетний систематически подвергается со стороны клиентов физическому, моральному, сексуальному насилию. В-четвертых, несовершеннолетние в силу своего возраста доверчивые, наивные, отличаются легкомыслием.

Таким образом, на основании вышесказанного мы можем сделать вывод о том, что на сегодняшний день количество преступлений, связанных с вовлечением несовершеннолетних в проституцию, растет. Как мы выяснили, есть определенные проблемы социального контроля над проституцией несовершеннолетних. Во-первых, высокая латентность, во-вторых, коррумпированность некоторых сотрудников правоохранительных органов, в-

третьих, высокая виктимность несовершеннолетних, доверчивость, наивность несовершеннолетних.

СПИСОК ЛИТЕРАТУРЫ:

1. О Стратегии национальной безопасности Российской Федерации: указ Президента Российской Федерации № 400 от 02.07.2021. URL: http://www.consultant.ru/document/cons_doc_LAW_389271/ (дата обращения: 27.02.2022). Текст: электронный.
2. Курилова, Е. Н. Сексуальная эксплуатация несовершеннолетних, занимающихся проституцией: уголовно-правовые и криминологические аспекты: диссертация ... канд. юрид. наук: 12.00.08 / Курилова Елена Николаевна. – Санкт-Петербург, 2017. – 187 с.
3. Соловьев В.С. Предупреждение вовлечения несовершеннолетних в занятие проституцией//Московский университет МВД России]. -2013. С.91-120.

Andreeva D.M.

University of Management "TISBI"

(Kazan, Russia)

FACTORS CONTRIBUTING TO THE INVOLVEMENT OF MINORS IN PROSTITUTION

***Abstract:** the article examines the factors that cause the involvement of minors in prostitution. Various problems that affect the growth of prostitution of minors are presented, the main causes of the latency of the crime associated with the involvement of minors in prostitution are investigated.*

***Keywords:** prostitution of minors, factors causing involvement in prostitution of minors, involvement in prostitution of minors.*

УДК 34

Анненкова И.А.

студент 3 курса

Дальневосточный институт (филиал)

ВГУЮ (РПА Минюста России)

(г. Хабаровск, Россия)

НОРМАТИВНО-ПРАВОВОЕ РЕГУЛИРОВАНИЕ ЗАКЛЮЧЕНИЯ ДОГОВОРА ЭНЕРГОСНАБЖЕНИЯ

Аннотация: в статье рассматриваются основные нормативно-правовые условия, затрагивающие аспекты правового положения заключения договора энергоснабжения. Особое внимание акцентируется на нормативных актах применительно к договору энергоснабжения, заключенного между гарантирующим поставщиком и потребителем.

Ключевые слова: гарантирующий поставщик, электрическая энергия, сетевая организация, ГК РФ, договор энергоснабжения, правовое положение.

Участниками отношений в энергоснабжении являются: энергоснабжающая организация, гарантирующий поставщик, сетевая организация, абонент. При этом в законодательстве и в цивилистике отсутствуют четкие аспекты разграничения данных субъектов.

Общий порядок заключения гражданско-правовых договоров определен в гл. 28 ГК РФ. В силу п. 1 ст. 432 ГК РФ договор считается заключенным, если между сторонами достигнуто согласие по всем значимым условиям. Для гражданина бытового потребителя в соответствии с п. 1 ст. 540 ГК РФ договор энергоснабжения считается заключенным с момента его первого фактического подключения в законодательно установленном порядке к присоединенной сети. При этом процесс технологического присоединения однократен, если устройства энергопотребления уже были присоединены, то вторичное технологическое

присоединение не требуется. Следовательно, в данном случае потребитель заключает договор присоединения[1].

В силу общих правил, установленных в п. 1 ст. 161 и п. 1 ст. 434 ГК РФ, заключение договора энергоснабжения происходит в простой письменной форме.

В частности, в соответствии с п. 33 Постановления Правительства РФ «О функционировании розничных рынков электрической энергии» Договор энергоснабжения (купли-продажи (поставки) электрической энергии (мощности)) с гарантирующим поставщиком заключается в простой письменной форме, если иное не установлено настоящим документом. В обязанность гарантирующего поставщика входит размещение разработанных форм договора энергоснабжения на своем сайте в свободном доступе сети «Интернет», а также их передача в территориальный орган Федеральной антимонопольной службы РФ[4].

По общим правилам для заключения любого договора одна сторона должна направить соответствующее предложение другой. В ходе заключения такого договора стороны должны согласовать все существенные условия и соблюсти требования к его форме (п. п. 1, 2 ст. 432 ГК РФ).

Однако в отношении договора энергоснабжения в параграфе 6 гл. 30 ГК РФ предусмотрены общие особенности:

- договор с абонентом заключается при условии, что у него есть необходимое оборудование, в том числе энергопринимающее устройство, которое отвечает установленным техническим требованиям и присоединено к сетям энергоснабжающей организации. Кроме того, должен быть обеспечен учет потребления энергии (п. 2 ст. 539 ГК РФ)[1];

- если абонентом является гражданин, использующий энергию для бытового потребления, договор считается заключенным с момента первого фактического подключения абонента в установленном порядке к присоединенной сети (п. 1 ст. 540 ГК РФ);

- если хотя бы одна из сторон до окончания срока действия договора

предложила заключить новый договор, отношения сторон продолжают регулироваться ранее заключенным договором до заключения нового договора согласно (п. 3 ст. 540 ГК РФ). Это связано с тем, что процедура заключения нового договора может оказаться небыстрой, при этом после истечения срока старого договора, но до заключения нового абонент может продолжать пользоваться энергией[1].

Конкретные действия сторон и срок заключения договора положениями Гражданского кодекса РФ об энергоснабжении не предусмотрены. Это регулируется в специальных правовых актах, в частности применительно к электро - и теплоснабжению.

Специальные нормы правового регулирования процедуры заключения договора энергоснабжения между потребителем и гарантирующим поставщиком осуществляется в настоящее время на основании положений, содержащихся в разделе 3 Постановления Правительства РФ о функционировании розничных рынков электроэнергии[4].

В соответствии с п. 34 Постановления лицо, которое намеревается заключить договор энергоснабжения, направляет гарантирующему поставщику заявку, где указывает планируемый объем потребления электроэнергии и прилагает пакет необходимых документов: подписанный проект договора, правоустанавливающие документы, свидетельство о государственной регистрации права собственности.

В течение 30 дней, начиная со дня получения заявления о заключении договора, если заявитель не представил проект договора и при этом нет оснований для отказа в заключении, гарантирующий поставщик направляет заявителю, подписанный им проект договора (п. 39)[4].

Если заявитель не согласен с условиями, которые содержатся в проекте договора, он вправе направить контрагенту протокол разногласий, в свою очередь гарантирующий поставщик должен предпринять меры, направленные на урегулирование возникших разногласий. В случае отказа, внесении изменений в проект договора, уведомить об отказе с обоснованием причин такого отказа,

заявитель в свою очередь вправе обжаловать данный отказ в суде».

Следовательно, предусмотренную процедуру заключения договора энергоснабжения нельзя квалифицировать как отличную от общего порядка заключения гражданско-правовых договоров, которая предусмотрена нормами статей 435, 438 и 445 ГК РФ.

Ввиду того, что договор энергоснабжения относится к публичным в случае возникновения спора предметом которого, являются условия договора, суды должны исходить из принципа недискриминационности, который установлен Постановлением Правительства РФ от 27 декабря 2004 г. № 861. Условия публичного договора, включая условие о цене должны быть едиными для всех потребителей, за исключением случаев, когда законы и иные нормативные акты допускают предоставление льгот отдельным категориям потребителей[5].

В случае если договор энергоснабжения квалифицируется как незаключенный, а потребление энергия при этом осуществляется, наступают правовые последствия, которые установлены гл. 60 ГК РФ «Обязательства, наступающие вследствие неосновательного обогащения», однако, в связи с тем, что потребленную энергию вернуть невозможен, должна быть возмещена ее фактическая стоимость.

Выявив факт бездоговорного подключения, энергоснабжающая организация может в одностороннем порядке лично или дав указание сетевой организации отключить абонента от энергосети, прекратив подачу энергии, если отключение не запрещено законодательством[4]. Особым случаем, является ситуация, когда договор энергоснабжения не заключен, однако энергоснабжающая организация, несмотря на отсутствие заключенного договора, не вправе отключить фактическую подачу энергии потребителям. Представляется, что и в этом случае должны применяться нормы гл. 60 ГК РФ.

В юридической науке, как и в законодательстве, отсутствуют единые подходы к пониманию существенных условий договоров, заключаемых в сфере электроэнергетики.

В окончательном разрешении нуждается вопрос о применении общих положений Гражданского кодекса Российской Федерации (ГК РФ) и специального законодательства, регулирующего договорные отношения в электроэнергетике.

СПИСОК ЛИТЕРАТУРЫ:

1. Гражданский кодекс Российской Федерации (часть первая) от 30.11.1994 N 51-ФЗ (ред. от 24.07.2023) // "Российская газета", N 238-239, 08.12.1994
2. Об электроэнергетике [Электронный ресурс] : федер. закон от 26 марта 2003 г. № 35-ФЗ: (ред. от 04.08.2023)
3. О предоставлении коммунальных услуг собственникам и пользователям помещений в многоквартирных домах и жилых домов (вместе с "Правилами предоставления коммунальных услуг собственникам и пользователям помещений в многоквартирных домах и жилых домов") : пост. Правительства РФ от 06 мая 2011 г. N 354 (в действ. редакции)
4. О функционировании розничных рынков электрической энергии, полном и (либо) частичном ограничении режима потребления электрической энергии" (вместе с "Основными положениями функционирования розничных рынков электрической энергии", "Правилами полного и (либо) частичного ограничения режима потребления электрической энергии") [Электронный ресурс] : пост. Правительства РФ от 04 мая 2012 г. N 442 (в действ. редакции)
5. Об утверждении Правил недискриминационного доступа к услугам по передаче электрической энергии и оказания этих услуг // Правительства РФ от 27.12.2004 N 861 (ред. от 31.08.2023) // Консультант Плюс : справ. правовая система. – Версия Проф. – Электрон. дан. – М., 2023. – Доступ из локальной сети Науч. б-ки.

Annenkova I.A.

All-Russian University of Justice

(Khabarovsk, Russia)

**REGULATORY & LEGAL REGULATION
OF CONCLUSION OF ENERGY SUPPLY CONTRACT**

***Abstract:** the article discusses the main regulatory and legal conditions affecting aspects of the legal status of the conclusion of an energy supply contract. Particular attention is paid to the regulations in relation to the energy supply contract concluded between the guaranteeing supplier and the consumer.*

***Keywords:** guaranteeing supplier, electric energy, grid organization, Civil Code, power supply contract, legal status.*

УДК 34

Анненкова И.А.

студент 3 курса

Дальневосточный институт (филиал)

ВГУЮ (РПА Минюста России)

(г. Хабаровск, Россия)

ПРАВОВОЕ РЕГУЛИРОВАНИЕ ГАРАНТИРУЮЩЕГО ПОСТАВЩИКА ЭНЕРГОРЕСУРСОВ

Аннотация: в статье рассматриваются основные проблемные вопросы, затрагивающие аспекты правового положения гарантирующего поставщика как одного из основных субъектов оптового и розничного рынков электрической энергии. Особое внимание акцентируется на установлении ответственности по договору энергоснабжения, заключенного гарантирующим поставщиком с потребителем.

Ключевые слова: гарантирующий поставщик, электрическая энергия, сетевая организация, ГК РФ, договор энергоснабжения, правовое положение.

Обеспечение бесперебойного, надежного оборота энергии в настоящее время является важнейшей задачей современного правового регулирования, поскольку ни одна отрасль экономики не может обойтись без энергетических ресурсов.

Правовое регулирование отношений в сфере энергоснабжения осуществляется с участием такого субъекта оптового и розничного рынка, как гарантирующий поставщик. В зависимости рода деятельности выделяют: электроснабжение, теплоснабжение и водоснабжение. Все они схожи в своем регулировании.

Согласно Федерального закона от 26.03.2003 N 35-ФЗ "Об электроэнергетике" гарантирующий поставщик электроэнергии – это: «... коммерческая организация, которой в соответствии с законодательством РФ

присвоен статус гарантирующего поставщика, которая осуществляет энергосбытовую деятельность и обязана заключить договор энергоснабжения, договор купли-продажи электроэнергии с любым обратившимся к ней потребителем электроэнергии либо с лицом, действующим от своего имени или от имени потребителя электроэнергии и в интересах указанного потребителя электроэнергии и желающим приобрести электроэнергию»[2]. Гарантирующим поставщиком тепловой энергии являются теплоснабжающие организации, владеющие на праве собственности или ином законном основании источниками тепловой энергии в системе теплоснабжения (п. 45 постановления Правительства от 08.08.2012 № 808). Гарантирующий поставщик водоснабжения и водоотведения – это организация, осуществляющая холодное водоснабжение и (или) водоотведение и эксплуатирующая водопроводные и (или) канализационные сети, если к водопроводным и (или) канализационным сетям этой организации присоединено наибольшее количество абонентов из всех организаций, осуществляющих холодное водоснабжение и (или) водоотведение (ст. 12 ФЗ от 07.12.2011 № 416-ФЗ «О водоснабжении и водоотведении»). Таким образом, гарантирующий поставщик – это компания, которая обязана оказывать услуги любому потребителю, обратившемуся к гарантирующему поставщику, точка поставки которого находится в зоне его деятельности. Вне зоны своей деятельности гарантирующий поставщик работает как независимая энергосбытовая компания.

Правовой основой деятельности гарантирующих поставщиков в зависимости от сферы применения являются: Гражданский кодекс Российской Федерации (ГК РФ); Кодекс Российской Федерации об административных правонарушениях (КоАП РФ); Федеральный закон от 05.04.2013 N 44-ФЗ "О контрактной системе в сфере закупок товаров, работ, услуг для обеспечения государственных и муниципальных нужд" (закон № 44-ФЗ); Федеральный закон от 26.03.2003 г. N 35-ФЗ "Об электроэнергетике" (закон № 35-ФЗ); Федеральный закон от 7.12.2011 г. N 416-ФЗ "О водоснабжении и водоотведении" (закон № 416-ФЗ); Федеральный закон от 27.07.2010 г. N 190-ФЗ "О теплоснабжении" (ФЗ

от 27.07.2010 № 190-ФЗ «О теплоснабжении»); постановления Правительства Российской Федерации (например, Постановление Правительства РФ от 4 мая 2012 г. N 442 "О функционировании розничных рынков электрической энергии, полном и (или) частичном ограничении режима потребления электрической энергии" (постановление от 04.05.2012 № 442 ОПФРР); Постановление Правительства РФ от 6.05.2011 г. N 354 "О предоставлении коммунальных услуг собственникам и пользователям помещений в многоквартирных домах и жилых домов" (постановление от 6.05.2011 г. N 354)).

Рассмотрим деятельность гарантирующих поставщиков на примере сферы электроснабжения, поскольку теплоснабжение и водоснабжение применяют по аналогии с электроснабжением. По общему правилу, договор с гарантирующим поставщиком – публичный. Это значит, что любой потребитель может обратиться к гарантирующему поставщику, и он не вправе отказаться заключить договор. По договору электроснабжения гарантирующий поставщик обязуется осуществлять продажу электроэнергии, а также самостоятельно или через привлеченных третьих лиц оказывать услуги по передаче электроэнергии и услуги, оказание которых является неотъемлемой частью процесса поставки электроэнергии потребителям, а потребитель обязуется оплачивать приобретаемую электроэнергию и оказанные услуги.

Договор энергоснабжения, предусмотренный в параграфе 6 гл. 30 ГК РФ, не включает в себя возможность привлечения третьих лиц к процессу энергоснабжения, т. е. всего законодателем предполагалось 2 стороны в договоре – абонент (потребитель) и энергоснабжающая организация. В силу положений ст. 401 ГК РФ лицо, не исполнившее обязательства либо исполнившее его ненадлежащим образом, несет ответственность при наличии вины (умысла или неосторожности), кроме случаев, когда законом или договором предусмотрены иные основания ответственности[1].

Постановлением Правительства Российской Федерации от 04.05.2012г. №442 «О функционировании розничных рынков электрической энергии, полном и (или) частичном ограничении режима потребления электрической энергии»

утверждены Основные положения функционирования розничных рынков электрической энергии (далее - Основные положения), устанавливающие правовые основы функционирования[4].

В силу пункта 30 Основных положений в рамках договора энергоснабжения гарантирующий поставщик несет перед потребителем (покупателем) ответственность за неисполнение или ненадлежащее исполнение обязательств по договору, в том числе за действия сетевой организации, привлеченной для оказания услуг по передаче электрической энергии, а также других лиц, привлеченных для оказания услуг, которые являются неотъемлемой частью процесса поставки электрической энергии потребителям»[4].

Статья 547 ГК РФ устанавливает, что в случаях неисполнения или ненадлежащего исполнения обязательств по договору энергоснабжения сторона, нарушившая обязательство, обязана возместить причиненный этим реальный ущерб (пункт 2 статьи 15). Если в результате регулирования режима потребления энергии, осуществленного на основании закона или иных правовых актов, допущен перерыв в подаче энергии абоненту, энергоснабжающая организация несет ответственность за неисполнение или ненадлежащее исполнение договорных обязательств при наличии ее вины.

Ответственность ГП в данном случае строится по модели ответственности должника за действия третьих лиц (ст. 403 ГК). В доктрине существует несколько подходов к оценке данного вида ответственности. Так по мнению В.В. Витрянского и С.А. Свиркова, которые полагают: что в самом общем смысле ответственность за действия третьих лиц (ст. 403 ГК) должна расцениваться как случай безвиновной ответственности. По мнению ученых, «возлагая исполнение своего обязательства на третьих лиц, должник принимает на себя обязанность отвечать за его исполнение без учета обстоятельств, свидетельствующих об отсутствии вины должника в неисполнении или ненадлежащем исполнении обязательства»[5, с. 124].

В ситуации возмещения убытков потребителям ГП, вина сетевой организации не влияет на возможность привлечения ГП к ответственности, что

непосредственно следует из положений ст. 403 ГК.

Как представляется, виновный характер действий третьего лица имеет значение при предъявлении ГП требований к сетевой организации в порядке регресса.

Договор энергоснабжения как отдельный вид договора купли — продажи занимает особое место среди других его видов, что обусловлено ярко выраженной спецификой его предмета — энергии.

Энергия - новый, особый вид объектов гражданских прав, не укладывающийся в систему объектов прав и требующий особого правового режима.

В соответствии со ст. 539 ГК РФ договор электроснабжения представляет собой заключаемую между энергоснабжающей организацией и абонентом (потребителем) сделку, согласно которой организация через присоединенную сеть обязуется передавать абоненту энергию, а потребитель обязуется оплачивать принятую энергию и соблюдать режим ее потребления, обеспечивать безопасность эксплуатации находящихся в его ведении энергетических сетей и исправность используемых им приборов и оборудования, связанных с потреблением энергии. Посредством договора электроснабжения регулируется производство, передача и потребление энергоресурсов, а также энергии. Он занимает центральное место в системе заключаемых в области энергетики договоров.

Правовая природа данного договора отражает его длящийся характер, который обусловлен невозможностью совершения единичной сделки по перенесению права собственности на определенный объем энергии с продавца на покупателя.

Специфика нормативно-правовых актов, регулирующих возникающие при заключении договора энергоснабжения отношения, заключается в защите слабой стороны договорного отношения, т. е. абонента (потребителя).

Именно особенность объекта предполагает необходимость специальных норм, регулирующих правоотношения, связанные со снабжением энергией. В

связи с существенными изменениями в правовом регулировании энергоснабжения, которые привнесла реформа энергетической отрасли, эта тема вызывает повышенный интерес. Изменение правового регулирования договорных форм в энергетике является результатом процесса глубокого теоретического их осмысления и направлено на совершенствование структуры отношений, складывающихся между сторонами обязательства, а также государством.

Однако действующее законодательство несовершенно и науке российского права еще предстоит ответить на многие вопросы, в том числе определить правовую природу заключаемых договоров и возникающих в результате этого обязательственных отношений.

СПИСОК ЛИТЕРАТУРЫ:

1. Гражданский кодекс Российской Федерации (часть первая) от 30.11.1994 N 51-ФЗ (ред. от 24.07.2023) // "Российская газета", N 238-239, 08.12.1994
2. Об электроэнергетике [Электронный ресурс] : федер. закон от 26 марта 2003 г № 35-ФЗ: (ред. от 04.08.22023) // Консультант Плюс : справ. правовая система. – Версия Проф. – Электрон. дан. – М., 2023. – Доступ из локальной сети Науч. б-ки.
3. О предоставлении коммунальных услуг собственникам и пользователям помещений в многоквартирных домах и жилых домов (вместе с "Правилами предоставления коммунальных услуг собственникам и пользователям помещений в многоквартирных домах и жилых домов") : пост. Правительства РФ от 06 мая 2011 г. N 354 (в действ. редакции) // Консультант Плюс : справ. правовая система. – Версия Проф. – Электрон. дан. – М., 2023. – Доступ из локальной сети Науч. б-ки.
4. О функционировании розничных рынков электрической энергии, полном и (либо) частичном ограничении режима потребления электрической энергии" (вместе с "Основными положениями функционирования розничных рынков

электрической энергии", "Правилами полного и (либо) частичного ограничения режима потребления электрической энергии") [Электронный ресурс] : пост. Правительства РФ от 04 мая 2012 г. N 442 (в действ. редакции) // Консультант Плюс : справ. правовая система. – Версия Проф. – Электрон. дан. – М., 2023. – Доступ из локальной сети Науч. б-ки.

5. Брагинский М.И. Договорное право. Договоры о передаче имущества: в 5 кн. / М.И. Брагинский, В.В. Витрянский. - 4-е изд. стереотип. - М.: Статут, 2020. - кн. 2. – 462 с.

Annenkova I.A.

All-Russian University of Justice

(Khabarovsk, Russia)

LEGAL REGULATION OF THE GUARANTEEING SUPPLIER OF ENERGY RESOURCES

***Abstract:** the article discusses the main problematic issues affecting aspects of the legal status of the guaranteeing supplier as one of the main subjects of the wholesale and retail electricity markets. Particular attention is focused on the establishment of liability under the energy supply contract concluded by the guaranteeing supplier with the consumer.*

***Keywords:** guaranteeing supplier, electric energy, grid organization, Civil Code, power supply contract, legal status.*

УДК 34

Анненкова И.А.

студент 3 курса

Дальневосточный институт (филиал)

ВГУЮ (РПА Минюста России)

(г. Хабаровск, Россия)

**ПРАВОВОЕ РЕГУЛИРОВАНИЕ ЛИНЕЙНЫХ ОБЪЕКТОВ
ЭЛЕКТРОСЕТЕВОГО ХОЗЯЙСТВА ПРИ ОТСУТСТВИИ
УСТАНОВЛЕННОГО СОБСТВЕННИКА «БЕСХОЗНОЕ ИМУЩЕСТВО»**

Аннотация: в статье рассматриваются основные проблемные вопросы, затрагивающие аспекты правового положения линейных объектов электросетевого хозяйства, имеющих статус (бесхозные). Особое внимание акцентируется на определении правового регулирования объектов бесхозного энергохозяйства.

Ключевые слова: бесхозное энергохозяйство, сетевая организация, ГК РФ, правовое положение.

На сегодняшний день достаточно остро стоит вопрос в отношении Бесхозного энергохозяйства.

Директор Фонда энергетического развития Сергей Сергеевич Пикин по вопросу бесхозных энергообъектов говорит: - "В большинстве случаев это сильно изношенные сети в аварийном состоянии. При этом чаще всего к ним подключены жилые дома и дачные участки, обыкновенные людей. В случае возникновения нештатной ситуации положение становится катастрофическим. Однако проблема носит не только социальный характер. Сбои в бесхозных сетях разрушают целостность региональных энергосистем, ведут к снижению качества электроснабжения, росту потерь"...

"Передача бесхозных энергообъектов сетевой компании означает появление собственника, который будет отвечать за содержание этой

инфраструктуры. Однако необходимо понимать, что обслуживание и модернизация таких объектов потребуют дополнительных средств. Практическое решение будет зависеть от регулятора", – добавляет Сергей Пикин.

Приведение принятых в собственность объектов в нормативное состояние – одна из первоочередных задач, отмечает эксперт. Как пояснили в "Россетях", после оформления на баланс проводится детальный анализ инфраструктуры, чтобы выработать комплекс первоочередных мер.

Консолидация бесхозных электрических сетей может быть завершена в ближайшие 3-5 лет, однако для этого нужна помощь региональных властей, отметил замглавы Минэнерго РФ Евгений Грабчак в эфире телеканала «Россия 1».

Соответствии с пунктом 1 статьи 225 Гражданского кодекса РФ Бесхозной является вещь, которая не имеет собственника или собственник которой неизвестен либо, если иное не предусмотрено законами, от права собственности на которую собственник отказался.

В свою очередь, к недвижимым вещам (недвижимое имущество, недвижимость) относятся земельные участки, участки недр и все, что прочно связано с землей, то есть те объекты, перемещение которых без несоразмерного ущерба их назначению невозможно, в том числе здания, сооружения, объекты незавершенного строительства (п. 1 статьи 130 ГК РФ). Согласно ст. 133.1 ГК РФ, Недвижимой вещью, участвующей в обороте как единый объект, «может являться единый недвижимый комплекс - совокупность объединенных единым назначением зданий, сооружений и иных вещей, неразрывно связанных физически или технологически, в том числе линейных объектов...», либо расположенных на одном земельном участке, если в едином государственном реестре прав на недвижимое имущество зарегистрировано право собственности на совокупность указанных объектов в целом как одну недвижимую вещь [1].

К единым недвижимым комплексам применяются правила о неделимых вещах.

Линейные объекты электросетевого хозяйства, как правило, относят к единому недвижимому комплексу в силу их использования по единому назначению – данное Определение дано Судебной коллегией по административным делам Верховного Суда РФ от 04.10.2018 N 69-АПГ18-5.

В силу пункта 3 статьи 225 ГК РФ бесхозные недвижимые вещи принимаются на учет органом, осуществляющим государственную регистрацию права на недвижимое имущество, по заявлению органа местного самоуправления, на территории которого они находятся; по истечении года со дня постановки бесхозной недвижимой вещи на учет орган, уполномоченный управлять муниципальным имуществом, может обратиться в суд с требованием о признании права муниципальной собственности на эту вещь. Согласно внесенным изменениям в ГК РФ, с заявлением о принятии на учет бесхозных линейных объектов наряду с органами, указанными в пунктах 3 и 4 ст. 225 ГК РФ, вправе обратиться лица, обязанные в соответствии с законом осуществлять эксплуатацию таких линейных объектов. По истечении трех месяцев со дня постановки бесхозных линейных объектов на учет лица, обязанные в соответствии с законом осуществлять эксплуатацию таких линейных объектов, могут обратиться в суд с требованием о признании права собственности на них[1].

Пункт 5 Порядка принятия на учет бесхозных недвижимых вещей, утв. приказом Минэкономразвития России от 10.12.2015 N 931, устанавливает, что принятие на учет объекта недвижимого имущества осуществляется на основании заявления о постановке на учет бесхозных недвижимых вещей (приложение N 1 к Порядку N 931)[3]:

- органа местного самоуправления городских, сельских поселений, городских округов, а на межселенных территориях - органа местного самоуправления муниципальных районов в отношении недвижимых вещей, находящихся на территориях этих муниципальных образований;

Не позднее пятнадцати рабочих дней со дня приема заявления и необходимых документов органом регистрации прав он принимает решение о

принятии на учет объекта недвижимого имущества путем внесения соответствующих сведений в Единый государственный реестр недвижимости в соответствии с порядком ведения Единого государственного реестра недвижимости (пункты 8, 9 Порядка N 931)[3].

Соответственно, с момента принятия на учет бесхозных линейных объектов электросетевого хозяйства (с момента внесения сведений в ЕГРН) орган местного самоуправления (исполнительный орган государственной власти городов федерального значения) отвечает за принятое на учет имущество.

Однако, как следует, из судебной практики, и до этого момента на данный орган может быть возложена ответственность за такой объект.

Дело в том, что по смыслу пункта 1 статьи 225 ГК РФ бесхозной является недвижимая вещь, не имеющая собственника, вне зависимости от постановки ее на учет в качестве бесхозной.

Вышеизложенные выводы, демонстрируют лишь один из сложившихся подходов в отношении ответственности за эксплуатацию бесхозных электрических сетей.

На мой субъективный взгляд, работника отрасли энергоснабжения по состоянию на сегодняшний день ситуация с «Бесхозом» в большинстве случаев развивается по иному сценарию. Так, суды на основании анализа норм действующего законодательства приходят к выводу о том, что эксплуатацией бесхозных объектов электросетевого хозяйства занимаются субъекты электроэнергетики (сетевые организации). Они же несут бремя содержания данных объектов (вне зависимости от оформления местными органами прав на бесхозные энергетические сети или передачи их сетевым организациям на обслуживание) и получают выгоду от их эксплуатации. Получается, факту постановки на учет бесхозных объектов энергетического хозяйства не придается определяющего правового значения.

В силу пункта 1 статьи 38 Федерального закона от 26.03.2003 N 35-ФЗ "Об электроэнергетике" ответственность за надежность обеспечения электрической энергией и ее качество перед потребителями электрической

энергии, энергопринимающие установки которых присоединены к объектам электросетевого хозяйства, которые не имеют собственника, собственник которых не известен или от права собственности на которые собственник отказался, несут организации, к электрическим сетям которых такие объекты присоединены[2].

В соответствии с пунктом 4 статьи 28 Федерального закона от 26.03.2003 N 35-ФЗ "Об электроэнергетике" при установлении цен (тарифов) для организаций, осуществляющих эксплуатацию объектов электросетевого хозяйства и (или) иных объектов электроэнергетики, которые не имеют собственника, собственник которых неизвестен или от права собственности на которые собственник отказался, должны учитываться в полном объеме экономически обоснованные расходы, связанные с эксплуатацией таких объектов. Указанные организации несут бремя содержания таких объектов[2].

Бесхозные энергетические сети являются частью электросетевого хозяйства, с использованием которого сетевые организации оказывают услуги по передаче электроэнергии и получают соответствующую плату. Передача электроэнергии сетевой организацией посредством бесхозных объектов электросетевого хозяйства является законным основанием пользования этим имуществом.

Бремя содержания бесхозных объектов электросетевого хозяйства возложено на организации, осуществляющие их эксплуатацию. Законом гарантировано возмещение этих затрат посредством учета при установлении цен (тарифов) для таких организаций всех экономически обоснованных расходов, связанных с эксплуатацией таких объектов.

Суды, придерживаясь изложенного подхода, освобождают органы местного самоуправления от обязанности нести издержки, связанные с бесхозными объектами электросетевого хозяйства, и не считают необходимым накладывать на них обязанность по принятию мер к постановке на учет бесхозных объектов электросетевого хозяйства.

Ответственность и издержки по эксплуатации бесхозных объектов

электросетевого хозяйства (потери) подлежат возложению на лицо, эксплуатирующее эти объекты, то есть на сетевую организацию, поскольку последняя осуществляет свою профессиональную деятельность с использованием таких объектов и получает выгоду от их эксплуатации.

СПИСОК ЛИТЕРАТУРЫ:

1. Гражданский кодекс Российской Федерации (часть первая) от 30.11.1994 N 51-ФЗ (ред. от 24.07.2023) // "Российская газета", N 238-239, 08.12.1994
2. Об электроэнергетике [Электронный ресурс] : федер. закон от 26 марта 2003 г № 35-ФЗ : (ред. от 04.08.2023) // Консультант Плюс : справ. правовая система. – Версия Проф. – Электрон. дан. – М., 2023. – Доступ из локальной сети Науч. б-ки.
3. Об установлении Порядка принятия на учет бесхозяйных недвижимых вещей [Электронный ресурс] : приказ Министерства экономического развития РФ от 10.12.2015 № 931 (в действ. редакции) // Консультант Плюс : справ. правовая система. – Версия Проф. – Электрон. дан. – М., 2023. – Доступ из локальной сети Науч. б-ки.

Annenkova I.A.

All-Russian University of Justice

(Khabarovsk, Russia)

**LEGAL REGULATION OF LINEAR ELECTRIC GRID
FACILITIES IN ABSENCE OF ESTABLISHED OWNER
"OWNERLESS PROPERTY"**

***Abstract:** the article deals with the main problematic issues affecting aspects of the legal status of linear electric grid facilities that have the status (ownerless). Particular attention is paid to the definition of the legal regulation of the objects of ownerless energy facilities.*

***Keywords:** ownerless energy management, grid organization, Civil Code, legal status.*

УДК 347.736

Багмат Е.В.

магистрант 3 курса Калужского института (филиала)
Всероссийский государственный университет юстиции
(РПА Минюста России)
(г. Калуга, Россия)

ПРАВА КОНКУРСНЫХ КРЕДИТОРОВ В ПРОЦЕДУРАХ БАНКРОТСТВА ЮРИДИЧЕСКИХ ЛИЦ

Аннотация: проблема защиты прав и законных интересов кредиторов при банкротстве на протяжении долгого времени является одной из важнейших, которую пытается решить законодатель. Новые ситуации нарушения прав и законных интересов кредиторов возникают исключительно в процессе правоприменения законодательства о несостоятельности (банкротстве) и требуют современного правового регулирования. В статье раскрывается правовая природа прав конкурсных кредиторов в деле о банкротстве. Правовой статус конкурсных кредиторов в процедуре конкурсного производства определяется возможностью получения наиболее полного удовлетворения своих требований.

Ключевые слова: кредитор, банкротство, юридическое лицо, право, конкурс, проблемы, должник.

Институт банкротства является важным элементом в рыночной экономике страны. Приоритетной целью любого государства является стабильность экономического развития и устойчивость рыночных отношений. Законодательство о несостоятельности (банкротстве) в России возникло в XVIII в. и продолжает совершенствоваться по сегодняшний день. Всю историю его существования оно находится в поле пристального внимания законодателя, ученых–юристов и практикующих юристов.

В практических примерах банкротство юридических лиц чаще всего ограничивается двумя процедурами: введением внешнего наблюдения

(ответственным за него назначают арбитражного управляющего) и следующим за ним через несколько месяцев (иногда даже полгода) конкурсным производством. На этом этапе и решается дальнейшая судьба имущества, оставшегося у должника.

Прочие же инструменты встречаются и применяются на практике гораздо реже, чем вышеназванные.

Во время проведения данных процедур полномочия руководителя предприятия-банкрота прекращаются. Управлять компанией поручается специально назначенному арбитражным судом конкурсному управляющему. Действует он под надзором собрания или комитета кредиторов и арбитражного суда. Арбитражный управляющий аккумулирует все имущество компании, оценивает ее экономическое состояние и принимает решение об оздоровлении либо о начале конкурсного производства. Когда начинается производство, прекращают начислять неустойки, проценты и применять иные финансовые санкции по всем видам задолженности. Все имущество должника на момент открытия конкурсного производства, в том числе и выявленное в ходе него (за некоторыми изъятиями), составляет конкурсную массу. За счет нее и погашаются требования кредиторов к банкроту.

Основное отличие инициации банкротства юридического лица банком заключается в том, что условный банк имеет право подавать заявление об инициации банкротства в суд с момента, когда у должника возникают признаки несостоятельности, то есть если он просрочил исполнение кредитных обязательств на 3 месяца. Вместе с тем за 15 дней до подачи в суд заявления о признании должника банкротом банк обязан опубликовать уведомление об этом в Едином федеральном реестре сведений о фактах деятельности юридических лиц[5,с.30].

Права кредиторов должника в случае его несостоятельности (банкротства) урегулированы Федеральным законом от 26 октября 2002 г. № 127-ФЗ «О несостоятельности (банкротстве)» (далее – Закон о банкротстве)[1].

В современное время проблема защиты прав и законных интересов кредиторов при банкротстве юридических лиц приобрела очень большое значение и нуждается в более детальном и ситуационном решении. Главной целью законодательства о несостоятельности (банкротстве) является справедливое распределение между всеми кредиторами имущества должника в случае банкротства последнего [8,с.90].

В полном объеме правовой статус конкурсного кредитора раскрывается через основополагающие начала. Среди которых особо можно выделить: комплексное урегулирование отношений с участием кредиторов в деле о несостоятельности в рамках федерального закона, соразмерность удовлетворения материально-правовых требований, равенство кредиторов в деле о несостоятельности, «конкурсная» демократия, целесообразность управления конкурсной массой. Регламентация и уяснение данных принципов будет способствовать единообразию в применении конкурсного производства [7,с.60].

Правовой статус конкурсных кредиторов в процедуре конкурсного производства имеет свои особенности по сравнению с другими процедурами банкротства. Это, прежде всего, связано с тем, что в восстановительных и ликвидационных процедурах банкротства решаются разные правовые задачи. Так, если в рамках реорганизационных процедур главное – это временная защита должника от притязаний кредиторов, что исключает удовлетворение их требований, то в рамках конкурсного производства, напротив, основная задача – удовлетворение требований кредиторов несостоятельного должника [6,с.50].

По указанной причине правовой статус конкурсных кредиторов в исследуемой процедуре будет определяться потребностью в максимальном удовлетворении их требований. Конкурсными кредиторами несостоятельного должника являются кредиторы по денежным обязательствам, чьи требования установлены судом, рассматривающим дело о банкротстве[4,с.345].

Необходимость установления требований судом свидетельствует о том, что в полной мере всеми правовыми возможностями конкурсные кредиторы

начинают обладать не с момента признания лица несостоятельным (банкротством), а с момента вынесения судом определения о включении требований кредиторов в реестр требований кредиторов. По указанной причине важным является вопрос правового регулирования установления требований конкурсных кредиторов. При этом здесь следует обратить особое внимание на то, что возможность установления требований у конкурсных кредиторов возникает до введения процедуры конкурсного производства.

Однако, поскольку предметом исследования настоящей статьи является правовой статус конкурсных кредиторов в рамках процедуры конкурсного производства, то порядок установления требований указанных лиц вне названной процедуры рассматриваться не будет.

Важно также знать, что если кредитором не будет представлено вступившее в законную силу решение суда о взыскании с юридического лица денежных средств, его требование о признании должника банкротом на основании п. 3 ст. 48 Закона о банкротстве не будет удовлетворено.

Приведем пример. Общество с ограниченной ответственностью «Две Столицы» 10 марта 2020 г. обратилось в Арбитражный суд Челябинской области с заявлением, в котором просит признать общество с ограниченной ответственностью Торгово-закупочная компания «Чурилово» – несостоятельным (банкротом). Определением арбитражного суда первой инстанции от 11 февраля 2021, возвращено заявление общества с ограниченной ответственностью «Две Столицы» о признании несостоятельным (банкротом) общества с ограниченной ответственностью Торгово-закупочная компания «Чурилово», поступившее в арбитражный суд 10 ноября 2020 г. через систему подачи документов «Мой арбитр»[2].

На основании вышеизложенного, заявление конкурсного кредитора о признании должника банкротом может быть подано лишь при наличии решения суда, вступившего в законную силу. Такая правовая позиция является некоторой гарантией снижения возможности злоупотребления правом со стороны конкурсных кредиторов.

Выступая в роли инициатора процедуры банкротства, кредитор может указать в заявлении либо СРО, либо конкретную кандидатуру арбитражного управляющего. А, значит, может получить большое стратегическое преимущество в виде лояльного арбитражного управляющего. Как следствие — доступ ко всей финансовой документации должника «из первых рук» и другие блага, о которых мы будем говорить в главе, посвященной взысканию долгов с помощью процедуры банкротства.

Конкурсный кредитор может инициировать процедуру банкротства при соблюдении следующих условий:

- сумма долга больше 300 000 рублей (пени и штрафы не учитываются);
- долг просрочен на 3 месяца и более;
- долг подтвержден вступившим в законную силу решением суда [9,с.109].

Пример. Конкурсный управляющий просил взыскать вознаграждение с заявителя по делу о банкротстве в сумме 962 тыс. рублей. Несмотря на то, что заявитель устанавливал лимит расходов в 180 тыс. рублей, суды пошли управляющему навстречу. Суды пояснили, что инициатор пользовался правами конкурсного кредитора, не поддерживал ходатайство о прекращении дела о банкротстве – а потому должен выплатить вознаграждение в заявленной сумме. Однако суд округа указал, что названные обстоятельства не отменяют установленного законом порядка несения расходов.

Дело о банкротстве: №А76-22042/2017, должник – ООО «Энергомет». Судебный акт: постановление Арбитражного суда Уральского округа от 7 декабря 2021 года [3].

Инициатор дела о банкротстве вправе установить лимит имущественного бремени. Остальные расходы арбитражный управляющий несет на свой риск. Вопреки выводам судов, банк установил лимит относительно всего дела о банкротстве должника. Соответствующая информация имелась в материалах дела, и управляющий при должном

ознакомлении с ним не мог этого не знать. Также были названы неправильными выводы судов о том, что осуществление банком прав конкурсного кредитора само по себе означает, что он дал согласие на финансирование сверх заранее установленного лимита. Обстоятельств недобросовестного поведения банка в деле установлено не было, поэтому причин менять определенный законом порядок возложения на него расходов не имелось [10,с.340].

Тот факт, что управляющий осуществлял мероприятия конкурсного производства для формирования конкурсной массы, сам по себе не является основанием для возложения дополнительного имущественного бремени на заявителя по делу о банкротстве. Когда управляющий желал сформировать конкурсную массу, но не смог прийти к нужному результату, все расходы он нес на свой риск.

То, что банк не поддержал ходатайство налоговиков о прекращении дела о банкротстве (но и не возражал против этого), на установленный законом порядок несения расходов также не влияет.

Таким образом, стоит сделать вывод, что проблема несостоятельности и банкротства должника, не исполняющего свои обязательства, – одна из наиболее актуальных проблем гражданского права на протяжении многих столетий, поскольку она самым непосредственным образом связана с развитием товарно-денежных отношений и становлением договора как инструмента гражданского оборота.

Конкурсные кредиторы обладают широким комплексом прав и обязанностей, которые четко отражены в законе о банкротстве, при этом необходимо подчеркнуть, что перечень их правомочий значительно шире, чем круг обязанностей, который в основном носит факультативный характер. Полная реализация правового статуса конкурсного кредитора находится в прямой зависимости от удовлетворения их материально-правовых требований. Это достигается с помощью нескольких правовых средств: фактический и информационный автономный контроль над конкурсным управляющим; реальное исполнение денежных обязательств третьим лицом в отношении

должника; обращение взыскания на имущество должника, которое было передано третьим лицам в рамках нарушений закона. Данные вопросы требуют доработки и корректировки в рамках законодательства о банкротстве.

СПИСОК ЛИТЕРАТУРЫ:

1. Федеральный закон от 26.10.2002 № 127-ФЗ О несостоятельности (банкротстве) (ред. от 04.08.2023) // Собрание законодательства Российской Федерации от 28 октября 2002 г. N 43 ст. 4190
2. Определение Арбитражного суда Челябинской области от 11 февраля 2021 по делу №А76-47044/2020 URL: <http://kad.arbitr.ru>. (дата обращения: 26.10.2023)
3. Постановление Арбитражного суда Уральского округа от 7 декабря 2021 года по делу №А76-22042/2017 URL: https://kad.arbitr.ru/Document/Pdf/c5570a3c-53cd-433b-bbac-c576387bc109/aaa50662-853d-4c27-9d10-26e8c7280795/A76-22042-2017_20211207_Reshenija_i_postanovlenija.pdf?isAddStamp=True (дата обращения: 26.10.2023)
4. Алексеев, А. А. Особенности защиты прав кредиторов при банкротстве юридических лиц / А. А. Алексеев // Балтийский гуманитарный журнал. – 2020. – Т. 9, № 4(33). – С. 345-348.
5. Варламова, Е. В. Правовое регулирование прав кредиторов в процедуре банкротства юридических лиц / Е. В. Варламова // Правотворчество и правоприменение в современных условиях: вопросы теории и практики: Сборник научных статей по результатам научно-практической конференции, Ижевск, 28 января 2021 года. – Ижевск: Ижевский институт (филиал) федерального государственного бюджетного образовательного учреждения высшего образования "Всероссийский государственный университет юстиции (РПА Минюста России)", 2021. – С. 28-34.

-
6. Гонорский, А. С. Процедуры банкротства юридических лиц в российском законодательстве / А. С. Гонорский // Форум молодых ученых. – 2020. – № 7(47). – С. 45-51.
7. Езерский, В. В. Правовой статус конкурсных кредиторов в деле о банкротстве / В. В. Езерский, Л. Н. Симанович // Юридические науки, правовое государство и современное законодательство: сборник статей Международной научно-практической конференции, Пенза, 10 февраля 2018 года. – Пенза: МЦНС «Наука и Просвещение», 2018. – С. 55-60.
8. Кондэ, П. В. Особенности правового статуса конкурсных кредиторов при проведении процедуры конкурсного производства / П. В. Кондэ, К. Б. Кораев, А. Б. Хвостов // Ленинградский юридический журнал. – 2019. – № 2(56). – С. 85-91.
9. Назарян, О. М. Правовые аспекты банкротства юридических лиц / О. М. Назарян, Р. К. Алиев // Новая наука: современное состояние и перспективы развития : материалы Международной (заочной) научно-практической конференции, Прага, 28 октября 2021 года. – Нефтекамск: Научно-издательский центр "Мир науки" (ИП Вострецов Александр Ильич), 2021. – С. 109-115.
10. Панкова, М. Г. Проблематика реализации правового статуса конкурсного кредитора в современной России / М. Г. Панкова // Школа молодых новаторов : сборник научных статей 4-й Международной научной конференции перспективных разработок молодых ученых, Курск, 13 июня 2023 года / Северо-Кавказский федеральный университет, Пятигорский институт. Том 1. – Курск: Закрытое акционерное общество "Университетская книга", 2023. – С. 340-342.

Bagmat E.V.

All-Russian State University of Justice

(Kaluga, Russia)

**THE RIGHTS OF BANKRUPTCY CREDITORS IN BANKRUPTCY
PROCEEDINGS OF LEGAL ENTITIES**

***Abstract:** the problem of protecting the rights and legitimate interests of creditors in bankruptcy for a long time has been one of the most important that the legislator is trying to solve. New situations of violation of the rights and legitimate interests of creditors arise exclusively in the process of law enforcement of insolvency (bankruptcy) legislation and require modern legal regulation. The article reveals the legal nature of the rights of bankruptcy creditors in a bankruptcy case. The legal status of bankruptcy creditors in the bankruptcy proceedings procedure is determined by the possibility of obtaining the fullest satisfaction of their claims.*

***Keywords:** creditor, bankruptcy, legal entity, law, competition, problems, debtor.*

УДК 34

Байгабулова Д.Р.

студент магистратуры

Московский финансово-юридический университет

(г. Москва, Россия)

**АДМИНИСТРАТИВНОЕ СУДОПРОИЗВОДСТВО
В СУДАХ ОБЩЕЙ ЮРИСДИКЦИИ РФ:
АКТУАЛЬНЫЕ ПРОБЛЕМЫ**

Аннотация: в статье анализируется административное судопроизводство в судах общей юрисдикции РФ: актуальные проблемы.

Ключевые слова: административный процесс, суды, судебная система.

С начала действия Кодекса административного судопроизводства Российской Федерации с 15 марта 2015 года число административных дел, рассматриваемых судами общей юрисдикции, становится все больше.

Согласно статистике Судебного департамента при Верховном суде Российской Федерации суды общей юрисдикции в начале действия КАС РФ рассматривали около 4 млн. дел в год. К 2022 году это число доходит до 5 млн. дел в год. Районные и городские суды Оренбургской области в 2022 году рассмотрели 13 тысяч дел в порядке административного судопроизводства, тогда как в 2016, 2017 годах это число приблизительно составляло не более 10 тысяч дел в год [7].

Гайским городским судом Оренбургской области всего за 2022 год рассмотрено 229 административных дел, а в 2016, 2017 года рассматривалось не более 150 дел в год.

Основную категорию административных дел составляют дела по главе 32 КАС РФ о взыскании обязательных платежей и санкций. Процент удовлетворения составил более 80%.

Также в административном порядке суды ежегодно рассматривают порядка 1,5 тыс. заявлений о прекращении деятельности средств массовой информации, в 2016 и 2017 годах рассмотрели соответственно 6 и 7 тыс. заявлений о приостановке деятельности общественных, религиозных и иных некоммерческих организаций, также ежегодно рассматриваются до 2 тыс. дел, связанных с избирательными правами.

В 2016 году за нарушения права на разумные сроки судопроизводства или исполнение судебных решений судьи административных коллегий присудили гражданам компенсации на 18 млн. рублей, в 2017 - уже на 86 млн. Ежегодно в административном порядке рассматриваются дела об оспаривании 3,5 тыс. нормативных актов, затрагивающих права граждан.

Стремительно растет число поступающих в суды заявлений о признании информации, в том числе в интернете, запрещенной к распространению в стране.

В ходе рассмотрения дел в порядке административного судопроизводства возникают немало проблем.

Так, одним из основных проблем является короткие сроки рассмотрения данных дел.

КАС РФ устанавливает срок два месяца для рассмотрения со дня поступления административного искового заявления в суд, включая срок на подготовку административного дела к судебному разбирательству за исключением некоторых категорий дел, тогда как административные дела Верховным Судом Российской Федерации рассматриваются и разрешаются и до истечения трех месяцев [2].

Между тем в силу ч. 2 ст. 141 КАС РФ и абз. 2 п. 33 Постановления Пленума Верховного Суда РФ от 27.09.2016 № 36 "О некоторых вопросах применения судами Кодекса административного судопроизводства Российской Федерации" по сложному административному делу срок рассмотрения и разрешения дела может быть продлен не более чем на один месяц определением, вынесенным председателем суда, заместителем председателя

суда, председателем судебного состава без проведения судебного заседания. Обстоятельства, свидетельствующие о сложности административного дела, перечислены в п. 35 Постановления Пленума Верховного Суда РФ от 27.09.2016 N 36 [3].

Однако в соответствии с п. 34 данного Постановления не по всем делам могут быть продлены сроки рассмотрения.

По отдельным категориям дел, например по административным делам, связанным с административным надзором максимальный срок рассмотрения составляет 20 дней, административным делам об оспаривании решений, действий (бездействия) органов, организаций, лиц, наделенных государственными или иными публичными полномочиями, - 1 месяц, о помещении иностранного гражданина, подлежащего депортации или реадмиссии, в специальное учреждение или о продлении срока пребывания иностранного гражданина, подлежащего депортации или реадмиссии, в специальном учреждении суд – 10 дней, о госпитализации гражданина в недобровольном порядке или о продлении срока госпитализации гражданина в недобровольном порядке – 10 дней.

Согласно рекомендациям Верховного Суда РФ общий срок рассмотрения административных дел не должен превышать 4 месяца.

В связи с короткими сроками рассмотрения дел ответы на судебные запросы получить в сроки, отведенные для подготовки дела к судебному заседанию, а также известить лиц участвующих в деле не всегда представляется возможным

Исходя из положений ч. 1 ст. 96 КАС РФ лица, участвующие в деле, а также свидетели, эксперты, специалисты и переводчики извещаются судом или вызываются в суд заказным письмом с уведомлением о вручении, судебной повесткой с уведомлением о вручении, телефонограммой или телеграммой, посредством факсимильной связи или с использованием иных средств связи и доставки, позволяющих суду убедиться в получении адресатом судебного извещения или вызова.

При этом извещение или вызов должны быть отправлены и доставлены заблаговременно, в срок, в разумно достаточный для подготовки лиц к защите своего интереса, собирания необходимых материалов и своевременной явки в суд [2].

В соответствии с п. 2 ч. 1 ст. 310 Кодекса административного судопроизводства РФ отсутствие кого-либо из лиц, участвующих в деле и не извещенных надлежащим образом о времени и месте судебного заседания является основанием для отмены решения суда первой инстанции.

Таким образом, КАС РФ не позволяет суду рассматривать дела без надлежащего исполнения лиц, участвующих в деле.

Из вышеназванных категорий дел сложнее всего дается рассмотрение в установленные сроки административных дел об оспаривании решений, действий (бездействия) органов, организаций, лиц, наделенных государственными или иными публичными полномочиями. На этих органах лежит обязанность доказывать те обстоятельства, на которые они ссылаются как на основания своих требований или каких-либо возражений, вдобавок они должны самостоятельно подтвердить те факты, на которые они ссылаются. В ходе рассмотрения таких административных дел административный истец не обязан доказывать незаконность нормативных актов, решений, действий и бездействий, которые он оспаривает. При этом у него появляются другие обязанности, а именно: указать каким актам противоречит предмет спора, подтвердить сведения о том, что были нарушены или могут быть нарушены интересы, как административного лица, так и неопределенного круга лиц, подтвердить другие факты, на которые он ссылается как на основания предъявляемых им требований. В связи с изложенным, нами предлагается увеличить срок рассмотрения таких дел с одного до двух месяцев.

Об этом также заявлял председатель Верховного Суда Российской Федерации Вячеслав Михайлович Лебедев в ходе совещания делегатов X Всероссийского съезда судей и председателей судов разных видов и уровней, расположенных в Приволжском федеральном округе.

Очередной проблемой является тесная связь гражданского и административного судопроизводства. В настоящее время, в действующем процессуальном законодательстве РФ и судебной практике в целом отсутствуют четкие ориентиры, вносящие ясность для заинтересованной стороны, в лице организаций или граждан, при выборе процедуры защиты их нарушенных прав, свобод и интересов [4]. До 2018 года суды возвращали исковые заявления, поданные в порядке ГПК в связи с неправильным определением подведомственности, которые должны были быть поданы в порядке КАС РФ. В 2018 году внесены изменения в КАС РФ, которые обязывают суды принимать заявления с неверной подведомственностью и самостоятельно определить вид судопроизводства (гражданское или административное), а не прекращать дело. Теперь суды самостоятельно устанавливают в ходе подготовки гражданского дела к судебному разбирательству или судебного разбирательства по гражданскому делу, что оно подлежит рассмотрению в порядке административного судопроизводства и выносят определение о переходе к рассмотрению дела по правилам административного судопроизводства, что намного облегчает для участников судопроизводства задачу определения подведомственности, но не для судей.

Более подробные разъяснения даны в п. 1 Постановления Пленума Верховного суда от 27 сентября 2016 г. № 36 «О некоторых вопросах применения судами КАС РФ» какие именно дела рассматриваются по правилам КАС РФ. Однако правила сформулированы абстрактно, поэтому судьи могут сомневаться. Каждый судья пытается истолковать разъяснения Верховного суда самостоятельно, чтобы применить их в конкретном деле. В итоге по аналогичным вопросам двое судей могут вынести разные процессуальные решения, и эта проблема носит системный характер.

При этом в соответствии с п.3 ст. 330 ГПК РФ нарушение или неправильное применение норм процессуального права является основанием для изменения или отмены решения суда первой инстанции, если это

нарушение привело или могло привести к принятию неправильного решения [1].

Например, кассационным определением судебной коллегии по административным делам Верховного Суда Российской Федерации от 6 сентября 2023 года решение Феодосийского городского суда Республики Крым от 9 июня 2022 года, апелляционное определение судебной коллегии по гражданским делам Верховного Суда Республики Крым от 14 сентября 2022 года и определение судебной коллегии по гражданским делам Четвёртого кассационного суда общей юрисдикции от 9 февраля 2023 года по делу № 2-263/2022 по заявлению заместителя прокурора города Феодосии Республики Крым, действующего в интересах неопределенного круга лиц, к ОМВД России по г. Феодосии, МВД России по Республике Крым о необходимости оборудовать изолятор временного содержания противопожарным водопроводом с установкой пожарных кранов и заключить договор на обслуживание автоматической пожарной сигнализации в изоляторе временного содержания с организацией, имеющей лицензию отменено в части с направлением дела в данной части на новое рассмотрено в порядке административного судопроизводства в суд первой инстанции, поскольку прокурором заявлены требования к органу, наделённому публичными полномочиями в связи с неисполнением возложенных законодательством обязанностей в отношении лиц, содержащихся в изоляторе временного содержания, возникший спор подлежал рассмотрению в порядке административного судопроизводства [5], а оно было рассмотрено в порядке гражданского судопроизводства.

Другой пример, когда Гайским городским судом Оренбургской области дело по исковому заявлению Гайского межрайонного прокурора, действующего в интересах неопределенного круга лиц к администрации Гайского городского округа Оренбургской области, отделу жилищно-коммунального хозяйства и капитального строительства администрации Гайского городского округа о признании бездействия незаконным и возложении обязанности рассмотрено в

порядке гражданского судопроизводства. Апелляционная инстанция перешла на рассмотрение в порядке КАС РФ и оставила решение без изменения [6].

Таким образом, можно сделать вывод об отсутствии в действующем процессуальном законодательстве четких критериев разграничения гражданских и административных судопроизводств. Подразумевалось, что обособление административных дел в специализированном законе внесет совершенствование процессуального порядка разрешения дел между организациями или гражданами и властными субъектами. Однако многие проблемы в данной части остаются нерешенными.

СПИСОК ЛИТЕРАТУРЫ:

1. Гражданский процессуальный кодекс Российской Федерации от 14.11.2002 N 138-ФЗ (ред. от 24.06.2023, с изм. от 20.07.2023)// "Российская газета", N 220, 20.11.2002
2. Кодекс административного судопроизводства Российской Федерации от 08.03.2015 № 21-ФЗ (ред. от 17.12.2020) // «Собрание законодательства РФ», № 10, 14.11.2002
3. Постановление Пленума Верховного Суда РФ от 27.09.2016 № 36 (ред. от 17.12.2020) "О некоторых вопросах применения судами Кодекса административного судопроизводства Российской Федерации" // "Российская газета", N 222, 03.10.2016
4. Девяшин С.К. Проблемы соотношения гражданского и административного судопроизводства в судах общей юрисдикции // Достижения науки и образования. – 2018. –№7 (29) том 2. – с. 121-126.
5. Кассационное определение судебной коллегии по административным делам Верховного Суда Российской Федерации от 06.09.2023 № 127-КАД23-17-К4 по делу № 2-263/2022
6. Решение Гайского городского суда Оренбургской области от 16.01.2023 №2-132/2023

7. Сводные статистические сведения о деятельности федеральных судов общей юрисдикции и мировых судей за 2022 год/ URL: <http://www.cdep.ru/?id=79>.

Baigabulova D.R.

Moscow University of Finance and Law

(Moscow, Russia)

**ADMINISTRATIVE PROCEEDINGS IN COURTS
OF GENERAL JURISDICTION
OF RUSSIAN FEDERATION: ACTUAL PROBLEMS**

Abstract: the article analyzes administrative proceedings in the courts of general jurisdiction of the Russian Federation: actual problems.

Keywords: administrative process, courts, judicial system.

УДК 34

Баринов Н.С.

магистрант кафедры прокурорского надзора и криминологии

Саратовская государственная юридическая академия

(г. Саратов, Россия)

**ПРАВОВЫЕ СРЕДСТВА ПРОКУРАТУРЫ
В РАМКАХ НАДЗОРА ЗА ИСПОЛНЕНИЕМ
ФЕДЕРАЛЬНОГО ЗАКОНОДАТЕЛЬСТВА**

Аннотация: в работе исследуется процесс правовые средства органов прокуратуры, используемые при осуществлении надзора за исполнением федерального законодательства, уделяется внимание таким актам как представление, протест, предостережение, постановление о возбуждении производства об административном правонарушении.

Ключевые слова: прокуратура, прокурор, надзор за исполнением федерального законодательства, акт прокурорского реагирования, представление, протест, предостережение.

Правовые основы деятельности прокуратуры в современной России установлены Федеральным законом от 17.01.1992 № 2202-1 «О прокуратуре Российской Федерации» (далее – Закон о прокуратуре РФ). Статья 3 Закона о прокуратуре РФ устанавливает, что функции и полномочия органов прокуратуры могут быть расширены федеральным законодательством [8. с. 12].

В этой связи полномочия прокурора при осуществлении надзора за исполнением федерального законодательства представляют собой сложный и разноплановый комплекс механизмов и инструментов, закрепленных в различных нормативных правовых актах.

В структуре полномочий прокурора по надзору за исполнением федерального законодательства следует выделить две большие группы полномочий:

- надзор за исполнением законодательства, в том числе и надзор за соответствием законодательству принимаемых актов.

- надзор за устранением выявленных нарушений и их предупреждению, путем вынесения актов прокурорского реагирования [1. с. 209].

Прокурор в ходе осуществления надзора предпринимает разрешенные законом меры для пресечения нарушений, а именно: беспрепятственно входит на территорию и помещения поднадзорных органов; имеет доступ к документации и деятельности поднадзорных органов и их должностных лиц; осуществляет проверку исполнения законодательства; отбирает объяснения у сотрудников и должностных лиц при наличии оснований; возбуждает административное производство в предусмотренных законом случаях; направляет в компетентные органы материалы прокурорских проверок, в том числе с целью проведения доследственных и следственных проверок; применяет меры прокурорского реагирования, в случае наличия оснований для их применения.

Прокурор уполномочен взаимодействовать с органами государственной власти и местного самоуправления, правоохранительными и контрольно-надзорными органами, а также общественными организациями при осуществлении надзорной деятельности для того, чтобы придать ей комплексный и гласный характер.

Прокурор наделен правом участвовать в разработке и принятии нормативных правовых актов, а также обладает полномочиями по пресечению выявленных в ходе осуществления надзора несоответствующих законам нормативно-правовых актов и их проектов, в том числе выявлять и устранять коррупционные риски при формулировании норм законов [3. с. 414].

Органы прокуратуры уполномочены принимать меры координирующего и надзорного характера во взаимодействии органами государственной власти и местного самоуправления, правоохранительными органами и общественными

организациями. Пресекать факты конфликта интересов и участвовать в их урегулировании.

Отдельно следует отметить, что в соответствии с ГПК РФ, АПК РФ, КАС РФ и УПК РФ прокурор обладает правом обращения в суд с целью возмещения ущерба, причиненного преступлением, в защиту прав неограниченного круга лиц и т.д.

Таким образом, прокурор обладает достаточно широкими полномочиями по осуществлению надзора за исполнением федерального законодательства. Прокурор в процессе осуществления своей деятельности обладает широким ассортиментом мер реагирования, обоснованное, оперативное и полное использование которых непосредственно сказывается на эффективности прокурорского надзора [5. с. 474].

Меры реагирования прокурора – это совокупность правовых средств, используемых для осуществления надзора. Меры реагирования выбираются исходя из конкретного случая, обеспечивая индивидуальный и взвешенный подход к их применению. Исследователи совершенно справедливо отмечают, что наиболее эффективным адресатом (и посредником) для защиты и восстановления прав и законных интересов является прокурор [2. с. 166], учитывая его полномочия и возможность применения мер прокурорского реагирования [11].

Прокурор реагирует на нарушения законов в форме актов. Акты прокурорского реагирования – это формы реализации полномочий прокурора по устранению и предупреждению правонарушений.

При выявлении правовых актов, противоречащих федеральному законодательству, прокурор в соответствии со статьей 23 Закона о прокуратуре РФ приносит протест в орган или должностному лицу, которые издали эти акты, либо обращается в суд с заявлением об оспаривании незаконного акта.

Так по протестам прокуроров Костромской области в 2022 году приведены в соответствие с требованиями федерального законодательства 253 правовых акта образовательных организаций, регламентирующих вопросы

приема детей, проведения промежуточной и итоговой аттестации, работы профилактических советов, обеспечения безопасности образовательного процесса [7].

Следующей формой прокурорского реагирования на нарушение закона является представление прокурора об устранении нарушений закона.

Представление вносится в орган государственной власти или местного самоуправления, в организацию по фактам выявленных нарушений законов подписывается прокурором или его заместителем и является обязательным для исполнения органами и их должностными лицами, которым предназначен данный документ (п. 1 ст. 24 Закона о прокуратуре РФ) [6. с. 38].

Так, прокурорами Костромского, Красносельского районов, Нерехтским межрайонным прокурором установлены и приняты меры к пресечению фактов бездействия администраций муниципальных образований, образовательных учреждений по организации подвоза учащихся, проживающих в отдаленных сельских поселениях. По представлению прокурора Костромского района организован подвоз 51 учащегося МОУ «Никольская средняя общеобразовательная школа» [7].

Статьей 25.1 Закона о прокуратуре РФ закреплено право прокурора в целях предупреждения правонарушений при наличии сведений о готовящихся противоправных деяниях объявить предостережение о недопустимости нарушений закона должностному лицу.

Предостережение, представляет собой меру индивидуального профилактического воздействия, направленную на недопущение совершения нарушений, тем самым полностью противоположно представлению об устранении нарушений законов.

Так в Тамбовской области Прокурорское предостережение предотвратило нарушение двумя застройщиками требования законодательства о своевременном раскрытии установленной законом информации об объекте долевого строительства жилья. Сразу после прокурорского предостережения застройщики разместили на сайте необходимую информацию [9].

Отдельно следует отметить реализацию прокурорами права законодательной инициативы как одно из правовых средств прокуратуры.

В качестве примера можно привести разработанный Томской прокуратурой законопроект, который расширил законные права и гарантии защиты дольщиков. Законопроект расширил правовой набор дольщиков и ввел дополнительные обязанности для застройщиков, в частности, это обязательное информирование граждан, участвующих в долевом строительстве, о процессе постройки/сдачи дома, о возможных проблемах, и о проблемных объектах в том числе [10].

В Волгограде по инициативе местной прокуратуры был дополнен региональный закон «О бесплатной юридической помощи на территории Волгоградской области», который предоставляет право бесплатной юридической консультации жителям региона, участвующим в долевом строительстве, в том числе, с целью создания потребительских кооперативов для завершения строительства домов [4.].

Участие прокурора в законодательной деятельности является одним из наиболее эффективных способов с помощью которого прокурор может влиять на реальное восстановление прав граждан, при этом не упуская и предупреждение не справедливости и ущемления их прав.

Также, одним из правовых средств прокуратуры является постановление о возбуждении производства по делу об административном правонарушении, выносимое прокурором при наличии в действиях должностного, юридического либо физического лица состава административного правонарушения, исходя из практики, указанное постановление выносится совместно с представлением об устранении нарушений законов, однако, исключением является вынесение постановления в отношении физического лица, к примеру при возбуждении дела об административном правонарушении, предусмотренном статьей 5.61 КоАП РФ – оскорбление.

Данная особенность обусловлена тем, что согласно Закона о прокуратуре РФ прокурор не наделен полномочиями по внесению представлений об устранении нарушений законов физическим лицам.

Перечень правовых средств прокурора, используемых им при осуществлении надзора за исполнением федерального законодательства позволяет прокуратуре реализовать предоставленный Законом о прокуратуре РФ массив полномочий, при этом использование всего массива правовых средств, позволит не только восстановить уже нарушенные права, либо не допустить их нарушения, а даровать гражданам права, в которых они нуждаются.

СПИСОК ЛИТЕРАТУРЫ:

1. Бобров В. К. Прокурорский надзор : учебник и практикум для вузов / В. К. Бобров. – 7-е изд., перераб. и доп. - Москва : Издательство Юрайт, 2023. 224 с 2. Градовский А.Д. Высшая администрация России XVIII столетия и Генерал-прокуроры. СПб.: Тип. И. Бочкарева, 1866. С. 209.
2. Беляков П.А. Рассмотрение обращений и прием граждан в органах прокуратуры РФ (состояние и перспективы) // Вестник Северо-Осетинского государственного университета им. К. Л. Хетагурова. Общественные науки 2018. № 4. С. 166.
3. Винокуров А. Ю. Прокурорский надзор : учебник для среднего профессионального образования / А. Ю. Винокуров, Ю. Е. Винокуров ; под общей редакцией А. Ю. Винокурова. — 6-е изд., перераб. и доп. – Москва : Издательство Юрайт, 2023. 414 с
4. В Волгограде новый закон защитит дольщиков [Электронный ресурс]: [сайт]. - URL <https://vnews34.ru/power/v-volgograd-prokuratura-nastoyala-prinyat-zakon-zashchishchayushchij-dolshchikov> (дата обращения 25.09.2023).
5. Ергашев, Е. Р. Прокурорский надзор в Российской Федерации : учебник для вузов / Е. Р. Ергашев. - Москва : Издательство Юрайт, 2023. 474 с.

-
6. Максименко В.В. Представление прокурора как акт реагирования на нарушение закона. // Вестник Пензенского государственного университета. № 4 (24). 2018. С. 38.
 7. Новости – прокуратура Костромской области https://epp.genproc.gov.ru/web/proc_44/mass-media/news?item=85129050 (дата обращения 11.09.2023).
 8. Прокурорский надзор: учебное пособие / под ред. Н.В. Григорьева. 6-е изд. М., 2020. С. 12.
 9. Прокурорское предостережение предотвратило нарушение двумя застройщиками // [Электронный ресурс]: [сайт]. - URL <https://genproc.gov.ru/smi/news/regionalnews/news-1729178/> (дата обращения 26.09.2023)
 10. Прокуратура разработала законопроект [Электронный ресурс]: [сайт]. - URL <https://news.vtomske.ru/news/29569-prokuratura-razrabotala-zakonoproekt-napravlennyi-na-zashchitu-prav-dolshchikov> (дата обращения 26.09.2023)
 11. Федеральный закон от 17.01.1992 № 2202-1 «О прокуратуре Российской Федерации» // СЗ РФ. 1995. № 47. Ст. 4472.

Barinov N.S.

Saratov State Law Academy

(Saratov, Russia)

**LEGAL MEANS OF PROSECUTOR'S OFFICE
IN FRAMEWORK OF SUPERVISION
OF EXECUTION OF FEDERAL LEGISLATION**

***Abstract:** the paper examines the process of legal means of the prosecutor's office used in the supervision of the execution of federal legislation, pays attention to such acts as submission, protest, warning, resolution on the initiation of proceedings on an administrative offense.*

***Keywords:** prosecutor's office, prosecutor, supervision of execution of federal legislation, act of prosecutorial response, representation, protest, warning.*

УДК 34

Баринов Н.С.

магистрант кафедры прокурорского надзора и криминологии

Саратовская государственная юридическая академия

(г. Саратов, Россия)

СТАНОВЛЕНИЕ ПРОКУРАТУРЫ В РОССИЙСКОЙ ИМПЕРИИ. ПОЛНОМОЧИЯ ПРОКУРОРА

Аннотация: в работе исследуется процесс становления прокуратуры в России, указывается на государственные институты, предшествовавшие возникновению прокуратуры и в последствии существовавшие с прокуратурой совместно. Анализируется первоначальное деление прокуратуры Российской империи, полномочия прокуроров и цель создания прокуратуры как государственного органа.

Ключевые слова: прокуратура, прокурор, надзор за соблюдением законов.

Традиционно, историю российской прокуратуры принято связывать с «правлением императора Петра I, который создал в системе государственного управления абсолютно новый механизм контроля» [1. с. 47-58].

Исходя из данного тезиса полагаем целесообразным начать рассмотрение заявленных в заглавии параграфа вопросов с рассмотрения исторической составляющей органов прокуратуры в период Российской империи.

Первоначально, государственными служащими, осуществляющими надзор за соблюдением законов согласно пункту 9 указа Петра I от 2 марта 1711 года стали «фискалы» которых было постановлено «Учинить во фсяких делех, а как быть им, пришлетца известие» [3].

Пунктом 3 Указа от 5 марта 1722 года установлена должность «Обер-фискала» и определены его полномочия а именно «тайно надсматривать над всеми делами и проведовать про неправый суд».

Кроме того, вышеприведенным указом установлена структура фискальной службы. Так, Обер-фискал имеет «несколько» провинциал-фискалов, которые в свою очередь имеют несколько «нижних».

Отдельно стоит отметить, что Указом установлено вознаграждение Обер-фискалу за его службу по обличению нарушителей в виде половины суммы штрафа.

Определены полномочия Обер-фискала и подчиненных ему фискалов, которые имеют «такую же силу и свободу, как и обер-фискал», однако, приводится исключение в виде единоличного полномочия Обер-фискала привлечь к суду «вышнего судю или генерального штапа».

Указом от 17 марта 1714 года «О фискалах и о их должности и действии» определен перечень полномочий фискалов, фактически закреплён регламент их работы, кроме того, установлено деление фискальной службы и численный состав. Также получили закрепление ограничения по службе и ответственность фискалов.

К полномочиям фискалов относилось проведение тайной слежки за процессом судопроизводства, надзор за соблюдением законов, прием и разрешение доносов.

Первое документальное подтверждение намерения Петра I создать в России прокуратуру встречается в его набросках «Отношениях на Госуд. Коллегии интендантов, контролеров и фискалов генерал-прокурору, о подсудности их ему и о его суде» и «дополнения к Указу о фискалах» датированные 1721 годом, но не имеющие точной даты.

Именным Высочайшим Указом Петра I Правительствующему Сенату от 12 января 1722 года было постановлено: «Надлежит быть при Сенате Генерал-прокурору и Обер-прокурору, а также во всякой Коллегии по прокурору, которые должны будут рапортовать Генерал-прокурору» [4].

Как отмечает Б.С. Эбзеев «Петр I прекрасно сознавал, что без формирования твердого государственного режима и обуздания преступности и казнокрадства его реформы были обречены на провал» [5. с. 487].

Ключевыми задачами, которые ставил перед прокуратурой император, было претворение в жизнь его реформ, вопреки сопротивлению местных органов власти, осуществление надзора и контроля за деятельностью Правительствующего Сената и учреждений от имени власти.

Само понятие «Прокурор» семантически происходит от латинского *procurare* – заботиться.

Прокурор, как задумал его Император – это должностное лицо государственной службы и непосредственного подчинения самому Императору (касательно Генерал-прокурора), наделенное полномочиями по надзору за деятельностью Правительствующего Сената, государственных и местных властей и их решениями.

Так, на прокуроров, состоявших в коллегиях возлагалась обязанность надзирать за своевременным разрешением дел и исполнением как коллегиями, так и подконтрольными им органами и учреждениями указов.

При этом, согласно указа от 12 января 1722 года каждый прокурор обязан «рапортовать Генерал-прокурору», что означает непосредственный доклад о результатах своей деятельности.

Указом не просто утверждались должности Генерал-прокурора, Обер-прокурора и прокуроров коллегий, но также устанавливался основной круг их обязанностей и подчиненность нижестоящих прокуроров Генерал-прокурору.

Фактически указом от 12 января 1722 года закреплены первые принципы деятельности прокурора, а именно подчиненности и централизации, состоящие в непосредственном подчинении всех прокуроров Генерал-прокурору и предоставлении «рапортов» о результатах своей деятельности.

Указом Петра I от 18 января 1722 года установлены должности прокуроров в надворных судах.

Однако, указы от 12 и 18 января 1722 года носили больше организационный характер, устанавливая должности и принципы деятельности прокуратуры.

Закрепление же перечня должностных обязанностей за прокурорами осуществлено Указом от 27 апреля 1722 года «О должности Генерал-прокурора» (далее – Указ от 27.04.1722).

Согласно Указа от 27.04.1722 на Генерал-прокурора возлагались обязанности находится в Правительствующем Сенате, контролировать полноту и своевременность выполнения Сенатом своих обязанностей, опротестовывать незаконные действия и решения Сената, осуществлять надзор за деятельностью фискалов.

Примечательно, что фискалы, согласно части 7 Указа от 27.04.1722 разделены на две части, те, что докладывают прокурорам (фискалы в коллегиях и надворных судах) и те, что докладывают в земские суды.

Генерал-прокурору надлежало иметь свою канцелярию, которая принимала письма и донесения, а также «Эксекутора» в личном подчинении.

Отдельно следует отметить, что на Генерал-прокурора возлагалась также функция по контролю за деятельностью нижестоящих прокуроров и проведение в их отношении дисциплинарных расследований «Должен смотреть над всеми прокуроры, дабы в своем звании истинно и ревностно поступали» и принимать решения о передаче прокуроров Сенату в случаях нарушений либо не исполнений ими обязанностей.

Установлены гарантии Генерал-прокурору и Обер-прокурору на их неприкосновенность «Генерал и обор прокуроры ничьему суду не подлежат, кроме нашего», при этом в случае отсутствия Императора правом разыскать и арестовать их наделялся Сенат.

В части 10 Указа от 27.04.1722 получило закрепление право законодательной инициативы Генерал прокурора.

Обер-прокурор же выступает как помощник Генерал-прокурора, а на период отсутствия последнего обязан исполнять его обязанности [7].

При этом квалификационных требований к прокурорам установлено не было. Прокуроры назначались из представителей разных чинов, но с оговоркой «лучшие».

Императором в качестве первого Генерал-прокурора назначен граф Павел Иванович Ягужинский.

А.Д. Градовский указывал, что место генерал-прокурора в сенате «по старшинству последнее, а по значению первое» [2. с. 209]. Одним Сенатом надзорная деятельность прокуратуры, конечно, не ограничивалась [6. с. 266].

Отдельное внимание следует уделить должности Обер-прокурора Святейшего Синода, утвержденной Указом от 11 мая 1722 года.

Свои полномочия Обер-прокурор Святейшего Синода обрел после издания инструкции, утвержденной 13 июня 1722 года (далее – Инструкция).

Согласно Инструкции Обер-прокурор был непосредственным представителем Императора в Святейшем синоде, при этом его функции аналогичны функциям Генерал-прокурора только по отношению к Синоду.

Однако, в связи с аналогичным изложением полномочий Генерал-прокурора и Обер-прокурора остается не ясным каким образом осуществлялись доклады нижестоящих прокуроров, обязаны ли прокуроры коллегий докладывать Обер-прокурору Святейшего Синода, хоть в его подчинении они не находились.

Осмысляя вышеизложенное следует вывод, что зарождение прокуратуры России стало возможно лишь благодаря реформаторскому стилю управления Императора Петра Великого. Возникновение прокуратуры ознаменовало собой новую государственную структуру главной целью которой является исполнение воли государя и надзор за деятельностью государственных и местных властей.

СПИСОК ЛИТЕРАТУРЫ:

1. Бессарабов В.Г. История становления общего надзора и задачи органов прокуратуры по надзору за исполнением федерального законодательства / В. Г.

Бессарабов, А. В. Паламарчук // Вестник академии Генеральной прокуратуры РФ. 2011. № 6 (26). С. 47-58.

2. Градовский А.Д. Высшая администрация России XVIII столетия и Генерал-прокуроры. СПб.: Тип. И. Бочкарева, 1866. С. 209.

3. Президентская библиотека имени Б.Н. Ельцина / Законодательные акты Петра I : редакции и проекты законов, заметки, доклады, доношения, челобитья и иностранные источники / Н. А. Воскресенский; под редакцией и с предисловием Б. И. Сыромятникова ; Академия наук СССР. Институт права. - Москва ; Ленинград : издательство Академии наук СССР, 1945. - 1 т., С. 200. // электронный доступ [https://www.prlib.ru/item/956906#v=d&z=2&n=5&i=14714971_doc1.tiff&y=341&x=562].

4. Президентская библиотека имени Б.Н. Ельцина / Инструкция о должности Генерал-прокурора Сената, Высочайше утвержденная Императором Петром I. 27 января 1722 // электронный доступ [https://www.prlib.ru/item/413709#v=d&z=2&n=5&i=1088021_doc1_365594BE-002C-470E-8FDD-E1314E0BD19C.tiff&y=377&x=541].

5. Конституционное право Российской Федерации. Учебник. Под ред. Эбзеева Б.С. // Изд-во. Проспект. С. 487.

6. Муравьев Н.В. Прокурорский надзор в его устройстве и деятельности. М., 1889. С. 266.

7. Указ от 27 апреля 1722 года «О должности Генерал-прокурора» / Электронный доступ // <http://www.hist.msu.ru/ER/Etext/genprok.htm>.

Barinov N.S.

Saratov State Law Academy

(Saratov, Russia)

**THE FORMATION OF PROSECUTOR'S OFFICE
IN RUSSIAN EMPIRE. POWERS OF THE PROSECUTOR**

***Abstract:** the paper examines the process of formation of the prosecutor's office in Russia, points to state institutions that preceded the emergence of the prosecutor's office and subsequently existed jointly with the prosecutor's office. The initial division of the Prosecutor's Office of the Russian Empire, the powers of prosecutors and the purpose of creating the prosecutor's office as a state body are analyzed.*

***Keywords:** prosecutor's office, prosecutor, supervision of compliance with laws.*

УДК 343.542.2

Ботнарь А.И.

студент магистратуры

Дальневосточный филиал

Всероссийская академия внешней торговли

Минэкономразвития России

(г. Петропавловск-Камчатский, Россия)

Научный руководитель:

Кудрявцева Н.А.

к.ю.н., судья Камчатского краевого суда в почетной отставке,

доцент кафедры «Юриспруденции»

Дальневосточный филиал

Всероссийская академия внешней торговли

Минэкономразвития России

(г. Петропавловск-Камчатский, Россия)

**ПРОБЛЕМНЫЕ ВОПРОСЫ КВАЛИФИКАЦИИ
РАЗВРАТНЫХ ДЕЙСТВИЙ
В ОТНОШЕНИИ НЕСОВЕРШЕННОЛЕТНИХ**

Аннотация: настоящее исследование посвящено преступлению, посягающему на половую неприкосновенность несовершеннолетних – развратным действиям. В данной статье рассматриваются проблемы квалификации преступления, предусматривающего ответственность за развратные действия в том числе, совершаемых в сети Интернет. Автором приводятся и анализируются официальные статистические данные, отражающие количество зарегистрированных развратных действий за 2019 – 2021 гг., а также число осужденных. Выделены основные причины увеличения количества рассматриваемых преступлений. На основе проведенного исследования автором сформулированы возможные способы разрешения выявленных проблем.

Ключевые слова: половые преступления, развратные действия, несовершеннолетние, квалификация, сеть Интернет.

Несовершеннолетние и малолетние нередко становятся жертвами преступлений, в том числе против половой неприкосновенности, и подвергаются различным формам сексуальной эксплуатации. При этом именно уголовно наказуемые деяния в сфере половой неприкосновенности, в частности, совершение развратных действий, оказывают наибольшее негативное влияние как на психическое, так и на физическое развитие несовершеннолетних в сравнении с другими посягательствами. Именно такого рода общественно-опасные деяния приводят в первую очередь к различным психологическим травмам у несовершеннолетних, с которыми в последствии достаточно трудно справиться. Кроме того, совершение рассматриваемых преступлений способствует развитию среди подростков стандартов безнравственного, непристойного поведения [2].

Для понимания актуальности данной темы, необходимо обратиться к статистике. Так, согласно судебной статистике Российской Федерации, количество совершенных преступлений против половой неприкосновенности и половой свободы личности, в том числе развратных действий, достаточно велико. Так, за развратные действия в 2019 году осуждено 528, в 2020 году 478, в 2021 году 616 человек [6].

Приведенные статистические данные свидетельствуют о том, что в современном обществе имеет место достаточно большое количество преступлений, совершенных против половой неприкосновенности и половой свободы личности, в том числе предусмотренных ст. 135 УК РФ. Несмотря на достаточно существенные показания статистики законодательство в данной области имеет ряд недоработок, что значительно затрудняет работу правоохранительных органов, создает достаточно большое количество проблем при квалификации развратных действий, а, следовательно, приводит к

вынесению необъективного, а порой и необоснованного решения по уголовном делу.

Составом ч. 1 ст. 135 УК РФ предусмотрена ответственность в виде лишения свободы до трех лет, что в свою очередь относит подобные дела по квалификации в соответствии с ч. 2 ст. 15 УК РФ к преступлениям небольшой тяжести, за которое в соответствии со ст. 76 УК РФ предусмотрена возможность освобождения от уголовной ответственности в связи с примирением с потерпевшим. Многие составы преступлений, в особенности затрагивающие защиту от посягательства на несовершеннолетних и их прав на неприкосновенность имеют более строгий со стороны государства контроль и регулирование, однако же не в этом случае. Допуская подобные незаурядные ситуации, законодатель в общем и целом знаком с ситуацией, которая складывается в обществе и как никто другой знает о серьезности вопроса поставленного на повестку дня, поскольку сам же утверждает о том, что по статистике совершаемых преступлений связанных с квалификацией по ст. 134 УК РФ и ст. 135 УК РФ с 2020 по 2021 год соответственно отмечается рост. В соответствии с чем, должный контроль обязан быть проведен по данному вопросу, поскольку он имеет непосредственное влияние на количество потенциально опасных лиц, посягательство со стороны которых, при описанных обстоятельствах, обретает законодательное снисхождение, что недопустимо [3].

Также следующей недоработкой законодателя является тот факт, что на законодательном уровне отсутствует точное определение способов совершения данного преступления. Вместе с тем, согласно диспозиции уголовно-правовой нормы, закрепленной в ч. 1 ст. 135 УК РФ [1], способ совершения развратных действий является обязательным признаком объективной стороны состава преступления и характеризуется отсутствием физического насилия виновным лицом. Однако определение развратных действий, раскрываемое в Постановлении Пленума Верховного Суда Российской Федерации от 04.12.2014 № 16 «О судебной практике по делам о преступлениях против

половой неприкосновенности и половой свободы личности» представлено достаточно в размытом виде, подразумевая под собой любые действия, кроме полового сношения, мужеложства и лесбиянства [5].

Проводя анализ судебной практики, к таким действиям относят: физические действия – обнажение половых органов потерпевшего (потерпевшей), виновного лица, прикосновения к ним; интеллектуальные действия – демонстрация порнографических предметов и изданий, воспроизведении аудио- и видеозаписей аналогичного характера, ведение сексуально циничных разговоров.

Несмотря на то, что многие ученые утверждают, что совершение развратных действий посредством сети Интернет характеризуется небольшим уровнем общественной опасности, так как данное преступление совершается без применения насилия, все же данная проблема является актуальной в виду того, что, в любом случае, это сексуальное преступление, которое негативно влияет на еще не сформировавшуюся психику ребенка. Многочисленные исследования устанавливают, что сексуальные посягательства в отношении детей способствуют развитию у них психических расстройств и заболеваний, нарушений в развитии идентичности, снижению сексуальной удовлетворенности и расстройству партнерских отношений в будущем.

На сегодняшний день злоумышленники чаще всего используют для бесконтактного развращения подростков такие каналы передачи электронной информации как: социальные сети, электронная почта, мобильные приложения типа WhatsApp или Viber, сайты знакомств, форумы и чаты [4]. Совершению развратных действий в отношении несовершеннолетних посредством сети Интернет почти всегда предшествует установление доверительного контакта с лицом, не достигшим возраста восемнадцати лет. Такие действия злоумышленника, являющиеся, по сути, приготовлением к совершению преступления, именуется в зарубежной литературе как «кибергруминг».

Преступления сексуального характера против несовершеннолетних с использованием Интернет-ресурсов представляют серьезную опасность

нормальному психологическому и нравственному развитию несовершеннолетних, что вызывает необходимость защиты данных лиц от подобных посягательств.

Внедрение действенных механизмов выявления и предотвращения развращения несовершеннолетних через всемирную сеть позволит защитить подрастающее поколение от преждевременной сексуализации и ее негативных последствий. Во время исследования механизма совершения развращения несовершеннолетних с использованием всемирной сети, авторы выделили следующие мероприятия по предотвращению данных преступлений:

1) родительский контроль за кругом общения ребенка во всемирной сети;

2) применение компьютерных программ «Родительский контроль», «Киберняня», «Чистый Интернет» в домашних условиях и в игровых интернет-клубах;

3) необходимость выработки мер, позволяющих ограничивать создание множества интернет-страниц одним пользователем, в целях минимизации появления страниц, созданных для реализации преступного умысла. Например, подтверждение аккаунта в социальных сетях путем его регистрации через портал государственных услуг.

Подводя итог вышеизложенному, для повышения эффективности действующих норм законодательства по рассматриваемой теме следует внести изменения в ст. 135 УК РФ следующего характера:

– определить исчерпывающий перечень действий относящихся к развратным;

– исключить возможность уравнивания преступлений, имеющих различную степень общественной опасности;

– ввести и закрепить такой квалифицирующий признак, как совершение развратных действий в отношении лица не достигшего двенадцатилетнего возраста;

– установить ответственность специального субъекта за совершение данного преступления: родителей, педагогических работников либо иных лиц, на которых законом возложены обязанности по воспитанию.

СПИСОК ЛИТЕРАТУРЫ:

1. Уголовный кодекс Российской Федерации : федеральный закон от 13.06.1996 № 63-ФЗ (ред. от 29.12.2022) // Собрание законодательства Российской Федерации. – 1996. – № 25. – Ст. 2954. [Электронный ресурс]: режим доступа: <http://www.pravo.gov.ru> (дата обращения: 28.02.2023).
2. Кравцов, Д. А. Проблемы квалификации преступления, предусматривающего ответственность за развратные действия (статья 135 УК РФ) / Д. А. Кравцов, А. А. Голубева // Молодой ученый. – 2022. – № 23 (418). – С. 297-299. [Электронный ресурс]: режим доступа: <https://moluch.ru/archive/418/92815/> (дата обращения: 28.02.2023).
3. Паниченко, Д. С. Дискуссионные проблемы квалификации групп преступлений по ст. 134–135 УК РФ / Д. С. Паниченко // Молодой ученый. – 2020. – № 51 (341). – С. 267-269. [Электронный ресурс]: режим доступа: <https://moluch.ru/archive/341/76593/> (дата обращения: 28.02.2023).
4. Соловьев, В. С. Использование социального сегмента сети Интернет для совершения посягательств на половую неприкосновенность несовершеннолетних // В. С. Соловьев // Вестник Московского университета МВД России. – 2017. – № 3. – 194 с.
5. О судебной практике по делам о преступлениях против половой неприкосновенности и половой свободы личности : Постановление Пленума Верховного Суда Российской Федерации от 04.12.2014 № 16 // Российская газета. – 2014. – № 284. [Электронный ресурс]: режим доступа: <http://www.pravo.gov.ru> (дата обращения: 28.02.2023).
6. Судебная статистика Российской Федерации [Электронный ресурс]: режим доступа: <https://stat.апи-пресс.пф/stats/ug/t/14/s/17> (дата обращения: 28.02.2023).

Botnar A.I.

All-Russian Academy of Foreign Trade
Ministry of Economic Development of Russia
(Petropavlovsk-Kamchatsky, Russia)

Scientific advisor:

Kudryavtseva N.A.

All-Russian Academy of Foreign Trade
Ministry of Economic Development of Russia
(Petropavlovsk-Kamchatsky, Russia)

PROBLEMATIC ISSUES OF QUALIFICATION OF DEPRAVED ACTS AGAINST MINORS

***Abstract:** this study is devoted to a crime that encroaches on the sexual integrity of minors – depraved acts. This article discusses the problems of qualification of a crime involving responsibility for depraved acts, including those committed on the Internet. The author provides and analyzes official statistical data reflecting the number of registered depraved acts for 2019 – 2021, as well as the number of convicts. The main reasons for the increase in the number of crimes under consideration are highlighted. Based on the conducted research, the author formulated possible ways to resolve the identified problems.*

***Keywords:** sexual crimes, indecent acts, minors, qualifications, Internet.*

УДК 34.037

Бродецкая О.В.

магистрант кафедры гражданского права
Таганрогский институт управления и экономики
(г. Таганрог, Россия)

ПРАВОВЫЕ ПРОБЛЕМЫ ВЗЫСКАНИЯ И УПЛАТЫ АЛИМЕНТОВ В РОССИИ

***Аннотация:** рассматриваются особенности и проблемы взыскания алиментов в России. Устанавливается, что алименты являются правовым институтом, который позволяет защитить права детей и нетрудоспособных членов семьи. Проведен анализ имеющихся проблем и проанализированы меры по их преодолению и разрешению.*

***Ключевые слова:** алименты, ответственность за неуплату алиментов, алименты с пособия по безработице, законопроект об алиментах на ребенка.*

В Российской Федерации обязанность по содержанию нетрудоспособных членов семьи установлен Конституцией РФ. Россией ратифицированы и международные нормативные правовые акты содержащие положения о содержании нуждающихся членов семьи.

Согласно ст. 38 Основного закона Российской Федерации, родители обязаны заботиться о своих несовершеннолетних детях, а совершеннолетние трудоспособные дети обязаны заботиться о своих нетрудоспособных родителях. Семейный кодекс Российской Федерации (далее - СК РФ) устанавливает алиментные обязательства: родителей и детей (гл. 13); супругов и бывших супругов (гл. 14); других членов семьи (братьев и сестер по содержанию своих несовершеннолетних и нетрудоспособных совершеннолетних братьев и сестер; дедушек и бабушек по содержанию внуков; внуков содержать дедушку и бабушку; воспитанников содержать своих фактических воспитателей; пасынков и падчериц по содержанию отчима и мачехи) (гл. 15).

Алиментобязанных граждан можно разделить на две условные группы: те, кто уплачивает алименты добровольно и те, кому необходимо решение суда и контроль Федеральной службы судебных приставов. Плательщики, которые согласны выплачивать алименты оформляют письменное соглашение и удостоверяют его у нотариуса или пользуются ранее заключенным брачным договором.[1]

В том случае, когда согласовать суммы причитающихся алиментов не получается, алиментополучатель вынужден обратиться в суд. В судебном порядке алименты назначаются в долях от зарплаты и иного дохода должника или в твердой сумме или в долях и твердой сумме одновременно. Размер алиментного содержания в долях определяется как $\frac{1}{4}$ на одного ребенка, $\frac{1}{3}$ - на двоих детей, $\frac{1}{2}$ на троих и более детей. Алиментное содержание других членов семьи может определяться только в твердой сумме в зависимости от нуждаемости алиментополучателя. Если алименты перечисляет работодатель должника по его инициативе, то, написав новое заявление работник может отказаться от уплаты алиментов.

Добровольно свои обязанности по уплате алиментов соблюдают не все граждане. Некоторые стараются уклониться от выплат, не перечисляя алименты совсем или перечисляя их не в полной мере. Так в 2022 году по данным Федеральной службы судебных приставов остаток неоконченных исполнительных производств о взыскании алиментов снизился 11,3 тыс.; при этом наблюдался рост взысканных сумм на 14,7 млрд. руб. [2] Таким показателям способствовали административная и уголовная ответственность даже за частичную неуплату алиментов, которая была введена с 10 января 2022 года. Статьей 5.35.1 КоАП РФ предусматриваются: обязательные работы до 150 часов; административный арест на 10-15 суток; штраф 20000 рублей если лицо не может быть подвергнуто аресту или привлечено к обязательным работам. За множественные нарушения сроков уплаты алиментов или уплату их не в полной сумме должника могут привлечь к уголовной ответственности по ст. 157 УК РФ в виде исправительных или принудительных работ на срок до 1 года; ареста на

срок до трех месяцев; лишения свободы на срок до 1 года.

Если плательщик алиментов готов к добровольным выплатам, он должен предоставить в бухгалтерию своей компании заявление на удержание алиментов из зарплаты. При наличии заявления нотариально-заверенное соглашение родителей об уплате алиментов, исполнительный лист или судебный приказ не обязательны. Однако, если работодатель все же получит исполнительный лист или судебный приказ от приставов, то будет обязан руководствоваться именно этими документами, оповестив об этом работника.

Суд всегда берет во внимание, что официальная зарплата не должна быть ниже МРОТ, который в 2023 году в Ростовской области составляет 19490 рублей согласно п. 2.4.3 трехстороннего соглашения [4]; в 2022 году — 16668 рублей; в 2021 — 15350 рублей. Рассчитываются алименты с чистого дохода работника, то есть из МРОТ вычитают 13% НДФЛ. А значит, что минимальные алименты установленные на 2023 год в Ростовской области могут составить 4239 рублей на одного ребенка, 5652 руб на двоих детей и 8478 рублей на троих и более детей. При наличии инвалидности у должника и иждивенцев сумму можно еще уменьшить. В том случае, если должник официально безработный, то алименты решением суда устанавливаются в размере прожиточного минимума, установленного в регионе проживания ребенка. В Ростовской области в 2023 году величина прожиточного минимума для детей составляет 13759 руб. И при расчете алиментов сумма прожиточного минимума делят на двоих родителей, то есть 6880 рублей. Исходя из выше приведенных данных алиментобязанному выгоднее работать и получать минимальную заработную плату, чем не иметь официального дохода. А в том случае, если алиментоплательщик не работает и официально зарегистрирован на бирже труда, то его официальным доходом является пособие по безработице, минимальный размер которого в 2023 году в Ростовской области 1500 рублей, но получать такое пособие возможно в течение 6 месяцев [4]. В этом случае в зависимости от количества детей алименты составит 375, 500 и 750 рублей, что составляет 3% от прожиточного минимума детей в Ростовской области.

Оставшаяся сумма содержания детей ложится на плечи второго родителя, с которым проживает ребенок. В случае же назначения алиментов в твердой денежной сумме на содержание детей выплачиваться будет 6972 рубля на одного иждивенца, 13944 — если иждивенцев двое; 20916 — в случае, когда их трое и т. д.

В марте 2023 года в Государственную Думу внесен законопроект, о минимальных алиментах на ребенка в размере 50 % прожиточного минимума в регионе проживания. Законопроект не прошел первое чтение в Государственной Думе, получив заключение от Комитета Государственной Думы по вопросам семьи, женщин и детей от 16.05.2023 № вн2.2-1/2308, о том, что появление данного закона может затруднить возможность суда с учетом материального и семейного положения сторон уменьшить установленный размер алиментов ниже неснижаемого размера. А также реализация данного закона может быть затруднена в том случае, когда доход алиментоплательщика ниже прожиточного уровня (например, он нетрудоспособен или имеет других лиц, которых обязан содержать).

В целом можно сказать, что вопрос уплаты и взыскания алиментов носит не только правовой, но также и социальный и экономический характер, соответственно, для решения имеющихся проблем необходимо не только принимать меры, связанные с правовым регулированием, но также и повышать общий уровень жизни в стране, использовать социальную рекламу для увеличения сознательности и правовой культуры граждан и предпринимать иные меры. [3] Таким образом, алиментные обязательства представляют собой обязанность по осуществлению содержания и имущественной поддержке соответствующих лиц, связанных с плательщиком семейно-правовыми отношениями в соответствии с действующим законодательством. Помимо правовых мер, необходимо проводить государственную политику, направленную на повышение сознательности детей и родителей, правовой культуры граждан и чувства ответственности, для того, чтобы при возникновении оснований для уплаты алиментов граждане добровольно их

уплачивали.

СПИСОК ЛИТЕРАТУРЫ:

1. Авдеева Н.И. ВЗЫСКАНИЕ АЛИМЕНТОВ В СООТВЕТСТВИИ С ЗАКОНОДАТЕЛЬСТВОМ ОБ ИСПОЛНИТЕЛЬНОМ ПРОИЗВОДСТВЕ В РОССИЙСКОЙ ФЕДЕРАЦИИ // Ученые записки Крымского федерального университета имени В. И. Вернадского. Юридические науки. 2020. №3. URL: <https://cyberleninka.ru/article/n/vzyskanie-alimentov-v-sootvetstvii-s-zakonodatelstvom-ob-ispolnitelnom-proizvodstve-v-rossiyskoy-federatsii> (дата обращения: 31.10.2023).
2. Итоговый доклад о результатах деятельности Федеральной службы судебных приставов в 2022 году URL: https://fssp.gov.ru/deals/otchet_doklad_9/2837777 (дата обращения: 15.10.2023).
3. Марковский Александр Викторович ПРАВОВЫЕ ПРОБЛЕМЫ ВЗЫСКАНИЯ И УПЛАТЫ АЛИМЕНТОВ В СОВРЕМЕННОЙ РОССИИ // Сибирский юридический вестник. 2021. №3 (94). URL: <https://cyberleninka.ru/article/n/pravovye-problemy-vzyskaniya-i-uplaty-alimentov-v-sovremennoy-rossii> (дата обращения: 31.10.2023).
4. Соглашение между Правительством Ростовской области, Федерацией профсоюзов и Союзом работодателей Ростовской области на 2023-2025 годы / Официальный портал Правительства Ростовской области / URL: <https://www.donland.ru/activity/2826/>(дата обращения: 31.10.2023)
5. Социальные выплаты безработным гражданам/ Официальный портал Правительства Ростовской области / URL: <https://www.donland.ru/activity/1999/>(дата обращения: 31.10.2023)

Brodetskaya O.V.

Taganrog Institute of Management and Economics
(Taganrog, Russia)

**LEGAL PROBLEMS OF COLLECTING
AND PAYING ALIMONY IN RUSSIA**

***Abstract:** the features and problems of alimony recovery in Russia are considered. It is established that alimony is a legal institution that allows you to protect the rights of children and disabled family members. The analysis of the existing problems is carried out and measures to overcome and resolve them are analyzed.*

***Keywords:** alimony, responsibility for non-payment of alimony, alimony from unemployment benefits, bill on minimum child support.*

УДК 34

Гаджимурадов Э.Р.

магистрант,

Саратовский национально-исследовательский государственный университет

имени Н.Г. Чернышевского

(г. Саратов, Россия)

ТИПИЧНЫЕ СЛЕДСТВЕННЫЕ СИТУАЦИИ ПРИ РАССЛЕДОВАНИИ ТЕРРОРИЗМА НА ТРАНСПОРТЕ

Аннотация: в данной статье анализируются типичные следственные ситуации при расследовании терроризма на транспорте.

Ключевые слова: терроризм, транспорт, предварительное следствие.

Понятие «следственная ситуация» до сих пор остается неоднозначным. На современном этапе развития криминалистической теории определение данного термина предлагают различные ученые.

А.Г. Филиппов считает, что содержание следственной ситуации включает в себя: доказательства, собранные по делу и иную информацию, имеющую значение для расследования, сведения об источниках получения данной информации.

По мнению Т.С. Волчецкой, следственная ситуация включает в себя: факторы, относящиеся к расследуемому событию; факторы, характеризующие систему расследования, его тактическое и процессуальное состояние, взаимоотношения участников уголовного судопроизводства; факторы, относящиеся к внешней среде.

Данное мнение оспаривает Л.Я. Драпкин, полагая, что следственная ситуация- это понятие, аналогичное понятию «криминалистическая характеристика преступления».

На наш взгляд, такой подход не вполне обоснован, поскольку криминалистическая характеристика преступления включает в себя весь комплекс элементов вне зависимости от этапа расследования, в то время как следственная ситуация изменчива, на разных этапах расследования она может претерпевать изменения.

Нам наиболее верным видится определение следственной ситуации, данное С.А. Куемжиевой, согласно которому под ней понимается «совокупность значимой для расследования информации, существующей в определенный момент расследования, и возможность следователя квалифицированно провести расследование».

Для уяснения вопроса содержания следственных ситуаций необходимо обратиться к элементам рассматриваемого института. Как видим, говоря о содержании следственной ситуации, нельзя не уделить внимание ее компонентам. Таковых можно выделить четыре группы:

Во-первых, психологического характера.

В данную группу компонентов включается:

психологическое состояние лиц, являющихся участниками по конкретному расследуемому уголовному делу;

психологическое состояние следователя;

результат конфликта между следователем и противостоящими ему лицами;

благоприятное (бесконфликтное) течение расследования.

Таким образом, рассматриваемая группа компонентов охватывает психологическое состояние участников уголовного процесса, их взаимоотношения между собой.

Во-вторых, информационного характера.

В рассматриваемую группу компонентов включается информированность следователя:

об обстоятельствах расследуемого преступления;

о возможных доказательствах.

В-третьих, процессуального и тактического характера.

В эту группу входит достаточное количество компонентов, таких, как:

состояние производства по уголовному делу;

доказательства и их источники;

наличие еще неиспользованной информации;

проведение конкретного следственного действия;

противодействие расследованию со стороны подозреваемого и иных участников уголовного судопроизводства;

последствия ошибочных действий следователя и иных участников уголовного процесса.

В-четвертых, компоненты материального и организационно-технического характера:

В указанную группу компонентов входит:

наличие связи между следственно-оперативной группой и дежурной частью;

возможность обменом информации с учетными аппаратами органов внутренних дел.

Все указанные компоненты важны для установления конкретной следственной ситуации в определенный период расследования. В целом, следственных ситуаций, которые могут сложиться на первоначальной и последующих этапах расследования, значительное количество, в связи с чем выделить типичные следственные ситуации к конкретному преступлению невозможно.

Анализ преступлений террористического характера на транспорте позволяет выделить несколько типичных следственных ситуаций, наиболее характерных для первоначального этапа расследования. К ним относятся:

1. На момент возбуждения уголовного дела в ходе реализации оперативной информации установлены и задержаны на месте преступления все или большинство его участников.

В данной следственной ситуации выдвигается круг следственных версий, в большинстве своем относящихся к установлению действительности события, его конкретных обстоятельств, причастности к нему подозреваемых в совершении преступления. В таком случае первоочередной задачей лица, производящего расследование, является процессуальное закрепление следов преступной деятельности террористов. Не менее важно выявление соответствующих следов и вещественных доказательств, времени, места, способа совершения преступления, его условий и мотивов.

С целью проверки версий, выдвигаемых в рассматриваемой следственной ситуации, проводятся следующие следственные, процессуальные действия и оперативно-розыскные мероприятия:

личный обыск задержанных, а также выемка обнаруженных предметов и веществ;

осмотр изъятых взрывчатых веществ, одежды подозреваемого и иных предметов, которые могут свидетельствовать о совершении преступления террористического характера на транспорте;

осмотр места происшествия с целью обнаружения следов и предметов;

допрос свидетелей;

допросы подозреваемых (обвиняемых), направленные на выявление роли каждого участника террористической группы, а также установление лидеров и организаторов и др.

2. В ходе реализации оперативной информации установлены все или большинство участников, есть основания для задержания отдельных участников преступления.

В указанной следственной ситуации лицо, производящее расследование, должно полно и тщательно произвести оценку имеющейся оперативной информации с целью определения возможности использования данной информации в качестве доказательств по делу, принять меры к выявлению дополнительных источников доказательственной информации. Здесь особо следует отметить тот факт, что лицо, производящее расследование, должно

действовать, с одной стороны, оперативно, а с другой – не допуская излишней поспешности, поскольку спешке всегда сопутствует невнимательность, отсутствие должной скрупулезности, упущение каких-либо важных моментов. В итоге следователь (дознатель) выбирает неверную тактику, в результате использования которой большинство участников террористической группы может избежать уголовной ответственности и вскоре возобновить преступную деятельность.

Следует учесть, что когда подозреваемый, будучи задержанным с поличным, отрицает свою причастность к совершению преступления либо если задержанный пытается избавиться от изобличающих его предметов, то тактика производства следственных действий должна быть несколько иной, поскольку неотложно требуется произвести значительное количество следственных действий, направленных на доказывание причастности лица к совершению теракта на транспорте. Так, в обязательном порядке надлежит изымать одежду и личные вещи задержанного с целью последующего выявления на них следов взрывчатых средств.

3. В ходе осуществления оперативно-профилактических мероприятий задержано лицо или группа лиц, у которых изъяты взрывчатые вещества, имеются признаки совершения преступления организованной группой, однако оперативная информация о других участниках отсутствует.

Эта типичная следственная ситуация первоначального этапа расследования является нередкой по преступлениям террористического характера на транспорте. В данном случае задержанные отказываются содействовать расследованию, напротив, оказывая серьезное противодействие, не дают показаний. В данной следственной ситуации должны быть приняты все возможные меры для сохранения следов преступления, и устранения какой-либо возможности повреждения, уничтожения и фальсификации доказательственной информации до прибытия следственно-оперативной группы.

Необходимо обратить внимание на тот факт, что при изъятии вещественных доказательств на месте преступления в процессе осуществления деятельности по охране общественного порядка сотрудниками полиции нередко допускаются нарушения действующего законодательства, которые влекут за собой невозможную утрату доказательств. Это объясняется тем, что во многих случаях у сотрудников полиции отсутствуют необходимые знания уголовно-процессуального законодательства. В данном случае выходом видится проведение занятий с личным составом органов внутренних дел, в ходе которых лица, производящие расследование, смогут подробно разъяснить последовательность действий при задержании лица с наркотическим средством, особо уделив внимание ошибкам, наиболее часто допускаемым при изъятии наркотических средств и способам их решения.

Также видится необходимым выезд на место задержания преступника следственно-оперативной группы в полном составе, поскольку это позволит провести весь необходимый комплекс следственных действий и оперативно-розыскных мероприятий, направленных на доказывание вины.

4. Выявлены признаки группового преступления, однако лица, их совершившие, не установлены.

Указанная следственная ситуация наиболее часто складывается при поступлении первичной информации от потерпевших, при отсутствии оперативных данных о преступниках.

В случае, если совершен теракт на транспорте, надлежит выяснить все обстоятельства данного преступления, проводится осмотр места происшествия с целью выявления следов посторонних лиц, ревизии с целью обнаружения следов теракта.

Наиболее благоприятной является ситуация, когда теракт не осуществлен, в этом случае устанавливается время и место планируемого преступления, планируется оперативно-тактическая комбинация по задержанию преступников. С этой целью подготавливается взрывчатое вещество для передачи преступникам, проводится инструктаж потерпевшего, за

которым устанавливается наблюдение, предпринимаются мероприятия по охране потерпевшего, принимаются иные меры.

СПИСОК ЛИТЕРАТУРЫ:

1. Агафонов В.В., Филиппов А.Г. Криминалистика. Вопросы и ответы. – М.: Юриспруденция, 2004.
2. Волчецкая Т.С. Генезис, современные тенденции и перспективы развития криминалистической ситуации на современном этапе // Ситуационный подход в юридической науке и правоприменительной деятельности. – Калининград, 2012.
3. Берова Д.М. Типичные следственные ситуации первоначального этапа расследования преступлений, связанных с незаконным оборотом наркотических средств // Общество и право. - 2013. - №1.
4. Куемжиева С.А. Понятие следственной ситуации и ее роль в определении средств и методов отдельного расследования // Вестник Краснодарского университета МВД России. - 2015. - №4.
5. Чурилов С.Н. К вопросу о криминалистическом анализе следственной ситуации // Nauka-Rastudent.ru. - 2015. - №5.
6. Драпкин Л.Я. Ситуационный подход – локальная парадигма современной криминалистики // Ситуационный подход юридической науки и правоприменительной деятельности // Материалы междунар. конф. – Калининград, 2012.
7. Методические рекомендации по расследованию преступлений, связанных с незаконным оборотом наркотических средств, психотропных веществ и их аналогов, подготовленные СД МВД России. – М., 2015.

Gadzhimuradov E.R.

Saratov National Research State University named after N.G. Chernyshevsky
(Saratov, Russia)

**TYPICAL INVESTIGATIVE SITUATIONS
IN INVESTIGATION OF TERRORISM IN TRANSPORT**

Abstract: this article analyzes typical investigative situations in the investigation of terrorism in transport.

Keywords: terrorism, transport, preliminary investigation.

УДК 34

Гаджимурадов Э.Р.

магистрант,

Саратовский национально-исследовательский государственный университет

имени Н.Г. Чернышевского

(г. Саратов, Россия)

УСЛОВИЯ ФОРМИРОВАНИЯ ЛИЧНОСТИ, СКЛОННОЙ К ТЕРРОРИСТИЧЕСКОЙ ДЕЯТЕЛЬНОСТИ

Аннотация: в статье анализируются условия формирования личности, склонной к террористической деятельности.

Ключевые слова: терроризм, личность террориста, террор.

Террор является одним из методов управления, который появился в эпоху Великой Французской революции. Само слово террор («*terreur*»), т.е. ужас или устрашение, введено в лексикон якобинцами и жирондистами, объединившимися в 1792 году, дабы вынудить короля заменить прежних министров лидерами леворадикальных группировок. Террор, как физическое насилие, вплоть до физического уничтожения по отношению к политическим противникам традиционно определялся именно через политические мотивы: устрашение населения, ослабление государства, принуждение к определенным действиям и др.

Терроризм является продуктом конкретного исторического периода развития общества. Террор являлся одним из основных методов деятельности народовольцев, которые оказали значительное влияние на Российскую Империю (к примеру, в виде убийства Александра II в 1866 году). Эпоха реформ перешла в эпоху контрреформ, при которой видные государственные деятели неоднократно подвергались покушениям. Именно в этот период погиб П.А. Столыпин, чьи идеи могли оказать значительное влияние на государство.

В научной литературе выделяются два вида криминалистической характеристики преступлений:

Во-первых, общая;

Во-вторых, специальная (групповая).

Важным представляется исследование условий формирования лиц, склонных к террористической форме поведения. А.А. Коноплева выделяет следующие три уровня условий формирования личности, склонной к террористической деятельности:

Во-первых, психофизиологические особенности развития личности. Это внутренний уровень, который проявляется в развитии индивидуальных личностных особенностей, которые были заложены в природе и психологии самого индивида.

Во-вторых, социально-психологические особенности, которые проявляются во влиянии внешней социокультурной среды (к примеру, в виде религии, образования и т.п.) на развитии конкретной личности. Это внешний уровень влияния.

В-третьих, наличие склонностей личности к восприятию террористических основ. В данном случае проявляются индивидуальные особенности конкретной личности.

На современном этапе развития российского общества негативные тенденции в экономике и в культуре оказывают влияние на становление молодежи. Именно среди молодежи наблюдается увеличение количества экстремистски настроенного населения. Экстремизм подпитывается, в основном, молодежью. Стоит согласиться с точкой зрения С.А. Буткевича, А.А. Коноплевой, Л.Н. Никитиной, Н.В. Чудиной-Шмидта о том, что «маленький жизненный опыт, недостаточно четкое формирования жизненных позиций и ценностных ориентиров часто не позволяет им быстро и адекватно реагировать на изменения, которые происходят в социальной системе, что приводит к их дезадаптации».

На втором уровне проявляются социально-психологические особенности, которые выражаются во влиянии внешней социокультурной среды (к примеру, в виде религии, образования и т.п.) на развитии конкретной личности. На становление лица, склонного к террористической форме поведения, оказывает влияние и внешняя среда. Так, воспитание ребенка в ненависти и нетерпимости с большой долей вероятности приведет к его становлению в качестве преступника.

На третьем уровне происходит синтез внутренних и внешних начал в становлении личности. На этом уровне выделяются потребности, интересы, доминирующие мотивы, убеждения и идеалы.

Поведение террористов характеризуется маргинальностью. Маргинальное (неустойчивое) поведение – разновидность правового поведения людей, при котором индивидуальное правосознание людей расходится с требованиями норм права. Маргинальное поведение (от латинского слова «margo», который означает находящийся на краю), с одной стороны, выступает в качестве разновидности правомерного поведения, с другой же стороны, соблюдение правовых норм со стороны маргинала осуществляется не вследствие устоявшейся активной жизненной позиции, при которой отвергается любое проявление беззакония, а вследствие боязни наказания.

Признаками маргинального поведения выступают:

Во-первых, низкая правовая культура населения;

Во-вторых, наличие в обществе критического отношения к власти и законам.

В особенности к маргинальному поведению склонна молодежь, у которой еще не сформировались представления о «добре» и «зле». Молодежи присуща отсутствие сформированных ценностных систем.

Таким образом, физиологические, психологические и социальные условия формирования лиц, склонных к террористической форме поведения, характеризуются тремя уровнями: внутренним; внешним; смешанным, т.е. внутренне-внешним. Каждый из этих уровней оказывает влияние на

становление террориста как личности. Влиянию подвержены, в основном, молодежь, которая имеет четкие маргинальные общественные установки.

СПИСОК ЛИТЕРАТУРЫ:

1. Старостин С.А. Чрезвычайное положение: монография. – М.: Проспект, 2019.
2. Белокуров Г.И. Мотивационная направленность личности террориста // Юридическая психология. - 2008. - №2.
3. Киреев М.П. Борьба с терроризмом на воздушном транспорте (уголовно-правовой и криминологический аспекты): Дис. ... д-ра юрид. наук. – М.: Академия МВД России, 1995.
4. Использование результатов первичной диагностики склонности молодежи к деструктивному поведению в превентивной деятельности: методические рекомендации / сост.: С.А. Буткевич, А.А. Коноплева, Л.Н. Никитина, Н.В. Чудина-Шмидт. – Симферополь: КФ КрУ МВД России, 2019.
5. Буткевич С.А., Коноплева А.А. Распространение экстремизма в Республике Крым: проблемы противодействия и пути их решения. Режим доступа: <https://cyberleninka.ru/article/n/rasprostranenie-ekstremizma-v-respublike-krym-problemy-protivodeystviya-i-puti-ih-resheniya/> (дата обращения 22.02.2023).

Gadzhimuradov E.R.

Saratov National Research State University named after N.G. Chernyshevsky
(Saratov, Russia)

**CONDITIONS FOR THE FORMATION OF A PERSONALITY PRONE TO
TERRORIST ACTIVITY**

***Abstract:** the article analyzes the conditions for the formation of a personality prone to terrorist activity.*

***Keywords:** terrorism, identity of terrorist, terror.*

УДК 34

Гончарук А.Ю.

магистрант

Таганрогский институт экономики и управления

(г. Таганрог, Россия)

ДЕЕСПОСОБНОСТЬ НЕСОВЕРШЕННОЛЕТНИХ И МАЛОЛЕТНИХ

Аннотация: статья посвящена вопросам правоспособности - это способность гражданина своими действиями приобретать и осуществлять гражданские права, создавать для себя гражданские обязанности и исполнять их. Он создается в связи со зрелостью, то есть по достижении восемнадцатилетнего возраста (Гражданский кодекс Российской Федерации, статья 21).

Несовершеннолетние в возрасте от четырнадцати до восемнадцати лет совершают сделки с письменного согласия своих законных представителей - родителей, усыновителей или попечителя.

Ключевые слова: гражданское право, компетенция, дееспособность несовершеннолетних.

Основные трудовые права маленьких граждан России закреплены в 37-й Конституции Российской Федерации. Включены в статью. Подростки, как и другие граждане, имеют право свободно лишать себя трудоспособности, гарантированные условия труда, оплату труда, право на отдых и право на защиту трудовых прав.

Трудовой кодекс Российской Федерации устанавливает минимальный возраст, с которого разрешается прием на работу, т.е. 16 лет. В то же время из этого правила существуют три возрастных исключения.

Во-первых, люди, получившие общее образование или продолжающие его получать и достигшие пятнадцатилетнего возраста, могут заключить трудовой договор на легкую работу, не наносящую вреда их здоровью.

Во-вторых, допускается прием на работу детей в возрасте до 14 лет при следующих условиях:

- 1) работа не должна быть противопоказана здоровью несовершеннолетнего;
- 2) работа должна выполняться в свободное время и не должна мешать процессу обучения;
- 3) согласие одного из родителей (усыновителя, доверенного лица) на трудоустройство ребенка в орган опеки и попечительства.

В-третьих, разрешается подписывать трудовой договор с лицами в возрасте до 14 лет при соблюдении следующих условий:

- 1) участие в создании и (или) исполнении произведений в организациях кинематографии, театрах, театрально-концертных организациях, цирках;
- 2) работа не должна причинять ущерба здоровью и нравственному развитию;
- 3) согласие одного из родителей (усыновителя, опекуна) на труд ребенка; согласие органа опеки и попечительства.

Дополнительные льготы для подростков и молодежи могут устанавливаться на основе коллективных договоров и соглашений.

Одним из обязательных условий работы для подростков является ее безопасность и безвредность. 265 Трудового Кодекса Российской Федерации. в статье указаны рабочие места, которые запрещают лицам младше 18 лет использовать труд. Поэтому запрещается использовать труд подростков на тяжелых работах и работах с вредными или опасными условиями труда, подземных работах, а также работах, которые могут нанести вред их здоровью и нравственному развитию (азартные игры, ночные кабаре и клубы, производство, транспортировка и торговля алкогольными напитками, табачными изделиями, наркотическими и токсичными препаратами).

Запрещается отправлять мелких работников в командировки, работать в ночное время, работать сверхурочно, работать в ночное время, работать в выходные и нерабочие праздничные дни (Трудовой кодекс Российской

Федерации 268.Статья). Ночным временем считается период с 22 до 6 утра, поэтому, если несовершеннолетний работает по сменному графику, то дневная смена может длиться только до 22 утра. Сверхурочная работа - это работа, которая выполняется больше обычного рабочего времени. 92 Трудового Кодекса Российской Федерации. Согласно статье, поскольку сокращенное рабочее время вводится для несовершеннолетних (продолжительность работы составляет не более 24 часов в неделю для работников в возрасте до 16 лет, для работников в возрасте от 16 до 18 лет – не более 35 часов в неделю), то сверхурочная работа должна учитываться таким образом, чтобы она это больше, чем время, отведенное подросткам в этом учреждении.

Подросткам запрещено работать в выходные дни, и, согласно производственным условиям, они не будут работать в соответствии с субботами и воскресеньями (за исключением творческих работников средств массовой информации, организаций кинематографии, театров, театрально-концертных организаций, цирков и других лиц, участвующих в создании и (или) исполнении произведений, профессиональных спортсменов в соответствии со списками профессий, установленными Правительством Российской Федерации в соответствии с заключением Трехсторонней комиссии России по регулированию социально-трудовых отношений) Трудового кодекса Российской Федерации 268.статья. Таким образом, указанный запрет действует не в выходные дни, а в дни, которые, в зависимости от графика смен организации, являются нерабочими днями отдыха. Однако несовершеннолетним не запрещается работать в отпуске, согласно 113-му Трудовому кодексу Российской Федерации. В соответствии с положениями и условиями, изложенными в статье, и соответствующим вознаграждением за работу в праздничные дни.

Труд работников в возрасте до 18 лет, принятых на сдельную работу, оплачивается по установленным сдельным расценкам. Работодатель может назначить им дополнительную оплату за свой счет, вплоть до тарифной ставки на момент сокращения продолжительности ежедневной работы.

Трудовой кодекс Российской Федерации устанавливает дополнительные гарантии для работников в возрасте до 18 лет по окончании трудового договора (269.статья), запрещается расторгать трудовой договор с работником в возрасте до 18 лет по инициативе предприятия (за исключением случая ликвидации предприятия). компания), увольнения допускаются только с разрешения государственной инспекции труда Российской Федерации и районного (городского) комитета по защите прав молодежи.

СПИСОК ЛИТЕРАТУРЫ:

1. Гришаева М.С., Наруцкая Н.В. Отдельные проблемы дееспособности несовершеннолетних в возрасте от 14 до 18 лет // Молодой ученый. 2017 № 17 С. 163-165. URL: <https://moluch.ru/archive/151/43007/> (дата обращения 20.10.2023).
2. Гражданский кодекс Российской Федерации (часть первая) от 30 ноября 1994 г. № 51-ФЗ / Правовой Сервер КонсультантПлюс, www.consultant.ru [Электронный ресурс]. — Режим доступа: http://www.consultant.ru/document/cons_doc_LAW_5142/ (дата обращения: 27.01.2019).
3. Остапенко А.В. Дееспособность граждан как гражданско-правовая категория: дис. канд. юрид. наук: 12.00.03 / А.В. Остапенко. — Волгоград, 2011. — 187 с.
4. Борисова Н.Е. Правовое положение несовершеннолетних и молодежи в Российской Федерации. М., Московский городской педагогический университет. 2013 88 с.

Goncharuk A.Y.

Taganrog Institute of Economics and Management

(Taganrog, Russia)

LEGAL CAPACITY OF MINORS AND MINORS

***Abstract:** the article is devoted to the issues of legal capacity - this is the ability of a citizen to acquire and exercise civil rights by his actions, create civil duties for himself and fulfill them. It is created in connection with maturity, that is, upon reaching the age of eighteen (Civil Code of the Russian Federation, Article 21. Article).*

Minors between the ages of fourteen and eighteen make transactions with the written consent of their legal representatives - parents, adoptive parents or a trustee.

***Keywords:** civil law, competence, legal capacity of minors.*

УДК 34

Гончарук А.Ю.

магистрант

Таганрогский институт экономики и управления

(г. Таганрог, Россия)

ОГРАНИЧЕНИЕ ДЕЕСПОСОБНОСТИ И ПРИЗНАНИЕ ГРАЖДАН НЕДЕЕСПОСОБНЫМИ

Аннотация: статья посвящена вопросам юридической компетентности в гражданском праве: показаны теоретические аспекты, даны гражданско-правовые характеристики, определены виды. Следует отметить, что в определении понятия было дано существенное уточнение, подчеркивающее динамику правоспособности. В новой формулировке правоспособность - это не только способность гражданина приобретать гражданские права посредством своих действий, но и осуществлять их, не только способность создавать для себя гражданские обязанности, но и выполнять их.

Ключевые слова: гражданское право, личность, гражданин, способность, дееспособность.

Тема, выбранная для рассмотрения, важна, поскольку рассматривается важнейший институт гражданского права.

В п. 1 ст. 21 ГК РФ содержится традиционное понятие гражданской дееспособности, которое конкретизировано и дополнено по сравнению с ГК РСФСР 1922 и 1964 гг.: это способность гражданина своими действиями приобретать и осуществлять гражданские права, создавать для себя гражданские обязанности и исполнять их [2]. Отметим, что ГК РСФСР 1922 г. в ст. 7 и ГК РСФСР 1964 г. в ст. 11 определяли дееспособность как способность своими действиями приобретать гражданские права и создавать для себя гражданские обязанности.

Необходимо иметь в виду, что правоспособность лица в гражданском праве - это прежде всего одна из первых исторических правовых конструкций со своими особенностями, поэтому четкое регулирование и конкретизация характеристик этого элемента позволяет отдельным лицам, т.е. субъектам гражданского возродения, в полной мере осуществлять свои права, удовлетворяя при этом свои потребности и защищая их интересы.

Обращаясь к гражданско-правовой характеристике, можно выделить следующее:

- это способность гражданина приобретать и осуществлять гражданские права с помощью своих действий;

- способность создавать для себя гражданские обязанности, а также исполнять их [6, с. 91].

Приведем пример из судебной практики.

Сургутский городской суд Ханты-Мансийского автономного округа – Югры рассмотрел и вынес следующее решение по делу №2-4567/2018 от 24 июля 2018 г.

Истец обратилась в городской суд с заявлением о признании недееспособным своего сына Гражданина В., ДД.ММ.ХХХХ рождения. В своем заявлении Гражданка О. указывала на то, что ее сын проживает совместно с ней и страдает умственной отсталостью, а также является инвалидом (ввиду болезни не может понимать значение своих действий, а также руководить ими, во времени, пространстве не ориентируется).

Отметим, что в данном деле присутствовал председатель Управления по опеке и попечительстве как неотъемлемое лицо процесса, который с учетом всех присущих обстоятельств и медицинского заключения просил удовлетворить заявленное требование Гражданки О.

Судом также было рассмотрено заключение специалистов Ханты-Мансийского автономного округа – Югры «Сургутской клинической психоневрологической больницы», согласно которому у Гражданина В.

обнаружены врожденные признаки слабоумия в форме тяжелой умственной отсталости.

Приведенные в суде данные экспертом лишают Гражданина В. способности понимать значение своих действий и руководить ими.

Учитывая все изложенные факты, суд не имеет оснований недоверия судебно-психиатрическому заключению, поэтому в соответствии с законодательством РФ заявление Гражданки О. о признании ее сына Гражданина В. недееспособным было удовлетворено.

Таким образом, Гражданин В., ДД.ММ.ХХХХ рождения, уроженца (данные изъяты) – Югры, был признан недееспособным.

Или, к примеру, совсем иной вариант.

В Котовский районный суд Волгоградской области обратилось Государственное бюджетное специализированное стационарное учреждение социального обслуживания граждан пожилого возраста и инвалидов «Котовский психоневрологический интернат» о признании Гражданина В. Н. дееспособным.

Ранее Гражданин В. вследствие психического заболевания ДД.ММ.ГГГГ () года рождения, уроженец, решением Даниловского районного суда от ДД.ММ.ГГГГ был признан недееспособным.

В настоящее время основания, в силу которых Гражданин В. был признан недееспособным, отпали, что подтверждается медико-социальной характеристикой, выданной врачебной комиссией Котовского психоневрологического интерната.

В разрешении данного вопроса были задействованы эксперты, которые по заключению признали Гражданина В. недееспособным, так как перенесенное заболевание лишает его способности понимать значение своих действий и руководить ими.

В результате чего суд в удовлетворении заявления отказал.

Возвращаясь к ГК РФ, стоит отметить, что нормы гл. 3 дают возможность выделить следующие виды гражданской дееспособности: полная; частичная (неполная); ограниченная; недееспособность (нулевая).

Кроме того, ГК РФ предусмотрен ряд оснований для досрочного получения полной дееспособности. Остановим свое внимание на каждом виде дееспособности. Отметим, что во всех странах момент возникновения полной гражданской дееспособности зависит от достижения лицом определенного возраста и состояния как психического, так и физического здоровья. К примеру, в некоторых штатах США, Филиппинах, Боливии, Египте, ОАЭ, Кипре и т.д. полная дееспособность зарождается с 21 года, а в Японии – с 20 лет. В России закреплена следующая градация: возраст достижения полной дееспособности отмечен от 18 до 21 года, полная недееспособность – до 6 лет, дееспособность малолетних – до 14 лет, а частичная дееспособность – до 18 лет.

Как упоминалось выше, Гражданский кодекс Российской Федерации предусматривает возможность полной дееспособности до достижения 18-летнего возраста, а именно: вступление в брак и эмансипация (статья 27). Мы подчеркиваем, что данный правовой механизм (эмансипация) реализуется по следующим причинам: предпринимательская деятельность с согласия законных представителей, а также работа по трудовому договору.

Верховный Суд РФ дает свою регламентацию данного вопроса. В силу ст. 27 ГК РФ объявление несовершеннолетнего полностью дееспособным (эмансипация) зависит не от наличия у него паспорта, а от достижения шестнадцатилетнего возраста, когда несовершеннолетний работает по трудовому договору, в том числе по контракту, или с согласия родителей, усыновителей (попечителя) занимается предпринимательской деятельностью.

Что касается вступления в брак до достижения 18 лет, то гражданин, не достигший данного возраста, приобретает дееспособность в полном объеме со времени вступления в брак.

Переходя к следующей правоспособности, считаем, что уменьшение дееспособности граждан не допускается, за исключением случаев, прямо

предусмотренных законом. Одним из таких законодательных случаев является ограничение судом дееспособности граждан, злоупотребляющих алкогольными напитками или наркотическими средствами (часть 1 статьи 30). Если дееспособность гражданина ограничена, он или она помещаются под наблюдение. В этом случае лицо, назначенное доверительным управляющим, может заключать сделки по распоряжению имуществом, а также получать заработную плату (пенсию или другие виды дохода), может распоряжаться им только с согласия доверительного управляющего, в противном случае сделка может быть признана судом недействительной.

Таким образом, дееспособность юридически гарантирует активное участие физического лица в осуществлении его имущественных прав, а также личных неимущественных прав. Категория правоспособности гражданина ценна тем, что она является юридическим средством выражения свободы "суверенитета" личности в личных отношениях, отличных от имущественных.

СПИСОК ЛИТЕРАТУРЫ:

1. Букшина С.В. Эмансипация несовершеннолетних граждан по законодательству Российской Федерации: монография / С.В. Букшина. — Барнаул: Изд-во Алт. ун-та, 2008. — 134 с.
2. Гражданский кодекс Российской Федерации (часть первая) от 30 ноября 1994 г. № 51-ФЗ / Правовой Сервер КонсультантПлюс, www.consultant.ru [Электронный ресурс]. — Режим доступа: http://www.consultant.ru/document/cons_doc_LAW_5142// (дата обращения: 27.01.2019).
3. Калугин Д.А. Дееспособность в гражданском праве: актуальные проблемы и тенденции развития / Д.А. Калугин // Актуальные проблемы применения норм гражданского права и процесса, трудового права, семейного права: сб. ст. I Студенческого юридического форума в Республике Крым. — Симферополь: Крымский федер. ун-т им. В.И. Вернадского, 2017. — С. 52–57.

-
4. Теоретические и практические аспекты современного частного права: монография / А.В. Агутин, Г. В. Синцов, Ю.А. Гартина и др.; под общ. ред. Г.В. Синцова. — Пенза: Изд-во ПГУ, 2017. — 150 с.
5. Трапезникова А. В. Дееспособность граждан (понимание и уяснение категории) / А.В. Трапезникова // Южно-Уральский юридический вестник: Проблемы права. — 2012. — № 7. — С. 90–92.

Goncharuk A.Y.

Taganrog Institute of Economics and Management
(Taganrog, Russia)

LIMITATION OF LEGAL CAPACITY & RECOGNITION OF CITIZENS AS INCOMPETENT

***Abstract:** the article is devoted to the issues of legal competence in civil law: theoretical aspects are shown, civil-legal characteristics are given, types are determined. It should be noted that a significant clarification was given in the definition of the concept, emphasizing the dynamics of legal capacity. In the new formulation, legal capacity is not only the ability of a citizen to acquire civil rights through his actions, but also to exercise them; not only the ability to create civil duties for himself, but also to fulfill them.*

***Keywords:** civil law, personality, citizen, ability, capacity.*

УДК 347.4

Грачева А.А.

студент 2 курса магистратуры юридического факультета

Академия труда и социальных отношений

(г. Москва, Россия)

ПОСЛЕДСТВИЯ ПОДПИСАНИЯ ДОГОВОРОВ ПОСРЕДСТВОМ ФАКСИМИЛЕ

***Аннотация:** в настоящей работе автор изучил все тонкости, связанные с подписанием договоров с использованием факсимильного воспроизведения подписи. Рассмотрены все риски и сложности, которые могут встретиться при заключении договора таким способом.*

***Ключевые слова:** факсимильная подпись, договор, визирование, собственноручная подпись.*

Гражданским кодексом Российской Федерации (ГК РФ) предусмотрена возможность подписания договоров с помощью факсимильного воспроизведения подписи. Пункт 2 ст. 160 гласит: «Использование при совершении сделок факсимильного воспроизведения подписи с помощью средств механического или иного копирования либо иного аналога собственноручной подписи допускается в случаях и в порядке, предусмотренных законом, иными правовыми актами или соглашением сторон». Однако при заключении договора именно собственноручная подпись служит на документе идентификатором личности подписавшего. Подпись лица на документе является его важнейшим реквизитом, и это именно один из тех реквизитов, которые придают документу юридическую силу.

Согласно ст. 160 ГК РФ использование факсимильного воспроизведения подписи при подписании договора правомерно, если соглашением между сторонами предусмотрена такая возможность. В этом случае факсимильная

подпись на договоре приравнивается к собственноручной. Это может быть как отдельный документ, так и условие в другом договоре. Например, при заключении рамочного договора, в него можно включить условие о праве сторон использовать факсимиле. В дальнейшем, исходя из подписанного договора и на его основании, появляется возможность проставлять такой аналог подписи на договорах. Стороны вправе договориться о том, что в их правоотношениях будет применяться факсимильная подпись определенного вида. Так, в договоре может содержаться условие о том, что письменная форма будет соблюдена с момента обмена сторонами факсимильными копиями договора, где подписи, как и текст, будут отражены с помощью аппарата.

Основным моментом при решении вопроса о возможности подписания того или иного документа факсимильной подписью или о действительности подписанного такой подписью документа будет установление такой возможности специальными нормами законодательства или договоренность об этом сторон сделки.

Проблема в использовании факсимиле заключается в том, что не нельзя достоверно определить подписанта. Факсимиле, обычно, изготавливается для возможности его использования не обладателем изображенного на нем росчерка, а другими работниками организации. Вот почему наличие на документе отиска факсимиле не может однозначно свидетельствовать о согласии соответствующего должностного лица на его подписание. Факсимиле на документе влечет за собой ответственность:

- и того лица, чья подпись будет отпечатана в нем,
- и всей организации в целом.

Следует также помнить, что при использовании в практике штампа факсимиле имеется риск, что он попадет в руки третьим лицам, что, в свою очередь, может повлечь неблагоприятные последствия финансового, и не только, характера.

Для корректного использования факсимиле, согласно п. 2 ст. 160 ГК РФ, стороны должны заключить соглашение об использовании факсимиле и подписать его "живыми", собственноручными подписями.

Также в организации должно быть положение по работе с факсимиле и распоряжение руководителя организации на тех лиц, кто имеет право использовать данное факсимиле. Если театр начинается с вешалки, то порядок работы с факсимиле - с инструкции по делопроизводству. Как пример можно рассмотреть Фрагмент из документа примерной инструкции по делопроизводству в государственных организациях, утвержденная Приказом Росархива от 11.04.2018 N 44:

«В организации может использоваться штамп (штампы) с факсимильной подписью руководителя и иных должностных лиц. Порядок использования штампов с факсимильной подписью руководителя и иных должностных лиц, виды документов, подписываемых факсимильной подписью, устанавливаются локальным нормативным актом организации».

При введении в организации использования факсимиле стоит помнить, что есть ряд документов, в которых не допускается использование факсимиле так как законодательно это не предусмотрено.

Факсимиле нельзя ставить на:

- Доверенности;
- Налоговых документах;
- Бухгалтерской отчетности;
- Платежных документах (других документах, имеющих финансовые последствия);
- Первичных учетных документах, счетах-фактурах, УПД;
- Кадровых документах (в частности трудовом договоре).

Согласно судебной практики можно сделать вывод, что использование факсимиле при подписании договора, в дальнейшем, редко приводит к признанию договора незаключенным, если стороны выполняют свои обязанности, согласно договора. Для безопасного использования факсимиле при

подписании договоров, как было сказано выше, стоит прописать это в первоначальном договоре и подписать его собственноручной подписью или заключить отдельное соглашение, с указанием данной особенности. Категоричны суды в отношении бухгалтерских, финансовых и налоговых документов. Также стоит помнить о письме МНС России от 01.04.2004 N 18-0-09/000042@ "Об использовании факсимиле подписи", где указаны случаи, в которых использование факсимиле не допускается, для избежания дальнейших проблем, связанных с использованием данного вида подписи документов.

СПИСОК ЛИТЕРАТУРЫ:

1. Гражданский кодекс Российской Федерации (часть вторая): Федеральный закон от 26.01.1996 № 14-ФЗ // СЗ РФ. 1996. № 5. Ст. 410.
2. Постановление Арбитражного суда Московского округа от 05.09.2016 N Ф05-6617/2014 по делу N А40-22605/13-142-220// Доступ из СПС «КонсультантПлюс».
3. Письмо МНС России от 01.04.2004 N 18-0-09/000042@ "Об использовании факсимиле подписи"// Доступ из СПС «КонсультантПлюс».
4. Постановление Арбитражного суда Поволжского округа от 25.10.2016 N Ф06-13814/2016 по делу N А55-30317/2015 // Доступ из СПС «КонсультантПлюс».
5. Постановление Шестнадцатого арбитражного апелляционного суда от 21.07.2020 N 16АП-4266/2019 по делу N А63-19589/2018// Доступ из СПС «КонсультантПлюс».
6. Скловский К.И. Сделка и ее действие (3-е издание). Комментарий главы 9 ГК РФ (понятие, виды и форма сделок. Недействительность сделок) // Доступ из справ.-правовой системы «КонсультантПлюс».
7. Степкин С. Применение факсимиле при подписании документов // Корпоративный юрист. 2012. № 7. С. 58-60.

Gracheva A.A.

Academy of Labor and Social Relations

(Moscow, Russia)

CONSEQUENCES OF SIGNING CONTRACTS BY FACSIMILE

***Abstract:** in this paper, the author has studied all the subtleties associated with signing contracts using facsimile reproduction of the signature. All the risks and difficulties that may occur when concluding a contract in this way are considered.*

***Keywords:** facsimile signature, contract, sight, handwritten signature.*

УДК 347.4

Далаев И.И.

студент 2 курса магистратуры юридического факультета

Академия труда и социальных отношений

(г. Москва, Россия)

АКТУАЛЬНЫЕ ПРОБЛЕМЫ ПРИМЕНЕНИЯ ДОГОВОРА ВОЗМЕЗДНОГО ОКАЗАНИЯ УСЛУГ

***Аннотация:** статья посвящена анализу существенных условий договора возмездного оказания услуг на основе актуальных норм законодательства и действующей судебной практики. Была дана правовая характеристика таким условиям, как предмет и качество. Приводятся актуальные проблемы применения договора возмездного оказания услуг на практике. Автор выявил различия в предмете договора возмездного оказания услуг и договоре подряда, отметил проблему их смешения. Также в данной статье рассматривается проблема регулирования качества оказания риэлторских услуг.*

***Ключевые слова:** договор оказания услуг, договор подряда, договор оказания риэлторских услуг, предмет, качество.*

В современном, динамично развивающемся мире открываются новые перспективы для роста определенных секторов экономической деятельности. Вследствие этого интенсивное развитие получает институт возмездного оказания услуг. Самым очевидным примером является то, что возможность работать над проектами удаленно, благодаря развитию и продвижению ИТ-технологий, позволяет организациям переходить на привлечение дистанционных исполнителей, путем заключения договора возмездного оказания услуг, для выполнения таких работ, как, например, ведение и оформление сайта, социальных сетей и многое другое. Сложность использования данного вида договоров заключается в определении его предмета,

так как он является существенным условием договора. В нашем случае, предметом является сама оказываемая услуга.

Гражданский кодекс Российской Федерации (далее – ГК РФ) содержит отдельную главу 39, регулирующую правоотношения сторон при заключении договора возмездного оказания услуг. В свою очередь, п. 1 ст. 779 ГК РФ содержит легальное определение данного договора: «По договору возмездного оказания услуг исполнитель обязуется по заданию заказчика оказать услуги (совершить определенные действия или осуществить определенную деятельность), а заказчик обязуется оплатить эти услуги». Из приведенного определения можно прийти к выводу, что в качестве предмета договора возмездного оказания услуг выступает оказание исполнителем услуг по заданию заказчика (совершение действий, осуществление деятельности) за определенную плату. При заключении такого рода договора его предмет выступает в роли главного и существенного условия. Соответственно, его отсутствие в тексте договора влечет незаключенность договора.

Основываясь на Гражданском кодексе РФ можно полагать, что стороны, при заключении такого договора, должны предусмотреть все действия, которые обязуется выполнить для заказчика исполнитель. В современных реалиях подробное обсуждение условий договора всеми сторонами, чаще всего, происходит с помощью технических средств и сторонних сервисов (телефон, электронная почта, мессенджеры). Такая ситуация приводит к сложности установления достоверности доводов той или иной стороны. Очень часто такое поведение сторон не учитывается на этапах обсуждения деталей договора, что приводит к различным окончательным позициям судов, чьи мнения по данному вопросу могут быть прямо противоположными друг другу.

В практическом применении, согласовывая предмет стороны, стремясь обезопасить себя и конкретнее прописать услугу, как им кажется, прописывают результат выполненных услуг, что, однако, попадает под ст. 702 ГК РФ – договор подряда. Для того, чтобы разграничить две эти договорные конструкции, следует обратиться к положениям, закрепленным в ст. 703 ГК РФ. На основе п. 1 данной

статьи «договор подряда заключается на изготовление или переработку (обработку) вещи либо на выполнение другой работы с передачей ее результата заказчику», исходя из которого мы приходим к тому, что договор подряда нацелен на материальный результат. По договору возмездного оказания услуг важна сама услуга, должны быть заданы критерии качества оказываемой услуги и немаловажно кем данная услуга оказана. Согласно ст. 780 ГК РФ услуга должна быть оказана лично исполнителем, если договором не предусмотрено иное.

С еще одной проблемой сталкиваются правоприменители при определении качества предоставляемой услуги. Особенно это касается тех сфер деятельности, которые законодательно не урегулированы. Например, договор об оказании риэлторских услуг. С принятием 4 мая 2011 года № 99-ФЗ «О лицензировании отдельных видов деятельности» были определены виды деятельности, подлежащие лицензированию, однако риэлторской деятельности в данном законе не значилось.

Отсутствие законодательного регулирования риэлторской деятельности, а также отсутствие государственных органов, способных контролировать профессиональный уровень риэлторов, приводит к тому, что последнего крайне сложно привлечь к ответственности перед клиентом, даже за предоставление недостоверной или неполной информации.

В соответствии с ГК РФ, «качество услуги, оказанной исполнителем, должно соответствовать условиям договора возмездного оказания услуг, а при отсутствии или неполноте условий договора качество услуги должно соответствовать требованиям, обычно предъявляемым к договорам подобного рода». Таким образом, на исполнителя возлагается обязательство оказать услугу при соблюдении договорных или законных гарантий качества, предъявляемых к таким услугам.

На основе вышесказанного можно сделать вывод, что договорные отношения, складывающиеся в рамках реализации договора возмездного оказания услуг на практике, отличаются особой сложностью, что обусловлено

существенными условиями договора, комплексностью правового регулирования, индивидуальностью каждой сферы деятельности, ведущая к определенной специфике и усложнениям в применении. Подобная усложненность договорных отношений в данном случае необходима, как и их более тщательное регулирование.

СПИСОК ЛИТЕРАТУРЫ:

1. Обзор судебной практики по делам о защите прав потребителей (утв. Президиумом Верховного Суда РФ 20.10.2021) // Бюллетень Верховного Суда РФ. 2021. № 11.
2. Гражданский кодекс Российской Федерации (часть вторая): Федеральный закон от 26.01.1996 № 14-ФЗ // СЗ РФ. 1996. № 5. Ст. 410.
3. Чаплыгина, Я. В. Гражданско-правовая сущность возмездного оказания услуг / Я. В. Чаплыгина // Международный журнал гуманитарных и естественных наук. 2020. № 10-4 (49). С. 133-136.
4. Комаров, А. С. Гражданское и торговое право зарубежных государств: учебник: в 2 т. / отв. ред. проф. А. С. Комаров, проф. А. А. Костин, проф. О. Н. Зименкова, доц. Е. В. Вершинина. Т. 1: Общая часть. Москва: Статут, 2019. 559 с.
5. Постановление Арбитражного суда Уральского округа от 05.11.2020 № Ф09- 5717/20 по делу № А07-10740/2019 // Доступ из СПС «КонсультантПлюс».
6. Обзор судебной практики по спорам, связанным с признанием договоров незаключенными: Информационное письмо Президиума ВАС РФ от 25.02.2014 № 165 // Вестник ВАС РФ. 2014. № 4.
7. Определение Судебной коллегии по экономическим спорам Верховного Суда Российской Федерации от 15.04.2021 № 305-ЭС20-22942 по делу № А40-79825/2019 // Доступ из СПС «КонсультантПлюс».
8. Постановление Арбитражного суда Центрального округа от 03.03.2016 № Ф10- 155/16 по делу № А83-1388/2015 // Доступ из СПС «КонсультантПлюс».

Dalaev I.I.

2nd year student of the magistracy of the Faculty of Law

Academy of Labor and Social Relations

(Moscow, Russia)

**ACTUAL PROBLEMS OF APPLICATION OF THE CONTRACT
FOR THE PROVISION OF PAID SERVICES**

***Abstract:** the article is devoted to the analysis of the essential terms of the contract for the provision of paid services on the basis of current legislation and current judicial practice. Legal characteristics were given to such conditions as subject matter and quality. Actual problems of application of the contract of paid rendering of services in practice are given. The author identified differences in the subject matter of the contract for the provision of paid services and the contract, noted the problem of their mixing. Also in this article, the problem of regulating the quality of realtor services is considered.*

***Keywords:** service agreement, contract agreement, contract for provision of real estate services, subject, quality.*

УДК 34

Демидов А.А.

Смоленский государственный университет

(г. Смоленск, Россия)

СТАТУС СПЕЦИАЛИСТА В УГОЛОВНОМ ПРОЦЕССЕ И ЕГО ЗНАЧЕНИЕ В ДЕЯТЕЛЬНОСТИ

Аннотация: эта статья рассматривает статус специалиста в уголовном процессе, обсуждая его сущность, задачи и значение в системе правосудия. Автор подчеркивает важность нейтральности и независимости специалистов, а также их процессуальные права и обязанности.

Ключевые слова: статус специалиста, уголовный процесс, процессуальные права, процессуальные обязанности, нейтральность, независимость, уголовное правосудие, правовое регулирование, система правосудия, эффективность, справедливость.

В уголовном процессе существует множество ключевых участников, каждый из которых выполняет свои уникальные функции, способствуя такому важному принципу, как справедливость. Среди них специалисты занимают особое место, и статус специалиста играет важную роль в уголовном судопроизводстве. Статья посвящена рассмотрению статуса специалиста, его сущности, задачам и значению в уголовном процессе.

Статус специалиста в уголовном процессе оказывает существенное влияние на ход следствия и разрешение уголовных дел. Он представляет собой особую юридическую категорию, которая объединяет лиц, обладающих специализированными знаниями в определенной области. Эти знания могут касаться разнообразных аспектов, начиная от технических, медицинских, финансовых и заканчивая разнообразными областями науки и искусства. Специалист приглашается для того, чтобы использовать свои экспертные знания в расследовании преступлений и уголовных процессах.

Основная цель участия специалиста в уголовном процессе заключается в том, чтобы обеспечить более глубокое понимание сложных аспектов дела, которые выходят за рамки компетенции обычных участников судопроизводства. Специалист может быть приглашен как средство для обнаружения и фиксации следов преступления, так и для предоставления консультаций по вопросам, входящим в его профессиональную область. Его задачи и функции включают помощь в обнаружении, закреплении и изъятии материалов и документов, а также применение специализированных знаний и технических средств при проведении следственных действий.

Однако, следует отметить, что процессуальный статус специалиста и его функции могут различаться в зависимости от конкретной ситуации и применяемого законодательства. Важно понимать, что правовое регулирование статуса специалиста может различаться в разных странах и юрисдикциях. Поэтому, анализ данного статуса требует внимания к конкретным законам и процессуальным нормам, действующим в определенной юрисдикции.

Одним из важных аспектов статуса специалиста является его процессуальные права и обязанности. Специалисты, участвующие в уголовном процессе, имеют право знать цель своего приглашения и характер выполняемых ими функций. Это право позволяет им понимать суть своей роли в уголовном процессе и способствует соблюдению их процессуальных обязанностей.

Помимо прав, у специалистов есть и обязанности. Они обязаны участвовать в процессуальных действиях, предоставлять свои экспертные знания и использовать технические средства для достижения целей расследования. Они также обязаны соблюдать установленный порядок при проведении следственных действий и в судебных процессах. Нарушение этих обязанностей может повлечь за собой юридические последствия, включая юридическую ответственность.

Важной характеристикой статуса специалиста является его независимость и нейтральность. Специалисты приглашаются для того, чтобы

предоставить свои профессиональные знания, и их деятельность должна оставаться нейтральной и непредвзятой. Это гарантирует, что их вклад в уголовный процесс будет объективным и способствует достижению справедливости.

Одной из важных особенностей статуса специалиста является его участие на ранних стадиях уголовного процесса, таких как предварительное расследование и следственные действия. Это позволяет им внести ценный вклад в расследование и помочь в выявлении ключевых аспектов дела.

Тем не менее, существует несколько практических проблем, связанных с участием специалистов в уголовных процессах. Одной из них является «совмещение» статусов, когда одно и то же лицо может выступать и в качестве специалиста, и в качестве эксперта. Это может вызвать вопросы относительно нейтральности и объективности такого участника, поскольку его предыдущий статус специалиста может повлиять на его экспертные выводы. Эта практика поднимает важные вопросы относительно конфликта интересов и нейтральности в уголовном процессе.

Другой проблемой является недостаточная корреляция между законом и фактическими правами и обязанностями, присущими статусу специалиста. В законе могут быть предусмотрены общие принципы, но часто они не раскрывают всех аспектов роли специалиста в уголовном процессе. Это может привести к неопределенности и недоразумениям.

Однако, несмотря на существующие проблемы, статус специалиста продолжает играть важную роль в уголовном процессе. Его специализированные знания и навыки способствуют более глубокому пониманию сложных аспектов уголовных дел, и его нейтральность и независимость содействуют достижению справедливости.

Для улучшения эффективности и справедливости правосудия, возможно, стоит обратить внимание на необходимость более четкого законодательного определения статуса специалиста и урегулирования его функций и обязанностей. Это может помочь устранить неопределенности и конфликты,

связанные с участием специалистов в уголовных процессах. Такие изменения способствовали бы более эффективному привлечению специалистов как носителей специальных знаний, что, в свою очередь, способствовало бы справедливости и эффективности уголовного правосудия.

В заключение, статус специалиста в уголовном процессе представляет собой важный элемент современной системы правосудия. Его специализированные знания и нейтральность делают его неотъемлемой частью уголовных процессов. Несмотря на некоторые практические проблемы, эффективное регулирование и определение статуса специалиста способствует справедливости и эффективности уголовного правосудия.

СПИСОК ЛИТЕРАТУРЫ:

1. Каряев С. Б. ПРАВОВОЙ СТАТУС ЭКСПЕРТА И СПЕЦИАЛИСТА В УГОЛОВНОМ ПРОЦЕССЕ // НАУКА И ТЕХНИКА. МИРОВЫЕ ИССЛЕДОВАНИЯ. СОВРЕМЕННЫЕ ИССЛЕДОВАНИЯ В ПСИХОЛОГИИ И ПЕДАГОГИКЕ. – 2022. – С. 39-43.
2. Кудрявцев А.В. Специалист в уголовном судопроизводстве: функции и правовой статус / А.В. Кудрявцев, О.Г. Кудрявцева // Эксперт-криминалист. – 2019. – № 3. – С. 33–34.
3. Кузнецова А. С. ПРОЦЕССУАЛЬНЫЙ СТАТУС СПЕЦИАЛИСТА В УГОЛОВНОМ ПРОЦЕССЕ // Школа молодых новаторов. – 2022. – С. 174-177.
4. Пантелеев И. А. и др. ПРОБЛЕМЫ ЗАКОНОДАТЕЛЬНОГО ЗАКРЕПЛЕНИЯ КОМПЕТЕНЦИИ И КОМПЕТЕНТНОСТИ СПЕЦИАЛИСТА В УГОЛОВНОМ ПРОЦЕССЕ // Право и государство: теория и практика. – 2023. – №. 3 (219). – С. 200-202.
5. Якупов Р.Х. Уголовный процесс: учебник для вузов / Р.Х. Якупов. – Москва: Теис, 2020. – 607 с.

Demidov A.A.

Smolensk State University

(Smolensk, Russia)

**THE STATUS OF A SPECIALIST IN CRIMINAL PROCEEDINGS
AND ITS SIGNIFICANCE IN THE ACTIVITY**

***Abstract:** this article examines the status of a specialist in criminal proceedings, discussing its essence, tasks and significance in the justice system. The author emphasizes the importance of neutrality and independence of specialists, as well as their procedural rights and obligations.*

***Keywords:** specialist status, criminal procedure, procedural rights, procedural duties, neutrality, independence, criminal justice, legal regulation, justice system, efficiency, fairness.*

УДК 34

Денисов Е.А.

Тольяттинский государственный университет

(г. Тольятти, Россия)

АКТУАЛЬНЫЕ ВОПРОСЫ И СОВЕРШЕНСТВОВАНИЕ НОРМ НАСЛЕДСТВЕННОГО ПРАВА

Аннотация в статье был проведен анализ основных проблем, связанных с современным правовым регулированием наследственных правоотношений, а также предложены пути совершенствования законодательства.

Ключевые слова: наследство, наследственное право, наследование по закону, очередности наследников.

В ст. 35 Конституции РФ закреплено, что право частной собственности охраняется законом, а право наследования гарантируется [3].

Институт наследования играет всё более значимую роль в России на фоне развития рыночных отношений. Это объясняется тем, что вопросы наследства затрагивают интересы каждого гражданина страны и играют ключевую роль в поддержании и развитии частной собственности. Суть преемства заключается в переходе имущества усопшего владельца к его наследникам.

С 1 марта 2002 года начала действовать третья часть Гражданского кодекса РФ, пятый раздел которой регулирует вопросы наследства [2].

В этом разделе сохранены многие основополагающие принципы Гражданского кодекса РСФСР 1964 года, однако внесены и значительные новшества, которые определяют новое направление в развитии наследственного права в России.

По сравнению с ГК РСФСР, в ГК РФ количество норм, касающихся наследования, увеличилось более чем вдвое: раздел V включает в себя 76

статей, разделённых на 5 глав, тогда как в старом ГК в разделе VII «Наследственное право» было всего 35 статей [1].

Преимуществом нового Гражданского кодекса является более детальная проработка и конкретизация норм предыдущего законодательства.

Наследственный договор – это новый для наследственного права институт, он действует с 1 июня 2019 года. Заключить наследственный договор может наследодатель с любыми потенциальными наследниками.

В таком договоре оговаривается порядок наследования в случае смерти наследодателя, определяется круг лиц, которые могут призываться к наследованию, порядок и условия перехода к ним прав на наследственное имущество после смерти наследодателя.

Если возникавшие на практике до настоящего времени проблемы, вызванные пробелами в законодательстве, приходилось решать с помощью разъяснений Пленума Верховного суда РФ или выводить то или иное положение исходя из смысла и духа закона, то сейчас ответы на многие вопросы можно найти в нормах ГК РФ [6].

Как показывает судебная практика в последние 10 лет количество споров, связанных с наследованием, постоянно растет. В заголовках газет регулярно появляется информация про очередное крупное состояние, вокруг которого разразился скандал. Наследники спорят между собой о долях в наследстве, из ниоткуда появляются «внебрачные дети», о существовании которых никто никогда не слышал, кредиторы наследодателя объявляют о своих притязаниях на имущество умершего.

С 2016 по 2023 годы происходило интенсивное обновление наследственного законодательства в России, что привлекло внимание юридического сообщества, поскольку вступление в силу новых правовых норм породило ряд сложных вопросов в контексте их практического применения.

Изменения, вступившие в силу с 1 сентября 2016 года, затрагивают момент открытия наследства, который теперь связан с фактическим временем смерти, в отличие от предыдущей практики, когда ключевой датой был момент

фиксации факта смерти. Это нововведение имеет потенциал для изменения порядка наследования в отдельных случаях.

С начала сентября 2018 года в Гражданском кодексе РФ действуют изменения, позволяющие российским гражданам создавать наследственные фонды (согласно Федеральному закону от 29 июля 2017 г. № 259-ФЗ) [7].

Эти фонды могут выступать в роли наследников и представляют собой уникальную форму юридического лица.

Наследственный фонд представляет собой новшество в российской юридической практике, предоставляя альтернативный способ распределения имущества после смерти гражданина.

Некоторые изменения в правовом регулировании наследственных правоотношений уже вступили в силу. С принятием нового Закона о наследстве 2023 вступает в силу новый порядок наследования, изменения правил наследства и отменяются специальные сроки для восстановления срока при наследовании по общему правилу.

В 2023 году вступают в силу новые правила вступления в наследство. Эти изменения касаются процедуры наследования, а именно определения наследников и передачи наследства.

Важно отметить, что новые правила вступают в силу только для наследств, открытых после 1 января 2023 года.

Одним из главных изменений является упрощение процедуры определения наследников. Теперь сведения о наличии наследников должны быть представлены в местное управление Росреестра. Вместо прежней ситуации, когда необходимо было обращаться в суд для определения наследников.

Также изменения затрагивают процедуру передачи наследства. Теперь, если наследник проживает на территории Российской Федерации, передача наследства осуществляется на основании заявления наследника и заверения этого заявления у нотариуса. При этом не требуется проведение судебного разбирательства.

Другим важным изменением стала возможность получения наследства посредством свидетельства о праве на наследство. Теперь необязательно получать наследство по судебному решению, можно оформить свидетельство о праве на наследство, что упрощает процесс передачи наследства.

Основной функцией наследственного фонда будет являться управление наследством, что будет актуально в ситуациях, когда умерший оставил после себя непогашенные кредитные долги или в составленном им завещании не указан один или несколько обязательных наследников.

Граждане могут оформить решение об учреждении фонда при составлении завещания у нотариуса. В указанном решении должны содержаться сведения об учреждении наследственного фонда, утверждении его устава и условий управления фондом, о порядке, размере, способах и сроках образования имущества фонда, условиях распоряжения имуществом и доходами фонда, а также о лицах, назначаемых в состав органов этого фонда, или о порядке определения таких лиц.

После смерти наследодателя, исходя из наличия соответствующего его распоряжения, нотариус, который ведет наследственное дело, должен будет заниматься вопросами учреждения фонда. Для этого нотариус должен подать заявление о создании такого фонда не позднее трех рабочих дней со дня открытия наследственного дела после смерти гражданина, предусмотревшего в своем завещании создание наследственного фонда, в уполномоченный государственный орган и выдать фонду свидетельство о праве на наследство.

Каков порядок наследования на практике и какой будет новое правило. Если раньше наследниками являлись родственники первой очереди, то в новом Законе устанавливается приоритет супруга и детей.

При этом родственники первой очереди не будут исключены, в случае, если отсутствуют супруг и дети. Отныне, для того чтобы оспорить наследство и сделать исковое заявление, необходимо пройти определенные процедуры и предоставить необходимые документы, подтверждающие ваше право на наследство.

Новеллы наследственного права существенно изменяют правовое положение так называемых обязательных наследников. Так, п. 5 ст. 1149 ГК РФ, введенный новым законом, предусматривает, что наследник, являющийся выгодоприобретателем наследственного фонда, лишается права на обязательную долю, если не откажется от прав выгодоприобретателя.

Особым образом в кодексе оговорено положение наследника, являющего выгодоприобретателем наследственного фонда и имеющего при этом право на обязательную долю в наследстве. Установлено, что он может получить обязательную долю в том случае, если откажется от всех прав выгодоприобретателя (п. 5 ст. 1149 ГК РФ).

Кроме того, выбирая вариант получения части наследства, такой наследник должен иметь в виду, что суд может ограничить размер его обязательной доли, если стоимость причитающегося ему имущества будет существенно превышать величину средств, необходимых на его содержание с учетом уровня жизни, обеспечиваемого наследнику до смерти наследодателя.

Таким образом, основной целью введения в законодательство положений о наследственных фондах, как отмечают эксперты, является именно предоставление завещателю права предусмотреть любые условия, при которых то или иное лицо получает определенную часть наследства.

Кроме того, создание фонда может помочь справиться с проблемой, так называемого лежачего наследства, возникающей в связи с тем, что по общему правилу свидетельство о праве на наследство выдается наследникам по истечении шести месяцев со дня открытия наследства (п. 1 ст. 1163 ГК РФ).

Наследственному фонду данное свидетельство должно быть выдано в срок, указанный в решении об учреждении фонда (п. 3 ст. 123.20-1 ГК РФ), то есть можно предусмотреть возможность принятия наследства фондом сразу после его создания, что, безусловно, положительно повлияет на сохранность наследуемого имущества.

Тем не менее, учитывая, что в таком случае речь идет о необходимости очень четко определить условия управления еще не созданным юридическим

лицом, которые практически невозможно будет изменить впоследствии (п. 5 ст. 123.20-1 ГК РФ), и отсутствии 100%-ной гарантии создания фонда, ожидать большого количества таких завещаний не стоит.

Более удачным вариантом представители системы нотариата, например, считают предоставление гражданам права на создание в целях управления их имуществом личных (так называемых прижизненных) фондов, которые после смерти их учредителей будут считаться наследственными [4].

Второе новшество, которое тоже вступает в силу с 1 июня 2019 г., заключается в том, что с наследниками можно будет заключать так называемый наследственный договор, который является соглашением относительно будущего наследства между потенциальным наследодателем, с одной стороны, и возможными наследниками - с другой.

Заключение подобного договора возможно с любыми лицами, которые согласно ГК РФ могут призываться к наследованию. В таком договоре будет определен порядок перехода прав на имущество наследодателя после его смерти к указанным лицам или третьим лицам. Также в наследственном договоре можно указать условия получения

Условия наследственного договора определяют круг наследников и переход наследственного имущества к живым наследникам после смерти наследодателя. Такой договор обязательно составляется в нотариальной форме и подписывается каждой из сторон участвующих в заключении наследственного договора, если стороны не возражают, в обязанности нотариуса входит зафиксироваться с помощью видеоустройств процедуру заключения наследственного договора.

Еще одной главной проблемой при заключении наследственного договора, является возможность наследодателя заключить несколько наследственных договоров с разными лицами предметом которого является одно и то же имущество наследодателя. В соответствии с Гражданским кодексом Российской Федерации в данной ситуации будет применяться самый первый наследственный договор, однако наследодатель так же может

распорядиться своим имуществом после составления наследственного договора любым образом, например завещать его, продать или подарить.

Конечно же, наследники по наследственному договору могут оспорить заключенный наследственный договор через суд и при жизни наследодателя, и после смерти наследодателя.

Однако это совершенно не означает, что потраченные убытки будут возмещены наследником по договору, так как для современного российского общества совершенно нормально избавляться от всего имущества, переписывать недвижимое и движимое имущество на родственников и знакомых, не устраиваться официально на работу лишь бы не выплачивать долги, а даже если и будет возможность удерживать часть суммы с пенсии или официальной заработной платы, которая как правило не высокая, возмещение убытков может растянуться на долгие годы. С той же самой проблемой наследники могут столкнуться, когда наследодатель отказывается от наследственного договора в одностороннем порядке.

Уведомление об отказе является нотариальной сделкой, и нотариус обязан известить вторую сторону договора о вышеуказанном отказе, путем направления наследникам в течение трех дней копии уведомления об отказе.

Проблемой является отсутствие ясности соотношения юридической силы завещания и наследственного договора.

В ГК РФ не содержится нормы, устанавливающих приоритет одного правового документа над другим. Соответственно данный вопрос является дискуссионным, и на практике возникает серьезная проблема. Частично урегулированным является только вопрос о соотношении совместного завещания супругов и наследственного договора.

Абзац 3 п. 5 ст. 1140.1 ГК РФ прямо указывает, что наследственный договор, в котором участвуют супруги, а также лица, которые могут призываться к наследованию за каждым из супругов, «отменяет действие совершенного до заключения этого наследственного договора совместного завещания супругов»

Исходя из толкования п. 12 ст. 1140.1 ГК РФ, наследодатель может злоупотреблять своим правом распоряжаться наследуемым имуществом без каких-либо ограничений после заключения наследственного договора. Даже если в наследственном договоре будет указано, что наследодатель не вправе распоряжаться имуществом, указанным в этом договоре, такое соглашение является ничтожным.

Необходимо сказать о совместных завещаниях. Поскольку оформление совместного завещания возможно только лицами, состоящими на момент его совершения в браке (п. 4 ст. 1118 ГК РФ), нотариусам, удостоверяющим такие завещания, предстоит вносить в реестр нотариальных действий единой информационной системы нотариата номер и дату актовой записи о регистрации брака завещателей (подп. "а" п. 4 Требований к содержанию реестров ЕИС) [5].

Для того чтобы не затягивать процесс удостоверения, представители системы нотариата рекомендуют гражданам, намеревающимся составить совместное завещание, иметь при себе свидетельство о заключении брака, поскольку, как отметила председатель комиссии по методической работе и изучению практики применения законодательства в сфере нотариата.

Закон предусматривает, что совместное завещание не может быть закрытым, совершенным в форме, приравненной к нотариально удостоверенной, равно как и совершенным в чрезвычайных обстоятельствах (п. 5 ст. 1126, п. 5 ст. 1127, п. 4 ст. 1129 ГК РФ соответственно) [2].

Однако подобного прямого запрета на совершение завещательных распоряжений в отношении средств, находящихся на банковских счетах, которые, напомним, могут оформляться в соответствующих банках и приравниваются к нотариально удостоверенным завещаниям (ст. 1128 ГК РФ), не установлено. В связи с чем нотариусы считают возможным совершение совместных завещательных распоряжений в банках.

Непосредственно при удостоверении совместных завещаний особых проблем, по мнению представителей системы нотариата, возникать не должно. Сложности могут начаться при их исполнении.

Также проблемой может стать сохранение тайны завещания после смерти одного из супругов, составивших совместное завещание. Согласно закону нотариус и душеприказчик при наступлении этого события вправе разглашать только сведения, касающиеся его последствий (абз. 5 ст. 1123 ГК РФ) [2].

В то же время в сложившейся практике нотариусы знакомят наследников с завещанием, особенно в случаях, когда конкретные лица лишены наследства, так как они вправе оспорить завещание и должны понимать, на чем им при реализации этого права основываться. Но знакомить наследников с совместным завещанием вряд ли получится, так как выделить из него только положения, касающиеся умершего супруга, невозможно, подчеркнула представитель Московской городской нотариальной палаты. По той же причине непонятно, как передавать такое завещание в случае его оспаривания в суд, не нарушая тайну завещания в отношении второго супруга.

Сложно исполнимым профессиональное сообщество считает и требование об обязанности нотариуса, удостоверяющего последующее завещание одного из супругов, направить второму супругу уведомление о факте его совершения (абз. 6 п. 4 ст. 1118 ГК РФ), поскольку нотариус в принципе может не знать о существовании совместного завещания, так как соответствующая информация из ЕИС доступна ему только в случае, когда он сам удостоверял совместное завещание, либо уже после открытия наследственного дела.

Новые правила вступления в наследство в 2023 до принятия нового закона, нотариусы делали запросы в основные банковские учреждения, такие как Сбербанк, ВТБ. Таким образом, наследники платили за нотариальные услуги, но не имели гарантий, что получают необходимую информацию о вкладах и накоплениях умершего родственника.

Теперь ситуация меняется. Обусловлено это тем, что все без исключения банки обязаны будут предоставлять в ФИНС РФ сведения об открытии вкладов гражданами. Кроме того, нотариусы без труда смогут получать информацию из ПФР о наличии неполученной пенсии наследодателем.

При государственной регистрации прав на недвижимость наследники могут подать документы через нотариуса. Для этого необходимо написать заявление и оплатить госпошлину. Нотариус направляет документы на регистрацию в электронном виде. Эта услуга оказывается бесплатно.

Получить наследство можно по закону и по завещанию. Независимо от способа получения имущества за выдачу свидетельства о праве на наследство нужно оплатить госпошлину. Для близких родственников – 03,% от стоимости имущества, для всех остальных претендентов – 0,6 %. Для некоторых категорий граждан предусмотрены льготы.

Но даже при отсутствии других претендентов, это способ далек от идеала. Наследник может пользоваться имуществом, но не сможет его продать, подарить, сдать официально в аренду. Для этого нужны правоустанавливающие документы. Чтобы их получить, придется обращаться в нотариальную контору.

Таким образом, с принятием нового Закона о наследстве 2023 вступает в силу новый порядок наследования, изменения правил наследства и отменяются специальные сроки для восстановления срока при наследовании по общему правилу. Срок принятия наследства по общему правилу. Когда вступает в силу Новый Закон о наследстве 2023 года в России, необходимо знать, какие изменения вносятся в процедуру принятия наследства. В новом Законе установлен специальный срок для принятия наследства, который отменяет ранее действовавший срок в 6 месяцев. Теперь срок принятия наследства по общему правилу составляет 3 месяца со дня открытия наследства.

СПИСОК ЛИТЕРАТУРЫ:

1. Гражданский кодекс РСФСР" (утв. ВС РСФСР 11.06.1964) (ред. от 26.11.2001)
2. Гражданский кодекс Российской Федерации (часть третья) от 26.11.2001 № 146-ФЗ (ред. от 24.07.2023) // Собрание законодательства РФ. 2001. № 49. Ст. 4552.
3. Конституция Российской Федерации (принята всенародным голосованием 12 декабря 1993 г. с изменениями, одобренными в ходе общероссийского голосования 1 июля 2020 г.) // Российская газета. 2020. № 144, Ст. 8198.
4. Основы законодательства Российской Федерации о нотариате" от 11.02.1993 № 4462-I (ред. от 24.07.2023) // СЗ РФ. №10. 1993. Ст. 357
5. Официальный интернет-портал правовой информации (ГСПИ) <http://www.pravo.gov.ru>. 2022. Ст. 0001202203260010.
6. Постановление Пленума Верховного Суда РФ от 29.05.2012 № 9 (ред. от 24.12.2020) «О судебной практике по делам о наследовании» // Бюллетень Верховного Суда РФ. 2012. № 7.
7. Федеральный закон от 25.12.2018 № 495-ФЗ «О внесении изменения в Федеральный закон «О введении в действие части третьей Гражданского кодекса Российской Федерации» // Собрание законодательства РФ. 2018. № 53 (часть I). Ст. 8421.

Denisov E.A.

Togliatti State University

(Togliatti, Russia)

**TOPICAL ISSUES & IMPROVEMENT
OF THE NORMS OF INHERITANCE LAW**

***Abstract** the article analyzes the main problems related to the modern legal regulation of hereditary legal relations, and also suggests ways to improve legislation.*

***Keywords:** inheritance, inheritance law, inheritance by law, succession of heirs.*

УДК 347.27

Дэбзева Г.Д.

студентка магистратуры

Юридический институт

Иркутский государственный университет

(г. Иркутск, Россия)

К ВОПРОСУ О СУЩЕСТВЕННЫХ УСЛОВИЯХ ДОГОВОРА ИПОТЕКИ

***Аннотация:** в статье рассматриваются некоторые аспекты правового регулирования договора ипотеки. Автором анализируются существенные условия договора ипотеки, имеющие важное значение для признания договора заключенным.*

***Ключевые слова:** договор ипотеки, ипотека, существенные условия договора ипотеки, предмет договора ипотеки.*

Актуальность рассмотрения данной темы заключается в активном росте ипотечного кредитования в Российской Федерации, побуждающее весьма стремительное развитие залоговых правоотношений. Договор ипотеки (залог недвижимости) является одним из наиболее важных правовых инструментов, который позволяет минимизировать правовые риски участникам правовых отношений, начиная с финансирования ипотечного строительства жилья до обеспечения кредитных сделок. По этой причине особое значение заслуживает раскрытие и рассмотрение существенных условий договора ипотеки.

На основании предписания закона в ч. 2 п. 1 ст. 432 Гражданский Кодекс Российской Федерации (далее – ГК РФ) [1] в статье 9 Федерального закона «Об ипотеке (залоге недвижимости)» (далее – Закон об ипотеке)) перечислены следующие существенные (обязательные) условия договора ипотеки. В нем «должны быть указаны предмет ипотеки, его оценка, существо, размер и срок исполнения обязательства, обеспечиваемого ипотекой» [2].

Предмет ипотеки является одним из существенных условий договора ипотеки. Большое значение имеет грамотное определение предмета в договоре, описание его индивидуальных признаков (наименование, место его нахождения (адрес), описание и индивидуализация, достаточные для идентификации этого предмета (это могут быть такие характеристики как: площадь здания, количество этажей в доме, комнат и т.д.)), позволяющих юридически обособить, зарезервировать, одновременно персонифицировать его.

Важно понимать, что в случае возникновения спора недостаточно точное описание имущества, не позволяющее четко установить предмет ипотеки, может повлечь признание договора ипотеки незаключенным.

Согласно ст. 5 ФЗ «Об ипотеке» предметом по рассматриваемому договору может выступать недвижимое имущество (земельные участки, участки недр и все, что прочно связано с землей, объекты, перемещение которых без несоразмерного ущерба их назначению невозможно, в том числе здания, сооружения, объекты незавершенного строительства), права на которое зарегистрированы в порядке, установленном для государственной регистрации прав на недвижимое имущество и сделок с ним [2].

Следует отметить, что здания, в том числе жилые дома и иные строения, и сооружения, непосредственно связанные с землей, могут быть предметом ипотеки при условии с одновременной ипотекой по тому же договору земельного участка, на котором находится это здание или сооружение. Также предметом ипотеки может быть незавершенное строительство недвижимое имущество, возводимое на земельном участке.

Хоть законодатель и перечисляет имущество, которое может выступать предметом ипотеки, но данного перечисления недостаточно. Так, в одном из дел суд признал недействительным договор залога учебных помещений [3], а в другом деле признал невозможным залог здания, которое является объектом культуры [4]. Таким образом, суды отрицали возможность некоторого вида имущества быть предметом договора ипотеки.

Также в договоре ипотеки необходимо указывать право, в силу которого

имущество, являющееся предметом ипотеки, принадлежит залогодателю, и наименование, зарегистрировавшего это право залогодателя.

Оценка предмета договора ипотеки также является важным существенным условием. Оценка предмета ипотеки осуществляется в соответствии с законодательством РФ по соглашению залогодателя с залогодержателем. В оценке определяется рыночная стоимость объекта на основании стандартов осуществления оценочной деятельности, и указывается в договоре ипотеке в денежном выражении в виде оценочной и залоговой стоимости предмета договора. Следует отметить, что оценка предмета залога не всегда может соответствовать его рыночной цене. Так Федеральный арбитражный суд Северо-Кавказского округа, который в одном из дел пришел к следующему выводу: «Оценивая законность оспариваемой сделки, суды правомерно исходили из того, что несоответствие указанной в договоре ипотеки стоимости предмета залога его рыночной стоимости не является достаточным основанием для признания договора недействительным, а может служить основанием для оспаривания начальной продажной цены заложенного имущества при рассмотрении вопроса об обращении на него взыскания в порядке п. 3 ст. 350 ГК» [5].

В договоре ипотеки может быть указано несколько оценок, но при этом обязательно должно быть определено, какая из этих оценок признана сторонами договора существенным условием. На практике возникают случаи, когда в заключенном договоре ипотеки были указаны несколько разных оценки залогового имущества и не ясно какая из оценок представляет ту, о которой стороны договорились как о существенном условии договора ипотеки. На практике данный факт служит основанием для признания договора недействительным.

Вопрос о последствиях неправильно определенной величины оценки неоднократно поднимался в судах. При этом суды стоят на твердой позиции, что неправильное определение величины оценки может являться основанием для ее оспаривания, но не для оспаривания самого договора ипотеки.

В практике судов неоднократно вставал вопрос о правомерности требования относительно обязанности отражать в договоре ипотеки в отношении нескольких объектов недвижимости оценки каждого из них в отдельности. Как указано в Постановлении Президиума ВАС РФ от 17.09.2013 № 755/13 [6], ни ст. 339 ГК РФ, ни ст. 9 Закона об ипотеке не содержат ссылки на то, что в договоре ипотеки, предметом которого являются несколько объектов недвижимости, должна быть отражена оценка каждого объекта недвижимости в отдельности. Исходя из этого, не является обязательным отражение в договоре ипотеки в отношении нескольких объектов недвижимости оценки каждого из них в отдельности.

Еще одно существенное условие договора ипотеки, выделяемое законодателем, это **существо, размер и срок обязательства**, которое обеспечивает ипотека.

Договор ипотеки является акцессорным (дополнительным) договором по отношению к основному обязательству. Поэтому все указанные в нем параметры обеспечиваемого обязательства, определенных основным договором, должны полностью соответствовать этому договору. Если сумма обеспечиваемого обязательства не определена, но подлежит определению в будущем, в договоре ипотеки также должны быть указаны порядок и все необходимые условия ее определения. Если обязательство подлежит исполнению по частям, должны быть указаны условия такого исполнения (сроки, размеры или условия, позволяющие определить эти размеры). Также в договоре ипотеки должны быть указаны стороны, заключающие основной договор обязательства, и все необходимые для идентификации реквизиты этого договора (номер, дата и место его заключения).

В договоре ипотеки обязательно должно содержаться указание всех существующих прав третьих лиц на предмет залога. Соккрытие или искажение этой информации может привести к признанию договора ипотеки недействительным.

Кроме того, договор ипотеки может содержать условия о страховании залогового имущества; о запрете на отчуждение; о возможности передачи этого

имущества в аренду или предоставления другому лицу права ограниченного пользования им; о возможности передачи заложенного имущества в ипотеку (последующая ипотека); о порядке обращения взыскания на предмет залога; другие условия.

По разъяснениям ВАС РФ изменение размера или срока исполнения обеспеченного залогом обязательства (например, вследствие изменения процентной ставки по кредиту или изменения срока возврата кредита) по сравнению с тем, как такое условие определено в договоре об ипотеки, само по себе не является основанием для прекращения залога. Также в Постановлении Пленума ВАС РФ от 17.02.2011 №10 «О некоторых вопросах применения законодательства о залоге» (далее – ПП ВАС РФ №10) было закреплено, что в силу статьи 337 ГК РФ отсутствие в договоре о залоге условий о размере и/или порядке уплаты процентов за пользование кредитом означает ограничение обеспечиваемых залогом требований уплатой суммы основного долга по кредитному договору, но не влечет за собой незаключенности договора ипотеки в целом [7].

Таким образом, обеспечиваемое ипотекой обязательство должно включаться в договор с указанием его суммы, основания возникновения и срока исполнения. В тех случаях, когда это обязательство основано на каком-либо договоре, должны быть указаны стороны этого договора, дата и место его заключения. Если сумма обеспечиваемого ипотекой обязательства подлежит определению в будущем, в договоре ипотеки должны быть указаны порядок и другие необходимые условия ее определения.

Условие о сроке исполнения признается существенным в связи с тем, что основное и ипотечное обязательство находятся в тесной связи, обычно сосуществуют между собой в едином временном промежутке. Выясняя вопрос о выполнении данного условия в договоре ипотеки, суды, как правило, руководствуются нормами ГК РФ, предусматривающие правила исчисления сроков. Как установлено в ПП ВАС РФ №10, изменение срока исполнения обеспеченного залогом обязательства (например, вследствие срока возврата

кредита) по сравнению с тем, как такое условие определено в договоре о залоге, само по себе не является основанием для прекращения залога [7].

Нельзя считать согласованным условие о сроке, согласно которому договор действует до полного исполнения заемщиком обязательств по кредитному договору, поскольку срок может определяться или указанием календарной даты, или указанием на событие, которое неизбежно наступит.

Последствия изменения условий обязательства, обеспеченного залогом, законодательно не урегулированы. Некоторые спорные вопросы судебной практики в этой части урегулированы Пленумом ВАС РФ в Постановлении от 17.02.2011 г. №12. Как следует из п.13 Постановления, при изменении размера или срока исполнения обеспеченного обязательства соглашение о залоге продолжает действовать на тех условиях, на которых было заключено [8].

Подводя итоги вышесказанного, следует вывод о том, что хоть законодатель и перечисляет существенные условия договора ипотеки, но в достаточной степени не конкретизирует их, что вызывает некоторые проблемы на практике.

Таким образом, для избежания возникновения спора по поводу незаключенности договора ипотеки, сторонам необходимо обратить внимание на четкое и последовательное определение всех предусмотренных законодателем существенных условий, убедиться в их ясности и понятности.

СПИСОК ЛИТЕРАТУРЫ:

1. Гражданский кодекс Российской Федерации (Часть первая) от 30 ноября 1994 г. № 51 -ФЗ: по сост. на 18 июля 2019 г. // Собрание законодательства Российской Федерации. - 1994. - № 32. - Ст. 3301.
2. Об ипотеке (залоге недвижимости): Федеральный закон от 16.07.1998 № 102-ФЗ: по сост. на 02 августа 2019 // Собрание законодательства Российской Федерации. - 1998. - № 29. - Ст. 3400
3. Постановление ФАС ЦО от 23 ноября 2005 г. № А14-3160-2005/65/32 // СПС, Гарант, 2013.

4. Постановление ФАС СКО от 17 августа 2011 г.; Ф08-3480/2011 // СПС, Гарант, 2013.
5. Постановление ФАС СКО. от 21 дек. 2006 г. № Ф08-6600/2006. Доступ из СПС «КонсультантПлюс».
6. Постановление Президиума ВАС РФ от 17 сентября 2013 № 755/13 // Вестник ВАС РФ. – 2013. – № 12.
7. О некоторых вопросах применения законодательства о залоге: Постановление Пленума Высшего Арбитражного Суда от 17 февраля 2011 № 10 // Вестник Высшего Арбитражного Суда Российской Федерации. 2011. - № 4.
8. О некоторых вопросах применения Арбитражного процессуального кодекса Российской Федерации в редакции Федерального закона от 27.07.2010 № 228-ФЗ «О внесении изменений в Арбитражный процессуальный кодекс Российской Федерации»: Постановление Пленума Высшего Арбитражного Суда РФ от 17 февраля 2011 № 12: по сост. на 27 июня 2017 // Вестник Высшего Арбитражного Суда Российской Федерации. - 2011. - № 4.

Debeeva G.D.

Irkutsk State University

(Irkutsk, Russia)

THE QUESTION OF THE ESSENTIAL TERMS OF THE MORTGAGE AGREEMENT

***Abstract:** the article discusses some aspects of the legal regulation of the mortgage agreement. The author analyzes the essential terms of the mortgage agreement, which are important for the recognition of the contract concluded.*

***Keywords:** mortgage agreement, mortgage, essential terms of mortgage, subject of mortgage.*

УДК 34

Зайцева Е.Л.

студентка группы МЮЗ-11 кафедры Гражданского права и процесса

Таганрогский институт управления и экономики

(г. Таганрог, Россия)

Научный руководитель:

Яценко О.В.

заведующая кафедрой теории и истории государства и права,

кандидат юридических наук, доцент

Таганрогский институт управления и экономики

(г. Таганрог, Россия)

АКТУАЛЬНЫЕ АСПЕКТЫ, СВЯЗАННЫЕ С ПРИМЕНЕНИЕМ ИНСТИТУТА ЭМАНСИПАЦИИ В РФ

***Аннотация:** в статье рассматривается институт эмансипации в современном российском гражданском законодательстве. Внимание обращено на противоречия, которые существуют в нормативно-правовой базе, а также на недостаточность правового закрепления данного института в законодательстве, что требует внесения позитивных изменений для эффективного применения института эмансипации в гражданском праве. На рассмотрение выдвинуты вопросы приобретения дееспособности несовершеннолетним лицом путем эмансипации, суть и цель данного правового явления и условия его применения, а также наступающие правовые последствия, влияние эмансипации на правовое положение несовершеннолетних как субъектов различных видов правоотношений. В результате исследования и анализа автором сделаны определенные выводы о наличии некоторых существующих противоречий в нормативно-правовой базе, требующих внесения позитивных изменений для эффективного применения института, выработаны рекомендации по усовершенствованию законодательства в данной сфере.*

***Ключевые слова:** эмансипация несовершеннолетних, признание несовершеннолетних дееспособными, дееспособность несовершеннолетних.*

Гражданско-правовая дееспособность – это способность граждан своими действиями приобретать и осуществлять гражданские права и также обеспечивать их для себя (п. 1 ст.21 ГК РФ) [1].

Основная цель эмансипации, на мой взгляд, состоит в том, чтобы избавить несовершеннолетнего от необходимости получать каждый раз согласие своих законных представителей на совершение какого-либо действия.

В возрасте от 6 до 14 лет несовершеннолетний самостоятельно может совершать операции по распоряжению средствами, предоставленными законными представителями, а также мелкие бытовые сделки направленные на безвозмездное получение выгоды.

В возрасте от 14 до 18 лет, помимо всего вышеперечисленного несовершеннолетний может самостоятельно распоряжаться своими авторскими, патентными правами, а также своими доходами, а с 16 лет несовершеннолетний имеет право вступать в кооперативы. Остальные же сделки несовершеннолетний совершает по посемному разрешению законного представителя [4].

Исходя из общих правил, полня дееспособность, появляется с достижением 18-ти летнего возраста (п. 1 ст. 21 ГК РФ), либо автоматически в случае заключения брака до 18-ти лет (ч. 2 ст. 21 ГК РФ). Но кроме этих правил, Российское законодательство допускает, что несовершеннолетний гражданин может достигнуть умственного уровня развития и социальной зрелости, достаточных для самостоятельного осуществления своих прав и исполнения своих обязанностей до наступления возраста совершеннолетия, в этих случаях он может быть эмансипирован в особом установленном законом порядке.

Эмансипация может быть признана при совокупности следующих условий:

несовершеннолетний уже достиг 16-ти летнего возраста;

несовершеннолетний работает по трудовому договору;

занимается предпринимательской деятельностью с согласия родителей [2, с. 82].

Процедура эмансипации проводится при согласии законных представителей, если же один или оба родителя выступают против эмансипации, если один из родителей умер, лишён родительских прав или утратил дееспособность, то достаточно одного из родителей. Точно так же по аналогии со статьёй 59 Семейного кодекса Российской Федерации (далее – СК РФ), учёт мнения родителей не требуется, если не представляется возможным установить их местонахождение, а также уклонение без уважительной причины от воспитания и содержания ребёнка. Решение об эмансипации принимается же органами опеки и попечительства.

Так же хочется обратить внимание на то, что органы опеки и попечительства при принятии решений об эмансипации несовершеннолетнего обосновываются исходя из формальных оснований ст. 27 ГК РФ, в основном, не принимая во внимание психическое созревание ребёнка и его способность осознавать последствия своих действий.

На мой взгляд, ст. 27 ГК РФ требует корректировки, а именно в нее следует включить правила, подобранные в ст. 29,30 ГК РФ о том способен ли несовершеннолетний в полной мере и без посторонней помощи понимать значение своих действий и руководствоваться ими, а также для полного и объективного исследования обстоятельств о наделение несовершеннолетнего полной дееспособностью передать компетенции судебным органам власти и установить в ст. 27 ГК РФ, как единый порядок ее осуществления[3].

Исходя из всего выше сказанного, можно считать, что эмансипация связана с изменениями только в определенных отраслях гражданских и семейных правоотношений несовершеннолетнего, в остальных случаях он остается ребенком и обладает всем связанными правами.

Некоторые коллизии, возникшие с нормой, закрепляющей правило о приобретении полной дееспособности в результате вступления в брак, по-видимому, полностью разрешены. Эмансипированный несовершеннолетний не

имеет права вступать в брак до достижения 18-летнего возраста, тогда как несовершеннолетний, вступивший в брак, приобретает полную дееспособность.

Проанализировав все изложенное в статье, можно сделать вывод, что применение института эмансипации в настоящее время представляет собой скорее исключение из общих правил и поэтому эмансипация не должна рассматриваться как повсеместное руководство к действию для всех несовершеннолетних. Прежде всего, законодатель ввёл данный институт для отдельных граждан, зрелость которых достигла требуемого уровня.

СПИСОК ЛИТЕРАТУРЫ:

1. Гражданский кодекс РФ (часть первая) от 30 ноября 1994 года № 51–ФЗ. (в ред. с изм. и доп. от 16.04.2022 № 99–ФЗ) // Собрание законодательства РФ, 05.03.
2. Илюхин А.В. Условия и порядок объявления несовершеннолетнего полностью дееспособным // журнал русское право. - 2022. - №7. - С. 82.
3. Грипушмановский Д.Ю. Некоторые проблемы в применении института эмансипации в РФ // вестник Челябинского государственного университета. - 2022. - №14. - С. 12.
4. Семейный кодекс Российской Федерации от 29.12.1995 № 223-ФЗ (ред. от 19.12.2022) // Собрание законодательства РФ, 05.03.
5. Комментарий к Гражданскому кодексу Российской Федерации. Часть первая, вторая, третья, четвертая / Отв. ред. А.Б. Борисова, [Текст] М., Книжный мир, 2017. 1087с.

Zaitseva E.L.

Taganrog Institute of Management and Economics
(Taganrog, Russia)

Scientific advisor:

Yatsenko O.V.

Taganrog Institute of Management and Economics
(Taganrog, Russia)

CURRENT ASPECTS RELATED TO USE OF INSTITUTE OF EMANCIPATION IN RUSSIAN FEDERATION

***Abstract:** the article examines the institution of emancipation in modern Russian civil legislation. Attention is drawn to the contradictions that exist in the regulatory framework, as well as to the insufficiency of the legal consolidation of this institution in legislation, which requires positive changes for the effective application of the institution of emancipation in civil law. The issues of acquisition of legal capacity by a minor through emancipation, the essence and purpose of this legal phenomenon and the conditions for its application, as well as the coming legal consequences, the impact of emancipation on the legal status of minors as subjects of various types of legal relations are put forward for consideration. As a result of the research and analysis, the author made certain conclusions about the presence of some existing contradictions in the regulatory framework that require positive changes for the effective use of the institute, developed recommendations for improving legislation in this area.*

***Keywords:** emancipation of minors, recognition of minors as capable, legal capacity of minors.*

УДК 34

Зиганшин А.Л.

студент

Казанский филиал

Российский государственный университет правосудия

(г. Казань, Россия)

Научный руководитель:

Ахметзянова Г.Н.

к.ю.н., доцент

Казанский филиал

Российский государственный университет правосудия

(г. Казань, Россия)

**СРАВНЕНИЕ ПРАВОВОГО РЕГУЛИРОВАНИЯ
ПАРКОВОЧНОГО МЕСТА В РФ И ЗАРУБЕЖНЫХ СТРАНАХ:
СРАВНИТЕЛЬНО-ПРАВОВОЙ АНАЛИЗ**

***Аннотация:** данное исследование представляет собой сравнительно-правовой анализ правового регулирования парковочных мест в Российской Федерации и зарубежных странах. Парковка, как важный аспект городской инфраструктуры, становится объектом внимания для обеспечения комфортного движения и удовлетворения потребностей населения. Сравнение правовых норм и практик в данной области позволяет выявить сходства и различия между странами.*

***Ключевые слова:** законодательство, парковка, инфраструктура, сравнительно-правовой анализ.*

С каждым годом в крупных городах и мегаполисах становится все больше автомобилей.

Парковка - неотъемлемая часть современных городов, и правовое регулирование парковочных мест имеет большое значение для обеспечения порядка и комфорта в городской среде. В рамках статьи рассмотрим особенности правового регулирования парковки в России и в зарубежных странах.

В России парковка является актуальной и часто проблемной темой. В большинстве городов страны наблюдается недостаток парковочных мест, особенно в центральных районах. Правовое регулирование парковки в России основывается на:

- ряде федеральных законов;
- региональных нормативных актов [1].

К примеру, некоторые нормативно правовые акты:

- п.п. 3.1-3.3 ст. 13 Федерального закона от 08.11.2007 № 257-ФЗ «Об автомобильных дорогах и о дорожной деятельности в Российской Федерации и о внесении изменений в отдельные законодательные акты Российской Федерации»;

- Федеральный закон «Об организации дорожного движения в Российской Федерации и о внесении изменений в отдельные законодательные акты Российской Федерации» от 29.12.2017 N 443-ФЗ;

- Федеральный закон от 29.12.2017 № 443-ФЗ (ред. от 15.04.2019) «Об организации дорожного движения в Российской Федерации и о внесении изменений в отдельные законодательные акты Российской Федерации».

Рассмотрим более детально НПА и выделим несколько ключевых аспектов правового регулирования парковки в России.

Парковка общего пользования, парковка (парковочное место), предназначенная для использования неограниченным кругом лиц [п. 7 ст. 3 Федерального закона от 29 декабря 2017 № 443-ФЗ «Об организации дорожного движения в Российской Федерации и о внесении изменений в отдельные законодательные акты Российской Федерации» (Закон № 443-ФЗ)].

Во многих российских городах действует система платной парковки. Владельцы автомобилей обязаны оплачивать парковку на специальных стоянках

или уличных участках. Системы оплаты разнообразны и могут включать в себя монеты, мобильные приложения и SMS-сообщения.

Наиболее детально регулируется деятельность, связанная с оказанием услуг автостоянок. Так, постановлением Правительства Российской Федерации от 17 ноября 2001 года N 795 утверждены «Правила оказания услуг автостоянок» (далее - Правила). Указанные Правила, разработанные в соответствии с требованиями Законом Российской Федерации 7 февраля 1992 года N 2300-1 «О защите прав потребителей», регулируют отношения в сфере оказания услуг по хранению автомобилей, мотоциклов, мотороллеров, а также прицепов и полуприцепов к ним (далее именуются - автотранспортные средства) на автостоянках.

Стоит обратить внимание на то, что в соответствии со статьями 891 и 901 Гражданского кодекса РФ, хранитель (т.е. собственник парковочных мест) несет ответственность за вещь, принятую им на хранение. Таким образом, в том случае, если по вине собственника парковочных мест будет нанесен какой-либо ущерб транспортному средству на парковке, собственник парковочных мест должен будет возместить убытки собственнику транспортного средства.

На территориях муниципальных образований, городов федерального значения Москвы, Санкт-Петербурга и Севастополя должны быть предусмотрены парковки для грузовых транспортных средств, автобусов и легковых автомобилей в количестве, определённом в документации по организации дорожного движения (ч. 6 ст. 12 Закона № 443-ФЗ).

Правила парковки для инвалидов регулируются Федеральным законом от 24 ноября 1995 г. N 181-ФЗ «О социальной защите инвалидов в Российской Федерации». Детально изучив закон можно узнать, что существуют специальные парковочные места для инвалидов, и нарушение правил использования этих мест также влечет за собой меры административной ответственности [2].

В ряде городов в России внедрены системы видеонаблюдения и фотофиксации нарушений на парковках, что упрощает контроль и облегчает нахождение нарушителей.

Правовое регулирование парковки в зарубежных странах разнообразно и может сильно отличаться от российской практики. Рассмотрим несколько примеров из разных стран.

В Соединенных Штатах парковка регулируется на уровне штатов и городов, а чаще - по правилам НОА (местной ассоциации домовладельцев). Здесь существуют как платные, так и бесплатные парковки. Особенностью американской системы является разнообразие правил и ограничений в зависимости от местоположения. В городах с высокой плотностью населения платные парковки распространены повсеместно.

В Германии правила парковки могут сильно различаться от города к городу. Во многих немецких городах существует система «Park and Ride», предусматривающая бесплатную парковку у станций общественного транспорта. В центральных районах городов парковка часто ограничена временем и доступна только с разрешительными билетами.

Япония, имея ограниченное пространство и высокую плотность населения, разработала инновационные системы парковки. В том числе это автоматизированные парковочные башни и системы подземных гаражей. Парковка на улицах японских городов строго ограничена. Широко используются парковки-лифты – автомобилист заезжает в «гараж», который затем увозит его машину под землю или, наоборот, вверх в одну из ячеек парковочной «башни». Перед въездом (он же и выезд) в «гараж» на земле расположен вращающийся круг – он развернет машину передом к проезжей части, чтобы водителю было удобнее выезжать [3].

Сравнив правовое регулирование парковки в России и зарубежных странах, можно выделить следующие общие и различные черты.

Общие черты правового регулирования парковки:

- наличие платной парковки как в России, так и во многих зарубежных странах;
- Парковаться можно только на специальных местах, и нарушение этого правила наказуемо в большинстве стран.

Различные черты правового регулирования парковки:

- зарубежные страны часто имеют более инновационные и автоматизированные системы парковки, в то время как в России такие системы не так широко распространены;
- в зарубежных странах с высокой плотностью населения, таких как Япония и Германия, ограничения на парковку более жесткие и системы общественного транспорта лучше развиты;
- использование видеонаблюдения и фотофиксации нарушений более распространено в России.

Правовое регулирование парковки - важный аспект обеспечения порядка на дорогах и в городской среде. В России и зарубежных странах существуют разные подходы к организации парковки, в зависимости от местных особенностей и потребностей. Понимание этих различий может помочь в разработке эффективных систем управления парковкой и обеспечения комфорта для горожан и водителей. Ситуация с недостатком мест для постоянного и временного хранения автотранспорта остается острой проблемой любого крупного города.

СПИСОК ЛИТЕРАТУРЫ:

1. Федеральный закон «Об организации дорожного движения в Российской Федерации и о внесении изменений в отдельные законодательные акты Российской Федерации» от 29.12.2017 N 443-ФЗ (последняя редакция). Статья 13. Требования к платной парковке. Текст: электронный.
URL:https://www.consultant.ru/document/cons_doc_LAW_286793/95bc68d94dd33a286230c38a87bc5262e34b8e10/. (дата обращения: 15.10.2023).
2. Игнатъев Ю.В. Возведение автомобильных стоянок и парковок в крупных городах // Вестник ЮУрГУ. 2021 г. No 17. С. 68-72. Текст: электронный.
URL:<https://www.susu.ru/ru/employee/ignatev-andrey-gennadevich>. (дата обращения: 15.10.2023).
3. Горильченко М.А. Сравнительный анализ современных систем механизированной парковки автомобилей // Механизация строительства. 2021 г. No 7 (829). С. 35-38. Текст:

электронный. URL:<http://masters.donntu.ru/2018/fknt/shinkarenko/library/4.pdf>. (дата обращения: 15.10.2023).

4. Дуванова И.А. Автомобильные стоянки и парковки в мегаполисах. Строительство уникальных зданий и сооружений. ISSN 2304-6295. 12 (39). 2020. 43-56. Текст: электронный. URL: www.unistroy.spb.ru. (дата обращения: 15.10.2023).

Ziganshin A.L.

Russian State University of Justice
(Kazan, Russia)

Scientific advisor:

Akhmetzyanova G.N.

Russian State University of Justice
(Kazan, Russia)

**COMPARISON OF LEGAL REGULATION OF PARKING SPACES
IN RUSSIAN FEDERATION & FOREIGN
COUNTRIES: COMPARATIVE LEGAL ANALYSIS**

***Abstract:** this study is a comparative legal analysis of the legal regulation of parking spaces in the Russian Federation and foreign countries. Parking, as an important aspect of urban infrastructure, becomes an object of attention to ensure comfortable movement and meet the needs of the population. A comparison of legal norms and practices in this area allows us to identify similarities and differences between countries.*

***Keywords:** legislation, parking, infrastructure, comparative legal analysis.*

УДК 34

Карук О.В.

студент кафедры гражданского права и процесса
Таганрогский институт управления и экономики
(Таганрог, Россия)

АВТОРСКОЕ ПРАВО: ИМУЩЕСТВЕННЫЕ И НЕИМУЩЕСТВЕННЫЕ ПРАВА

Аннотация: творческая деятельность сопровождает человека на протяжении всей его жизни. Создаётся множество произведений, в связи с чем возникает необходимость определения и регулирования правоотношений в сфере авторского права. Авторское право является обособленным институтом, поскольку охраняет не только личные имущественные и неимущественные права автора, но и интересы общества. В статье рассматривается авторское право, как институт права интеллектуальной собственности. Продемонстрированы имущественные и неимущественные права автора и их краткая характеристика.

Ключевые слова: интеллектуальная собственность, авторское право, имущественные права, неимущественные права.

Авторское право – один из самых древних элементов правового регулирования интеллектуальной собственности, возникшее в связи с тем, что творческие личности отстаивали свое авторство на созданное произведение [3].

Авторское право – это интеллектуальное право на произведения науки, литературы и искусства. Действие авторских прав в Российской Федерации регламентируется в основном ГК РФ, в котором посвящена отдельная глава [7].

Объектами авторского права являются произведения науки, литературы и искусства, являющиеся результатом творческой деятельности, независимо от назначения и достоинства произведения.

Закон не дает определения понятию «произведение». Тем не менее, существуют определённые критерии охраноспособности и виды объектов, авторские права на которые могут принадлежать конкретным лицам.

Согласно ст. 1228 ГК РФ право авторства на произведение порождает исключительно творческий труд, первым критерием является творческий характер труда создателя произведения [1]. Однако, творческим считают совершенно любой интеллектуальный труд.

Вторым критерием произведения в авторском праве является его выражение в любой объективной форме. Объективная форма произведения означает любое выражение вовне идеи, образа мысли, доступной для восприятия других. Согласно п. 3 ст. 1259 ГК РФ авторские права распространяются как на обнародованные, так и на необнародованные произведения, выраженные в какой-либо объективной форме [5].

Ст. 1255 Гражданского кодекса Российской Федерации гласит: «интеллектуальные права на произведения науки, литературы и искусства являются авторскими правами» [1]. П. 2 ст. 1255 ГК РФ устанавливает, что автору произведения принадлежит ряд прав (рис. 1).



Рисунок 1. Права автора

В случаях, предусмотренных ГК РФ, автору произведения наряду с вышеуказанными правами, принадлежат другие права, в том числе право на вознаграждение за служебное произведение, право на отзыв, право следования, право доступа к произведениям изобразительного искусства

Рассмотрим приведенные права, разделив их на имущественные и неимущественные права автора.

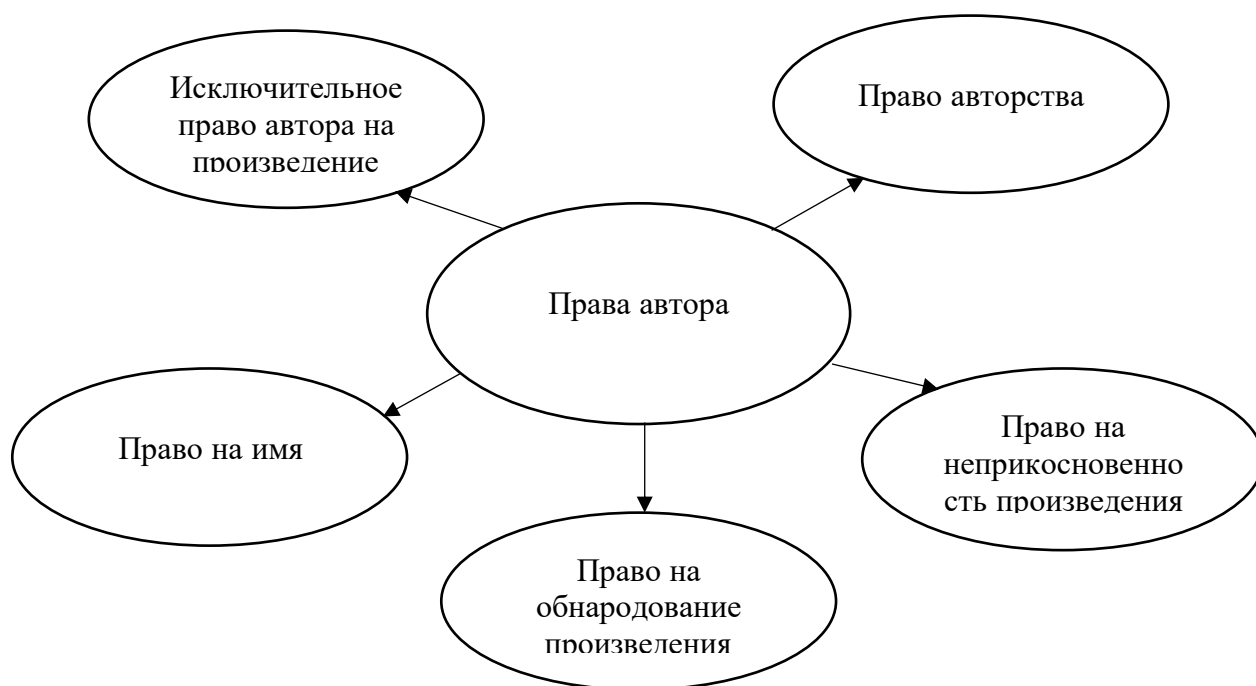

Рисунок 2. Наиболее важные имущественные права автора

Право продажи оригинала произведения и его экземпляров подразумевает передачу во временное пользование экземпляров произведения или оригинала.

Перевод произведения на другие языки является формой использования произведения. Для совершения перевода произведения автору необходимо предоставить согласие, а организация – качественный перевод произведения [2].

Под воспроизведением понимается создание в материальной форме копий произведения или объекта смежных прав, что дает право на создание произведению объективной формы, доступной для восприятия третьих лиц.

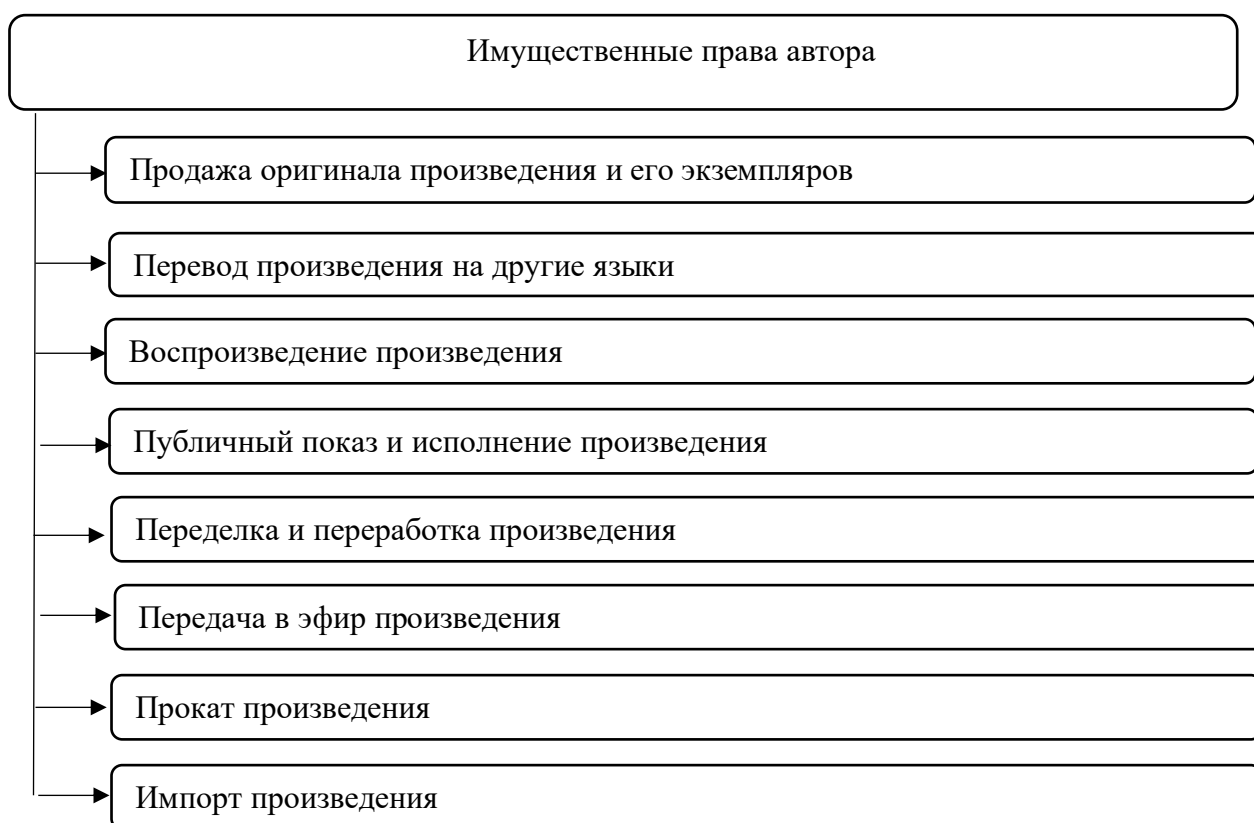
Право на воспроизведение связано с правом автора на распространение. Под распространением понимается введение в гражданский оборот определенного количества копий произведения.

Публичный показ и исполнение произведения представляет презентацию произведения публике в живую, либо с использованием технических средств.

Переделка или иная переработка произведения является исключительным правом автора. После переработки произведения создаются новые результаты творческой работы, которые также становятся объектами авторского права.

Законом предусмотрено право автора разрешать или запрещать передачу в эфир своего произведения. Автор имеет право также запрещать передачу в эфир с помощью кабельного телевидения, в данных случаях произведение доносится особо широкой аудитории [4].

Право на иное сообщение произведения для всеобщего сведения предоставляет возможность автору запрещать или разрешать доведение произведения до массовой аудитории путем неограниченного доступа к нему [6].

Право на импорт произведения предоставляет автору право запрещать или разрешать импорт произведения для его распространения. Автор может контролировать ввоз на территорию действия его прав экземпляров, созданного им произведения, которое было изготовлено за границей.



Рисунок 3. Неимущественные права автора

Право авторства необходимо для признания результатов и деятельности авторов. Данное право является неотчуждаемым и непередаваемым ни в каком случае, оно возникает с момента создания произведения и является абсолютным.

Право на имя напрямую связано с правом авторства. Возникает после создания произведения, но используется только в случае его обнародования.

Право на защиту репутации подразумевает право автора на публикацию созданного произведения в любом виде. При использовании, исполнении, воспроизведении произведения запрещается изменять содержание произведения и его объём. Изменения возможны только в случае получения согласия автора. Данное право нацелено на сохранение творческой индивидуальности автора.

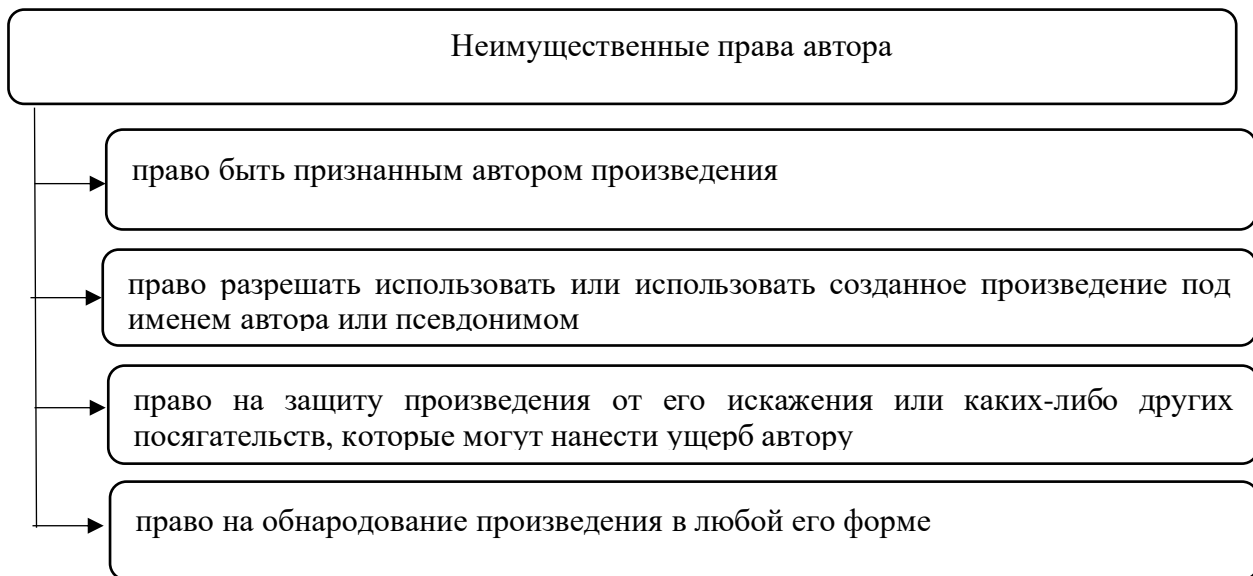
Право автора на обнародование предоставляет возможность огласить произведение широкому кругу лиц, публичное оглашение. Помимо автора никто не вправе обнародовать или заставить обнародовать произведение [8].

Права авторов произведений науки, литературы и искусства входят в состав правоспособности гражданина, которая возникает в момент его рождения и прекращается смертью (ст. 17 ГК РФ) [1].

Личные неимущественные права автора неотчуждаемы и принадлежат ему даже после уступки исключительных неимущественных прав на

использование произведения. Неотчуждаемо право на авторство, имя и на защиту репутации автора. Срок действия имеют имущественные права автора, они охраняются на протяжении жизни автора и находятся под охраной в течение 50 лет после его смерти. Анонимное произведение или произведение под псевдонимом находится под охраной 50 лет с даты опубликования или создания.

СПИСОК ЛИТЕРАТУРЫ:

1. Гражданский кодекс Российской Федерации (часть четвёртая) от 18.12.2006 № 230-ФЗ (ред. от 05.12.2022) // СПС КонсультантПлюс. – URL: https://www.consultant.ru/document/cons_doc_LAW_64629/.
2. Близнец, И. А. Авторское право и смежные права: учебник / И. А. Близнец, К. Б. Леонтьев. – Москва : Проспект, 2020. – 281 с.
3. Близнец, И. А. Интеллектуальная собственность и исключительные права / И. А. Близнец, К. Б. Леонтьев // Интеллектуальная собственность. – 2021. – № 6. – С. 2-18.
4. Васильева, А. А. Авторское право как институт интеллектуальной собственности в российском гражданском законодательстве / А. А. Васильева // Синергия наук. – 2022. – №67. – С. 172-186.
5. Зенин, И. А. Право интеллектуальной собственности / И. А. Зенин. – Москва : Юрайт, 2022. – 578 с. – ISBN 978-5-534-15292-0. – URL: <https://urait.ru/bcode/488195>.
6. Капица, Ю. М. Специальные механизмы защиты авторского права и смежных прав в сети Интернет / Ю. М. Капица, А. А. Рассомахина, К. С. Шахбазян // Интеллектуальная собственность. – 2020. – № 4. – С. 12-19.
7. Керженова, А. Р. Авторское право в системе интеллектуальной собственности / А. Р. Керженова // Вестник Пензенского государственного университета. – 2018. – № 1 (21). – С. 28-31. – URL: <https://cyberleninka.ru/article/n/avtorskoe-pravo-v-sisteme-intellektualnoy-sobstvennosti/viewer>.

8. Михайликов, В. Л. Формы защиты авторских прав / В. Л. Михайликов // Научные ведомости БелГУ. Серия: Философия. Социология. Право. – 2018. – №2 (73). – С. 58-63.

Karuk O.V.

Taganrog Institute of Management and Economics
(Taganrog, Russia)

COPYRIGHT: PROPERTY & NON-PROPERTY RIGHTS

***Abstract:** creative activity accompanies a person throughout his life. A lot of works are being created, and therefore there is a need to define and regulate legal relations in the field of copyright. Copyright is a separate institution, since it protects not only the personal property and non-property rights of the author, but also the interests of society. The article considers copyright as an institution of intellectual property law. The author's property and non-property rights and their brief characteristics are demonstrated.*

***Keywords:** intellectual property, copyright, property rights, non-property rights.*

УДК 34

Карук О.В.

студент кафедры гражданского права и процесса
Таганрогский институт управления и экономики
(Таганрог, Россия)

ИСТОРИЯ РАЗВИТИЯ ЗАКОНОДАТЕЛЬСТВА ОБ АВТОРСКОМ ПРАВЕ

Аннотация: творческой деятельностью человечество занималось всё время своего существования. Однако, речи о праве тогда не было. Существуют несколько точек зрения на тему того, когда появилось авторское право.

Ключевые слова: права, авторское право, нормы, закон.

В Древнем Египте до конца III тыс. до н.э. авторы стремились не связывать произведения с их личностью. В эпоху Среднего царства они стали указывать себя. В Древней Греции существовало понятие литературной собственности – авторы отстаивали право на свои тексты и пытались бороться с плагиатом. Оригиналы очень ценились. Однако авторы многих произведений не были известны. Часто имена были одинаковы и их сложно было различить. Профессиональных переписчиков было мало, копии делались с большими искажениями. Многие книги переписывались без разрешения автора, а в тексты вносились изменения. [6]

В Древнем Риме издательский бизнес был весьма доходен. Издатели получали процент от продажи. Малоизвестных авторов «публиковали» неохотно – издатели желали иметь дело только с теми, чьи книги точно продадутся. Тиражи наиболее спрашиваемых произведений могли достигать до 1000 экземпляров. Для издания книги нужно было согласие автора. [4]

Изобретение печатного станка позволило распространять дешевые копии литературных произведений, что ранее было трудоёмким процессом. Издатели и

авторы страдали от того, что книги перепечатывались и распространялись за бесценок без их согласия. Защитить свои интересы в суде было невозможно, т.к. контрафакция не подпадала ни под одну законодательную норму права.

Первые специальные нормы появились в Венеции, в 1474 году. Они защищали изобретателя полезного промышленного механизма от его бесконтрольного копирования на 10 лет.

Первым актом о защите прав издателей стал «Указ о патентах или привилегиях» принятый в 1476 г. Венецианской республикой, который распространялся на некоторые творения человеческого разума, в том числе и на изобретения и книги. [5]

В 1491 г. венецианские издатели получили привилегии, защищавшие их от пиратства. В Англии в XV–XVI веках издателям стали выдавать привилегии и патенты на монопольное издание книг определенной тематики.

В 1491 г. в Венеции была выдана первая из известных привилегий. В Германии правом давать привилегии обладал император и местные земские власти. В привилегиях обозначалась величина пени, которым облагались копии. Сама привилегия помещалась в начале или в конце произведения. Во Франции привилегии имели вид королевского послания всем судам. Привилегии имели как срочный, так и бессрочный характер. Однако зачастую привилегии получали только издатели.

Во второй половине XVI века английское ввело монополию на издание книг. В 1566 году была создана Гильдия книгоиздателей, которая получила исключительное право издания. Желаящий издать книгу должен был внести ее в особый реестр и, уплатив пошлину, получить разрешение на печать книги. Эти изменения предоставили возможность ввести предварительную цензуру.

С XVII века появляются привилегии более широкого круга действия, в соответствии с ними, запрещается не только перепечатывать чужие произведения, но и ввозить из-за границы контрафактные издания, предоставлялось право конфисковать произведения, изданные в нарушение. [4]

Вся выгода от выпуска книг шла издателям. В 1694 г. цензура была отменена. Возникла свобода печати, а вместе с ней и опасность появления контрафактных изданий. Издатели снова начали подавать прошения о защите их изданий от незаконного перепечатывания.

Наиболее ярко авторское право отражено в статуте королевы Анны в 1710 г. Статут указывал на причины его введения и цели, которые документ преследует. Этот этап ознаменовал переход от системы привилегий к авторскому праву. Закон закрепил один из важнейших принципов авторского права – «копирайт», предоставлявший автору право на охрану опубликованного произведения и запрещавший тиражирование произведения без его согласия.

Закон устанавливал право издателя на опубликованную книгу на 14 лет с момента ее опубликования и регистрации. Данный срок мог быть продлен еще на 14 лет при жизни автора. Когда сроки истекали, произведение становилось общественным достоянием. Охрана от перепечатки книг гарантировалась только при условии внесения произведения в реестр Гильдии. Личные неимущественные права, англо-саксонская правовая система не признавала.

Во Франции модель авторского права сложилась во времена Великой Французской Революции: в 1791 г. был принят Декрет о праве на постановку и исполнение драматических и музыкальных произведений, а в 1793 г. – Декрет о праве собственности авторов на литературные произведения, композиторов, живописцев и рисовальщиков. Запрещалось любое воспроизведение объектов авторского права в течение жизни автора, а правопреемники могли пользоваться правом в течение 10 лет со дня смерти. В область авторского права были введены принципы: автоматической охраны и национального режима. Они гарантировали защиту всех форм творчества при воспроизведении всеми известными методами. Позже положения были восприняты и другими европейскими странами.

В 1814 г. за автором было признано пожизненное право на его произведение. 1 июня 1842 года был издан закон, по которому, срок для авторских прав увеличен и расширен на весь период жизни автора и продлен на

семь лет после его смерти, когда правами на произведение могут пользоваться наследники автора. Затем этот срок был увеличен с семи до тридцати лет.

Вслед за Англией патенты и авторские законы приняли в США, Франции, Германии и Австрии. Стала распространяться продажа и покупка произведений и прав на их издание. Законодательные акты об авторском праве вводили в Италии, Испании, Португалии, Норвегии, Швеции, Дании, Бельгии и Голландии.

В 1886 г. была принята Бернская конвенция об охране литературных и художественных произведений.

В XIX в. французский опыт правового регулирования авторских отношений стал основой для Всеобщей декларации прав человека, принятой на третьей сессии Генеральной Ассамблеи ООН Резолюцией 217 А (III) от 10 декабря 1948 г.

В 1941 г. Италия и в 1936 г. Австрия предоставили исполнителям и производителям звукозаписи смежные права. Была высказана идея об объединении исполнителей, производителей фонограмм и вещателей в одном институте, которая нашла отражение в Международной конвенции об охране интересов артистов-исполнителей, производителей фонограмм и вещательных организаций (Римская конвенция), заключенной в 1961 г.

На сегодняшний момент в большинстве западных стран действуют специальные законы (табл. 1).

Таблица 1. Специальные законы авторских прав в западных странах.

Страна	Законы
Франция	Кодекс интеллектуальной собственности 1992 г., объединивший Закон об охране литературной и художественной собственности (1957 г.), Закон об авторском праве, правах артистов-исполнителей, производителей фонограмм и видеограмм и предприятий аудиовизуального вещания (1985 г.). Патентный закон, закон о товарных знаках (1991 г.) и некоторые другие правовые акты

ФРГ	Закон об авторском праве и смежных правах (1965 г.); Закон об управлении авторскими правами от 9 сентября 1965 г., Закон об авторском праве на произведения изобразительного искусства и фотографии от 9 января 1907 г., Закон о праве на издание 1901 г.
Англия	Закон об авторском праве, промышленных образцах и патентах (1988 г.)
США	Закон об общем пересмотре авторского права (1976 г.), Закон об авторском праве цифрового тысячелетия
Япония	Закон об авторском праве (1970 г.)

Основу международной системы охраны авторских прав составляют Бернская конвенция об охране литературных и художественных произведений (9 сентября 1886 г.) и Всемирная (Женевская) конвенция об авторском праве (6 сентября 1952 г.).

Всемирная (Женевская) конвенция об авторском праве (6 сентября 1952 г.) ввела проставление знака охраны авторских прав в виде латинской литеры «С», помещенной в окружность, и сопровождается наименованием владельца авторских прав и года выпуска данного произведения в свет.

Бернская конвенция включает значительно больше норм материального авторского права. В соответствии с ней авторские права охраняются 50 лет после смерти автора. Кроме этого, конвенция характеризует основные авторские права (на перевод, воспроизведение, передачу в эфир, публичное исполнение) и варианты использования произведений [1]. Участниками Конвенции являются более 150 государств, которые образовали Бернский союз для охраны прав авторов на их литературные и художественные произведения.

Римская конвенция по охране прав артистов-исполнителей, изготовителей фонограмм и радиовещательных организаций (принятая в 1961 г. и вступившая в силу 18 мая 1964 г.), и Конвенция о распространении несущих программы сигналов, передаваемых через спутники (Брюссель, 21 мая 1974 г.).

В 1994 – 1995 гг. Россия присоединилась к ряду международных договоров. С 1 января 1995 г. вступила в силу первая часть ГК РФ, а еще раньше – с 1994 г. – начался процесс подготовки кодифицированного законодательства об интеллектуальной собственности, а в профессиональной среде все чаще стали высказываться мнения о включении норм об авторском праве в структуру ГК РФ [2]. В июне 2005 г. формально была начата работа над проектом четвертой части ГК РФ, которая была призвана объединить в себе нормы, посвященные правам на результаты интеллектуальной деятельности и средства индивидуализации. Она была принята 24 ноября 2006 г., вступила в силу с 1 января 2008 г. и действует на территории Российской Федерации по сей день [3].

СПИСОК ЛИТЕРАТУРЫ:

1. Бернская Конвенция по охране литературных и художественных произведений от 09.09.1886 (ред. от 28.09.1979) // СПС Кодекс. – URL: <https://docs.cntd.ru/document/1900493>
2. Невская М. А. Авторское право в издательском бизнесе и СМИ / М. А. Невская, Е. Е. Сухарев. – 2009. – 320 с. – ISBN 978-5-394-00131-4. – Текст : электронный // BookShake.net. – URL: <https://bookshake.net/b/avtorskoe-pravo-v-izdatelskom-biznese-i-smi-marina-aleksandrovna-nevskaya>
3. Свечникова И. В. Авторское право / И. В. Свечникова. – Москва: Дашков и Ко, 2009. – 208 с. – Текст : электронный // Юридический портал. – URL: <http://oprave.ru/?p=33992>
4. Братусь Д. А. Авторское право и Древний Рим: Исторический фундамент этической концепции. – Москва: Статут, 2018. – 288 с. – ISBN 978-5-8354-1422-2- Текст : электронный // СПС КонсультантПлюс. – URL: http://www.consultant.ru/edu/student/download_books/book/avtorskoe_pravo_i_drevnij_rim_istoricheskij_fundament_eticheskoy_koncepcii/.
5. Макаренко А. И. Проблемы определения объекта авторского права на этапе его становления в зарубежных странах // Общество и право. – 2011. – № 2

(34). – Электронная версия печатной публикации. – URL: <https://cyberleninka.ru/article/n/problemy-opredeleniya-obekta-avtorskogo-prava-na-etape-ego-stanovleniya-v-zarubezhnyh-stranah/viewer>

6. Древний мир и права авторов. – Текст : электронный // Владимирская областная научная библиотека. – 2021. – URL: <https://library.vladimir.ru/prazdniki/dlya-pooshhreniya-uchenых-muzhej-sochinyat-i-pisat-poleznye-knigi.html>

Karuk O.V.

Taganrog Institute of Management and Economics
(Taganrog, Russia)

HISTORY OF THE DEVELOPMENT OF COPYRIGHT LEGISLATION

Abstract: mankind has been engaged in creative activity all the time of its existence. However, there was no talk of law then. There are several points of view on the topic of when copyright appeared.

Keywords: law, copyright, norms, law.

УДК 34

Климова А.А.

магистрант,

Уральский институт управления - филиал

РАНХиГС при Президенте РФ

(г. Екатеринбург, Россия)

ЗАКОНОТВОРЧЕСТВО СУБЪЕКТОВ РОССИЙСКОЙ ФЕДЕРАЦИИ ОБ АДМИНИСТРАТИВНЫХ ПРАВОНАРУШЕНИЯХ

***Аннотация:** законодательство в РФ динамично развивается и касается многих сфер жизни общества, в том числе государственных органов, которые в своей деятельности, с одной стороны, призваны защищать права, свободы и интересы человека, а с другой – уполномочены применять ограничения прав и свобод лица при привлечении его к юридической ответственности. Довольно значительный массив правовых норм регламентирует административно-юрисдикционную деятельность правоохранительных органов, которая регламентируется не только нормами КоАП РФ.*

***Ключевые слова:** субъекты, закон, административные правонарушения, административная ответственность.*

Наиболее распространенными правонарушениями являются административные правонарушения, поэтому и процедура привлечения к этому виду ответственности является наиболее распространенной. Указанное вызывает среди правоприменителей отсутствие единого понимания относительно системы мер обеспечения производства по делам об административных правонарушениях. Попробуем понять, каким образом образовался современный институт мер обеспечения производства по делам об административных правонарушениях в субъектах РФ.

До XIX в. нет отдельных исследований проблематики обеспечения производства по делам об административных правонарушениях. Хотя ученые

изучали отдельные специальные вопросы деятельности полиции и особенностей привлечения ими к административной ответственности за деяния, которые не имели значительной общественной опасности. Ведь в России времен с середины XVIII в. полиция была главным субъектом выполнения административных полномочий и Института обеспечения административного производства.

Так, первые упоминания об Институте обеспечения производства по делам об административных правонарушениях относятся к XIX в. изменение государственного устройства в сторону правового государства способствовало формированию нового института мер обеспечения производства по делам об административных правонарушениях [4].

Значительное место в общей структуре противоправных деяний, совершаемых в стране, занимают административные правонарушения. Их «незначительный общественный резонанс» по сравнению с уголовно-наказуемыми деяниями свидетельствует скорее всего не о деликтологической стабилизации в названной сфере, либо улучшении дел в борьбе с ними, а о пределе возможностей органов административной юрисдикции по рассмотрению и вынесению соответствующих постановлений.

Исполнительный орган, который призван пресекать административные правонарушения, когда исчерпаны другие меры воздействия, устанавливать личность правонарушителя. Также способствует составлению протокола об административном правонарушении в случае невозможности его составления на месте совершения правонарушения, если это является обязательным, а также обеспечивает своевременно и правильно рассмотреть дело и выполнить постановление по делам об административном правонарушении.

Чтобы показать динамику современного развития института мер обеспечения производства по делам об административных правонарушениях, считаем целесообразным осуществить обзор современного состояния его нормативно-правового регулирования.

Так, Конституция в ст. 29 предусматривает, что «каждый человек имеет право на свободу и личную неприкосновенность [1]. Никто не может быть

арестован или держаться под стражей иначе как по мотивированному решению суда и только на основаниях и в порядке, установленных законом.

Основным нормативно-правовым актом в РФ, регламентирующим применение мер обеспечения производства по делам об административных правонарушениях, является КоАП РФ. С соответствующей ст. 1.1 КоАП РФ субъекты РФ наделены правом о самостоятельных мерах обеспечения производства по делам об административном правонарушении» [2].

Отдельные положения ст. 12 ФЗ от 07.02.2011 N 3-ФЗ (ред. от 04.08.2023) «О полиции» перекликаются с КоАП РФ в вопросах административного правонарушения, поскольку регламентируют деятельность одного из видов субъектов, который наделен полномочиями пресекать правонарушения, составлять об этом процедурные документы и принимать соответствующие решения [5]. В частности, в соответствии с основными задачами полиции предусмотрены такие основные полномочия, как производство по делам об административных правонарушениях, принятие решения о применении административных взысканий и обеспечение их выполнения; доставка в случаях и порядке, определенных законом, задержанных лиц, подозреваемых в совершении уголовного или административного правонарушения, и т.д.

Следует отметить, что исторически в действующем законодательстве было и сейчас предусмотрено отдельными нормативно-правовыми актами как самостоятельные меры обеспечения привлечения правонарушителя к ответственности за правонарушения, совершенные на транспорте. Это касалось не только наземного транспорта, но еще и воздушных и водных видов судов.

Таким образом, институт мер обеспечения производства по делам об административных правонарушениях начал формироваться еще в XVIII веке, толчком к чему стала нормативно-правовая регламентация мер полицейского принуждения. Однако проблематика этого института возобновилась лишь с принятием КоАП РФ, дало новый толчок для развития административно-производства в соответствии с нормами с. 27.1 КоАП РФ, в которой

предусмотрены меры обеспечения производства по делу об административном правонарушении [2].

Включение в КоАП РФ статьи 1.3.1 должно было способствовать более четкому разграничению предметов ведения федеральных и региональных органов государственной власти в сфере установления административной ответственности [2].

В течение двух с половиной лет со дня вступления в силу Федерального закона № 247-ФЗ заключено и утверждено распоряжением Правительства Российской Федерации только два соглашения 1 – между МВД России и Правительством Оренбургской области (в октябре 2016 года) и между МВД России и Кабинетом министров Республики Татарстан (в феврале 2017 года), что обусловлено трудностями в части заключения соглашений. К их числу относятся и различное понимание у МВД России и субъектов Российской Федерации перечня составов административных правонарушений, включаемых в предмет соглашения, в связи с отсутствием в законодательстве Российской Федерации определения понятий «общественный порядок» и «общественная безопасность» [3].

Следовательно, если соглашение будет заключено и соглашение вступит в силу, административная структура в области общественного порядка и общественной безопасности, которая имеет право составлять протоколы для сотрудников полиции, не будет согласована между различными субъектами Российской Федерации. Таким образом, на территориях субъектов Российской Федерации граждане получают одинаковые гарантии юридической помощи при административных правонарушениях.

Таким образом, пробелы законодательства в субъектах РФ, которым способствует интенсификация общественных отношений и технологий, по сей день вызывают дискуссии относительно перечня мер обеспечения производства по делам об административных правонарушениях.

СПИСОК ЛИТЕРАТУРЫ:

1. Конституция Российской Федерации: принята всенародным голосованием 12.12.1993 г. (с учетом поправок, внесенных Законами РФ о поправках к Конституции РФ от 30.12.2008 г. № 6-ФКЗ, от 30.12.2008 г. № 7-ФКЗ, от 05.02.2014 г. № 2-ФКЗ) // СЗРФ. 2014. № 9. Ст. 851.
2. Кодекс Российской Федерации об административных правонарушениях» от 30.12.2001 N 195-ФЗ (ред. от 19.10.2023).
3. Хилюта В.В. Понятие административного правонарушения и его связь с преступлением // Вестник Гродненского государственного университета имени Янки Купалы. Серия 4. Правоведение. 2021. Т. 11. № 1. С. 54-64.
4. Султанов К.А., Красноглазов А.Ю. Формирование законодательства субъектов Носсийской Аедерации об административных правонарушениях // Вестник Всероссийского института повышения квалификации сотрудников Министерства внутренних дел Российской Федерации. 2019. № 2 (50). С. 69-75.
5. Федеральный закон от 07.02.2011 N 3-ФЗ (ред. от 04.08.2023) «О полиции».

Klimova A.A.

RANEPА

(Ekaterinburg, Russia)

**LEGISLATION OF THE SUBJECTS OF RUSSIA
ON ADMINISTRATIVE OFFENSES**

***Abstract:** legislation in the Russian Federation is dynamically developing and concerns many spheres of society, including state bodies, which, on the one hand, are called upon to protect human rights, freedoms and interests in their activities, and on the other hand, are authorized to apply restrictions on the rights and freedoms of a person when bringing him to legal responsibility. A fairly significant array of legal norms regulates the administrative and jurisdictional activities of law enforcement agencies, which is regulated not only by the norms of the Administrative Code of the Russian Federation.*

***Keywords:** subjects, law, administrative offenses, administrative responsibility.*

УДК 34

Климова А.А.

магистрант,

Уральский институт управления - филиал

РАНХиГС при Президенте РФ

(г. Екатеринбург, Россия)

ЗЛОУПОТРЕБЛЕНИЕ ПРАВОМ ПО АДМИНИСТРАТИВНОМУ ЗАКОНОДАТЕЛЬСТВУ РОССИЙСКОЙ ФЕДЕРАЦИИ

***Аннотация:** негативная динамика административных правонарушений в стране ярко демонстрирует потребность усовершенствования административно-правового механизма привлечения к ответственности лица, совершившего правонарушение. Одной из ведущих позиций, которая требует внимания в этом вопросе является злоупотребление правом по делам об административных правонарушениях.*

***Ключевые слова:** злоупотребление правом, шикана, осуществление гражданских прав, административные правонарушения.*

Злоупотребление правом - это действия, которые прямо не запрещены законодательством или договором, однако при этом лежат вне пределов содержания принадлежащего лицу субъективного гражданского права [2]. Чтобы оценить, находится ли то или иное действие за пределами содержания субъективного гражданского права, суд должен прежде всего взвешивать цель, для которой за лицом признается соответствующее право.

Злоупотребление имеет место, когда человек пытается реализовать право вопреки цели, для которой это право существует, или способом, явно не пропорциональным этой цели.

Отдельным видом злоупотребления является шикана, когда лицо действует с одной единственной целью – причинить вред другому.

Концепция злоупотребления правом позволяет суду в нетипичных случаях конфликта двух субъективных гражданских прав, принадлежащих разным лицам, учесть те обстоятельства, которые не были учтены законодателем, и, принимая во внимание все фактические обстоятельства дела, на основе принципа пропорциональности решить, какое из двух прав должно получить преимущество.

Злоупотребление правом не приводит к тому, что это право перестает подлежать судебной защите в целом. КоАП РФ следует понимать как дающую право суду отказать в удовлетворении иска тогда, когда сам выбранный истцом способ защиты (само материально-правовое требование, с которым лицо обращается в суд), имеет характер злоупотребления [3].

Однако истец ни в коем случае не теряет самого материального права или принципиальной возможности его судебной защиты (в случае выбора им надлежащего способа защиты). Запрет злоупотребления правом является проявлением принципа добросовестности. Среди принципов гражданского права, обозначенных в ГК РФ, нет заранее установленной иерархии. Они действуют, скорее, как сложная система контрбалансов, между которыми суд должен найти справедливое равновесие, принимая во внимание все фактические обстоятельства конкретного дела [1]. Не исключено, что при обстоятельствах конкретного дела суд может прийти к выводу, что принцип добросовестности (и запрет злоупотребления правом, вытекающий из него) в этом деле перевешивает требования нерушимости права собственности и принцип свободы договора.

О недопустимости злоупотребления правом закреплено в п. 3 ст. 17 Конституции РФ, подчеркивается, что осуществление прав и свобод человека и гражданина не должно нарушать права и свободы других лиц [4].

Так, наиболее близки к понятию злоупотребления правом составы проступков, закрепленных в гл. 5 «Административные правонарушения, посягающие на права граждан» КоАП РФ [3]. Содержание статей показывает, что их подавляющее большинство защищает интересы граждан по различным

вопросам, связанным с реализацией ими своих избирательных, трудовых и иных прав, установленных Конституцией РФ [4].

Действующим законодательством установлены перечень уполномоченных органов и должностных лиц, имеющих юрисдикционные полномочия по применению различных видов рассматриваемых мер обеспечения производства, их сроки, процессуальное оформление, порядок обжалования и тому подобное. В то же время, в теории и на практике применения этих процедур, к сожалению, выявляется недостаточность нормативно закрепленных положений, что значительно снижает эффективность административных производств. Больше всего вопросов сейчас возникает в сфере применения полицейскими и инспекторами по парковке таких мер обеспечения производства по делам об административных правонарушениях, которые касаются сферы обеспечения безопасности дорожного движения.

Вместе с тем, и в разделе VI НК РФ «Налоговые правонарушения и ответственность за их совершение» [5], и в гл. 15 КоАП РФ «Административные правонарушения в области финансов, налогов и сборов, рынка ценных бумаг» [3], отсутствуют нормы, содержащие правила ответственности должностных лиц организаций (налогоплательщиков) за нарушение договора об ИНК. Таким образом, можно констатировать: нет противоправности – нет правонарушения, поэтому в вышеизложенной ситуации речь идет лишь о злоупотреблении правом.

Не менее спорными и неурегулированными вопросами по-прежнему остаются вопросы применения административных мер, ограничивающих личную свободу человека (административное задержание, доставка, привод). Характерными чертами мер обеспечения производства по делам об административных правонарушениях является то, что они являются несамостоятельными. Следовательно, вспомогательными мерами воздействия, не считаются санкциями и не влекут дополнительных ограничений для нарушителя.

Вместе с тем действующим законодательством, в частности КоАП РФ [3], хотя и установлен процессуальный порядок их применения (перечень уполномоченных органов и должностных лиц, имеющих юрисдикционные полномочия, сроки, процессуальное оформление, порядок обжалования и др.), определение сущности, содержания, оснований, процедур и особенностей их применения имеет большое как теоретическое, так и практическое значение.

Несоответствие действующего законодательства современным требованиям, несовершенство системы мер обеспечения производства по делам об административных правонарушениях вызовом настоящего требуют проведения тщательного научного анализа в этой сфере. К сожалению, несмотря на наличие в этом насущной необходимости и неоднократных попыток отечественных юристов однозначно решить вопрос с численным инструментарием производства по делам об административных правонарушениях, исследуемая проблема длительное время оставались очень далекой от конечного решения.

СПИСОК ЛИТЕРАТУРЫ:

1. Гражданский кодекс Российской Федерации (часть первая) от 30.11.1994 N 51-ФЗ (ред. от 24.07.2023) (с изм. и доп., вступ. в силу с 01.10.2023).
2. Качмарев М.В. Определение и классификация понятия "злоупотребление процессуальными правами" в гражданском, арбитражном и административном судопроизводстве // Закон и власть. 2022. № 4. С. 54-58.
3. Кодекс Российской Федерации об административных правонарушениях" от 30.12.2001 N 195-ФЗ (ред. от 19.10.2023)
4. Конституция Российской Федерации: принята всенародным голосованием 12.12.1993 г. (с учетом поправок, внесенных Законами РФ о поправках к Конституции РФ от 30.12.2008 г. № 6-ФКЗ, от 30.12.2008 г. № 7-ФКЗ, от 05.02.2014 г. № 2-ФКЗ) // СЗРФ. 2014. № 9. Ст. 851.

5. Налоговый кодекс Российской Федерации (часть первая)" от 31.07.1998 N 146-ФЗ (ред. от 04.08.2023) (с изм. и доп., вступ. в силу с 01.10.2023).

Klimova A.A.

RANEPА

(Ekaterinburg, Russia)

**ABUSE OF THE RIGHT UNDER ADMINISTRATIVE
LEGISLATION OF RUSSIAN FEDERATION**

***Abstract:** the negative dynamics of administrative offenses in the country clearly demonstrates the need to improve the administrative and legal mechanism for bringing to justice the person who committed the offense. One of the leading positions that requires attention in this matter is the abuse of law in cases of administrative offenses.*

***Keywords:** abuse of law, chicane, exercise of civil rights, administrative offenses.*

УДК 34

Климова А.А.

магистрант,

Уральский институт управления - филиал

РАНХиГС при Президенте РФ

(г. Екатеринбург, Россия)

ПРОБЛЕМЫ ПРИМЕНЕНИЯ ЗАКОНОВ СУБЪЕКТОВ РФ ОБ АДМИНИСТРАТИВНЫХ ПРАВОНАРУШЕНИЯХ

Аннотация: в статье рассмотрена проблема исполнения постановлений о наложении административных взысканий. Выполнение последних является заключительной стадией производства по делам об административных правонарушениях.

Ключевые слова: проблемы, законы, субъекты РФ, административные правонарушения.

От того насколько своевременно и полно органы административной юрисдикции выполняют постановления, в значительной мере зависит эффективность указанного производства, всего института административной ответственности.

Только в условиях реального выполнения наложенного взыскания срабатывает механизм воздействия на сознание правонарушителя и других граждан, практически обеспечивается соблюдение одного из важнейших принципов – неотвратимости наказания за совершение противоправных деяний, достигаются цели предотвращения совершения новых правонарушений [3]. И, наоборот, невыполнение наложенных взысканий делает всю предыдущую процедуру малоэффективной, приводит к дискредитации решений соответствующих органов, а у правонарушителей возникает чувство безнаказанности, в результате чего они нередко становятся на путь совершения новых правонарушений, в том числе и преступлений.

Несовершенство применения норм административно-деликтного законодательства к несовершеннолетним, что связано с, прежде всего, воспитательным характером административной ответственности, так как к несовершеннолетним в возрасте от шестнадцати до восемнадцати лет, как правило, применяются меры воздействия, не являющиеся административными взысканиями. В частности, это обязательство публично или в другой форме попросить прощения у потерпевшего; предостережение; выговор или строгий выговор; передача несовершеннолетнего под надзор родителям или лицам, их заменяющим, или под надзор педагогическому или трудовому коллективу с их согласия, а также отдельным гражданам по их просьбе [2].

Понятно, что этот перечень (даже не административных взысканий) не может быть совершенным, к тому и применяется довольно редко.

Проблема привлечения к административной ответственности юридических лиц действующего законодательства РФ и научной литературы убедительно доказывает стремительное развитие института административной ответственности. Но пока этот вопрос находится в стадии обсуждения, говорить о его эффективном применении является преждевременным. Законодательство об административной ответственности юридических лиц пока не кодифицировано, отсутствует механизм привлечения юридических лиц к административной ответственности. Санкции, применяемые к юридическим лицам, называются по-разному – финансовыми, экономическими, административно-хозяйственными, потому что нет системности в их видах.

Законодательством не установлен порядок производства по делам о такого рода административных правонарушениях. Четко не определены органы, уполномоченные рассматривать дела об административных правонарушениях в названной сфере. До сих пор отсутствует законодательно закреплённая система и виды административных взысканий, применяемых за такие правонарушения [4]. На наш взгляд, только нормативно-правовое закрепление позволит раскрыть их сущность и характерные особенности, определить их место в системе мер административного принуждения.

Еще одной из проблем остается отсутствие четкого нормативно-закрепленного механизма действий органов административной юрисдикции (в частности, работников полиции) в отношении лиц, совершивших административные правонарушения, находясь в состоянии опьянения. Последнее понимается как психическое состояние человека, возникающее в результате употребления алкогольных напитков и приводящее к физиологическим, психическим, вегетативным и неврологическим расстройствам.

Несмотря на относительную безопасность простого алкогольного опьянения для здоровья лица (по сравнению с пьянством и алкоголизмом, основным признаком которых является привыкание к алкоголю), употребление спиртного всегда влияет на поведение лица и довольно часто является движущей силой совершения им различных противоправных поступков [2].

Следует отметить, что «совершение правонарушения в состоянии опьянения является в соответствии с ст. 20.21 КоАП РФ обстоятельством, отягощающим ответственность за административное правонарушение» [1].

При наложении взыскания учитываются характер совершенного правонарушения, личность нарушителя, степень его вины, имущественное состояние, обстоятельства, смягчающие и отягчающие ответственность. А значит установление указанного отягчающего обстоятельства является обязательным.

Имеются проблемы надлежащей регламентации отдельных сроков производства по делам об административных правонарушениях в том числе и некоторых мер его обеспечения.

В частности, КоАП РФ необходимо дополнить нормами, которые будут определять срок для направления протокола в орган или должностное лицо, уполномоченных рассматривать дело об административном правонарушении. Зато действующая редакция КоАП РФ соответствующей нормы не содержит, что позволяет должностному лицу, уполномоченному реагировать на административное правонарушение, по своему усмотрению определять

продолжительность этой процедуры. Соответственно, для участников административного производства создается ситуация правовой неопределенности. «Отсутствие надлежащей регламентации сроков направления протокола влечет особо опасные последствия при применении административного задержания в порядке ст. 28.8 КоАП РФ (административное задержание правонарушителя до рассмотрения дела судом)». В конце концов, повысить эффективность производства по делам об административных правонарушениях можно также путем установления срока для исправления ошибок и дополнения протокола [1].

Следовательно, решение обозначенных проблем реализации административного правонарушения будут способствовать повышению эффективности деятельности органов административной юрисдикции, улучшению деликтологической ситуации и обеспечению надлежащего уровня безопасности в стране.

Опираясь на это, определили меры обеспечения производства по делам об административных правонарушениях как законодательно урегулированную систему мер административно-принудительного характера, применяемых с целью обеспечения своевременного, всестороннего, полного и объективного выяснения обстоятельств каждого дела, решения его в точном соответствии с законом, обеспечения выполнения вынесенного постановления, а также выявления причин и условий, способствующих совершению административных правонарушений.

СПИСОК ЛИТЕРАТУРЫ:

1. Кодекс Российской Федерации об административных правонарушениях" от 30.12.2001 N 195-ФЗ (ред. от 19.10.2023)
2. Надыгина Е. В., Лесникова А. М. Законодательство субъектов Российской Федерации об административных правонарушениях: актуальные проблемы //

Вестник Нижегородского университета имени Н. И. Лобачевского. 2014. № 3 (2). С. 160-166.

3. Клепиков С.Н. О некоторых проблемах применения законодательства воронежской области об административных правонарушениях // Научно-практический юридический журнал Общество. Закон. Правосудие. 2019. № 4 (45). С. 8-11.

4. Коновалов В.А., Глебова Ю.И. О некоторых аспектах проекта кодекса Российской Федерации об административных правонарушениях // Труды Оренбургского института (филиала) Московской государственной юридической академии. 2021. № 2 (48). С. 40-42.

Klimova A.A.

RANEPА

(Ekaterinburg, Russia)

**PROBLEMS OF APPLICATION OF LAWS OF SUBJECTS OF
RUSSIAN FEDERATION ON ADMINISTRATIVE OFFENSES**

Abstract: the article deals with the problem of execution of decisions on the imposition of administrative penalties. The implementation of the latter is the final stage of proceedings in cases of administrative offenses.

Keywords: problems, laws, subjects of Russia, administrative offenses.

УДК 347.249

Козак Д.Н.

студент

Российский государственный университет нефти и газа имени И.М. Губкина
(г. Москва, Россия)

**ПРАВОВОЕ РЕГУЛИРОВАНИЕ
ГРАНИЦ ТЕРРИТОРИИ КОНТИНЕНТАЛЬНОГО
ШЕЛЬФА ГОСУДАРСТВА**

Аннотация: в работе представлен обзорное понятие континентального шельфа с точки зрения закона «О континентальном шельфе» и закона «О недрах», в частности, его международно-правовой статус и международная практика по установлению его границ.

Ключевые слова: континентальный шельф, закон о недрах, закон о континентальном шельфе, горное право.

Авторство термина «континентальный шельф» принадлежит шотландскому ученому-геологу Хью Роберту Миллу, проводившему гидрологические исследования в Атлантическом океане, после которых словарь географических терминов был пополнен за счет появления в нем термина «континентальный шельф»

Следует различать геоморфологическое (географическое) и международно-правовое (юридическое) понятие шельфа.

В самом широком смысле под континентальным шельфом понимается подводная окраина материка до его резкого обрыва на большие глубины. В поперечном разрезе это продолжение напоминает своеобразную подводную полку, примыкающую к сухопутному побережью, отсюда и произошло понятие «шельф». [1] На таком подходе построено географическое понятие континентального шельфа.

С геологической точки зрения континентальный шельф – выровненная часть подводной окраины материков, прилегающая к берегу суши и характеризующая общим с ней геологическим строением.

Юридическое же понятие шельфа имеет существенные отличия от географического понятия. Невозможность принятия этого определения было отмечено на Комиссии международного права в 1956 году. Юридическое понятие континентального шельфа закреплено в двух международных договорах, регулирующих его международно-правовой режим: в Женевской конвенции о континентальном шельфе 1958 года (далее – Конвенция 1958 г.) и в Конвенции ООН по морскому праву в 1982 году (далее – Конвенция 1982 г.).

Исходя их статьи 1 Конвенции 1958 года, термин «континентальный шельф» употребляется применительно:

1. К поверхности и недрам морского дна подводных районов, примыкающих к берегу, но находящихся вне зоны территориального моря, до глубины 200 м.;
2. К поверхности и недрам подобных подводных районов, примыкающих к берегам островов.

Исходя из вышеперечисленных пунктов, там, где заканчивается отсчет от исходной линии дна территориального моря прибрежного государства, начинается континентальный шельф. [2] Протяженность отсчета определялась возможностью его разработки, что при постоянном развитии технологий не могло рассматриваться как точный критерий установления границ.

Статья 76 Конвенции 1982 года пункт 1 дает следующее определение континентального шельфа: «Континентальный шельф прибрежного государства включает в себя морское дно и недра подводных районов, простирающиеся за пределы его территориального моря на всем протяжении естественного продолжения его сухопутной территории до внешней границы подводной окраины материка или на расстоянии 200 морских миль от исходной линии, от которой отмеряется ширина территориального моря, когда внешняя граница подводной окраины не простирается на такое расстояние». Однако если

подводная часть окраины материка простирается более чем на 200 морских миль от исходной линии, от которой отмеряется ширина территориального моря, то континентальный шельф прибрежного государства не может простирается далее 350 морских миль или далее 100 морских миль от 2500 – метровой изобаты, которая представляет собой линию, соединяющую глубины в 2500 м. Ограничения в 350 миль и 100 миль от 2500 м называются дистанционными лимитами, которые используются в зависимости от географических и геологических особенностях прибрежных участков. (статья 76 Конвенции 1982 года пункты 4,5,6). Более наглядно рассматривается это определение на рисунке 1.



Рис 1. Территориальные границы континентального шельфа.

В настоящее время юридическое определение понятия «континентальный шельф» содержится в Федеральном законе «О континентальном шельфе Российской Федерации», и оно в полном объеме схоже с нормами, установленными Конвенцией 1982 года. Позиция в отношении распространения суверенитета государства на континентальный шельф РФ не претерпела

изменений с советских времен, и в настоящее время в соответствии с конституционными положениями Российская Федерация осуществляет юрисдикцию в отношении своего континентального шельфа.

СПИСОК ЛИТЕРАТУРЫ:

1. Василевская Д.В., Архипов А.В., Филатов Д.В. Правовое регулирование недропользования на континентальном шельфе и в Мировом океане. История и перспективы. Теория и практика. М.: Издательство «Юрист», 2012. – 268 с.
2. Золотухин А.Б., Гудместад О.Т., Ермаков А.И. Основы разработки шельфовых нефтегазовых месторождений и строительство морских сооружений в Арктике: Учебное пособие. –М.: «Нефть и газ» Российский государственный университет нефти и газ (НИУ) имени И.М. Губкина, 2000. -770 с.
3. Мирзоев Д.А. Основы морского нефтегазопромыслового дела: В 2 томах. – Т. II. Морские нефтегазопромысловые инженерные сооружения – объекты обустройства морских месторождений: Учебник. –М.: «Нефть и газ» Российский государственный университет нефти и газ (НИУ) имени И.М. Губкина, 2015. - 286 с.
4. Молодцов С.В. Международно-правовой режим открытого моря и континентального шельфа. – М.: «Академия Наук», 1960. – 267-269 с.
5. Примакова Е.М. Мировой океан: экономика и политика (международные проблемы освоения)/ под ред. Е.М. Примакова. - М.: «Мысль», 1986. – 377 с.

Kozak D.N.

Gubkin Russian State University of Oil and Gas
(Moscow, Russia)

**LEGAL REGULATION OF BORDERS OF TERRITORY
OF THE CONTINENTAL SHELF OF THE STATE**

***Abstract:** the paper presents an overview of the concept of the continental shelf from the point of view of the law "On the Continental Shelf" and the law "On the Subsoil", in particular, its international legal status and international practice on the establishment of its boundaries.*

***Keywords:** continental shelf, law on subsoil, law on continental shelf, mining law.*

УДК 343.2/1.7

Кызродев К.Б.

студент

Сыктывкарский государственный университет

им. Питирима Сорокина

(г. Сыктывкар, Россия)

**ПРОБЛЕМА КВАЛИФИКАЦИИ ПРИЗНАКОВ
ОБЪЕКТИВНОЙ СТОРОНЫ СОСТАВА
ТЕРРОРИСТИЧЕСКОГО АКТА (СТАТЬЯ 205 УК РФ)**

Аннотация: в статье анализируются основные проблемы квалификации объективной стороны состава террористического акта, поднимается вопрос правильности законодательного решения, в соответствии с которым устрашение населения рассматривается как признак деяний, входящих в состав объективной стороны. Обосновывается необходимость признания устрашения населения целью террористического акта. Аргументируется позиция о недопустимости включения последствий террористического акта в состав обязательных признаков объективной стороны. Доказывается необоснованность сужения вариантов выполнения объективной стороны только до совершения активных действий. Обосновывается позиция о том, что уголовно наказуемой угрозой совершения террористического акта должна быть лишь тогда, когда по своему характеру она является реальной, при этом предлагается авторское определение понятие реальной угрозы. Высказывается согласие с учеными, полагающими необходимым выделение угрозы совершения террористического акта в самостоятельный состав преступления со смягчением санкции за него.

Ключевые слова: терроризм, террористический акт, состав террористического акта, объективная сторона террористического акта, устрашающий характер, угроза совершения террористического акта.

Российское уголовное законодательство закрепило множество составов преступлений террористической направленности, однако для целей изучения квалифицирующих признаков данных составов представляется

необходимым ограничить исследование составами преступлений, ответственность за которые предусмотрена следующими статьями Уголовного кодекса Российской Федерации (далее – УК РФ): 205, 205.1, 205.2, 205.3, 205.4, 205.5, 205.6.

Статья 205 УК РФ предусматривает ответственность за террористический акт. Анализ диспозиции позволяет говорить о том, что объективная сторона указанного состава преступления включает ряд альтернативных действий, характеризующихся собственными признаками. В частности, объективная сторона может быть выполнена следующими действиями: взрыв, поджог, иные действия, устрашающие население и создающие опасность гибели человека; причинение имущественного ущерба или наступление иных тяжких последствий; угроза совершения любого из указанных действий.

Поскольку в положениях статьи не раскрывается весь перечень действий, которые следует квалифицировать в качестве террористического акта, Верховный Суд РФ в постановлении Пленума «О некоторых вопросах судебной практики по уголовным делам о преступлениях террористической направленности» вводит критерии отнесения действий к террористическому акту, а также стремится установить общий критерий для отнесения. В качестве такового Верховный Суд назвал действия, последствия которых сопоставимы с последствиями взрыва или поджога. В качестве примера названы следующие варианты выполнения объективной стороны анализируемого состава: устройство аварий на объектах жизнеобеспечения; разрушение транспортных коммуникаций; заражение источников питьевого водоснабжения и продуктов питания; распространение болезнетворных микробов, способных вызвать эпидемию или эпизоотию; радиоактивное, химическое, биологическое (бактериологическое) и иное заражение местности; вооруженное нападение на населенные пункты, обстрелы жилых домов, школ, больниц, административных зданий, мест дислокации (расположения) военнослужащих или сотрудников

правоохранительных органов; захват и (или) разрушение зданий, вокзалов, портов, культурных или религиозных сооружений.

Приведенный перечень вариантов выполнения объективной стороны состава террористического акта не является исчерпывающим, что позволяет правоприменителю в каждом конкретном случае сопоставлять последствия конкретного действия с поджогом или взрывом в соответствии с введенным Верховным Судом РФ критерием.

Кроме конкретных действий, посредством которых может выполняться объективная сторона состава преступления, неопределенностью характеризуются и последствия совершения данного противоправного посягательства, выступающие при этом не элементом объективной стороны (общественно опасные последствия), а признаком действия. К таковым законодатель относит устрашение населения, создание опасности гибели человека, создание опасности причинения значительного имущественного ущерба либо иных тяжких последствий.

Верховный Суд РФ в постановлении Пленума «О некоторых вопросах судебной практики по уголовным делам о преступлениях террористической направленности» дал разъяснения каждому из перечисленных признаков. Так, в соответствии с пунктом 2 указанного постановления устрашающими население могут быть признаны такие действия, которые по своему характеру способны вызвать страх у людей за свою жизнь и здоровье, безопасность близких, сохранность имущества и т.п. (абзац второй).

Устрашение населения как признак объективной стороны террористического акта имеет важнейшее значение для разграничения данного состава со смежными составами преступлений. Он указывает на то, что не любой взрыв или поджог должны квалифицироваться в качестве террористического акта, а лишь те, которые приводят к устрашению неопределенного круга лиц. Современные ученые обоснованно исходят из того, что устрашение населения является одним из основных признаков всех преступлений террористической направленности.

Следует согласиться с тем, что выделение разграничивающих террористический акт с иными составами преступления признаков является необходимой законодательной мерой. В то же время признак устрашения населения является в большей степени абстрактным, оценочным. При его установлении правоприменитель не может опираться на собственное ощущение и собственное восприятие тех или иных обстоятельств. Устрашение населения не может иметь объективного выражения, а значит, в приговоре суд не сможет привести обстоятельства, указывающие на устрашение населения.

Таким образом, с одной стороны, введение анализируемого признака действий в рамках террористического акта необходимо для разграничения преступлений террористической и иной направленности; с другой стороны, при возникновении сомнений относительно такого разграничения данный признак не будет способствовать разрешению трудностей квалификации.

Устрашение населения как признак ряда составов преступлений в уголовном законодательстве Российской Федерации неоднократно становилось предметом исследования ученых. Например, Д. А. Бадушевой устрашение населения связывается с такой обстановкой, когда население испытывает дискомфорт в связи с неуверенностью в своей безопасности, утрачивает убежденность в том, что государство предпринимает все необходимые меры для обеспечения безопасности населения. В рамках данного подхода, а также подхода к характеристике данного признака Верховного Суда РФ признак устрашения населения отсылает в большей степени к субъективному ощущению и восприятию конкретных событий. В то же время при оценке наличия или отсутствия данного признака в правоприменительной практике эта же категория требует объективной оценки: исходя из конкретных признаков деяния, его предполагаемых закономерных последствий правоприменитель должен сделать вывод о том, устрашает избранный способ совершения посягательства население или нет. Следовательно, субъективная по своей сути категория при применении на практике должна быть объективизирована.

Практика свидетельствует о том, что суды не устанавливают признак устрашения населения для целей квалификации противоправного посягательства по соответствующим составам. Основой для квалификации становятся те примеры действий, который привел Верховный Суд РФ в своих разъяснениях: если степень общественной опасности и масштабы таких действий совпадают, то этого достаточно для квалификации действий в качестве террористического акта.

Так, например, в апелляционном определении Судебной коллегии по уголовным делам Верховного Суда Российской Федерации от 25 сентября 2018 г. по делу № 203-АПУ18-18 была проверена законность актов нижестоящих судов, принятых по результатам рассмотрения уголовного дела, в котором гражданин Л. обвинялся, среди прочего, в совершении приготовления к террористическому акту. В ходе предварительного расследования, а затем и в рамках судебного следствия было установлено, то гражданин Л. планировал совершить подрыв емкости для хранения нефти. В условиях доказанности совершения такого приготовления устрашающий характер деяния не устанавливался.

При указанных особенностях применения признака устрашения населения для целей квалификации террористического акта среди ученых обсуждается вопрос о том, правильно ли российский законодатель отнес устрашение населения к признакам действий в рамках объективной стороны состава преступления, или же устрашение населения следует рассматривать в качестве одной из возможных целей преступления террористической направленности. Например, изучению данного вопроса посвятил свое исследование А. Н. Игнатов. Автор отмечает, что устрашение населения свойственно не всем террористическим актам. Например, когда для достижения собственных целей террорист отравляет воду, использует бактериологическое оружие, то он вообще не рассчитывает, что о данном посягательстве кто-то узнает, а значит, к числу его непосредственных целей не относится устрашение населения. В пользу того, что устрашение – это скорее цель терроризма, чем

признак террористического, указывает и опыт зарубежного регулирования. Например, в Уголовном кодексе Республики Кыргызстан признается, что акт терроризма может совершаться с целью устрашения населения.

Данный подход представляется наиболее верным и обоснованным, поскольку, как показало исследование, устрашение населения – это субъективная категория, предполагающая оценку влияния конкретного действия на ощущение безопасности среди населения. Кроме того, устрашение населения может служить достижению генеральной цели террористического акта – воздействия на государственную власть с целью принятия ею нужного террористам решения. Однако такой цели может и не иметь: террористические акты могут совершаться преступными сообществами, чтобы заявить о себе, и в этом случае основной и конечной целью террористического акта станет именно устрашение населения.

Таким образом, следует сделать вывод о том, что в составе 205 УК РФ устрашение населения не должно рассматриваться как признак действий в рамках объективной стороны; его надлежит признавать одной из целей террористического акта как признака субъективной стороны анализируемого состава преступления.

Еще одним признаков деяний в рамках выполнения объективной стороны названа опасность гибели человека, причинения значительного имущественного ущерба или наступления иных тяжких последствий. Как разъяснил Верховный Суд РФ в постановлении Пленума «О некоторых вопросах судебной практики по уголовным делам о преступлениях террористической направленности» (абзац третий пункта 2), такая опасность должна быть реальной, что определяется в каждом конкретном случае с учетом места, времени, орудий, средств, способа совершения преступления и других обстоятельств дела (данных о количестве людей, находившихся в районе места взрыва, о мощности и поражающей способности использованного взрывного устройства и т.п.).

Еще одним способом выполнения объективной стороны УК РФ называется угроза совершения любого из вышеуказанных действий.

По структуре объективной стороны, как следует из формулировки состава статьи 205 УК РФ, данный состав является формальным, т.е. последствия не имеют значения для квалификации. Как указал Верховный Суд РФ, такая угроза может быть выражена различными способами (например, устное высказывание, публикация в печати, распространение с использованием радио, телевидения или иных средств массовой информации, а также информационно-телекоммуникационных сетей).

В уголовном праве России угроза совершения того или иного противоправного посягательства зачастую рассматривается в качестве самостоятельного способа выполнения объективной стороны. При этом на практике наличие или отсутствие состава преступления устанавливается только при наличии у угрозы двух основных признаков: угроза должна быть реальной и наличной. Однако же применительно к террористическим актам, являющимся по своей природе масштабным деянием или совокупностью нескольких таких деяний, оценка реальности и наличности угрозы затруднительна, особенно учитывая данные Верховным Судом РФ разъяснения – на предмет реальности невозможно оценить угрозу, высказанную в устной форме, опубликованную в сети «Интернет» или иным способом. Верховный Суд РФ не уточняет, что именно должно содержаться в таком сообщении, чтобы угроза могла быть воспринята как реальная.

Как представляется, о реальности угрозы совершения террористического акта, выраженной в форме высказывания, следует говорить в том случае, если преступник демонстрирует наличие у него конкретного плана реализации намерения, обозначает время и место совершения террористического акта, демонстрирует реальную способность выполнить угрозу (подготовленные орудия и оборудование для ее осуществления, например). Такая угроза должна иметь тот же эффект, что и сами действия террористического характера. Прежде всего, имеется в виду возможность достижения целей, указанных в

статье 205 УК РФ: устрашение населения (исходя из сделанных ранее выводов), воздействие на государственную власть с целью принятия ими определенного решения и проч. Если озвученные угрозы не способны оказать соответствующего воздействия на население или государственную власть, следует говорить об отсутствии у нее признаков реальности, а значит, и об отсутствии в действиях лица состава преступления.

В науке высказываются позиции о несогласии с конструкцией объективной стороны состава террористического акта, избранной законодателем. Так, по мнению Д. В. Сопова, состав статьи 205 УК РФ следует разделить на два самостоятельных состава. Первый состав по структуре объективной стороны будет являться материальным и предусматривать ответственность за совершение действий, повлекших конкретные неблагоприятные последствия. Второй состав будет формальным и предусмотрит наказание за угрозу совершения террористического акта. Таким образом, реализация данной меры обяжет правоприменителя в первом случае учитывать фактически наступившие общественно опасные последствия, а во втором оценивать лишь реальности угрозы совершения террористического акта вне зависимости от последствий озвучивания такой угрозы. Данная позиция обосновывается еще и необходимостью создания различных санкций за совершение действий и угрозу их совершения.

С высказанной ученым позицией следует согласиться лишь отчасти. В частности, обоснованным видится его замечание о том, что угроза совершения террористического акта и фактическое совершение действий, имеющих общественно опасные последствия, имеют различную степень общественной опасности, а потому и санкции за такие преступления должны быть различными. В то же время нельзя согласиться с тем, что необходимой мерой является конструирование состава террористического акта как материального. Общественная опасность данного преступления определяется не только фактически наступившими последствиями, но и теми последствиями, которые могли бы наступить при том или ином исходе, насколько противоправные цели

преследовали преступники. Террорист не может быть подвергнут меньшему наказанию, если подготовленное им взрывное устройство было неисправно и привело к подрыву не целого здания, а лишь небольшого помещения, а потому повлекло не смерть тысячи людей, находящихся в этом здании, а лишь ранения нескольких, находящихся рядом. Верной представляется позиция законодателя, установившего уголовную ответственность за применение общепасных способов достижения противоправных целей без учета фактически наступивших последствий. Иной подход приведет к существенному ослаблению механизма привлечения к уголовной ответственности за преступления террористической направленности.

Подход законодателя и Верховного Суда РФ указывает на то, что террористический акт может быть совершен только активными действиями. Такое ограничение представляется необоснованным.

По мнению В. В. Мальцева, «террористическая акция иногда может быть осуществлена и путем бездействия (например, посредством невыполнения обязанностей, связанных со своевременным отключением производственных или технологических процессов в энергетике, на транспорте либо в добывающей промышленности)».

Аналогичной точки зрения придерживается и И. С. Таубкин. По мнению автора, умышленное нарушение правил производственной безопасности, а точнее несоблюдение определенных мер безопасности, повлекшее взрыв, возгорание и иные неблагоприятные последствия, при условии преследования целей, обозначенных в статье 205 УК РФ, также образует состав террористического акта, что не исключает возможности выполнения объективной стороны указанного состава путем бездействия.

С приведенной позицией следует согласиться. Действительно, бездействие при определенных обстоятельствах и при наличии умысла также может стать вариантом выполнения объективной стороны террористического акта, в то время как действующий ныне состав исключает такой вариант

квалификации. Для устранения данного недостатка из диспозиции статьи 205 УК РФ следует заменить понятие «действия» на термин «деяния».

Таким образом, действующее уголовное законодательство в части закрепления уголовно-правового запрета на совершение террористического акта несовершенно и нуждается в совершенствовании. Выявленные в настоящей статье недостатки и намеченные пути решения позволят устранить трудности квалификации террористического акта по признакам объективной стороны.

СПИСОК ЛИТЕРАТУРЫ:

1. Уголовный кодекс Российской Федерации: федеральный закон от 13 июня 1996 г. № 63-ФЗ (ред. от 10.07.2023) // Собрание законодательства Российской Федерации. 1996. 17 июня.
2. *Бадушева, Д. А.* Уголовно-правовая характеристика преступлений против общественной безопасности, связанных с устрашением населения и оказанием воздействия на принятие решения органами власти: автореф. дис. ... канд. юрид. наук : 12.00.08 / Бадушева Деля Антоновна. РнД, 2010. 28 с.
3. *Гаврилова, О. В.* К вопросу об уголовно-правовой характеристике терроризма // Вестник Санкт-Петербургского университета Государственной противопожарной службы МЧС России. 2011. № 2. С. 109-119.
4. *Игнатов, А. Н.* Определение цели совершения преступления, предусмотренного ст. 205 Уголовного кодекса Российской Федерации // Вестник Московского университета МВД России. 2015. № 3. С. 154-159.
5. *Мальцев, В. В.* Терроризм: проблема уголовно-правового урегулирования // Государство и право. 1998. № 8. С. 102-109.
6. *Сопов, Д. В.* Уголовная ответственность за терроризм: проблемы квалификации: автореф. дис. ... канд. юрид. наук : 12.00.08 / Дмитрий Викторович Сопов. М., 2004. 29 с.
7. *Таубкин, И. С.* Взрывы. Уголовно-правовая квалификация // Закон и право. 2005. № 12. С. 8-15.
8. О некоторых вопросах судебной практики по уголовным делам о преступлениях террористической направленности: постановление Пленума Верховного Суда Российской Федерации от 9 февраля 2012 г. № 1 [Электронный ресурс]. URL:

https://www.consultant.ru/document/cons_doc_LAW_125957/ (дата обращения: 01.09.2023).

9. Апелляционное определение Верховного Суда Российской Федерации от 25 сентября 2018 г. по делу № 203-АПУ18-18 [Электронный ресурс]. URL: <https://www.consultant.ru/> (дата обращения: 02.09.2023).

Kyzrodev K.B.

Syktyvkar State University

(Syktyvkar, Russia)

**THE PROBLEM OF QUALIFICATION OF SIGNS OF
OBJECTIVE SIDE OF COMPOSITION OF TERRORIST ACT
(ARTICLE 205 OF CRIMINAL CODE OF RUSSIA)**

***Abstract:** the article analyzes the main problems of qualification of the objective side of the composition of a terrorist act, raises the question of the correctness of the legislative decision, according to which the intimidation of the population is considered as a sign of acts that are part of the objective side. The necessity of recognizing the intimidation of the population as the purpose of a terrorist act is substantiated. The position on the inadmissibility of including the consequences of a terrorist act in the composition of mandatory signs of the objective side is argued. The unreasonableness of narrowing the options for performing the objective side only before performing active actions is proved. The position is substantiated that the threat of committing a terrorist act should be criminally punishable only when it is real in nature, while the author's definition of the concept of a real threat is proposed. There is agreement with scientists who believe it is necessary to separate the threat of committing a terrorist act into an independent corpus delicti with the mitigation of sanctions for it.*

***Keywords:** terrorism, terrorist act, composition of terrorist act, objective side of terrorist act, intimidating nature, threat of committing terrorist act.*

УДК 343.2/7

Кызродев К.Б.

студент

Сыктывкарский государственный университет

им. Питирима Сорокина

(г. Сыктывкар, Россия)

**СУБЪЕКТИВНЫЕ ПРИЗНАКИ СОСТАВА
ТЕРРОРИСТИЧЕСКОГО АКТА И ИНЫХ ПРЕСТУПЛЕНИЙ
ТЕРРОРИСТИЧЕСКОЙ НАПРАВЛЕННОСТИ**

Аннотация: в статье подвергаются анализу формулировки составов преступлений террористической направленности, а также разъяснения Верховного Суда Российской Федерации по вопросу квалификации субъективных признаков составов преступлений террористической направленности, а именно составов, закрепленных в статьях 205, 205.1 – 205.6 УК РФ. В результате исследования указывается на наличие проблем уголовно-правового регулирования, обосновываются предложения по внесению изменений в действующее законодательство.

Ключевые слова: преступления террористической направленности, субъективная сторона, субъект составов преступлений, цель террористического акта, возраст уголовной ответственности за террористические преступления.

Анализ составов преступлений, предусмотренных статьями 205, 205.1 – 205.6 Уголовного кодекса Российской Федерации (далее – УК РФ), свидетельствует о том, что все они без исключения по объективной стороне являются формальными, а значит, для каждого из них будет характерно наличие умышленной формой вины (имеются в виду, прежде всего, основные составы преступлений, закрепленные в названных нормах). С точки зрения признаков субъективной стороны особого внимания заслуживают признаки состава террористического акта, поскольку они во многом позволяют разграничивать преступления террористической и иной направленности.

В соответствии со статьей 205 УК РФ в современной редакции террористический акт может быть совершен с одной или несколькими из следующих целей:

- 1) дестабилизация деятельности органов власти или международных организаций;
- 2) воздействие на принятие указанными органами или организациями решений.

Угроза террористического акта, в свою очередь, может быть совершена только с целью воздействия на принятие решений указанными органами или организациями.

Следует отметить, что перечисленные цели заключены в самом понятии терроризма, поскольку в пункте 1 статьи 3 Федерального закона от 6 марта 2006 г. № 35-ФЗ «О противодействии терроризму» (далее – Федеральный закон «О противодействии терроризму») терроризм рассматривается как идеология насилия и практика воздействия на принятие решения органами государственной власти, органами публичной власти федеральных территорий, органами местного самоуправления или международными организациями, связанные с устрашением населения и (или) иными формами противоправных насильственных действий.

Верховный Суд РФ в постановлении Пленума «О некоторых вопросах судебной практики по уголовным делам о преступлениях террористической направленности» акцентировал внимание судов на том, что вышеуказанные цели являются обязательными признаками террористического акта, т.е. имеют квалифицирующее значение.

Как уже отмечалось ранее, именно особые цели совершения противоправных посягательств позволяют отграничивать преступления террористической направленности от иных преступлений, прежде всего, экстремистских.

Следует обратить внимание на то, что современный законодатель непоследователен в определении понятий терроризма и экстремизма. Если

обратиться к положениям Федерального закона от 25 июля 2002 г. № 114-ФЗ «О противодействии экстремистской деятельности», то можно увидеть, что законодатель к числу проявлений экстремистской деятельности относит различные террористические посягательства. Между тем анализ норм УК РФ свидетельствует о том, что террористические и экстремистские посягательства имеют различные объекты, т.е. посягают на разные общественные отношения. Если терроризм – это, прежде всего, угроза общественной безопасности, то экстремизм – это преступления против основ конституционного строя и безопасности государства. В указанном видится противоречие, требующее своего устранения.

Вместе с тем в условиях существующего противоречия правоприменители на практике вынуждены разграничивать экстремистские и террористические преступления, в связи с чем в науке уделяется пристальное внимание выявлению основных признаков, по которым указанные виды преступления надлежит разграничивать.

С субъективной стороны экстремистские преступления характеризуются особым мотивом, который выступает квалифицирующим признаком соответствующих составов преступлений и самого понятия экстремизма. Таковым мотивом является политическая, идеологическая, расовая, национальная или религиозная ненависть или вражда либо ненависть или вражда в отношении какой-либо социальной группы. В современном УК РФ отдельные экстремистские преступления сосредоточены в главе 29 УК РФ, однако же в некоторых других составах совершение преступлений с указанными мотивами образует квалифицированный или особо квалифицированный составы (например, пункт «б» части 2 статьи 116 УК РФ). Преступлениям террористической направленности данные признаки не свойственны.

Определяя основные признаки, позволяющие разграничивать анализируемые виды преступлений, ученые, как правило, говорят об особом способе и целях терроризма.

Например, Я. И. Гишинский говорит о том, что террористические преступления отличает два основных признака: применение или угроза применения насилия или политическая мотивация.

Как представляется, эти признаки не в каждом случае позволяют отличить экстремизм от терроризма. Во-первых, экстремизм не исключает насилия; во-вторых, экстремистские преступления, совершаемые вследствие ненависти или вражды в отношении конкретной социальной группы, вполне могут сопровождаться и политическими мотивами, и в этом случае данный набор признаков не позволит разграничивать схожие по внешним признакам преступные посягательства.

Ю. М. Антонян высказывает точку зрения о том, что «терроризм – это насилие, содержащее в себе угрозу другого, не менее жестокого насилия, для того чтобы вызвать панику, нарушить и даже разрушить государственный и общественный порядок, внушить страх, заставить противника принять желаемое решение, вызвать политические и иные изменения».

Исходя из данного определения, можно выделить следующие основные признаки терроризма, по мнению Ю. М. Антоняна: 1) насильственные действия как необходимая составляющая объективной стороны преступлений террористической направленности; 2) специфические цели – устрашение населения, дестабилизация деятельности публичных структур, принятие такими структурами решений, по тем или иным причинам выгодных для террористов.

В. В. Серебрянников, анализируя специфические признаки терроризма, высказывает обоснованное мнение о том, что насилие является средством достижения террористических целей, но не является самоцелью террористической деятельности. В качестве таковой выступает «устрасить, психологически подавить, парализовать их волю, подчинить ее своим замыслам». Как полагает ученый, терроризм можно отграничить от других противоправных действий путем выяснения, «имело ли место устрашение с целью воздействовать на поведение властей, политиков, населения».

Ю. И. Авдеев полагает, что ключевым признаком терроризма является именно насилие, которое составляет объективную сторону преступлений террористической направленности. Насилие отличает терроризм от информационной и психологической войны, экстремизма и вандализма. К числу значимых разграничительных признаков ученый также относит особую цель террористов – воздействие на публичные структуры с целью принятия ими выгодных для преступников решений.

Таким образом, при разграничении террористических и экстремистских преступлений особое внимание следует уделять средствам и способам реализации преступного умысла, а также конкретным целям и мотивам преступника. Если для экстремизма характерен особый мотив, связанный с враждой и ненавистью к определенной социальной группе, то для терроризма характерно наличие особой противоправной цели – дестабилизация деятельности органов власти или международных организаций, воздействие на принятие ими выгодных для террористов решений.

Следует обратить внимание и на то, что среди приведенных позиций ученых есть те, которые устрашение населения рассматривают в качестве промежуточной или конечной цели террористического акта. Нами поддерживается позиция о том, что устрашение населения должно рассматриваться не как признак действий в составе объективной стороны, а как цель совершения конкретного преступления. Следовательно, придерживаясь данной точки зрения, необходимо говорить о том, что совершение насильственных действий с целью устрашения населения также указывает на совершение преступления именно террористической направленности.

Разъяснения по поводу содержания целей террористической деятельности даны в постановлении Пленума Верховного Суда РФ «О некоторых вопросах судебной практики по уголовным делам о преступлениях террористической направленности». В соответствии с пунктом 1 данного постановления, при решении вопроса о направленности умысла виновного лица на дестабилизацию деятельности органов власти или международных

организаций следует исходить из совокупности всех обстоятельств содеянного и учитывать, в частности, время, место, способ, обстановку, орудия и средства совершения преступления, характер и размер наступивших или предполагаемых последствий, а также предшествующее преступлению и последующее поведение виновного.

В общем виде «дестабилизация» означает нарушение привычного, сложившегося, нормального порядка течения какого-либо процесса или деятельности. Именно в указанном значении данная цель террористического акта используется и в статье 205 УК РФ. Террористы имеют своей целью нарушение порядка осуществления органов государственной власти, поскольку совершение террористического акта во всяком случае обязывает публичные структуры незамедлительно реагировать на преступления, принимать дополнительные меры для обеспечения безопасности. Даже если в органы внутренних дел или иные органы поступает сообщение о возможном акте терроризма, в соответствующее место направляются значительные человеческие ресурсы, а значит, нарушается привычный, заранее спланированный порядок использования этих ресурсов, что и становится проявлением дестабилизации деятельности органов государственной власти, т.е. достигается цель преступного посягательства.

В соответствии с абзацем третьим пункта 1 постановления Пленума Верховного Суда РФ «О некоторых вопросах судебной практики по уголовным делам о преступлениях террористической направленности», о цели оказания воздействия на принятие решений органами власти или международными организациями может свидетельствовать побуждение соответствующих субъектов к совершению определенных действий либо к воздержанию от их совершения, содержание требований участников преступления.

Применив насильственные методы, захватив заложников, причинив вред имуществу, террористы выдвигают требования к органам государственной власти. Выдвижение таких требований свидетельствует о стремлении

террористов воздействовать на принятие публичными структурами выгодных для преступников решений.

Не в полной мере понятной видится позиция законодателя, рассматривающего в качестве единственной цели угрозы совершения террористического акта только воздействие на принятие органами власти определенного решения. Как указывает А. Н. Игнатов, «в современных реалиях вред, причиняемый человеку, обществу и государству, в частности и дестабилизация деятельности органов власти или международных организаций, связанные с вынужденным реагированием на угрозу совершения террористического акта, возрастает пропорционально инновационно-техническим развитием человечества и глобальным развитием информационного общества, а также возрастанием угрозы международного терроризма и ее субъективного восприятия как населением в целом, так и каждым отдельным человеком в частности. Каждое общество, столкнувшееся с террористической угрозой, в нынешних условиях реальной опасности локального (местного) и тем более международного терроризма, воспринимает любое сообщение об акте терроризма как вредоносное (как по восприятию, так и фактически) и требующее безотлагательного реагирования, поскольку оно служит для него информационным сигналом о потенциальной опасности террористического насилия. Любое сообщение об акте терроризма нарушает нормальные условия и ритм жизни общества и государства, устрашает население, дезорганизовывает деятельность органов власти, в частности правоохранительных органов, государственных учреждений и организаций, нарушает нормальное функционирование объектов социальной инфраструктуры».

Действительно, дестабилизация деятельности органов власти и международных организаций может являться целью реальных угроз совершения террористических актов, что наиболее наглядно проявляется при поступлении в правоохранительные органы информации о возможном совершении террористического акта на определенном объекте или территориях.

В этой связи необоснованной видится позиция законодателя, исключившего цель дестабилизации деятельности органов власти из числа целей, с которыми может совершаться угроза террористического акта.

Для устранения данного недостатка, а также с учетом ранее сделанного вывода о том, что устрашение населения следует рассматривать как цель террористического акта, а не как признак действия в составе объективной стороны, предлагается часть 1 статьи 205 УК РФ (диспозицию нормы) изложить в следующей редакции: «1. Совершение взрыва, поджога или иных действий, создающих опасность гибели человека, причинения значительного имущественного ущерба либо наступления иных тяжких последствий, в целях устрашения населения, дестабилизации деятельности органов власти или международных организаций либо воздействия на принятие ими решений, а также угроза совершения указанных действий в тех же целях – ...».

В соответствии с частью 2 статьи 20 УК РФ, уголовная ответственность по достижении виновным 14 лет наступает за следующие преступления: террористический акт (статья 205), прохождение обучения в целях осуществления террористической деятельности (статья 205.3), участие в террористическом сообществе (часть вторая статьи 205.4), участие в деятельности террористической организации (часть вторая статьи 205.5), несообщение о преступлении (статья 205.6).

Как представляется, включение в данный перечень несообщения о преступлении является необоснованным, поскольку четырнадцатилетнее лицо в большинстве случаев не способно понять умысла другого человека на совершение преступления террористической направленности и тем более не осознает общественной опасности умалчивания о ставших ему известными сведений. К данному составу должен применяться общий возраст привлечения к уголовной ответственности (при условии сохранения данного состава в УК РФ).

За остальные преступления, предусмотренные статьями 205.1 – 205.5 УК РФ, к ответственности может быть привлечено лицо, достигшее 16 лет.

Общими признаками субъекта данных составов также выступает вменяемость.

Следует отметить, что в квалифицированных составах отдельных преступлений содержатся признаки специального субъекта – когда преступление совершается лицом с использованием должностного положения, то говорят о специальном субъекте – лице, наделенном определенными должностными обязанностями.

По результатам проведенного исследования субъективных признаков преступлений террористической направленности, можно сделать следующие основные выводы:

1) анализ признаков, позволяющих разграничивать преступления террористической направленности и экстремистские преступления, позволил сделать вывод о том, что в данном случае особое внимание следует уделять средствам и способам реализации преступного умысла, а также конкретным целям и мотивам преступника. Если для экстремизма характерен особый мотив, связанный с враждой и ненавистью к определенной социальной группе, то для терроризма характерно наличие особой противоправной цели – дестабилизация деятельности органов власти или международных организаций, воздействие на принятие ими выгодных для террористов решений;

2) относительно состава террористического акта сделан вывод о том, что в качестве целей угрозы его совершения должны рассматриваться и устрашение населения, и дестабилизация деятельности органов власти и международных организаций. В связи с указанным предложена новая формулировка диспозиции части 1 статьи 205 УК РФ: «1. Совершение взрыва, поджога или иных действий, создающих опасность гибели человека, причинения значительного имущественного ущерба либо наступления иных тяжких последствий, в целях устрашения населения, дестабилизации деятельности органов власти или международных организаций либо воздействия на принятие

ими решений, а также угроза совершения указанных действий в тех же целях – ...»;

3) обоснована необходимость исключения из части 2 статьи 20 УК РФ состава преступления, предусмотренного статьей 205.6 УК РФ, поскольку четырнадцатилетнее лицо не способно понять умысла другого лица на совершение преступления террористической направленности и не осознает общественной опасности собственного умолчания о получении соответствующей информации.

СПИСОК ЛИТЕРАТУРЫ:

1. Уголовный кодекс Российской Федерации: федеральный закон от 13 июня 1996 г. № 63-ФЗ (ред. от 10.07.2023) // Собрание законодательства Российской Федерации. 1996. 17 июня.
2. О противодействии терроризму: федеральный закон от 6 марта 2006 г. № 35-ФЗ (ред. от 10 июля 2023 г.) // Российская газета. 2006. 10 марта.
3. О противодействии экстремистской деятельности: федеральный закон от 25 июля 2002 г. № 114-ФЗ (ред. от 28 декабря 2022 г.) // Российская газета. 2002. 30 июля.
4. *Авдеев, Ю. И.* Современный международный терроризм: новые угрозы и актуальные вопросы противодействия // Актуальные проблемы Европы. 2003. № 4. С. 10-26.
5. *Антонян, Ю. М.* Терроризм. Криминологическое и уголовно-правовое исследование. М.: Щит-М, 2001. 305 с.
6. *Гилинский, Я. И.* Современный терроризм: кто «виноват» и что делать?: монография. М.: Юрайт, 2019. С. 9-14.
7. *Игнатов, А. Н.* О террористическом характере заведомо ложного сообщения об акте терроризма // Гуманитарные, социально-экономические и общественные науки. 2018. № 5. С. 152-162.
8. *Можегова, А. А.* О разграничении экстремистских и террористических преступлений по уголовному праву Российской Федерации // Проблемы экономики и юридической практики. 2014. № 3. С. 52-55.
9. *Серебрянникова, А. В., Лебедев, М. В.* Терроризм как глобальная угроза современности // Пробелы в российском законодательстве. Юридический журнал. 2019. № 5. С. 89-91.

10. О некоторых вопросах судебной практики по уголовным делам о преступлениях террористической направленности: постановление Пленума Верховного Суда Российской Федерации от 9 февраля 2012 г. № 1 [Электронный ресурс]. URL: https://www.consultant.ru/document/cons_doc_LAW_125957/ (дата обращения: 01.09.2023).

Kyzrodev K.B.

Syktyvkar State University named after Pitirim Sorokin

(Syktyvkar, Russia)

SUBJECTIVE SIGNS OF THE COMPOSITION OF A TERRORIST ACT AND OTHER TERRORIST CRIMES

***Abstract:** the article analyzes the formulations of terrorist crimes, as well as the explanations of the Supreme Court of the Russian Federation on the qualification of subjective signs of terrorist crimes, namely the compositions enshrined in Articles 205, 205.1 – 205.6 of the Criminal Code of the Russian Federation. As a result of the study, the existence of problems of criminal law regulation is indicated, proposals for amendments to the current legislation are substantiated.*

***Keywords:** terrorist crimes, subjective side, elements of crimes, purpose of terrorist act, responsibility for terrorist crimes.*

УДК 343

Макматова Д.А.

студентка

Марийский государственный университет

(г. Йошкар-Ола, Россия)

ПРЕСТУПЛЕНИЯ, СВЯЗАННЫЕ С НАРУШЕНИЕМ ПДД И ЭКСПЛУАТАЦИИ ТРАНСПОРТНЫХ СРЕДСТВ

***Аннотация:** в современном мире вопрос обсуждения дорожно-транспортной преступности является значимым, потому как на дорогах остаётся достаточно высокий уровень аварийности и степени тяжести наступивших последствий дорожно-транспортных происшествий. Увеличение показателя безопасности движения на дорогах обеспечивается благодаря нормам уголовного законодательства, значительное положение среди которых занимает ст. 264 УК РФ.*

***Ключевые слова:** транспортное средство, нарушение ПДД, безопасность дорожного движения, ДТП, уголовная ответственность.*

Безопасность дорожного движения обеспечивается нормальным функционированием всех составляющих комплекса «человек – автомобиль – дорога – окружающая среда». Недостаточная надёжность элементов этой системы (низкая дисциплина участников движения, неудовлетворительное техническое состояние автомобилей и дорог) является причиной дорожно-транспортных происшествий (ДТП) [2]. В 2022 г. общее количество ДТП в Российской Федерации составило 126 705 дорожно-транспортных происшествий с пострадавшими, в которых погибло 14 172 и 159 635 получили травмы. Каждое девятое происшествие на территории страны состоялось из-за нетрезвости водителей. При этом необходимо подчеркнуть, что число ежегодных ДТП и количество пострадавших систематически снижается.

Наиболее напряжённый регион, по данным статистики сайта МВД, – Чечня. Здесь на тысячу аварий с пострадавшими приходится 296 погибших. На втором месте Ингушетия: 260 погибших. На третьем – Дагестан: 225 [4].

Основным нормативным актом, регулирующим поведение участников дорожного движения, являются Правила дорожного движения. Они определяют действия его участников в типичных ситуациях, устанавливают значение дорожных знаков, разметки, сигналов светофоров, регулировщика. Правила отражают достигнутый уровень автомобилизации в стране и по мере её развития изменяются и уточняются [2].

Приоритетной целью в уголовно-правовом регулировании России считается гарантированное соблюдение правил дорожного движения лицами за рулём автомобиля, трамвая либо другого механического транспортного средства. Нарушение этих правил способно причинить тяжкий вред здоровью или вызвать гибель людей [1].

За игнорирование правил дорожного движения законодательством утверждена дисциплинарная, гражданская, административная и уголовная ответственность.

Для профессиональных водителей предусмотрена дисциплинарная ответственность, которая влечёт за собой замечание, выговор и увольнение.

С компенсированием урона лицам, причинившим вред здоровью или имуществу (в том числе моральный вред), связана гражданская ответственность.

Уголовная и административная ответственности регламентируются должным законодательством – Уголовным кодексом (УК РФ) и Кодексом об административных правонарушениях (КоАП РФ) [3].

Статья 264 УК РФ предусматривает уголовную ответственность за нарушение правил дорожного движения и эксплуатацию транспортных средств, в которой разграничиваются основной и квалифицированный составы по критериям последствий причинённого преступления и субъекта уголовной ответственности. Она затрагивает все механические транспортные средства, в

том числе трактора, любые самоходные машины, дорожно-уборочные и остальные агрегаты, управление которыми запрашивает специальное право.

При наказании важно принимать во внимание осознанность лица, нарушившего правила; неучтивость совершённого виновным нарушения ПДД; эпизоды привлечения лица к административной или уголовной ответственности, что указывало бы уже на сложившуюся манеру управления транспортным средством путём нарушения правил дорожного движения [1].

Как видно из статьи 264 Уголовного кодекса РФ, конкретно уголовная ответственность возникает в случае, если: нанесён тяжкий вред здоровью, повлекло смерть человека, гибель двух или более лиц. Если же причинён вред лёгкой или средней тяжести, то вопрос относится к компетенции гражданско-правовых взаимоотношений.

Необходимым наличием при наступлении уголовной ответственности по ст. 264 УК РФ считается присутствие причинно-следственной связи относительно последствий в виде тяжкого вреда здоровью или смерти человека вследствие нарушений ПДД и эксплуатации транспортных средств. За неимением данной связи, ответственность не наступает [5].

Основные причины возникновения ДТП: нарушения ПДД со стороны водителей, нарушения Правил со стороны пешеходов, неудовлетворительное состояние улиц и дорог, техническая неисправность транспортных средств. Таким образом, от дисциплинированности участников дорожного движения, профессиональной подготовки водителей решающим образом зависит уровень безопасности дорожного движения [2].

Для виновника дорожно-транспортного происшествия уголовная ответственность возникает, если:

– виновное лицо подверглось административному наказанию за руководство транспортом в нетрезвом состоянии или за неисполнение обязательства должностного лица проходить медицинское освидетельствование на предмет опьянения;

– виновное лицо ранее было судимо за нарушения правил дорожного движения или эксплуатацию транспортного средства, будучи в нетрезвом состоянии, и повлекло за собой тяжкий вред здоровью или гибель человека (смерть двух и более лиц по неосторожности).

Случаются инциденты присутствия вины потерпевшего, деяния которого спровоцировали неблагоприятные последствия. Например: переход в неполюженном месте, спонтанное появление перед средством транспорта и т.д. Вина потерпевшего не отрицает наличие вины водителя транспортного средства при условии, если у водителя усматриваются различные элементы состава преступления, предусмотренные статьей 264 УК РФ.

Помимо всего прочего, ст. 264 УК РФ вместе с основным наказанием предполагает допустимость применения к виновному лицу дополнительного в качестве лишения права управлять ТС. Следует отметить, руководствуясь ст. 47 УК РФ, что дополнительное наказание должно назначаться лицу, которому было выдано соответствующее в установленном законодательстве удостоверение, так и лицу за рулём автомобиля или другого транспортного средства без должного разрешения [3].

Когда виновному лицу назначается наказание в виде дополнительного, а именно лишения права управления ТС, суд оповещает об этом территориальное управление ГИБДД. Удостоверение, которое уже имеется в деле, направляется судом в подразделение субъекта РФ для исполнения приговора суда.

По данному составу возможно освобождение от уголовной ответственности в связи с примирением сторон.

Судебная практика показывает, что прекратить уголовное дело о преступлении за примирением сторон (ст. 25 УПК РФ) представляется правом, а вовсе не обязательством суда. Принимая решение, суду следует всесторонне изучить степень и характер опасности для общества, личность подсудимого, а также другие обстоятельства дела (материальное положение потерпевшего, было ли на него давление со стороны виновника, предпринятые действия виновного для заглаживания причинённого им вреда и т.д.).

Также стоит обращать внимание на то, не нарушались ли предусмотренные ст. 76 УК РФ основания, в соответствии с которыми от ответственности освобождается лицо, совершившее преступление впервые небольшой или средней тяжести, при условии примирения с потерпевшим и загладившее причинённый вред.

В ст. 268 УК РФ также истолковывается наказание и за несоблюдение пешеходом, пассажиром или будучи другим участником дорожного движения (кроме водителей), повлекшее тяжкий вред здоровью или смерть одного и более лиц. Предусмотренная ответственность за это всевозможная: от ограничения свободы на срок до трёх лет и принудительных работ до двух лет до лишения свободы до семи лет, в зависимости от тяжести преступления.

Результативность норм права зависит, в том числе, от присутствия охранительных норм, которые осуществляют запрет на некоторый характер проявления, отклоняющийся от правил предписания и определяют уровень юридической ответственности за несоблюдение. Состояние безопасности на дорогах полностью зависит от аварийности, поэтому законодательством предусмотрена уголовная ответственность за нарушение правил ПДД.

Меняя принципы в сфере уголовного законодательства, законодатель старается усовершенствовать ситуацию на дорогах. Но, надо признать, что в настоящий момент меры не приносят безусловного результата в борьбе с несоблюдением ПДД. Вместе с тем, сдвиги в положительную сторону, учитывая статистику, всё же есть, наряду с этим, совершенствование законодательства продолжается [5].

Ужесточить уголовную ответственность за несоблюдение ПДД и эксплуатацию транспортных средств – вынужденная мера в настоящее время, она станет благоприятствовать усилению показателя ответственности для водителей.

СПИСОК ЛИТЕРАТУРЫ:

1. Городов А.В. Анализ эффективности уголовной ответственности за совершение преступлений, предусмотренных ст. 264 УК РФ / А.В. Городов // Известия АлтГУ. – 2018. – №6 (104).
2. Комментарий к Правилам дорожного движения Российской Федерации и Основным положениям по допуску транспортных средств к эксплуатации и обязанностям должностных лиц по обеспечению безопасности дорожного движения / М.Б. Афанасьев, В.Д. Кондратьев, А.Ю. Якимов и др.; под общ. ред. В.А. Федорова. – М.: ЗАО КЖИ «За рулем», 2001. – 304 с.: ил.
3. Прокуратура Ставропольского края, официальный сайт [Электронный ресурс]. URL: https://epp.genproc.gov.ru/ru/web/proc_26/activity/legal-education/explain?item=59782308 (дата обращения: 17.10.2023).
4. Самые частые ДТП в России [Электронный ресурс]. URL: <https://journal.tinkoff.ru/stat-dtp/?ysclid=lobuxwdwlt123162204> (дата обращения: 16.10.2023).
5. Тагамлицкий А.С. Уголовная ответственность за преступления, нарушающие правила дорожного движения и эксплуатацию транспортных средств / А.С. Тагамлицкий // Вестник науки и образования. – 2019. – №2-2 (56).
6. Уголовный кодекс Российской Федерации от 13.06.1996 № 63-ФЗ (ред. от 04.08.2023) (с изм. и доп., вступ. в силу с 12.10.2023) [Электронный ресурс]. URL: https://www.consultant.ru/document/cons_doc_LAW_10699/ (дата обращения: 15.10.2023).

Makmatova D.A.

Mari State University

(Yoshkar-Ola, Russia)

**CRIMES RELATED TO TRAFFIC VIOLATIONS
AND VEHICLE OPERATION**

***Abstract:** in the modern world, the issue of discussing road traffic crime is significant, because there is a fairly high level of accidents on the roads and the severity of the consequences of road accidents. The increase in traffic safety on the roads is ensured thanks to the norms of criminal legislation, a significant position among which is occupied by Article 264 of the Criminal Code of the Russian Federation.*

***Keywords:** vehicle, traffic violation, road safety, traffic accident, criminal liability.*

УДК 343.146

Мантурова Е.Е.

студент

Тюменский государственный университет

(г. Тюмень, Россия)

О НЕКОТОРЫХ ВИДАХ ВЕЩЕСТВЕННЫХ ДОКАЗАТЕЛЬСТВ В УГОЛОВНОМ СУДОПРОИЗВОДСТВЕ РОССИЙСКОЙ ФЕДЕРАЦИИ

Аннотация: в законодательстве Российской Федерации отсутствует полноценное определение понятия вещественное доказательство, также и перечень объектов, которые могут быть признаны таковыми, является открытым. А, соответственно, данный факт порождает споры, как в науке, так и на практике относительно возможности отнесения некоторых объектов к категории вещественных доказательств по уголовному делу. Особый интерес в этой дискуссии вызывают микрочастицы, а также труп человека, поскольку данные объекты обладают особыми свойствами, отличающими их от ряда иных. Исследованию этого вопроса и посвящена данная статья.

Ключевые слова: уголовное судопроизводство, вещественные доказательства, микрочастицы, микрообъекты, труп человека.

Среди всех видов доказательств, существующих в российском уголовном судопроизводстве особое место занимают вещественные доказательства. Расследование по большинству уголовных дел основывается именно на вещественных доказательствах, ведь их доказательственное значение весьма велико, так как они без искажений передают объективную информацию о совершенном противоправном деянии.

Вещественные доказательства – это объекты материального мира, которые имеют причинную связь с совершенным преступлением, полученные,

зафиксированные и признанные таковыми в установленном Уголовно-процессуальным кодексом порядке.

Данный вид доказательств охватывает весьма обширное количество объектов, которые отличаются по ряду оснований, будь то размер, форма, агрегатное состояние и многие другие, но все эти объекты объединяет ряд признаков, которые и дают возможность причислить тот или иной объект к категории вещественных доказательств по уголовному делу.

Перечень видов вещественных доказательств определен в статье 81 Уголовно-процессуального кодекса Российской Федерации [1], однако ограничительным он не является и потому в науке существует множество споров относительно возможности отнесения того или иного объекта к вещественным доказательствам.

С развитием науки и техники, лицам, осуществляющим расследование по уголовным делам, стали доступны новые способы обнаружения и фиксации следов преступления, которые не всегда могут восприниматься человеческими органами чувств без специальных приборов. Такими объектами являются микрочастицы.

В науке отсутствует единый подход к определению понятия микрочастица, и даже размеры, допустимые для отнесения того или иного объекта к данной категории четко не закреплены. Однако обобщая всевозможные позиции авторов, можно прийти к выводу о том, что микрочастицы – это различные материальные объекты, которые образовались в результате отделения от основного объекта в связи с механическим или иным воздействием. Характерной чертой, позволяющей объединить их в особую группу, является их малый размер, составляющий, как правило, не более 1 – 2 миллиметров. К таковым можно отнести, например, микроволокна, осколки стекла, сухие чешуйки кожи человека, фрагмент волоса человека или шерсти животного и многое другое. По этой причине обнаружение микрочастиц и дальнейшая работа с ними при расследовании преступлений затруднена и требует применения специальных средств, а представление их для

ознакомления участникам процесса и вовсе может быть невозможно, в связи с чем, в юридической науке и практике существует дискуссия относительно процессуального положения этих микрообъектов.

Данный вид объектов не внесен законодателем в перечень вещественных доказательств, однако на практике микрообъекты всё чаще стали признаваться вещественными доказательствами и играть значимую роль в расследовании различных категорий преступлений: от убийств, изнасилований и краж, до автотранспортных происшествий и террористических актов. Данные объекты способны показать комплексную картину произошедшего, так как, об их существовании может быть не известно лицу, совершившему преступление в силу их размера, то есть скрыть их от следствия будет куда труднее, чем, например, оставленный след обуви, а при попытке сокрытия, лицо непременно оставит новые микроследы.

Микрообъекты, несомненно, являются материальными носителями информации о преступлении, однако в научной литературе отсутствует единое мнение о возможности отнесения данных объектов к категории вещественных доказательств.

Некоторые исследователи предлагают выделить микрообъекты в особую группу вещественных доказательств и внутри данной группы произвести разделение в зависимости от их размера, а именно, степени их восприятия специальными техническими средствами. Другие же напротив считают такое разделение неразумным, поскольку в ст. 81 Уголовно-процессуального кодекса Российской Федерации указано, что вещественными доказательствами являются любые предметы, которые служили орудиями совершения преступления, сохранили на себе его следы, а обобщая, имеют непосредственную причинную связь с совершенным преступлением, то есть размер объекта никакого значения не имеет, важно лишь наличие определенных признаков.

Однако у позиции о возможности признания микрочастиц вещественными доказательствами есть и противники. К примеру, В. Н. Косарев

и И. В. Макогон утверждают, что «вещество в молекулярном состоянии нельзя признавать материальным объектом даже в микроколичестве, если отсутствует его материальное образование, поддающееся какому-либо исследованию» [2, с. 29].

Б. Т. Безлепкин также отмечает, что вещественным доказательством не может быть объект материального мира, который недоступен для восприятия органами чувств человека без каких-либо технических приспособлений, а также непостижим обыденным сознанием участников уголовного процесса [3, с. 181]. В подтверждение своих доводов он указывает на то, что представление в судебном заседании микрочастиц совершенно не рационально, так как органы чувств человека воспринять все их свойства не способны, а использовать для осмотра специальные технические средства умеют далеко не все участники процесса, в том числе и судьи.

В качестве одного из вариантов решения данной проблемы в литературе предлагается зафиксировать микрообъект, например, посредством простой фотосъемки или микрофотосъемки, и подробно описать в протоколе следственного действия сам объект и ту информацию о преступлении, которую он содержит. В таком случае фотоснимок, который был получен в соответствии с законом, будет являться производным вещественным доказательством и также может быть приобщен к уголовному делу.

Представляется, что микрообъекты всё же полноценно можно считать одним из видов вещественных доказательств, так как они обладают всеми признаками, характерными для данной категории, а их размер не является существенным препятствием для использования содержащейся в них доказательственной информации. Несомненно, микрочастицы обладают рядом специфических признаков, отличающих их от других видов вещественных доказательств и эти свойства необходимо учитывать, однако не для того, чтобы законодательно выделять их в отдельную обособленную категорию, а лишь для того, чтобы учитывать их на практике при работе с данным видом объектов.

Также интерес вызывает вопрос о возможности признания трупа человека в качестве вещественного доказательства по уголовному делу. По данному вопросу в науке также ведутся споры, однако на практике встречаются случаи фактического признания судами и сотрудниками органов следствия данных объектов вещественными доказательствами и применения к ним правил, предусмотренных процессуальным законодательством для вещественных доказательств.

Так, например, Судебная коллегия по уголовным делам Верховного Суда Российской Федерации в апелляционном определении от 29.03.2017 г. № 59-АПУ17-4 нашла основания для изменения вынесенного нижестоящим судом приговора по тем основаниям, что суд первой инстанции применил в отношении трупа положения ст. 81 УПК РФ и указал, что поскольку признанный потерпевшим родственник погибшей, не заявил о возвращении ему останков, эти останки, признанные вещественными доказательствами, подлежат уничтожению. Судебная коллегия сочла такое решение не соответствующим нормам морали, а также противоречащим представлениям об уважении к человеку и его достоинству даже после его смерти.

Кроме того, труп человека уже не может быть наделен процессуальным статусом потерпевшего, так как согласно ч. 8 ст. 42 Уголовно-процессуального кодекса Российской Федерации права потерпевшего переходят к одному из его близких родственников и (или) близких лиц, а в случае их отсутствия или невозможности участия в процессе – к одному из родственников. Тогда возникает закономерный вопрос, каким же статусом он может быть наделен?

С. В. Верхотурова. и С. И. Соболевская считают, что труп человека, а также его части обладают всеми признаками вещественных доказательств, так как они бесспорно являются материальными объектами, на них может быть направлено преступное посягательство, а также в результате совершения преступления на них могут оставаться различные следы [4, с. 83].

Труп человека являются важным источником доказательственной информации, а извлечь её из таких объектов возможно при помощи проведения экспертом судебной экспертизы.

В связи с этим данные авторы придерживаются позиции о необходимости внесения трупа человека в статью 81 Уголовно-процессуального кодекса Российской Федерации в качестве одного из видов вещественных доказательств.

Косвенным подтверждением позиции о возможности отнесения трупа человека к числу вещественных доказательств, относят также опыт иных государств, так, например, Уголовно-процессуальный кодекс Федеративной Республики Германия к числу вещественных доказательств в уголовном судопроизводстве среди прочих объектов относит трупы.

Невозможно отрицать соответствие трупа общим признакам вещественных доказательств, однако, в силу специфики этого объекта, выраженной в том, что с позиции морали труп нельзя назвать вещью, ведь в прошлом он обладал не только материальной оболочкой, но и нематериальной духовной составляющей, его признание в качестве вещественного доказательства спорно. Также в обоснование данной позиции можно обратиться к Федеральному закону «О государственной судебно-экспертной деятельности в Российской Федерации» от 31.05.2001 № 73-ФЗ [5], где в статье 10 объектами исследований признаются трупы и вещественные доказательства, что, ещё раз подтверждает нерациональность их отождествления.

Также и Ю.П. Боруленков отмечает, что труп в доказывании выполняет ту же роль, что и вещественное доказательство, однако по морально-этическим причинам такого процессуального статуса не приобретает [6, с. 19].

Таким образом, разрешение вопроса о процессуальном положении трупа является очень важным, поскольку он непосредственно связан с правом человека на уважение своего достоинства, как при жизни, так и после смерти, а также правами его родственников и близких лиц, нарушение которых недопустимо.

СПИСОК ЛИТЕРАТУРЫ:

1. Уголовно-процессуальный кодекс Российской Федерации от 18 декабря 2001 г. № 174-ФЗ // Собрание законодательства Российской Федерации. – 2001 г. – № 52 (I). – Ст. 4921.
2. Косарев В. Н., Макогон И. В. Использование микрообъектов в расследовании преступлений. - Волгоград : Издательство ВолГУ, 2005. - 232 с.
3. Безлепкин Б.Т. Комментарий к Уголовно-процессуальному кодексу Российской Федерации (постатейный) / Б.Т. Безлепкин. М.: ООО «ВИТРЭМ», 2006. – 832 с.
4. Верхотурова С.В., Соболевская С.И. Вещественные доказательства: отдельные вопросы теории и практики // Юридическая наука и правоохранительная практика. 2019. №4 (50). С. 74-84.
5. Федеральный закон от 31 мая 2001 г. № 73-ФЗ «О государственной судебно-экспертной деятельности в Российской Федерации» // Собрание законодательства Российской Федерации. - 2001 г. - № 23 - Ст. 2291.
6. Боруленков Ю.П. К вопросу о понятии «вещественные доказательства» // Уголовное судопроизводство. – 2012. – № 4. – С. 17-21.

Manturova E.E.

Tyumen State University

(Tyumen, Russia)

**SOME TYPES OF MATERIAL EVIDENCE
IN CRIMINAL PROCEEDINGS OF RUSSIAN FEDERATION**

***Abstract:** in the legislation of the Russian Federation there is no full definition of the concept of material evidence, and the list of objects that can be recognized as such is open. And, accordingly, this fact gives rise to controversy, both in science and in practice, regarding the possibility of classifying some objects as material evidence in a criminal case. Of particular interest in this discussion are microparticles, as well as a human corpse, since these objects have special properties that distinguish them from a number of others. This article is devoted to the study of this issue.*

***Keywords:** criminal proceedings, physical evidence, microparticles, microobjects, human corpse.*

УДК 34

Неясова В.С.

магистр уголовного, гражданского и административного судопроизводства

Московский финансово-промышленный университет «Синергия»

(г. Москва, Россия)

АДМИНИСТРАТИВНАЯ ОТВЕТСТВЕННОСТЬ ЗА НАРУШЕНИЕ НАЛОГОВОГО ЗАКОНОДАТЕЛЬСТВА

Аннотация: в данной статье идет речь об особенностях реализации административной ответственности за налоговые нарушения. Автором статьи рассмотрены особенности наступления данной ответственности. В завершении статьи автор приходит к выводу о том, что действующее законодательство нуждается в устранении дублирования отдельных норм.

Ключевые слова: Налоговый кодекс, Кодекс об административных правонарушениях, ответственность, налог, налогоплательщик.

В последнее время все более актуальной становится работа по борьбе с налоговыми нарушениями. Налоговое правонарушение - противоправное, виновное деяние, в виде умышленного либо не умышленного действия или бездействия субъекта налоговых правоотношений, нарушающее права и интересы участников данного вида общественных отношений, за которое законодательством установлена определённая ответственность финансового, административного либо уголовного характера. Противоправность налогового правонарушения заключается в несоблюдении правовой формы данного деяния, виновность состоит в совершении данного нарушения умышленно или по неосторожности.

Причинами налоговых правонарушений могут становиться разные факторы – правовые, экономические, моральное.

Юридическая ответственность, которая наступает за данный вид правонарушений, также может быть разной – гражданской, административной, уголовной, материальной, дисциплинарной.

В данной статье рассматривается административная ответственность за нарушения в данной сфере.

Ответственность, которая предусмотрена по Налоговому кодексу Российской Федерации по своей сути становится одной из разновидностей административной ответственности с тем отличием, что субъектами ответственности по Налоговому кодексу становятся юридические и физические лица, а по административному - должностные лица. Остальные признаки ответственности являются одинаковыми.

Е.В. Овчарова в одной из своих работ указывает, что административное производство в отношении должностного лица в организации-налогоплательщике и в отношении самой организации являются разными объектами регулирования [1; 203].

При этом важным моментом, как подчеркивают Ю.В. Пономаренко и Ю.И. Чернов, становится то, что назначение административного наказания не освобождает виновного от уплаты налога [3; 285]. В этом проявляется связь принудительных и восстановительных мер (связанных с возмещением бюджету суммы неуплаченного налога). Основанием для таких мер становится решение о привлечении к ответственности за нарушение налогового законодательства с обязательным указанием суммы, подлежащей взысканию.

И.А. Подройкина, В.Н. Линкин указывают на то, что для современного законодательства проблемой становится то, что ответственность за налоговые преступления разобщена по разным нормативным актам. Решением проблемы исследователи видят объединение всей ответственности в Налоговом кодексе РФ после устранения норм КОАП РФ, дублирующих данный кодекс, в частности, ст. 15.3-15.9, 15.11, 15.12 КоАП РФ [2; 73].

Таким образом, можно сделать вывод, что действующее законодательство нуждается в доработке в части устранения дублирования правовых норм в

области установления административной ответственности за налоговые нарушения.

СПИСОК ЛИТЕРАТУРЫ:

1. Овчарова Е.В. Административная юрисдикция в области налогов и сборов и производство по делам об административных правонарушениях налогового законодательства: проблемы дуализма в правовом регулировании // Вестник ВГУ. Серия: Право. 2019. № 2. С. 201-215.
2. Подройкина И.А., Линкин В.Н. Административная ответственность за нарушения налогового законодательства// Вестник Российской таможенной академии. 2020. № 4. С. 70-75.
3. Пономаренко Ю.В., Чернов Ю.И. Вопросы административной ответственности за совершение налоговых правонарушений// Научный журнал «Эпомен». 2020. № 35. С. 280-287.

Neyasova V. S.

Moscow Financial and Industrial University «Synergy»

(Moscow, Russia)

ADMINISTRATIVE RESPONSIBILITY FOR VIOLATION OF TAX LEGISLATION

***Abstract:** this article deals with the specifics of the implementation of administrative responsibility for tax violations. The author of the article considers the peculiarities of the occurrence of this responsibility. At the end of the article, the author comes to the conclusion that the current legislation needs to eliminate duplication of individual norms.*

***Keywords:** Tax Code, Code of Administrative Offences, liability, tax, taxpayer.*

УДК 34

Новиков А.Н.

студент 3 курса группы ЗМ-40.04.01.02-31

Удмуртский государственный университет

(г. Ижевск, Россия)

ПОДЖОГ КАК СПОСОБ УНИЧТОЖЕНИЯ ИЛИ ПОВРЕЖДЕНИЯ ЧУЖОГО ИМУЩЕСТВА

Аннотация: в данной работе рассмотрены поджоги, основные понятия, теоретико-правовые подходы к поджогу, как способу уничтожения или повреждения чужого имущества.

Ключевые слова: пожарная безопасность, пожар, преступление, поджог, уничтожение чужого имущества.

Причины возгорания, когда пожар возник без участия человека, например, такие как фокусирование солнечных лучей, довольно редко встречаются. Во всех других случаях есть (или должно быть) лицо, виновное в возникновении пожара.

Согласно данным департамента надзорной деятельности и профилактической работы Министерства Российской Федерации по делам гражданской обороны, чрезвычайным ситуациям и ликвидации последствий стихийных бедствий за 2022 год на территории России произошло 28 000 пожаров, причиной возникновения которых являлся поджог.

Общественная опасность поджогов заключается в том, что, вызвав к действию разрушительные силы огня, способные перерасти в пожар, виновный не в состоянии затем контролировать либо положить предел их стихийному развитию, что зачастую приводит к тяжким последствиям. В связи с тем, что законодательное определение поджога отсутствует, для правильной квалификации рассматриваемого преступления необходимо выяснить, какие

противоправные действия в науке уголовного права принято считать поджогом. Уголовно-правовое понятие поджога в различные исторические периоды развития русского государства было неоднозначным. По нормам Русской Правды поджог рассматривался как простое уничтожение или повреждение имущества с помощью огня (княжеской борти, гумна или двора). Но уже в Псковской Судной грамоте (XIV в.) и позднее в Судебниках XV-XVI вв. ответственность «зажигальника» не связывается с причинением материального вреда, т.е. проводится взгляд на поджог как деяние опасное само по себе, независимо от наступления каких-либо последствий. Оконченным преступление признавалось только с момента причинения пожаром материального вреда. Согласно Федеральному закону от 21 декабря 1994 г. №69-ФЗ «О пожарной безопасности» под пожаром понимается «неконтролируемое горение, причиняющее материальный ущерб, вред жизни и здоровью граждан, интересам общества и государства» [1].

Это определение рассматривает пожар как процесс горения и не учитывает причин его возникновения, одной из которых может быть действие или бездействие человека, приводящие к тяжким последствиям.

По моему мнению, хорошее определение поджога дает Н.И. Коваленко: «Поджог – это умышленное, противоправное, общественно опасное деяние, повлекшее уничтожение или повреждение огнем имущества любой формы собственности либо иные тяжкие последствия» [2]. В настоящее время в уголовно-правовой литературе под поджогом понимается преднамеренное вызывание пожара, т.е. неконтролируемого процесса горения, сопровождающегося уничтожением материальных ценностей и создающего опасность для жизни людей [1]. Следует заметить, что категория «поджог» имела легальное определение. Так, в соответствии с утратившим силу Приказом МВД России от 7 июля 1995 г. №262 «О реализации статьи 41 Федерального закона «О пожарной безопасности» под поджогом понимались умышленные действия по уничтожению (повреждению) имущества, нанесению вреда здоровью человека при помощи огня. Учитывая положительные стороны приведенных

выше определений, на наш взгляд, поджог следует определить как умышленное противоправное деяние, повлекшее возникновение пожара, то есть неконтролируемого горения вне специального очага, которое привело к уничтожению или повреждению имущества, причинению вреда здоровью или к гибели людей, причинению существенного вреда экономическим, экологическим и иным охраняемым законом интересам личности, общества и государства либо создало реальную угрозу причинения таких последствий.

В данном определении, наиболее полно отражается правовое понятие поджога. Умышленные поджоги, как правило, совершаются путем активных действий, но могут быть и результатом бездействия. Например, преступник, желая вызвать пожар, умышленно не устраняет неисправность электрооборудования. Для того, чтобы установить, является ли избранный способ уничтожения или повреждения имущества при помощи огня общеопасным или нет, необходимо в каждом конкретном случае учитывать место, время, обстановку и другие обстоятельства, характеризующее объективную сторону преступления. Надо отметить, что эти важные вопросы не получили должного освещения в юридической литературе. Указанные обстоятельства не всегда учитываются и на практике, что ведет к ошибкам при квалификации преступления. Между тем, по делам о поджогах такие обстоятельства могут иметь важное значение при решении вопроса о том, является ли избранный способ совершения преступления при данных обстоятельствах общеопасным или нет. Так, Судебная коллегия по уголовным делам Верховного Суда РФ в своем определении по делу Т. указала, что поджог мотоцикла, совершенный в безлюдном месте, вдали от жилых домов или иных строений, не в лесу, не создавал реальной опасности причинения вреда многим людям или ущерба другому имуществу, кроме сожженного мотоцикла и потому не может быть признан общеопасным способом. Действия Т. были переквалифицированы с ч. 2 ст. 167 УК РФ на ч. 1 ст. 167 УК РФ [3].

СПИСОК ЛИТЕРАТУРЫ:

1. Гаухман Л.Д. Ответственность за преступления против собственности / Л.Д. Гаухман, С.В. Максимов. – М., 2001. – С. 154.
2. Коваленко И.И. Борьба с умышленным уничтожением или повреждением имущества путем поджога: уголовно-правовые и криминологические вопросы: дис. ... канд. юрид. наук / И.И. Коваленко. – М., 1995. – С. 18.
3. Бюллетень Верховного Суда РФ. – 2007. – №3. – С. 19.

Novikov A.N.

Udmurt State University

(Izhevsk, Russia)

**ARSON AS A WAY OF DESTROYING
OR DAMAGING SOMEONE ELSE'S PROPERTY**

***Abstract:** this paper discusses arson, basic concepts, theoretical and legal approaches to arson as a method of destroying or damaging someone else's property.*

***Keywords:** fire safety, fire, crime, arson, destruction of someone else's property.*

УДК 34

Новиков А.Н.

студент 3 курса группы ЗМ-40.04.01.02-31

Удмуртский государственный университет

(г. Ижевск, Россия)

Научный руководитель:

Каминский А.М.

доктор юр. наук, профессор, заведующий кафедры

криминалистики и судебных экспертиз

Удмуртский государственный университет

(г. Ижевск, Россия)

ТАКТИКА НАЗНАЧЕНИЯ И ПОДГОТОВКИ СУДЕБНОЙ ПОЖАРНО-ТЕХНИЧЕСКОЙ ЭКСПЕРТИЗЫ

***Аннотация:** в работе рассматриваются актуальные в современном судопроизводстве России проблемы назначения и производства судебной пожарно-технической экспертизы. При этом процессуальное действие рассмотрено не только с позиции текста закона, но и с точки зрения личной практики. На основании чего сформулированы конкретные предложения и тактико-методические рекомендации по совершенствованию порядка назначения и производству СПТЭ. Предложенные подходы могут успешно применяться дознавателями, следователями и другими участниками уголовного судопроизводства в целях оптимизации процесса и повышения эффективности доказывания, а также для дальнейшего совершенствования действующего законодательства.*

***Ключевые слова:** уголовно-процессуальный кодекс, органы государственного пожарного надзора федеральной противопожарной службы, органы дознания, назначение и производство судебной пожарно-технической экспертизы.*

Нарушение правил пожарной безопасности не всегда, но зачастую, рано или поздно - приводит к возникновению пожара. В связи с чем за последние несколько лет значительно возросло количество дел о пожарах, которые рассматриваются судами в административном и гражданском порядке.

В соответствии со ст. 73 УПК, обстоятельствами, подлежащими доказыванию по любому уголовному делу о пожаре, являются следующие:

- 1) где и когда возник пожар;
- 2) по какой причине начался пожар;
- 3) кто и в какой степени виноват в возникновении пожара.

Пожарно-технический эксперт — один из немногих экспертов, кто, кроме вещественных доказательств, обычно получает для работы от следователя уголовное дело. Следователь (дознатель), не имея специальных познаний, часто не в состоянии самостоятельно разобраться с имеющимися техническими данными по пожару и правильно их оценить. Он предоставляет это эксперту. И на практике по большинству Пожаров эксперты работают в основном с материалами уголовного дела; часто экспертиза назначается по прошествии месяцев, а то и лет после пожара, и материальной обстановки к этому времени уже не существует, а вещественные доказательства не всегда бывают изъяты. В результате единственным источником информации по пожару становятся материалы уголовного дела — протоколы осмотра места пожара, показания свидетелей и др. И если эти материалы дознавателем подготовлены плохо, формально, то эксперт мало что сможет в этой ситуации сделать. Поэтому качественно собранный материал, своевременное назначение экспертиз, а также своевременное и правильное изъятие вещественных объектов во многом способствует проведению расследования таких дел более качественно и в кратчайшие сроки.

В компетенцию пожарно-технического эксперта входят далеко не все вопросы, связанные с пожаром. Не входят, в частности, вопросы, содержащие правовую оценку действий тех или иных лиц. Пожарно-техническая экспертиза решает в основном следующие задачи:

- исследование следов теплового воздействия на конструкции, материалы и оборудование при пожаре в целях установления места возникновения пожара (очага пожара);

- определение непосредственной (технической) причины пожара, условий и времени возникновения горения; исследование условий и особенностей развития горения (горение предметов, материалов, конструкций зданий и сооружений; в каком направлении и почему развивалось горение);

- установление имевших место нарушений правил пожарной безопасности, строительных норм и правил (в части противопожарных требований), правил устройства электроустановок (ПУЭ) и других нормативных документов и определение причинной связи между этими нарушениями и возникновением горения, его развитием и последствиями;

- определение условий, средств, способов и особенностей подавления процессов горения на пожарах — анализ тактических методов и приемов пожаротушения, боевого использования пожарной техники (правда, эту задачу в последнее время все чаще относят к задачам не пожарно-технической, а пожарно-тактической экспертизы).

Вопросы, которые ставятся на разрешение пожарно-техническому эксперту, а формулировка их может быть самая различная, не должны выходить за пределы решаемых экспертом задач.

Необходимо отметить, что согласно УПК эксперт дает заключение от своего имени, а не от имени организации, и несет за него личную ответственность в соответствии со ст. 307 уголовного кодекса Российской Федерации.

Анализ практики производства экспертиз по делам о пожарах показывает, что в большинстве случаев дознаватели (следователи), затрудняются правильно вынести постановление о назначении экспертизы. В постановлениях нередко чрезвычайно слабо представлены исходные данные для решения поставленных задач. Объекты для исследования отбираются неправильно. Вопросы,

ставящиеся на разрешение экспертизы, формулируются нецеленаправленно, зачастую ставятся бесполезные вопросы.

Объектами СПТЭ выступают обстоятельства, а также предметы и документы, относящиеся к расследуемому событию. К ним можно отнести: обгоревшие, обуглившиеся сгораемые и трудносгораемые конструктивные элементы зданий и сооружений, а также остатки сгоревших или частично обгоревших предметов и документов, электрооборудование и электроприборы, различные технические сооружения и технологичное оборудование, нагревательные и отопительные приборы, предметы со следами легковоспламеняющихся и горючих жидкостей, вещества и материалы, способные воспламениться и самовозгораться, орудия поджога или их остатки, противопожарная техника, огнетушащие средства и составы и многие другие, имеющие значение для разрешения уголовного дела или материала доследственной проверки.

При назначении СПТЭ эксперту необходимо предоставлять всю необходимую для производства документацию, в том числе: акт о пожаре, заключение технического специалиста и иных контрольных (надзорных органов), акты или предписания (представления) по результатам пожарно-технического исследования, проектную документацию, копии приказов (распоряжений), объекта и предметы с места пожара, протоколы следственных и иных процессуальных действий, различные экспертные исследования и заключения специалистов, схемы, фото и видеоматериалы и иные документы, имеющие значение для производства экспертизы.

По всем проводимым исследованиям эксперт оформляет соответствующее заключение, которое является единственной процессуальной формой, в которой он доводит свои выводы. При этом, если при производстве СПТЭ эксперт установит ряд обстоятельств, которые имеют существенное значение, но данные вопросы не были поставлены перед ним, то он вправе письменно заявить об этом в своем непосредственном заключении. Материалы, которые иллюстрируют заключение эксперта в форме различных фотографий,

схем, могут быть приложены к заключению эксперта, и оно является составной частью экспертного заключения.

При получении материалов дела эксперт знакомится с постановлением (определением) следователя (суда), материалами, представленными на экспертизу, осуществляет первоначальный осмотр вещественных доказательств. После решения формальных вопросов (удостовериться в соответствии данных, указанных в постановлении о назначении экспертизы и фактически представленных материалов) необходимо:

1. Определить, входят ли поставленные на разрешение эксперта вопросы в пределы его компетенции и фактически имеющихся специальных познаний.

Нормативная пожарно-техническая экспертиза охватывает обширные области знания. Эксперт может не владеть всеми ее направлениями. К примеру, специалист в области противопожарного нормирования может не иметь достаточных знаний по устройству систем пожарной сигнализации или огнезащите. В последнем случае необходимо ходатайствовать о дополнительном привлечении к производству экспертизы узких специалистов.

2. Определить, в полном ли объеме представлены материалы.

В зависимости от вопросов, поставленных на разрешение эксперта объектом исследования могут быть протоколы процессуальных действий, документация по пожарной безопасности, имеющаяся в деле, вещественные доказательства и др.

При недостаточности представленных материалов делается запрос о предоставлении дополнительных данных. Если объекты не пригодны для исследования, это указывается в тексте заключения с обоснованием, почему невозможно провести исследование.

3. Если на разрешение поставлены вопросы, касающиеся непосредственного состояния объекта (здания, сооружения, установки, участка местности), необходимо провести его исследование (осмотр). В данном случае, здание, сооружение или установка будут выступать в качестве

непосредственного объекта исследования (своего рода вещественного доказательства), поэтому их осмотр и изучение являются обязательными. Невозможность осмотра необходимо обосновать в тексте заключения.

При назначении экспертизы нередко допускается ряд процессуальных и организационно-тактических ошибок, что в свою очередь может оказать влияние на доказательственную базу по разрешению дела. Некоторые из них:

1. При назначении СПТЭ возникает первоочередная проблема, связанная с определением специалиста, который компетентен в производстве данного исследования. Дело в том, что каждый пожар индивидуален и экспертом может выступить только специалист, обладающий специальными познаниями в различных областях (строительство, транспорт, горение и взрыв, пожарная безопасность, и в иные). То есть необходимы специалисты в разных областях знаний, а таких сложно отыскать. В результате чего экспертное заключение остается неполным либо вопросы остаются без ответов, а хуже всего, когда эксперт ошибся и выдал заключение, не соответствующее материалам уголовного дела. В сложных случаях, когда на разрешение эксперта вопросы выходят за его компетенции, логичным решением будет в назначить комплексную экспертизу или ряд различных экспертиз, которые необходимо сделать в определенной последовательности.

2. При назначении экспертизы ставятся вопросы, выходящие за пределы знаний и компетентности эксперта. Как показывает опыт перед экспертами зачастую задаются вопросы правового характера, например «совершен ли умышленный поджог», «нарушены ли требования пожарной безопасности лицом».

3. При назначении экспертизы о причинно-следственных связях (судебно-нормативная пожарно-техническая экспертиза) органами ГПН ставятся вопросы общего характера, например: Имеются ли на объекте нарушения требований пожарной безопасности? Данный круг вопросов в соответствии с Федеральным законом № 248-ФЗ относится к «исключительной компетенции» надзорного органа (ГПН), и поэтому не может ставиться государственным

инспектором по пожарному надзору на разрешение судебного пожарнотехнического эксперта.

4. В ходе производства дознания возникают вопросы, когда заинтересованные в исходе дела лица создают умышленную ситуацию инсценировки пожара, преследуя свои корыстные цели (к примеру: связанные со страхованием имущества), от этого, прежде всего, зависят особенности и тактика тушения пожара, а также конкретными действия пожарных расчетов. К сожалению, эти, вопросы требуют отдельного обдумывания и имеют существенное значение для принятия окончательного решения по уголовному делу или по материалам доследственной проверки в порядке ст. 144 УПК РФ.

В завершение хочется отметить, что исправление сформулированных процессуальных и организационно-тактических ошибок могут помочь повысить эффективность процесса доказывания, что в очередной раз подтверждает актуальность и практическую значимость.

СПИСОК ЛИТЕРАТУРЫ:

1. Чешко И.Д. Технические основы расследования пожаров: Методическое пособие. - М: ВНИИПО, 2002. - 330 с.
2. Галишев М.А., Моторыгин Ю.Д., Шарапов С.В., Толстых В.И., Кондратьев С.А., Белобратова В.И., Воронова В.Б. Расследование пожаров: Методические рекомендации по изучению дисциплины и задание для выполнения контрольной работы для слушателей заочного отделения /Под общей редакцией В.С. Артамонова. -СПб.: Санкт-Петербургский университет Государственной Противопожарной Службы МЧС России, 2007.

Novikov A.N.

Udmurt State University

(Izhevsk, Russia)

Scientific advisor:

Kaminsky A.M.

Udmurt State University

(Izhevsk, Russia)

TACTICS OF APPOINTMENT AND PREPARATION OF FORENSIC FIRE-TECHNICAL EXPERTISE

***Abstract:** the paper deals with the actual problems of appointment and production of judicial fire-technical expertise in modern Russian legal proceedings. At the same time, the procedural action is considered not only from the position of the text of the law, but also from the point of view of personal practice. On the basis of which specific proposals and tactical and methodological recommendations were formulated to improve the procedure for the appointment and production of SPTE. The proposed approaches can be successfully applied by interrogators, investigators and other participants in criminal proceedings in order to optimize the process and increase the effectiveness of evidence, as well as to further improve the current legislation.*

***Keywords:** Criminal Procedure Code, state fire supervision bodies of federal fire service, bodies of inquiry, judicial fire-technical expertise.*

УДК 343.2/1.7

Попов В.В.

студент

Сыктывкарский государственный университет

им. Питирима Сорокина

(г. Сыктывкар, Россия)

**ВОПРОСЫ СИСТЕМАТИЗАЦИИ СОСТАВОВ
ЭКСТРЕМИСТСКИХ ПРЕСТУПЛЕНИЙ И ПРЕСТУПЛЕНИЙ
ЭКСТРЕМИСТСКОЙ НАПРАВЛЕННОСТИ**

***Аннотация:** в статье рассматриваются сложившиеся к настоящему моменту подходы к классификации экстремистских преступлений и преступлений экстремистской направленности, обосновывается необходимость систематизации уголовного законодательства в данной части, предлагаются конкретные меры по реализации новой модели в действующем уголовном законе.*

***Ключевые слова:** экстремистские преступления, преступления экстремистской направленности, систематизация уголовного закона, классификация преступлений экстремистской направленности.*

Определению круга преступлений экстремистской направленности посвящен пункт 2 примечания к статье 282.1 УК РФ [2]. В соответствии с указанным пунктом, под преступлениями экстремистской направленности понимаются преступления, совершенные по мотивам политической, идеологической, расовой, национальной или религиозной ненависти или вражды либо по мотивам ненависти или вражды в отношении какой-либо социальной группы, предусмотренные соответствующими статьями Особенной части УК РФ и пунктом «е» части 1 статьи 63 УК РФ.

Верховный Суд Российской Федерации в постановлении Пленума от 28 июня 2011 г. № 11 «О судебной практике по уголовным делам о

преступлениях экстремистской направленности» [4] (далее – постановление Пленума Верховного Суда РФ «О судебной практике по уголовным делам о преступлениях экстремистской направленности») дал более подробное перечисление соответствующих составов преступлений. Согласно пункту 2 названного постановления к числу преступлений экстремистской направленности относятся преступления, совершенные по мотивам политической, идеологической, расовой, национальной или религиозной ненависти или вражды либо по мотивам ненависти или вражды в отношении какой-либо социальной группы, предусмотренные соответствующими статьями Особенной части УК РФ (например, статьями 280, 280.1, 282, 282.1, 282.2, 282.3 УК РФ, пунктом «л» части 2 статьи 105, пунктом «е» части 2 статьи 111, пунктом «б» части 1 статьи 213 УК РФ), а также иные преступления, совершенные по указанным мотивам, которые в соответствии с пунктом «е» части 1 статьи 63 УК РФ признаются обстоятельством, отягчающим наказание.

Из указанного следует, что законодатель и последовавший за ним Верховный Суд РФ не классифицировали преступления, поскольку и специализированные составы, и остальные составы, тем или иным образом указывающие на совершение преступлений с соответствующими мотивами, приводятся ими в едином перечне.

В то же время исходя из формальных признаков, формулировки составов преступлений их можно разделить на три вида:

1) первая группа обобщит такие составы преступлений, которые прямо и непосредственно направлены на борьбу с экстремизмом, т.е. их включение в УК РФ имело своей единственной целью – создать основания для привлечения к уголовной ответственности за экстремистскую деятельность. Это как раз те составы, которые перечислил Верховный Суд Российской Федерации.

Так, например, Ленинским районным судом г. Махачкалы Республики Дагестан было рассмотрено уголовное дело по обвинению гражданина А в совершении нескольких эпизодов преступлений, предусмотренных частью 2 статьи 280 УК РФ. Как установлено материалами дела, данный гражданин

размещал в социальной сети видеозаписи, в которых выражалось пренебрежительное и враждебное отношение к категории «немусульман», а содержались призывы к осуществлению экстремистской деятельности по религиозному мотиву. Гражданину А назначено наказание в виде 1 года и 10 месяцев лишения свободы условно, а также с лишением права заниматься администрированием сайтов сроком на два года [6].

2) во вторую группу следует включать такие нормы УК РФ, которые помимо общего состава преступления, не направленного на борьбу с экстремизмом, закрепляют квалифицированные или особо квалифицированные составы преступлений, где в качестве одного из квалифицирующих признаков является совершение преступления по мотивам политической, идеологической, расовой, национальной или религиозной ненависти или вражды либо по мотивам ненависти или вражды в отношении какой-либо социальной группы.

Так, например, в кассационном порядке Верховным Судом РФ была проверена законность актов нижестоящих судов, которыми к ответственности был привлечен гражданин В. Среди прочего, он признан виновным в совершении покушения на преступление, предусмотренное несколькими пунктами, в том числе «л» части 2 статьи 105 УК РФ. Судом установлено, что гражданин В. совершил покушение на убийство нескольких граждан в связи с их национальной принадлежностью [5].

3) наконец, третья группа – это все остальные составы преступлений, где признаки экстремистской деятельности в субъективной стороне вообще не упоминаются, однако если соответствующий мотив возникает, то преступление квалифицируется со ссылкой на пункт «е» части 1 статьи 63 УК РФ, т.е. наказание за преступление назначается с учетом отягчающего обстоятельства.

В юридической литературе предложены различные подходы к классификации экстремистских преступлений и преступлений экстремистской направленности.

Например, предлагается выделять уголовно-правовые формы экстремизма, или экстремистские преступления, и преступления экстремистской

направленности. К первой группе, в частности, отнесены следующие составы: публичные призывы к осуществлению экстремистской деятельности (статья 280 УК РФ); возбуждение ненависти либо вражды, а равно унижение человеческого достоинства (статья 282 УК РФ); организация экстремистского сообщества (часть 1 статьи 282.1 УК РФ); участие в экстремистском сообществе (часть 2 статьи 282.1 УК РФ); организация деятельности экстремистской организации (часть 1 статьи 282.2 УК РФ); участие в деятельности экстремистской организации (часть 2 статьи 282.2 УК РФ).

Данные охранительные нормы непосредственно основаны на нормах Федерального закона «О противодействии экстремистской деятельности», который в определении основного понятия определяет, в каких формах может проявляться экстремизм.

Ко второй группе – преступлениям экстремистской направленности – отнесены следующие составы, если преступления совершены по мотивам идеологической, политической, расовой, национальной или религиозной ненависти либо вражды: воспрепятствование осуществлению права на свободу совести и вероисповеданий (статья 148 УК РФ); воспрепятствование проведению собрания, митинга, демонстрации, шествия, пикетирования или участию в них (статья 149 УК РФ); хулиганство (статья 213 УК РФ); вандализм (статья 214 УК РФ); уничтожение или повреждение памятников истории и культуры (статья 243 УК РФ); надругательство над телами умерших и местами их захоронения (статья 244 УК РФ) [3, с. 67].

Также в литературе предлагается подход, основанный на признаках объекта посягательства, т.е. по признакам того охраняемого законом общественного отношения, которому наносится ущерб по экстремистским мотивам.

Д. И. Леньшин преступления, связанные с экстремистской деятельностью, классифицирует на две группы:

«1) составы, где экстремистские действия выступают как квалифицированная форма совершения другого общественно опасного деяния (экстремистские действия – мотив);

2) составы, предусматривающие ответственность за конкретные деяния, признаваемые экстремизмом» [2, с. 64].

Различность подходов свидетельствует и о том, что уголовное законодательство Российской Федерации в части ответственности за преступления экстремистской направленности не совершенно: такие виды преступлений фактически рассредоточены по всему УК РФ, в то время как массовость таких норм позволяет объединить составы преступлений в рамках одной главы УК РФ, где объектом будут выступать те общественные отношения, которым, в соответствии с Федеральным законом «О противодействии экстремистской деятельности», наносит ущерб экстремизм в любых его формах и проявлениях.

Видится необходимым в главе 29 УК РФ разместить как экстремистские преступления, которые и сейчас расположены там, и преступления экстремистской направленности, которые рассредоточены по всему УК РФ (например, статья 148 УК РФ, предусматривающая ответственность за нарушение права на свободу совести и вероисповедания). В пользу данной позиции можно привести следующие аргументы.

Размещение той же статьи 148 УК РФ в главе 19 «Преступления против конституционных прав и свобод человека и гражданина» в большинстве своем имеют конкретное лицо, потерпевшее в результате преступления, поскольку конституционные права принадлежат каждому человеку лично на основании Конституции РФ, а не всему обществу в целом. В свою очередь, статья 148 УК РФ описывает объективную сторону следующим образом: «публичные действия, выражающие явное неуважение к обществу и совершенные в целях оскорбления религиозных чувств верующих». Как видно, преступление совершается в отношении неопределенного круга лиц, состав которого может быть неизвестен и не интересует правоприменителя – оценке подвергаются лишь действия,

составляющие объективную сторону преступления. Не интересуют правоприменителя и последствия совершения преступления – оскорбились ли чувства верующих, претерпели ли последние нравственные и иные страдания вследствие конкретных действий виновного лица.

Следовательно, такого рода преступление является преступлением против общества в большей степени, нежели покушением на конституционные права и свободы человека и гражданина. С учетом религиозного мотива в юридической литературе данный состав преступления относится к числу преступлений экстремистской направленности, т.е. как состав, предусматривающий ответственность за конкретное экстремистское действие, действие по экстремистским мотивам.

Получается, что помещение состава статьи 148 УК РФ в главу 19 неверно, ошибочно, поскольку основным объектом посягательства становится не конституционное право конкретного лица, а, по сути, равенство религиозных убеждений и равенство в реализации права на свободу вероисповедания.

Если составы преступлений экстремистской направленности, рассредоточенные на сегодняшний день по всему УК РФ, будут собраны в главу 29 УК РФ, то усматривается необходимость внести изменения в наименование данной главы, указав, что в ней предусмотрена ответственность за преступления против основ конституционного строя, безопасности государства и общества, поскольку преступления экстремистской направленности в большинстве своем направлены именно против общества (экстремистские взгляды распространяются и пропагандируются среди неопределенного круга лиц, а потому «потерпевшим» в данном случае будет именно общество, а не государство).

СПИСОК ЛИТЕРАТУРЫ:

1. Уголовный кодекс Российской Федерации: федеральный закон от 13 июня 1996 г. № 63-ФЗ (ред. от 10.07.2023) // Собрание законодательства Российской Федерации. 1996. 17 июня.
2. Леньшин Д.И. К вопросу о классификации преступлений экстремистской направленности // Евразийский юридический журнал. 2010. № 7 (26). С. 64-66.
3. Черниченко А.О. Классификация преступлений экстремистской направленности // Актуальные проблемы права. 2020. № 2. С. 67-75.
4. О судебной практике по уголовным делам о преступлениях экстремистской направленности: постановление Пленума Верховного Суда Российской Федерации от 28 июня 2011 г. № 11 [Электронный ресурс]. URL: https://www.consultant.ru/document/cons_doc_LAW_115712/ (дата обращения: 01.08.2023).
5. Кассационное определение Судебной коллегии по уголовным делам Верховного Суда Российской Федерации от 18 июля 2011 г. № 5-О11-190СП [Электронный ресурс]. URL: <https://base.garant.ru/70351050/> (дата обращения: 17.07.2023).
6. Приговор Ленинского районного суда г. Махачкалы Республики Дагестан от 11 ноября 2022 г. № 1-73/2022 [Электронный ресурс]. URL: <https://sudact.ru/regular/doc/a7Qb9tGZwW6S/> (дата обращения: 18.07.2023).

Popov V.V.

Syktyvkar State University named after Pitirim Sorokin

(Syktyvkar, Russia)

**ISSUES OF SYSTEMATIZATION OF COMPOSITIONS OF EXTREMIST
CRIMES & CRIMES OF EXTREMIST ORIENTATION**

***Abstract:** the article examines the currently existing approaches to the classification of extremist crimes and crimes of extremist orientation, substantiates the need to systematize criminal legislation in this part, and suggests specific measures to implement a new model in the current criminal law.*

***Keywords:** extremist crimes, crimes of extremist orientation, systematization of criminal law, classification of crimes of extremist orientation.*

УДК 343.2/1.7

Попов В.В.

студент

Сыктывкарский государственный университет

им. Питирима Сорокина

(г. Сыктывкар, Россия)

ПРОБЛЕМЫ РАЗГРАНИЧЕНИЯ ПРЕСТУПЛЕНИЙ ТЕРРОРИСТИЧЕСКОЙ И ЭКСТРЕМИСТСКОЙ НАПРАВЛЕННОСТИ

Аннотация: в статье обосновывается практическая и теоретическая значимость разграничения террористических и экстремистских преступлений, выявляются основные разграничительные признаки, обосновываются предложения по совершенствованию законодательства для недопущения ошибочного смешения понятий и неправильной квалификации преступлений.

Ключевые слова: терроризм, экстремизм, разграничение составов преступлений, цели преступлений экстремистской и террористической направленности.

Проблема разграничения преступлений террористической и экстремистской направленности, а также разграничения понятий терроризма и экстремизма в целом неоднократно становилась предметом исследования современных ученых. Необходимость разграничения возникает в связи с рядом обстоятельств.

Во-первых, Федеральный закон «О противодействии экстремистской деятельности» [2] рассматривает терроризм в качестве одной из форм экстремизма, что позволяет предположить возможность их соотношения как части и целого.

Во-вторых, специальные составы преступлений о терроризме отнесены УК РФ [1] к главе, посвященной общественной безопасности и общественному

порядку, в то время как уголовно-правовые формы экстремизма размещены в главе, направленной на защиту конституционного строя. В этой связи возникает обоснованный вопрос о том, насколько возможно рассматривать терроризм и экстремизм как часть и целое.

В-третьих, в Федеральном законе от 6 марта 2006 г. № 35-ФЗ «О противодействии терроризму» [3] (далее – Федеральный закон «О противодействии терроризму») указывается, что террористическая организация может создаваться для совершения преступлений, ответственность за которые предусмотрена статьями 280, 282.1 УК РФ и других, которые отнесены к экстремистским преступлениям.

В юридической литературе данный вопрос неоднократно становился предметом исследований. Отмечается, что отсутствие четкого разграничения террористических и экстремистских преступлений является следствием критериев разграничения основных понятия – экстремизма и терроризма. Анализ различных точек зрения ученых позволяет прийти к выводу о том, что экстремизм и терроризм наиболее близко друг к другу располагаются в тех случаях, когда экстремистское преступление совершается по мотивам политической ненависти или вражды, поскольку терроризм – преступление, обусловленное именно политическими мотивами. Между тем именно в этой части данные преступления и следует разграничивать: если при совершении терроризма преступники имеют конкретную политическую цель – дестабилизировать деятельность органов государственной власти, повлиять на них, заставить принять то или иное политическое решение, то при экстремизме политический мотив не оформляется в конкретную цель. Преступники руководствуются собственными политическими взглядами, отстаивают их, стремятся устранить существование не схожих с их взглядами точки зрения, но при этом непосредственного воздействия на политическую власть не происходит.

Справедливым также следует признать разграничение экстремизма и терроризма по признаку способа совершения преступления: терроризму всегда

свойственно насилие и устрашение населения, в то время как для экстремистских преступлений данные признаки не являются квалифицирующими, хоть и свойственны отдельным составам экстремистских посягательств [4, с. 53].

На сегодняшний день даже в уголовном законе Российской Федерации можно обнаружить меры разграничения экстремизма и терроризма на примере статей 280 и 205.2 УК РФ, установившие ответственность за публичные призывы к осуществлению экстремистской и террористической деятельности соответственно. Существование двух самостоятельных составов позволяет говорить о том, что террористическая деятельность не может рассматриваться как разновидность экстремистской деятельности, а потому публичные призывы к терроризму не охватываются объективной стороной статьи 280 УК РФ.

Учитывая ранее приведенную и, как видится, обоснованную точку зрения о том, что терроризм и экстремизм имеют существенные отличия по субъективной и объективной стороне, представляется недопустимым в регулятивных нормах рассматривать терроризм в качестве одного из видов или способов осуществления экстремистской деятельности.

В этой связи требуется внести изменения в Федеральный закон «О противодействии экстремистской деятельности», устранив указание на то, что такой противоправной деятельностью признается осуществление террористической деятельности. При разграничении данных противоправных посягательств необходимо руководствоваться не способом совершения (насильственным или ненасильственным), поскольку экстремизм может быть сопряжен с насилием, а именно целью и мотивами совершения преступления: если преступники руководствуются взглядами разжигания ненависти или вражды по тем или иным признакам, то такая деятельность должна квалифицироваться как экстремистская; если же целью является влияние на власть для принятия выгодного для преступников решения, а тем более если для достижения данной цели используются методы устрашения населения, то деятельность должна квалифицироваться в качестве террористической. Такой подход устранил имеющиеся в уголовном законе противоречия: при смешении

террористических и экстремистских преступлений происходит путаница с объектом преступного посягательства, поскольку, как уже было отмечено ранее, такие преступления имеют разные объекты – общественная безопасность и основы конституционного строя соответственно. Существование двух различных составов преступлений, заключающихся в совершении публичных призывов, можно признать первым шагом к созданию водораздела между группами смежных составов преступлений.

СПИСОК ЛИТЕРАТУРЫ

1. Уголовный кодекс Российской Федерации: федеральный закон от 13 июня 1996 г. № 63-ФЗ (ред. от 10.07.2023) // Собрание законодательства Российской Федерации. 1996. 17 июня.
2. О противодействии экстремистской деятельности: Федеральный закон от 25 июля 2002 г. № 114-ФЗ (ред. от 28.12.2022) // Российская газета. 2002. 30 июля.
3. О противодействии терроризму: федеральный закон от 6 марта 2006 г. № 35-ФЗ (ред. от 10.07.2023) // Российская газета. 2006. 10 марта.
4. Можегова А.А. О разграничении экстремистских и террористических преступлений по уголовному праву Российской Федерации // Проблемы экономики и юридической практики. 2014. № 3. С. 51-59.

Popov V.V.

Syktyvkar State University named after Pitirim Sorokin
(Syktyvkar, Russia)

**PROBLEMS OF DIFFERENTIATION OF CRIMES
OF TERRORIST & EXTREMIST ORIENTATION**

***Abstract:** the article substantiates the practical and theoretical significance of the distinction between terrorist and extremist crimes, identifies the main distinguishing features, substantiates proposals for improving legislation to prevent erroneous confusion of concepts and incorrect qualification of crimes.*

***Keywords:** terrorism, extremism, delineation of elements of crimes, goals of crimes of extremist orientation.*

УДК 34

Раковская А.В.

студент-магистр кафедры гражданского права и процесса

Вятский государственный университет

(г. Киров, Россия)

**АКТУАЛЬНЫЕ ПРОБЛЕМЫ
СОВРЕМЕННОГО ПРЕДСТАВИТЕЛЬСТВА
В ГРАЖДАНСКОМ СУДОПРОИЗВОДСТВЕ**

***Аннотация:** среди институтов гражданского процессуального права особое внимание привлекает институт представительства, который отличается комплексным характером. С помощью этого института обеспечивается осуществление прав и обязанностей тех участников гражданского процесса, которые по разным причинам не могут осуществлять их в суде лично, например, недееспособные граждане. Реформа гражданского судопроизводства 2018 года внесла ряд требований к представителям, что породило существование некоторых проблем.*

***Ключевые слова:** представитель, проблемы представительства, гражданское судопроизводство, юридическая помощь.*

В гражданском процессе представителями в суде могут быть дееспособные лица, полномочия которых на ведение дела надлежащим образом оформлены и подтверждены.

Правовое регулирование участия представителей в гражданском процессе Российской Федерации устанавливается как Гражданским процессуальным кодексом Российской Федерации (далее - ГПК РФ), так и специальными законами и подзаконными нормативно-правовыми актами. Этот законодательный подход определяет особенности участия представителей в гражданских процессуальных отношениях. Однако анализ действующих законодательных актов позволяет заключить, что существуют актуальные

проблемы, связанные с участием представителей в гражданских процессуальных отношениях.

Представительство в суде представляет собой самостоятельный гражданский процессуальный институт, который выполняет функцию обеспечения процессуальной гарантии защиты субъективных прав и законных интересов сторон, третьих лиц и заявителей. Важно отметить, что представители в суде не только защищают права сторон, но также содействуют суду в достижении справедливости.

Цель судебного представительства заключается в обеспечении наиболее полной защиты интересов граждан и организаций.

Представителями в суде, за исключением дел, рассматриваемых мировыми судьями и районными судами, могут выступать адвокаты и иные оказывающие юридическую помощь лица, имеющие высшее юридическое образование либо ученую степень по юридической специальности [1].

Квалифицированная юридическая помощь представляет собой деятельность профессиональных юристов, которая основывается на нормах международного и внутригосударственного права и направлена на разъяснение нормативно-правовых положений и использование соответствующих правовых средств для защиты и восстановления прав, свобод и законных интересов всех лиц.

Представитель имеет право совершать в интересах представляемого все процессуальные действия, включая ознакомление с материалами дела, снимать копии, заявлять ходатайства, представлять доказательства, участвовать в их исследовании, допрашивать свидетелей, экспертов и специалистов, а также обжаловать судебные постановления и использовать другие процессуальные права.

Производство в апелляционной и кассационной инстанциях в первую очередь направлено на проверку законности и обоснованности решений суда первой инстанции, и в этом контексте роль представителя увеличивается в разы.

Однако на этих стадиях также действуют специфические правила гражданского судопроизводства, где представитель играет особую роль.

Вовлечение судебного представителя в процесс, несомненно, имеет ряд положительных моментов. Оно помогает сократить процессуальные сроки, а благодаря профессионализму представителя и его квалифицированным мерам, снижается риск ошибок при рассмотрении дела. Однако поддержка судебного представителя не всегда может быть добросовестной, что приводит к неблагоприятным последствиям для клиента [6]. Отсюда следует следующая проблема. Проблема недобросовестности представителя. К сожалению, в настоящее время в погоне за деньгами много людей делают свою работу некачественно, быстро, чтобы успеть заработать еще больше денег, иногда они просто берут деньги и не выполняют работу. Когда люди обращаются к таким представителям, они теряют деньги, время, и могут усугубить свою ситуацию в суде. Если человек не сведущий в законодательстве проиграет в суде с одним неквалифицированным представителем, то он обратится уже к другому представителю. Но здесь возможна такая же ситуация.

Недобросовестный юрист, как правило, он обладает плохой репутацией или полным её отсутствием. Однако граждане не всегда могут узнать отзывы других людей. Например, пенсионеры. Не все из них пользуются интернетом, возможности найти отзывы людей у них нет.

На мой взгляд данная проблема решается очень просто. Например, согласно Федеральному закону от 05.04.2013 №44-ФЗ "О контрактной системе в сфере закупок товаров, работ, услуг для обеспечения государственных и муниципальных нужд" есть реестр недобросовестных поставщиков (подрядчиков, исполнителей) [3]. Считаю, что применительно к представителям должен существовать такой же реестр, в котором будут содержаться недобросовестные юристы. Такой реестр должен находиться в общем доступе, чтобы каждый человек мог зайти туда и найти всю информацию о недобросовестных юристах.

Еще одна проблема, связанная с вопросом представительства, заключается в том, что законодательством не установлена фиксированная сумма за услуги представителя. Эта сумма обычно основывается на критерии «разумной суммы». Считается, что каждый человек сам считает какой ценник своих работ ему выставлять. Однако люди воспользовавшись юридическими услугами могут заплатить сумму больше, чем потом судом будет возвращено в рамках рассмотрения заявления о взыскании судебных расходов.

Было бы полезнее использовать критерии «целесообразность» и «соразмерность» вместе. Эти критерий позволяет максимально учесть все интересы заинтересованных лиц. Считаю, что ст. 100 действующего ГПК РФ необходимо дополнить частью 3:

3. Разумные пределы сумм взыскания судебных расходов должны быть обоснованы судьей в определении.

Следующей проблемой, рассмотренной в данной статье будет проблема, которая относится непосредственно к представителю. Назовем ее проблемой доказывания наличия высшего юридического образования. При участии в судах необходимо предоставлять доверенность и диплом. Диплом по истечении времени может потихоньку пачкаться, рваться и полностью прийти в негодность. Данная проблема очень остро касается студентов-магистров обучающихся на очном отделении. По законодательству студенты сдают свои дипломы в университет, где они хранятся до вручения им дипломов магистров. Если такие студенты уже работают, то предоставить оригинал диплома в судебное заседание им невозможно. Студенты, окончившие образование по специальности «Судебная экспертиза», имеющие квалификацию - Судебный эксперт исходя из законодательства могут быть представителями в судах, однако не все судьи знают об этом.

Разъяснения по поводу того, какие лица имеют высшее юридическое образование дал Верховный Суд Российской Федерации в обзоре судебной практики [5].

Согласно пп. 2 - 4 ч. 5 ст. 10 Федерального закона от 29 декабря 2012 г. N 273-ФЗ "Об образовании в Российской Федерации" (далее - Закон об образовании) высшим образованием в Российской Федерации являются бакалавриат, специалитет, магистратура, подготовка кадров высшей квалификации [2].

Приказом Министерства образования и науки от 12 сентября 2013 г. N 1061 утверждены перечни специальностей и направлений подготовки высшего образования с указанием квалификации [4].

Имеющими высшее юридическое образование признаются лица, прошедшие обучение по программам бакалавриата, специалитета, магистратуры либо подготовки кадров высшей квалификации по направлению подготовки (специальности) "юриспруденция" с присвоением квалификации "бакалавр", "магистр", "юрист", "судебный эксперт", "исследователь", "преподаватель-исследователь".

Пунктами 2 - 5 ч. 7 ст. 60 Закона об образовании установлено, что высшее образование - бакалавриат подтверждается дипломом бакалавра; высшее образование - специалитет подтверждается дипломом специалиста; высшее образование - магистратура подтверждается дипломом магистра; высшее образование - подготовка кадров высшей квалификации, осуществляемая по результатам освоения программ подготовки научно-педагогических кадров в аспирантуре (адъюнктуре), подтверждается дипломом об окончании аспирантуры (адъюнктуры).

Согласно ч. 9 ст. 60 Закона об образовании лицам, освоившим программы подготовки научно-педагогических кадров в аспирантуре (адъюнктуре) и защитившим в установленном законодательством Российской Федерации порядке научно-квалификационную работу (диссертацию) на соискание ученой степени кандидата наук, присваивается ученая степень кандидата наук по соответствующей специальности научных работников и выдается диплом кандидата наук.

С учетом изложенного соблюдение требований ч. 2 ст. 49 ГПК РФ, ч. 3 ст. 59 АПК РФ, ч. 1 ст. 55 КАС РФ о наличии высшего юридического образования у лиц, выступающих представителями в суде, может подтверждаться дипломом бакалавра, дипломом специалиста, дипломом магистра, дипломом об окончании аспирантуры (адъюнктуры) по юридической специальности, дипломом кандидата наук или дипломом доктора наук.

Сведения о наличии у представителя высшего юридического образования, полученного до вступления в силу Закона об образовании, могут также подтверждаться иными документами, выданными в соответствии с ранее действовавшим правовым регулированием.

Документы об образовании представляются в суд в подлиннике или в форме надлежащим образом заверенной копии [1].

Однако иногда суду представленной заверенной копии диплома может оказаться недостаточной, тогда суд просит представить оригинал диплома. В таком случае в заверенной копии диплома нет смысла.

Проблему представления в суд диплома о наличии высшего юридического образования поможет решить создание базы представителей, доступ к которой должен быть у всех судов на территории Российской Федерации.

При самом первом участии представителя в суде должна вноситься информация в такую базу, а именно:

- Фамилию, имя, отчество представителя;
- Паспортные данные (при смене паспортных данных представителю следует сообщить об этом суду для смены паспортных данных в базе);
- Серия, номер диплома.

Исходя из представленной информации, можно сформулировать следующие выводы:

В статье были приведены лишь некоторые проблемы представительства, которые на мой взгляд актуальны на сегодняшний день. В общем и целом проблемы разрешимы, как для простых граждан, так и для представителей.

Проблему недобросовестности представителей возможно решить созданием реестра недобросовестных юристов. Следующая проблема присуждения судом разумной суммы за оплату услуг представителя решается внесением в ГПК РФ в ст. 100 ч.3:

3. Разумные пределы сумм взыскания судебных расходов должны быть обоснованы судьей в определении.

Проблему доказывания наличия высшего юридического образования возможно решить созданием специальной базы, в котором при первом участии в суде в качестве представителя, его данные вносятся в базу, и в дальнейшем носить с собой диплом и доказывать в суде наличие высшего юридического образования будет не нужно.

СПИСОК ЛИТЕРАТУРЫ:

1. Гражданский процессуальный кодекс Российской Федерации от 14.11.2002 N 138-ФЗ (ред. от 24.06.2023, с изм. от 20.07.2023) // КонсультантПлюс: справочно-правовая система [Офиц. сайт]. URL: <http://www.consultant.ru/> (дата обращения: 30.10.2023).
2. Федеральный закон «Об образовании в Российской Федерации» от 29.12.2012 N 273-ФЗ (последняя редакция) // КонсультантПлюс: справочно-правовая система [Офиц. сайт]. URL: <http://www.consultant.ru/> (дата обращения: 30.10.2023).
3. Федеральный закон от 05.04.2013 N 44-ФЗ (ред. от 04.08.2023) «О контрактной системе в сфере закупок товаров, работ, услуг для обеспечения государственных и муниципальных нужд» (с изм. и доп., вступ. в силу с 15.08.2023) // КонсультантПлюс: справочно-правовая система [Офиц. сайт]. URL: <http://www.consultant.ru/> (дата обращения: 30.10.2023).
4. Приказ Минобрнауки России от 12.09.2013 N 1061 (ред. от 13.12.2021) «Об утверждении перечней специальностей и направлений подготовки высшего образования» (Зарегистрировано в Минюсте России 14.10.2013 N 30163) //

КонсультантПлюс: справочно-правовая система [Официальный сайт]. URL: <http://www.consultant.ru/> (дата обращения: 30.10.2023).

5. «Обзор судебной практики Верховного Суда Российской Федерации N 4 (2019)» (утв. Президиумом Верховного Суда РФ 25.12.2019) //

КонсультантПлюс: справочно-правовая система [Официальный сайт]. URL: <http://www.consultant.ru/> (дата обращения: 30.10.2023).

6. Неверов А.Я., Колесникова Я.А. Представительство в гражданском процессе: актуальные проблемы и пути решения // Аспирант. 2021. №1 (58). С. 161-164.

Rakovskaya A.V.

Vyatka State University

(Kirov, Russia)

ACTUAL PROBLEMS OF MODERN REPRESENTATION IN CIVIL PROCEEDINGS

***Abstract:** among the institutions of civil procedural law, special attention is drawn to the institution of representation, which is characterized by a complex nature. With the help of this institution, the rights and obligations of those participants in civil proceedings who, for various reasons, cannot exercise them in court personally, for example, incapacitated citizens, are ensured. The reform of civil proceedings in 2018 introduced a number of requirements for representatives, which gave rise to the existence of some problems.*

***Keywords:** representative, problems of representation, civil proceedings, legal assistance.*

УДК 34

Салимзянова Л.Р.

студент

Казанский институт (филиал)
ВГУЮ (РПА Минюста России)
(г. Казань, Россия)

ЗАЩИТА ПРАВ ИНВЕСТОРОВ КАК ЗАДАЧА ГОСУДАРСТВЕННОЙ ПОЛИТИКИ

***Аннотация:** инвестирование является довольно сложным процессом, связанным с вложением денежных средств в различного рода активы. Безусловно, основная цель инвестирования – получение прибыли в виде дивидендов или выплат. Инвестор – физическое или же юридическое лицо, совершающее операции по капиталовложению. Само вложение капитала в той или иной степени связано с определенным риском для инвестора. Как уже говорилось выше, деятельность инвестора направлена на получение прибыли от инвестиционных инструментов. Убыточное инвестирование приводит к частичной или полной потере капитала.*

***Ключевые слова:** инвестор, активы, дивиденды, капиталовложение, инвестиционный инструмент, капитал.*

Инвесторы бывают квалифицированными и институциональными. Квалифицированный инвестор – юридическое или физическое лицо. Они могут заниматься вложением капитала в ценные бумаги или любые другие инвестиционные инструменты. В некоторых странах, чтобы получить статус квалифицированного инвестора необходимо соответствовать определенным требованиям. Как правило, они касаются размеров капиталовложений или сроков. К квалифицированным инвесторам относят брокеров, дилеров, инвестиционные фонды и др. Институциональный инвестор – юридическое лицо, которое выступает в качестве держателя денежных средств, осуществляя их вложение в самые разные ценные бумаги, бизнес-компании, недвижимое

имущество и так далее. Безусловно, такое инвестирование тоже подразумевает извлечение определенной прибыли. Страховые организации, банки, инвестиционные и пенсионные фонды – это институциональные инвесторы. Инвестиционным капиталом могут быть не только денежные средства, но и другое имущество, интеллектуальные продукты. Что касается финансового рынка, то здесь в качестве инвесторов, как правило, выступают инвестиционные компании различного рода, а также банки.

Каждый инвестор желает добиться максимального приумножения вложенных средств, однако для достижения успеха в инвестиционной деятельности необходимо обладать определенными знаниями, причем как в экономической, так и в финансовой сферах. Всегда есть риск потерять вложенные в тот или другой инвестиционный инструмент денежные средства, но его можно минимизировать, обладая минимальными знаниями. Инвестор — это физическое или юридическое лицо, осуществляющее инвестиции; вкладывающее собственные, заемные или привлеченные средства в инвестиционные проекты, финансовые или реальные активы. Если то или иное вложение оказывается убыточным, то капитал инвестора утрачивается частично или полностью.

Также классифицировать инвесторов можно по организационно-правовой форме. Инвестором может стать:

Орган государственной власти;

Юридические лица

Физические лица;

Различные некоммерческие организации;

Иностранные юридические лица;

Иностранные физические лица;

Различные международные организации.

Соответственно можно сделать вывод, что ограничений для того, чтобы стать инвестором в законодательстве нет.

Инвестор работает на инвестиционном рынке, который можно разделить на рынок реальных и финансовых инвестиций.

Таким образом, типы инвесторов можно разделить по двум направлениям:

- 1) по капитальным вложениям (реальным инвестициям);
- 2) по портфельному инвестированию.

Инвесторы, занимающиеся капитальными вложениями, классифицируют на три группы:

- физические лица, действующие самостоятельно или индивидуальные;
- лица, действующие коллективно или институциональные;
- профессиональные участники рынка ценных бумаг.

Виды инвесторов на фондовом рынке — стратегические, портфельные, позиционные, дей-трейдеры:

Права инвесторов любых групп равные для всех:

Инвестор имеет право самостоятельно определять размеры, структуру и доходность инвестиций;

При необходимости реализовывать инвестиции любым законным способом;

Инвесторы имеют право предать полномочия для осуществления инвестиционной деятельности профессиональным участникам рынка;

Право контролировать целевое использование денежных средств;

Пользоваться правами собственника в отношении своих инвестиций.

СПИСОК ЛИТЕРАТУРЫ:

1. Ковальчук, М. В. Инвестиции в Российской Федерации: проблемы и тенденции развития / М. В. Ковальчук, А. В. Коновалов, А. М. Пенкина. — Текст: непосредственный // Молодой ученый. — 2019. — № 43 (281). — С. 172-175.
2. Лаптева Анна Михайловна Понятие и виды субъектов инвестиционной деятельности // Вестник СПбГУ. Серия 14. Право. 2022. №1. URL: <https://cyberleninka.ru/article/n/ponyatie-i-vidy-subektov-investitsionnoy-deyatelnosti> (дата обращения: 19.10.2023).

-
3. Правовая среда как катализатор развития экономики. Защита прав инвесторов. Информационно -аналитическая система Росконгресс. [Электронный ресурс]. Режим доступа: <https://roscongress.org/sessions/spief-2019-pravovaya-sreda-kak-katalizator-razvitiya-ekonomiki-zashchita-prav-investorov/discussion> (дата обращения 19.10.2023)
4. Национальная юрисдикция: курс на конкурентоспособность правовой системы России. Информационно-аналитическая система Росконгресс. [Электронный ресурс]. Режим доступа: <https://roscongress.org/>

Salimzyanova L.R.

All-Russian State University of Justice

(Kazan, Russia)

PROTECTING THE RIGHTS OF INVESTORS AS A TASK OF PUBLIC POLICY

***Abstract:** investing is a rather complex process associated with investing money in various types of assets. Of course, the main goal of investing is to make a profit in the form of dividends or payments. Investor is an individual or legal entity carrying out investment transactions. The investment itself is, to one degree or another, associated with a certain risk for the investor. As mentioned above, the investor's activities are aimed at making a profit from investment instruments. Unprofitable investing results in partial or complete loss of capital.*

***Keywords:** investor, assets, dividends, investment, investment instrument, capital.*

УДК 4414

Салимзянова Л.Р.

студент

Казанский институт (филиал)
ВГУЮ (РПА Минюста России)
(г. Казань, Россия)

РЕКОМЕНДАЦИИ ПО СОВЕРШЕНСТВОВАНИЮ ЗАЩИТЫ ПРАВ ИНВЕСТОРОВ

Аннотация: основополагающую роль в экономической системе страны занимает бюджетная политика. Стратегии и приоритетные направления, которые направлены на оптимизацию и эффективность данной системы, станут неотъемлемой частью эффективного государства, рыночной экономики и открытого общества.

Ключевые слова: бюджетная политика, направления, рыночная экономика, общество.

Для того, чтобы преодолеть негативные тенденции, складывающиеся в государственной политике по защите прав инвесторов, необходимо выполнить ряд мер, направленных на улучшение инвестиционного климата страны.

В настоящей работе рассматривает три типа инвестирования, которое можно разделить на три глобальные части:

- государственное инвестирование;
- частное инвестирование;
- цифровое инвестирование.

Проблема, которая косвенно упоминалась ранее, но которую стоит упомянуть именно в настоящем параграфе, заключается в категоризации инвесторов.

В виду плюрализма инвесторов выработать единую систему защиты не представляет возможным. Соответственно меры, предпринимаются для защиты разных категорий инвесторов будут разные.

Для начала отметим, что основной регулятор в области защиты частных инвесторов, которым является Центральный банк Российской Федерации, предпринимает меры и выпускает стратегии, направленные прежде всего на защиту частных инвесторов.

Отметим информацию, которая появилась на сайте Центрального банка России о планах по созданию Экспертного совета по защите розничных инвесторов.

«Число розничных инвесторов на финансовом рынке неуклонно растет, увеличивается и количество предлагаемых им инвестиционных продуктов, при этом они постоянно усложняются, и граждане не всегда понимают их специфику и возможные риски...Поэтому мы ждем, что новый экспертный совет, сконцентрировав свои усилия именно на данной сфере, поможет нам вовремя обнаружить проблемы, с которыми сталкиваются начинающие инвесторы, а также даст рекомендации по их решению и защите прав потребителей.

В состав совета войдут как представители уже действующего при Банке России совета по защите прав потребителей, так и представители объединений участников рынка, защиты прав потребителей, российских органов исполнительной власти, эксперты. В настоящее время Банк России принимает заявления от потенциальных членов совета. Его председатель будет избран на первом заседании.

Экспертный совет по защите прав потребителей продолжит работу по вопросам в сфере услуг кредиторов и страховых организаций.

Считаем необходимым отметить, что при положительном стечении обстоятельств и действительном формировании вышеуказанного органа, произойдет важный шаг в регулировании вопроса по защите прав инвесторов.

Это обусловлено тем, что инвесторы- физические лица являются наименее защищенным слоем данной категории субъектов инвестирования.

Далее предоставим меры, которые могли бы усовершенствовать процесс защиты прав инвесторов и инвестиционную политику в целом.

Меры можно разделить на

- меры общего характера, которые направлены на улучшения экономики в целом, что скажется и на инвестициях;

- меры специального характера, которые будут направлены исключительно на процесс инвестирования.

В настоящей работе рассматривается институт защиты прав инвесторов, однако немного остановимся на общеэкономических рекомендациях, так как решения проблем отдельной отрасли экономики и права, невозможно без улучшения всей отрасли в целом.

Инвестиционная политика предусматривает развитие в рамках экономической стратегии Российской Федерации.

Одно из необходимых условий для развития экономической системы составляет развитие финансовой и бюджетной системы.

Среди общих рекомендаций можно выделить:

- а) оптимизация налоговой, таможенной, антимонопольной политики;
- б) подконтрольное использование целевых бюджетных средств;
- в) развитие экономической поддержки малому и среднему бизнесу,
- г) противодействие коррупции на всех уровнях власти;
- д) привлечение иностранных заемных средства в развития отечественного производства.

СПИСОК ЛИТЕРАТУРЫ:

1. Михеенко О.В., Глушак Н.В., Глушак О.В. Инновационное развитие Брянской области: проблемы и пути решения. Брянск, 2015. – 127 с

-
2. Национальная юрисдикция: курс на конкурентоспособность правовой системы России. Информационно-аналитическая система Росконгресс. [Электронный ресурс]. Режим доступа: <https://roscongress.org/materials/natsionalnaya-yurisdiksiya-kurs-na-konkurentosposobnost-pravovoy-sistemy-rossii>
 3. Потери организаций от киберпреступности. [Электронный ресурс]. Режим доступа: <http://www.tadviser.ru/>
 4. Портал «Право.ру». [Электронный ресурс]. Режим доступа: https://pravo.ru/news/202844/?desc_search

Salimzyanova L.R.

All-Russian State University of Justice

(Kazan, Russia)

RECOMMENDATIONS FOR IMPROVING THE PROTECTION OF INVESTORS' RIGHTS

***Abstract:** budget policy plays a fundamental role in the country's economic system. Strategies and priority areas that are aimed at optimizing and making this system more efficient will become an integral part of an effective state, a market economy and an open society.*

***Keywords:** budget policy, directions, market economy, society.*

УДК 34

Сентябова Н.Н.

студент 3 курса магистратуры юридического института,

Вятский государственный университет

(г. Киров, Россия)

Научный руководитель:

Плотников Д.А.

кандидат юридических наук,

доцент кафедры гражданского права и процесса

Вятский государственный университет

(г. Киров, Россия)

ЭЛЕКТРОННЫЙ ДОКУМЕНТ КАК СРЕДСТВО ДОКАЗЫВАНИЯ В ЦИВИЛИСТИЧЕСКОМ ПРОЦЕССЕ

***Аннотация:** в настоящее время электронные документы широко используются в судебной практике в качестве доказательств. Однако правовые и научные исследования не определили их сущность. Автор рассматривает основные элементы использования электронных документов в судопроизводстве и выделяет требования для их признания как доказательств. Он говорит о том, насколько важны достоверность и целостность электронного документа, а также о том, насколько важно использовать электронную подпись для подтверждения авторства и целостности документа. Автор отмечает, что электронные документы должны быть подготовлены и сохранены в соответствии с требованиями законодательства. Кроме того, он подчеркивает, насколько важны достоверность и полнота информации, содержащейся в электронных документах, если они будут использоваться в качестве доказательств в судебных процессах. В заключение автор делает вывод, что необходимо разработать и утвердить специальные законы, определяющие, что такое электронные документы как доказательства и какие они должны быть.*

***Ключевые слова:** судопроизводство, доказательства, письменные, электронный документ, допустимость, оценка.*

Рассматривая такое новое для сегодняшнего дня явление, как электронный документ, который выступает полноценным средством доказывания, приходится констатировать, что это все же новый, совершенно непривычный механизм подтверждения тех или иных обстоятельств, фактов. В научно-правовой литературе зачастую такой новый вид доказательств приравнивают к письменному средству доказывания.

Например, А.Т. Боннер заявляет, что «электронные доказательства все же являются письменными, поскольку сведения, которые содержатся там, представляют собой человеческую мысль относительно существующей действительности» [1, с. 76]. Другие не менее известные правоведы – А.Т. Ерёмина, Е.П. Пашкова и А.Е. Самарцева, придерживаются противоположной точки зрения, заявляя, что «электронный документ невозможно считать письменным доказательством в чистом виде, в связи с тем, что он не обладает письменной формой и авторской уникальностью» [2, с. 294].

В научно-правовых источниках встречается и третья точка зрения, отличная от выше представленных. Ряд исследователей считает, что электронный документ – это смешанная форма доказательств, ведь он содержит в себе конкретно-определённую текстовую запись, содержащаяся на своеобразном материальном носителе. Именно эти записи, представленные в электронном виде, и выступают важным доказательством определенных обстоятельств в суде. Однако такие документы содержат не только текст, но еще и фотографии, аудиозаписи, видеозаписи. Несомненно, в современном мире у такого вида доказательств имеются все шансы, чтобы завоевать большую популярность. Следует говорить о масштабных и положительных перспективах использования электронных документов в суде. Все это в обязательном порядке будет способствовать более быстрому рассмотрению дел в суде, как следствие – вынесению законного, справедливого решения.

Электронные документы в судебном процессе можно назвать новой формой традиционного документа. Сегодня этот вид документа приобретает

все большую популярность. Однако законодатель в рамках ГПК РФ оставил за границами своего внимания соответствующую регламентацию нового вида доказательства, что предопределяет потребность включения обозначенного вида доказательств в уже существующую классификацию.

Нельзя оставить без внимания несомненные плюсы электронных доказательств: быстрота воспроизведения и предоставления суду, информативность, объёмность, доступность восприятия. Тем не менее, несмотря на очевидные преимущества, не так просто приобщить электронные доказательства к делу, следует соблюсти ряд формальностей, технических процедур. Законодатель четко не закрепляет, в каких формах участники судебного процесса должны предоставлять электронные источники информации, для того чтобы судья принял и приобщил доказательства к материалам дела [5, с. 31].

В частности речь идет о том, что ключевыми условиями являются гарантия целостности документа и возможность идентифицировать его автора. К сожалению, нельзя просто распечатать текст с интересующего сайта, это не отвечает стандартам доказательства. Главным образом потому, что в электронный документ можно внести любой подлог, изменить его содержание в считанные минуты, внести изменения с помощью графических редакторов, таких как AdobePhotoshop, PicsArtPhoto. Такие действия приведут к искажению истинного содержания оригинального документа. Более того, автор имеет возможность вовсе удалить информацию с сайта, что затруднит ее будущее использование, доступ к ней.

Исходя из вышеизложенного, можно сделать вывод, что документ, предоставленный в электронной форме, пригодной для восприятия человека, и подписанный усиленной электронной цифровой подписью в соответствии с законодательством Российской Федерации, является полноценным электронным документом, способен стать цифровым доказательством.

Электронные документы как средство доказывание имеет некоторые преимущества перед, например, свидетельскими показаниями либо бумажными

документами. Например, имеется возможность отправлять их с помощью информационно-коммуникативных сетей (посредством Интернета). Этот процесс быстрый, осуществим из любого места, города, страны. Проверка такого документа может быть осуществлена посредством специальных технических средств. Для того чтобы использовать электронный документ в процессе доказывания необходимо соблюдать ряд условий. Например, они должны быть получены законным путем и использованы в соответствии со свободой судопроизводства и правом на конфиденциальность. Кроме того, на протяжении всего процесса важно убедиться, что все цифровые данные сохранены и достоверны. Для данного процесса потребуются специфические методы, такие как криптографическая защита или аудиторские механизмы. Однако стоит обратить внимание на то, что судья не является экспертами в области компьютерной техники, что может приводить к ошибкам в оценке достоверности электронных доказательств. Суд может подтвердить наличие информации на той или иной Интернет - странице, но не установить целостность и неизменность ее содержания. Поэтому не редкостью является проведение экспертизы экспертными организациями или лицами, которые обладают соответствующими специальными знаниями. Полученное экспертное заключение становится для суда надлежащим подтверждением достоверности такого доказательства [6, с. 55]. В целом использование электронных доказательств может быть сложным процессом, требующим понимания технических возможностей и правовых правил. Тем не менее, если они выполняются, они могут помочь в судебных спорах и гарантировать, что решения суда будет объективным и справедливым.

Производство электронных документов не оставляет никаких физических следов на предметах, с которыми можно свободно контактировать. Они происходят, когда сложные электронные операции используются для преобразования человеческой мысли или объектов материальной реальности, таких как фотографии или видеозаписи, в конкретную нематериальную форму.

Отметим, что в настоящее время существуют определенные проблемы, связанные со сбором и отправкой электронных документов в суд. В качестве примера приведем следующее: веб-сайт должен быть заверен нотариусом, чтобы он считался документом.

Решением этой проблемы должно стать использование технологии блокчейна, которая позволяет создавать неподдельные и неизменяемые записи. Вместо того, чтобы заверять документ нотариусом, его можно хранить там, что гарантирует его неизменность. Такая веб - страница может быть использована судом в качестве доказательства. Весь процесс сбора и предоставления электронных документов в суде защищен и прозрачен благодаря использованию такой технологии, что повышает в разы точность и надежность доказательств, а также снижает вероятность мошеннических действий.

Электронные доказательства отличаются от письменных и вещественных по своей юридической природе. Отличительной чертой является возможность идентифицировать автора. В процессе судебного разбирательства они оцениваются в соответствии с общими правилами оценки доказательств: относимость, допустимость, достаточность, надежность и взаимосвязь с другими доказательствами.

С 1 января 2017 года в гражданских, уголовных и арбитражных судах «электронные документы используются в качестве доказательства». Эти правила четко декларированы Федеральным законом от 23 июня 2016 года N 220-ФЗ «О внесении изменений в отдельные законодательные акты Российской Федерации в части применения электронных документов в деятельности органов судебной власти». В настоящее время электронная копия документа рассматривается как разновидность письменных доказательств из-за неопределенных обстоятельств (статья 71 ГПК РФ).

Электронный документ состоит из нескольких компонентов: носителя, формы и содержания. Носитель содержит информацию, которая подтверждает юридические факты. Электронные носители отличаются от бумажных тем, что у них нет неразрывной связи между документом и носителем. Таким образом,

любой электронный носитель всегда может быть заменен. Структура включает форму. Реквизиты электронного документа — это набор обязательных и необязательных элементов, которые характеризуют структурное оформление информации. Электронный документ не имеет юридической силы, если в нем отсутствуют хотя бы один необходимый реквизит. Реквизиты служат для информирования и подтверждения. Информационная функция включает в себя поиск, фиксацию и передачу информации о времени, месте и месте составления документа. Удостоверительная функция включает процесс аутентификации, подлинности и целостности документа. Электронные документы удостоверяются электронными аналогами собственноручной подписи, например электронной подписью. Она демонстрирует волю лица, подписавшего документ, а также его согласие с тем, что в нем содержится.

Электронные документы считаются письменными доказательствами в соответствии со статьей 71 ГПК РФ. Они не могут быть полностью равнозначными традиционным письменным доказательствам, потому что не содержат субъективной переработки информации. Если электронные документы предоставляются в качестве доказательства, суд может потребовать их копии. Документ также должен быть легко читаемым и содержать необходимые реквизиты электронной подписи. Благодаря этому электронная подпись может использоваться во многих областях, таких как банковское дело, юридические транзакции и электронная коммерция. Защита конфиденциальности, целостности и аутентичности электронных документов обеспечивается электронной подписью. Тем не менее, для использования электронной подписи необходимы надежные инструменты и технологии.

Основной проблемой использования электронных документов в качестве средств доказывания в гражданском процессе является отсутствие в действующем законодательстве указания на четкие критерии, реквизиты, которые необходимы для признания их достоверными и допустимыми в качестве доказательств по делу. Необходимость в регламентации процессуальных правил их представления, исследования и оценки, заслуживает

отдельного внимания [3]. В ч. 1 ст. 71 ГПК РФ указано всего одно требование к электронным документам – использование при их создании способа, позволяющего установить их достоверность.

Сегодня все сферы жизнедеятельности человека подверглись цифровизации. Интернет стал доступен каждому. В связи с чем, подготовка электронных документов уже не составляет какого-либо труда. Поэтому так важно сохранять достоверность электронных документов. Одним из методов подтверждения подлинности выступает электронная подпись. Другие методы подтверждения истинности такого документа, помимо электронной подписи, должны оцениваться в индивидуальном порядке, более скептически. Все электронные устройства имеют индивидуальный идентификационный номер и Интернет - протокол. В результате использования этих данных можно определить отправителя и получателя письма, а также владельца устройства, с помощью которого оно было отправлено, что способствует предотвращению различных махинаций.

Особое внимание следует обратить на оценку электронного документа как электронного доказательства. Общие правила оценки доказательств судом заключаются в том, что суд оценивает доказательства по своему внутреннему убеждению, основанному на всестороннем, полном, объективном и непосредственном исследовании имеющихся в деле доказательств. Следует отметить, что никакие доказательства не имеют для суда заранее установленной силы.

В судебной практике хорошо известно, что в некоторых случаях электронный документ может быть подтвержден свидетельскими показаниями или нотариальным заверением, чтобы гарантировать, что он точен и не искажен. Как было отмечено немного ранее, стороны, принимающие участие в деле, достаточно часто представляют суду распечатанные копии документов, ведь в материальном варианте гораздо удобнее. Суды могут в таком случае непосредственно просмотреть копию документа без привлечения экспертов.

Копия документа должна быть сопровождена подтверждением его подлинности и достоверности, а также объяснительной запиской о методах его получения и хранения. Важно отметить, что гарантия того, что документ подлиннен и достоверен, не является абсолютной, потому что электронные документы могут быть поддельными или измененными. Копии электронных документов, основанные на свидетельских показаниях, нотариальных заверениях или других видов доказательств, могут быть признаны судами достаточно надежными доказательствами [4, с. 81]. Все решения, принимаемые судами, должны быть обоснованы и основаны на анализе представленных материалов, а также в соответствии с существующим законодательством.

В результате электронные документы имеют юридическое значение только после надлежащего подтверждения их подлинности. Тем не менее, отсутствие четких правил в этой области, а также законодательных правоположений, способствует возникновению серьезных проблем при рассмотрении таких доказательств в судебной инстанции. В ряде случаев электронные данные ненадежны или недопустимы для использования в качестве доказательства. Несомненно, действующая правовая база нуждается в регламентации правил и стандартов оценивая законности электронных доказательств.

Важно также определить, как следует проводить исследование таких доказательств, чтобы предотвратить возможные ошибки или манипуляции. Идеи, такие как относимость, допустимость, достоверность и достаточность, являются основными принципами оценки доказательств. При оценке электронных документов, используемых в качестве доказательств, следует учитывать следующее: надежность метода, с помощью которого информация была подготовлена, сохранена и передана; безопасность метода обеспечения целостности информации; и метод записи.

Введение требований к электронным доказательствам ускорит процесс рассмотрения дел, обеспечит надежность и достоверность используемой информации и улучшит качество правосудия. Это будет способствовать

дальнейшему развитию электронного документооборота и использования в судебной практике передовых информационных технологий. Кроме того, целесообразно подумать о проблемах безопасности, целостности и хранения данных.

Крайне важно обеспечить надлежащую подготовку, а также последующую сохранность рассматриваемого вида документов. В противном случае, электронный документ не будет воспринят, как надлежащий, его нельзя будет приобщить к доказательствам. Он будет признан судом как недопустимый.

Таким образом, подводя итог всему вышесказанному, отметим, что в современном мире все больше людей используют электронные документы, созданные с помощью цифровых и информационно - коммуникативных средств связи. Все создаваемые электронные документы должны иметь реквизиты, которые предоставят возможность отличить их друг от друга. Ключевым элементом электронного документа выступает электронная цифровая подпись, которая приравнена закона к собственноручной человеческой подписи. Достоверность и подлинность информации, данных, содержащихся в электронном документе должна быть оценена с учетом источника и метода ее получения. Вместе с тем, оценка информации исключительно из одного источника не даст возможности прийти к правильному выводу о ее достоверности. Поэтому все чаще на практике суды оспаривают такого рода электронные доказательства, особенно что касается распечаток с различных интернет - сайтов. Решением проблемы может стать обращение к нотариусу, который удостоверит их оригинальность. Несмотря на отсутствие возможности проверить факт внесения в электронный документ каких-либо изменений, оценка надежности электронного доказательства имеет решающее значение. Требуется подтверждение его достоверность. В связи со сказанным, представляется остро актуальным донести до законодателя потребность в фиксации в рамках процессуальных кодексов перечня электронных доказательств, построенных по аналогии с письменными доказательствами

(например, электронный документ, электронное сообщение и другие электронные доказательства). Также необходимо регламентировать на законодательном уровне понятие «электронный документ». Под таким следует определить документированную, текстовую информацию, которая предоставляется в электронной форме для передачи по информационным и телекоммуникационным сетям или обработки в информационных системах.

СПИСОК ЛИТЕРАТУРЫ:

1. Боннер А.Т. Традиционные и нетрадиционные средства доказывания в гражданском и арбитражном процессе: монография. М.: Проспект, 2014. С. 76-79.
2. Ерёмина О.А., Пашкова Е.П., Самарцева А.Е. Электронные доказательства в гражданском процессе // В сборнике: EUROPEAN RESEARCH сборник статей XIII Международной научно-практической конференции: В 2 частях. 2017. С. 294-298.
3. Курс доказательственного права: Гражданский процесс. Арбитражный процесс. Административное судопроизводство / С. Ф. Афанасьев [и др.]; под ред. М.А. Фокиной. 2-е изд., перераб. и доп. М.: Статут, 2019. 414 с.
4. Нахова Е.А. Проблемы применения электронных доказательств в цивилистическом процессе и административном судопроизводстве // Закон. 2018. № 4. С. 81-90.
5. Седельникова Д.В. Проблемы применения электронного доказательства в гражданском и арбитражном процессах // Правопорядок: история, теория, практика. – 2017. - №2 (13). – С.31-33.
6. Ярошенко Т.В. Особенности электронного документа как средства доказывания в гражданском процессе // Либерально-демократические ценности. 2023. Т. 7. № 1. С. 53-57.

Sentyabova N.N.

Vyatka State University

(Kirov, Russia)

Scientific advisor:

Plotnikov D.A.

Vyatka State University

(Kirov, Russia)

ELECTRONIC DOCUMENT AS A MEANS OF PROOF IN THE CIVIL PROCESS

***Abstract:** currently, electronic documents are widely used in judicial practice as evidence. However, legal and scientific studies have not determined their essence. The author examines the main elements of the use of electronic documents in court proceedings and highlights the requirements for their recognition as evidence. He talks about how important the authenticity and integrity of an electronic document is, as well as how important it is to use an electronic signature to confirm the authorship and integrity of the document. The author notes that electronic documents must be prepared and stored in accordance with the requirements of the legislation. In addition, he emphasizes how important the reliability and completeness of the information contained in electronic documents are if they are to be used as evidence in court proceedings. In conclusion, the author concludes that it is necessary to develop and approve special laws defining what electronic documents are as evidence and what they should be.*

***Keywords:** legal proceedings, evidence, written, electronic document, admissibility, assessment.*

УДК 34

Симаков С.А.

магистрант

Московский финансово-промышленный университет «Синергия»

(г. Москва, Россия)

ОБЪЕКТИВНЫЕ И СУБЪЕКТИВНЫЕ ПРИЗНАКИ ПРЕСТУПЛЕНИЯ, ПРЕДУСМОТРЕННОГО СТ. 272 УК РФ

Аннотация: в статье рассматриваются объективные и субъективные признаки преступления, предусмотренного ст. 272 УК РФ.

Ключевые слова: объективные субъективные признаки, субъективные признаки преступления, действие, бездействие, закон.

Чрезвычайно важное место для определения общественной опасности занимает объективная сторона совершения преступления. Объективная сторона в определенной мере определяет мотивы и цели поступка, поскольку субъективные факторы влияют на общественную опасность через внешние формы поведения.

Объективная сторона преступления вообще делится на деяния, последствий, причинной связи между деянием и последствиями.

Согласно В.М. Кудрявцеву, объективная сторона преступления представляет собой последовательность социально опасных и незаконных нарушений интересов, которые защищаются с точки зрения непрерывного развития событий и явлений, начиная с осуществления преступного действия или бездействия человека и заканчивая преступным результатом [4].

Уголовное право выделяет два подхода к пониманию объективной стороны:

1) элемент преступления, объективная сторона – это реальное явление, объективная сторона;

2) элемент состава преступления – это элемент научной абстракции, которая необходима для более глубокого познания преступления.

Однако, важно отметить, что незаконные поступки могут рассматриваться лишь как активное действие или пассивное неучастие. Следовательно, основой для юридической ответственности может служить только незаконное поведение индивидуумов, которое было проявлено в определенной ситуации, осуществленной отдельным лицом.

Действовать – значит не просто вносить изменения в существующий объективный ход событий, но вносить эти изменения целенаправленно. Наука уголовного права исходит из понятия преступного действия как волевого поступка. Это значит, что преступным и уголовно наказуемым может быть только такое деяние, носящее волевой характер.

Волевой акт – это акт, свободно и сознательно выбранный человеком с учетом условий, времени, места, обстоятельств. Лицо не может привлекаться к уголовной ответственности, если оно действует против своей воли, под влиянием физического принуждения или непреодолимой силы. Не могут быть признаны действиями человека и рефлекторные реакции, которые не подлежат контролю со стороны сознания[5].

Каждый поступок, который человек осуществляет по своей собственной воле, имеет различное социальное значение от тех случаев, когда отсутствует такая свобода. Возможность выбора отражает осознанную активность индивида. Личность формирует свое поведение в соответствии с собственными желаниями, стремлениями и целями.

В уголовном праве имеются две категории незаконной деятельности: действие и бездействие. Эти категории противоправного поведения служат основой для определения различных преступлений, изложенных в конкретном разделе правовых норм. Нормы уголовного законодательства либо запрещают определенные действия с последующим наказанием, либо, наоборот, требуют активного участия в определенном порядке.

Запрет, содержащийся в норме закона может быть возбуждено лицом путем как активного, так и пассивного поведения.

Уголовно-правовое действие – это активный, осознанный, волевой акт внешнего проявления поведения, который выражается в совершении общественно опасного посягательства, предусмотренного уголовным законом.

Уголовно-правовое бездействие – это общественно опасное, волевое поведение, которое, по сути, является невыполнением лицом своих юридических обязанностей. Важной характерной чертой каждого преступления является его общественная опасность. Действие, которое не имеет общественной опасности, не может быть объективной стороной состава преступления.

Любое нарушение, исходя из своих объективных признаков, может быть рассмотрено как действие, которое представляет опасность для общества, поскольку оно нарушает определенные общественные отношения. То есть, общественная опасность – это свойство уголовно-правового деяния в целом, это его объективное свойство.

Действительно, преступления в сфере обработки электронных данных (компьютеров), систем и компьютерных и телекоммуникационных сетей имеют существенное отрицательное воздействие на общественные отношения. Ущерб возникает из-за действий, которые определяются характеристиками самого объекта. Например, нарушение функционирования компьютеров, компьютерных сетей и телекоммуникационных сетей может происходить только с использованием компьютеров [8].

При обсуждении неправомерности действия в рамках уголовного права, необходимо учитывать два аспекта. Во-первых, мы имеем в виду действие, которое включает все составляющие, описанные в юридическом определении преступления. Во-вторых, мы признаем, что неправомерность действия в уголовном праве является просто юридическим отражением его потенциального вреда для общества.

Закон определяет, какие конкретные поступки считаются социально опасными, подчеркивая сложный характер самого действия. Он главным образом описывает уникальные особенности действия. Иногда закон не указывает форму поступка, позволяя считать преступным любое действие. В таких случаях степень совершенного преступления становится определяющим фактором, указывающим на уровень причиненного ущерба цели.

Признаками общественной опасности и противоправности характеризуются как действие, так и бездействие лица. При определенных обстоятельствах, бездействие лица не является «ничем», а является определенным поведением.

Общественная опасность – это материальная характеристика действия, противоправность – правовая характеристика, которую часто называют формальной в том смысле, что она является юридической формой своего материального содержания – общественной опасности [7].

Согласно В.М. Кудрявцеву, преступное действие может быть определено как акт поведения, который представляет опасность для общества и считается незаконным на основе конкретных обстоятельств ситуации. В этом контексте поведение, которое наблюдается внешне и подвержено осознанному контролю, осуществляется добровольно через движения тела. В общем, концепцию «социально вредного поведения можно рассмотреть с двух точек зрения: существенной (в отношении ее представления как общественного явления) и практической (с точки зрения ее применения в научных и юридических контекстах для описания и оценки характера девиантного поведения) [4].

В.В. Мальцев выделяет три формы отражения и оценки общественно опасного поведения в уголовном праве: конкретно-юридический, абстрактно-юридическую и абстрактно-социолого-правовую [5].

Первая форма – общественно-опасное поведение – отражается в уголовном праве через все множество установленных законодателем разновидностей конкретных преступлений.

Вторая форма – такое поведение отражается через формулирование общей законодательной концепции преступления, и такое, что вбирает в себя понятие преступления, определяя его более важные признаки, стадии совершения, характер участия его субъектов и обстоятельства, исключающие общественную опасность деяния.

Третья форма изучает соотношение общественно опасного поведения с признаками уголовного закона. Когда идет речь об общественной опасности «компьютерных преступлений», то имеют в виду тот вред, который причиняется интересам общества, которые охраняются. Если ущерб уже имеет место, то вернее было бы говорить не об опасности деяния, а его тяжести.

Способ действия – определенный порядок, метод, последовательность движений и приемов, применяемых лицом.

Способ – объективная характеристика действия, не зависящая от того, с какой формой вины оно совершено. Средства совершения преступления и орудие совершения деяния – это материальные предметы, которые использует преступник для воплощения своей цели.

В определенных случаях, при обсуждении фактической стороны уголовного права, закон может предоставлять ясные указания относительно времени и места совершения преступления. В результате, способ, местоположение, время, методы и условия оказывают значительное воздействие на уровень общественного риска, связанного с деянием. В таких ситуациях они прописываются в положениях уголовного закона и становятся существенными компонентами преступления.

Способ, как указание на объективный фактор правонарушения, прямо связана с совершением или не совершением действия и придает им качественное определение, разъясняет, уточняет, тем самым придавая правонарушению или бездействию отличительные индивидуальные особенности, отличающие его от других действий. В данном случае определение подхода к каждому конкретному правонарушению имеет важное значение как при его закреплении в законодательстве и служит прямым

показателем состава правонарушения, так и при отсутствии явного указания на технику в законе.

Метод совершения преступления действует на субъективную сторону преступления по типу обратной связи: субъективная сторона определяется методом совершения правонарушения. Разработка стимулов и целей для совершения правонарушения осуществляется с учетом внешних объективных обстоятельств, в которых действует личность, и предоставляет ей возможность осуществить действие (или его отсутствие) в определенном порядке.

При выборе участия в незаконных действиях человек определяет, каким образом и над кем их осуществить. Подход и понятие «компьютерных правонарушений» тесно связаны, поскольку подход определяется целью правонарушения. Изображение постоянно используется в качестве инструмента для совершения незаконного акта против жертвы, обеспечивая выполнение действий, составляющих объективную часть правонарушения.

При обсуждении вопроса о последствиях конкретного общественно опасного действия или бездействия человека необходимо определить, вызвало ли данное общественно опасное действие именно это действие или бездействие человека. Если связь между действиями (бездействием) и преступными результатами отсутствует, человек несет ответственность только за фактически совершенное деяние (бездействие). Каждое преступление всегда наносит ущерб общественным отношениям, защищаемым законом.

Способность деяния причинять вред объекту посягательства или создавать реальную возможность причинения такого вреда является основанием отнесения определенных действий к преступным.

Согласно Р.Р. Гайфутдинову, наблюдается, что результатом любого нарушения закона является причинение или потенциальная угроза ущерба правам, защищенным правовой системой. Изучая систему правонарушений, определенную уголовным законодательством, можно сделать вывод, что большинство правонарушений имеют несколько последствий и приводят к нанесению вреда различным сферам общественных связей [2].

Появление второго элемента является постоянным, поскольку оно вызывается именно юридической структурой, приводящей к нарушению защищенного объекта. Кроме этих двух компонентов, также может существовать третий компонент, а именно: физический аспект, который не имеет окончательного значения, поскольку причинение ущерба цели нарушения еще не предоставляет полной информации о цели незаконного нарушения.

Р.Р. Гайфутдинов указывает, что преступным результатом (последствиями) являются такие предусмотренные уголовным законом изменения, причиняемых действием или бездействием. Эти изменения могут иметь как материальные, так и нематериальные характеристики. Он описывает материальные последствия как причинение физического ущерба пострадавшему, физические последствия как причинение вреда здоровью и физическому благополучию человека, этические последствия связаны с преступлениями, которые нарушают уважение и достоинство, а политические последствия возникают, когда нарушаются индивидуальные права граждан [2].

А.Н. Игнатов и Ю.А. Красиков среди последствий выделяют еще престиж власти и государственного аппарата: взяточничество, превышение власти или служебных полномочий. Реальная возможность наступления вредных последствий является результатом каждого преступного деяния.

В некоторых случаях возможность выполнить это полностью зависит от самого незаконного поступка, в то время как в других случаях она опирается на последующие изменения в состоянии объективной реальности, вызванные этим поступком. Таким образом, реальный потенциал негативных последствий зависит от особенностей совершенного преступления. Для оценки «значимости» последствий необходимо учитывать факторы, определяющие сущность общественного риска, создаваемого причиненным ущербом.

Стоит отметить, что материальные и физические результаты превосходят другие. Это заключение предлагается Кодексом Российской Федерации об административных правонарушениях. Значительные результаты,

с точки зрения физической стороны, являются наиболее распространенными. Что касается «компьютерных преступлений», в данном случае объяснение значимых результатов обладает своей особенностью. Оценка важности причиненного ущерба, как отличительная черта, зависит от множества факторов, и не указывается финансовый порог.

Необходимо учитывать точные последствия осуществления «компьютерного преступления», степень ущерба, понесенного владельцами, пользователями, администраторами и их партнерами, затраты на восстановление автомобилей, удаление вредоносных программ, восстановление программного обеспечения, а также определение утраченной прибыли. Считается, что затраты, связанные с внедрением мер защиты от несанкционированного доступа к информации и ее сокрытия, не должны учитываться при расчетах.

При анализе возможных неблагоприятных исходов уголовного преследования важно учитывать значение объекта вопроса. Если нет никаких негативных последствий, это свидетельствует о том, что действие не имеет уголовной природы и, вместо этого, относится к сфере административного, дисциплинарного или морально сомнительного поведения [7].

Иногда, готовясь совершить преступление, возможно отсутствие негативных результатов. Это случается, когда последствия преступления не зависят от личности, совершившей его, в результате чего она несет общую уголовную ответственность. В общем, наличие упомянутых результатов, описанных в законодательстве, относящемся к «компьютерным преступлениям», служит доказательством полного осуществления преступления и наличия обстоятельств, усугубляющих его.

Согласно проведенным исследованиям М.В. Корпусовой, этические последствия возникают, когда происходит атака на репутацию и самоуважение личности, а также при любом нарушении прав человека, где нарушитель последовательно демонстрирует неуважение к законным интересам человека, чьи права нарушены. Следовательно, занимаясь киберпреступностью,

преступник не только понесет финансовые убытки, но и причинит эмоциональную травму. Именно неуважение к чьему-то праву на защиту информации воплощает суть этического ущерба, причиняемого преступлением [3].

Отличие между моральным ущербом и любым другим ущербом заключается в возможности возмещения через судебные процессы, в частности гражданское исковое дело. Величина морального ущерба не ограничена законодательно, поскольку права человека являются нематериальными понятиями, которые нельзя количественно измерить, вычислить или определить степень оскорбления или унижения, причиненного.

Политические последствия имеют место в том случае, когда виновное лицо посягает или на установленный в государстве строй, или на права граждан, что может привести к политическим последствиям глобального характера. Соответственно объективная сторона совершения преступления в значительной мере отражает общественную опасность преступлений в сфере использования электронно-вычислительных машин (компьютеров), систем и компьютерных сетей и сетей электросвязи и является важным фактором при квалификации данного вида преступлений.

Статья 272 УК РФ предусматривает ответственность за неправомерный доступ к компьютерной информации, если это повлекло уничтожение, блокирование, модификацию либо копирование информации, нарушение работы вычислительных систем [1].

Обязательно наличие причинно-следственной связи между неправомерными действиями в отношении защищаемой информации и наступившими последствиями. «Преступление, предусмотренное ст.272 считается оконченным с момента наступления общественно опасных последствий. Причины совершения данного преступления могут быть любыми: корыстные мотивы, проверка собственного профессионализма, месть и др.

Объектом преступного посягательства являются общественные отношения, связанные с безопасностью использования компьютерной

информации». Объективная сторона преступления может быть осуществлена с использованием специальных технических или программных средств, действующих учетных данных пользователей, хищения цифровых носителей информации (при условии организации охраны этих носителей). В качестве предмета преступного посягательства выступает компьютерная информация.

Диспозиция ст.272 УК РФ не содержит в себе указания на форму вины, однако в данном случае с уверенностью можно говорить об умысле (прямом или косвенном). В случае совершения данного состава преступления лицо осознает, что его действия носят неправомерный характер, предвидит или может предвидеть наступления общественно опасных последствий, но при этом допускает их наступление.

Неправомерный доступ к компьютерной информации - умышленное деяние, поскольку в диспозиции ст.272 УК не указано обратное. «По общему правилу, ответственность за совершение преступлений, предусмотренных статьей 272 УК РФ наступает с 16 лет, однако часть вторая ст.272 предусматривает наличие специального субъекта, совершившего данное преступление».

В преступлении, предусмотренном ст.272 УК РФ, неправомерный доступ к компьютерной информации осуществляется следующими лицами:

1) не имеющими права на доступ к компьютерной информации в данных условиях места и времени, но осуществляющими «неправомерный доступ к охраняемой законом компьютерной информации» (ч.1 ст.272);

2) совершающими неправомерный доступ группой по предварительному сговору или организованной группой (ч.2 ст.272);

3) совершающими неправомерный доступ, используя для этого свое служебное положение (ч.2 ст.272);

4) имеющими право доступа к ЭВМ, системы ЭВМ или их сети, но использующими это право в целях достижения преступного результата (уничтожение, блокирование, модификации либо копирование информации, нарушение работы ЭВМ, системы ЭВМ или их сети).

При изучении данного уголовного состава чрезвычайно важно обратиться к статье 272, часть 2 Уголовного кодекса Российской Федерации, которая уточняет, что преступление рассматривается как совершенное по неосторожности только в случае, если это предусмотрено соответствующим положением Уголовного кодекса Российской Федерации. Существенными современными задачами юридической науки, законодательного процесса и усилий правоохранительных органов является установление гарантий гармоничного соотношения интересов личности и государства в борьбе с преступной деятельностью.

При изучении данного уголовного состава необходимо обратиться к статье 272, части 2 Уголовного кодекса Российской Федерации, которая устанавливает, что преступление считается совершенным по неосторожности только в случае, если оно предусмотрено соответствующим положением Уголовного кодекса Российской Федерации. Важными актуальными целями юридической науки, законодательства и усилий правоохранительных органов является установление гарантий гармоничного взаимодействия интересов личности и государства в борьбе с преступной деятельностью.

СПИСОК ЛИТЕРАТУРЫ:

1. Уголовный кодекс Российской Федерации от 13.06.1996 №63 – ФЗ (ред. от 01.07.2021) // СЗ. – 1996. – № 25. – Ст. 2954.
2. Гайфутдинов Р.Р. Понятие и квалификация преступлений против безопасности компьютерной информации / Р.Р. Гайфутдинов: дис. ... канд. юрид. наук. Казань, 2017. – С. 10
3. Корпусова М.В. Информационная безопасность государства и угрозы экстремизма / М.В. Корпусова, А.В. Темерева // Влияние науки на инновационное развитие: сборник статей Международного научно-практической конференции. – Уфа: АЭТЕРНА. – 2016. – С.187-189.

-
4. Кудрявцев В.Н. Объективная сторона преступления / В.Н. Кудрявцев. – М.: Гос.издат. юрид. лит., 2017. – С.71.
 5. Мальцев В.В. Категория «общественно опасное поведение» и ее уголовно-правовое значение / В.В. Мальцев // Государство и право. – 2015. – №9. – С.59.
 6. Морар И.О. Как выглядит социально-правовой портрет участника преступного формирования, совершающего компьютерные преступления? / И.О. Морар // Российский следователь. - М.: Юрист, 2012, - № 13. - С. 34.
 7. Халиуллин А.И. Подходы к определению компьютерной преступности / А.И. Халиуллин // Проблемный анализ и государственно-управленческое проектирование, 2011. - № 6. - С. 16.
 8. Ястребов Д.А. Неправомерный доступ к компьютерной информации: уголовно-правовые и криминологические аспекты. Дис. ... канд. юрид. наук: 12.00.08 / Ястребов Д.А. М.: 2005. 243 с.

Simakov S.A.

Moscow Financial and Industrial University Synergy

(Moscow, Russia)

**OBJECTIVE & SUBJECTIVE SIGNS OF A CRIME UNDER
ARTICLE 272 OF CRIMINAL CODE OF RUSSIA**

Abstract: the article considers objective and subjective signs of a crime under Article 272 of the Criminal Code of the Russian Federation.

Keywords: objective signs, subjective signs, action, inaction, law.

УДК 34

Успасская В.Ю.

студент-магистр кафедры гражданского права и процесса

Вятский государственный университет

(г. Киров, Россия)

Научный руководитель:

Фольгерова Ю.Н.

канд. юр. наук, доцент кафедры гражданского права и процесса

Вятский государственный университет

(г. Киров, Россия)

АВТОРСКИЕ ПРАВА В СОЦИАЛЬНЫХ СЕТЯХ И БЛОГАХ: АСПЕКТЫ ЗАЩИТЫ

Аннотация: в работе обозначены аспекты защиты авторских прав в условиях информационно-телекоммуникационной сети «Интернет», которые уже нашли свое предназначение и используются в жизни пользователями социальных сетей.

Ключевые слова: авторское право, интернет, социальная сеть, закон, правовое регулирование авторского права, нарушение авторских прав, механизмы защиты авторских прав.

В условиях цифровой трансформации переход на социальные сети и блоги стал неотъемлемой частью общества. С популярностью социальных сетей возросли и случаи нарушения авторских прав. Несанкционированное использование контента, фальсификация авторства, пиратство и нелегальное распространение приобрели широкий обхват среди аудитории сети «Интернет». Многие участники субъектного состава нарушают права авторов, не задумываясь о последствиях это и является основной проблемой.

Авторское право в совокупности подразумевает под собой интеллектуальные права на произведения науки, литературы и искусства. Их правовая охрана в социальных сетях и блогах направлена на защиту интеллектуальной собственности участников субъектного состава информационно-телекоммуникационных сетях, в том числе сети «Интернет». Основные положения части четвертой Гражданского кодекса Российской Федерации под термином «интеллектуальная собственность» понимаются только сами результаты интеллектуальной деятельности и по аналогии средства индивидуализации. Правообладатели по своему усмотрению могут ограничить право на пользование своих трудов, разрешить или запретить третьим лицам использовать результаты интеллектуальной деятельности или средствами индивидуализации. При том, что отсутствие запрета не будет считаться согласием автора на использование его авторских произведений.

Участниками субъектного состава могут быть конкретные лица, разместившие материал, который нарушает права авторов, то есть любой пользователь социальной сети. Владельцы сайтов, так как именно они по своему усмотрению и самостоятельно определяют порядок пользования сайтом, а также порядок размещения информации на таком сайте. Лица, осуществляющие деятельность по предоставлению вычислительной мощности для размещения информации в информационной системе, постоянно подключенной к сети «Интернет», провайдеры хостинга.

Для того, чтобы защитить авторские права на просторах «Интернета» необходимо их обнаружение и фиксация. На примере социальной сети «ВКонтакте» отчетливо выстроена структура по обнаружению нарушений авторского права. Сервисы представляют собой алгоритмы, направленные на поиск повторяющейся информации в публикациях. Искусственный интеллект способствует их обнаружению и направлению на рассмотрения специальной команде модераторов. Таким образом каждый из пользователей имеет право сообщить о его нарушенных авторских правах.

Один из таких алгоритмов носит наименование «Немезида», это система защиты уникального контента. При обнаружении неоригинального контента пользователи заполняют готовую форму жалобы, а в качестве подтверждения прикрепляют ссылку на первоисточник информации. Далее по цепочке информация перенаправляется модераторам, которые в свою очередь оценивают достоверность сведений для вынесения соответствующего наказания нарушителям.

Фотографические произведения и произведения, полученные способами, аналогичными фотографии, также являются объектом авторского права и по этой причине защищены специальным ключом по технологии блокчейн. Согласно политике конфиденциальности «Телеграмм» фотографии, видеоролики и другие файлы шифруются отдельным ключом, неизвестным серверу. Затем на этапе отправки этот ключ и местоположение файла шифруется новым ключом секретного чата только после отправляются адресату.

В 2021 году Арбитражным судом Свердловской области при исследовании материалов дела, было вынесено решение в пользу заявителя о нарушении его авторских прав посредством использования объектов интеллектуальной собственности. Автор заявил о публикации с тремя фотографиями и видеороликом поста в социальной сети, который неоднократно был использован без его разрешения сторонними городскими сообществами. Данное нарушение имело длящийся характер, поступающие претензии, модераторы социальной сети игнорировали.

Заявитель просил возложить на соцсеть обязанность в течение одного календарного дня с момента вступления решения суда удалить объекты его авторских прав. Он также просил взыскать с «ВКонтакте» судебную неустойку и компенсацию в общей сумме 1,1 млн руб. [9].

Фиксацию факта нарушения авторского права разъясняет Суд по интеллектуальным правам. В частности, он указывает на то, что нотариус может производить фиксацию факта нарушения в информационно-

телекоммуникационной сети «Интернет», без обязанности уведомления нарушителя, поскольку в последствии такую информацию могут удалить и ее отнесут к случаям, не терпящим отлагательств. При самостоятельной фиксации суд учтет сделанные и заверенные заявителем распечатки материалов, размещенных в сети «Интернет», с условием указания адреса интернет-страницы и точного времени получения материала.

Использование сложного объекта авторских и (или) смежных прав (в том числе аудиовизуальных изображений, фонограмм) может подтверждаться в том числе средствами видеофиксации с применением обеспечивающих возможность идентификации и исследования всех характеристик спорного объекта программ для захвата видео с экрана (например, аудио-, видеозапись полного хронометража размещенного объекта) [7].

Аспекты защиты авторских прав в сети «Интернет» могут иметь свою специфику и варьироваться в зависимости от субъектного состава, самого нарушения и его последствий. Необходимо понимать, что авторские права подлежат заблаговременной защите с помощью технических средств или знака охраны авторского права, проставляемого на произведения. Элементами знака охраны авторского права согласно статье 1271 Гражданского Кодекса Российской Федерации подразумевают под собой наличие латинской буквы «С» в окружности, имени или наименования правообладателя, а также год первого опубликования в произведения.

Авторские права защищаются публично-правовым и гражданско-правовым способами защиты. Публично-правовому способу защиты характерны действия по привлечению нарушителя к уголовной или административной ответственности. При гражданско-правовом способе защиты стоит учитывать существо нарушенного права и того, какие последствия повлекло данное нарушение.

При нарушении авторских прав закон позволяет добиться удаления информации с сайта, которая содержит объект авторских прав, или необходима для его получения через информационно-телекоммуникационную сеть.

Ограничение доступа к интернет-ресурсу также является рычагом защиты авторского права, и может служить в качестве предварительных обеспечительных мер. За исключением фотографических произведений и произведений, полученных способами, аналогичными фотографии.

В силу определенных условий возможны также меры по технической реализации ограничения доступа как на временной, так и на постоянной основе через обращения в службы по надзору в сфере связи, информационных технологий и массовых коммуникаций.

Правовая охрана интеллектуальной собственности участников субъектного состава многогранна. От авторов контента необходимы бдительность, соблюдение установленного законодательства и своевременное обнаружение ими нарушенных прав. Таким образом защита авторских прав в социальных сетях и блогах подразумевает под собой усиление защиты путем регистрации авторского права на произведения у соответствующих агентств или организаций. Лицензирование и приобретение разрешений от правообладателей, которые позволяют гарантировать соблюдение законодательства.

Правила социальных сетей и блогов также необходимо соблюдать. Данные правила могут включать запрет на публикацию материалов, нарушающих авторские права других участников сети. Нарушения могут привести к штрафным санкциям в качестве предупреждений со стороны модераторов, блокировке аккаунта или его удалению.

СПИСОК ЛИТЕРАТУРЫ:

1. Иванов Н. В. Авторские и смежные права в музыке : монография / Н. В. Иванов ; под ред. д-ра юрид. наук, проф. А. П. Сергеева. – Изд. 2-е, перераб. и доп. – Москва : Проспект, 2018. – 106-107, с.
2. Гришаев С. П. Гражданский кодекс Российской Федерации. Часть четвертая : постатейный комментарий / С. П. Гришаев // СПС

КонсультантПлюс. 2022. –КонсультантПлюс : справочно-правовая система. – Доступ из СПС «КонсультантПлюс» в локальной сети НБРК.

3. Витюкова А. О. Проблемы существования авторского права в социальной сети "ВКонтакте" / А. О. Витюкова // Вопросы российской юстиции. – 2019. – № 3. – С. 321-330. – Электронная копия доступна на сайте eLIBRARY.RU. – URL: <https://elibrary.ru/item.asp?id=41346053> (дата обращения: 01.10.2023).

4. Гражданский кодекс Российской Федерации (часть четвертая) от 18.12.2006 N 230-ФЗ (ред. от 13.06.2023) (с изм. и доп., вступ. в силу с 29.06.2023) // СПС Консультант.

5. Федеральный закон от 27.07.2006 N 149-ФЗ (ред. от 31.07.2023) «Об информации, информационных технологиях и о защите информации» (с изм. и доп., вступ. в силу с 01.10.2023)

6. Постановление Пленума Верховного Суда РФ от 23.04.2019 N 10 «О применении части четвертой Гражданского кодекса Российской Федерации» // СПС Консультант.

7. Постановление Пленума Верховного Суда РФ от 01.06.2023 N 15 «О некоторых вопросах принятия судами мер по обеспечению иска, обеспечительных мер и мер предварительной защиты» // СПС Консультант.

8. Информационная справка, подготовленная по результатам обобщения судебной практики Суда по интеллектуальным правам в качестве суда первой и кассационной инстанций с учетом практики Верховного Суда Российской Федерации по некоторым вопросам, возникающим при оценке доказательств, содержащих информацию, размещенную в сети Интернет" (утверждена постановлением президиума Суда по интеллектуальным правам от 14.09.2017 N СП-23/24) // СПС Консультант.

9. Суд взыскал с «ВКонтакте» более 1 млн руб. компенсации за нарушение авторских прав пользователя // Адвокатская газета : сайт. – URL: <https://www.advgazeta.ru/novosti/sud-vzyskal-s-vkontakte-bolee-1-mln-rub-kompensatsii-za-narushenie-avtorskikh-prav-polzovatelya/> (дата обращения: 04.11.2023)

Petrov A.A.

Vyatka State University

(Kirov, Russia)

Scientific advisor:

Folgerova Yu.N.

Vyatka State University

(Kirov, Russia)

**COPYRIGHT IN SOCIAL NETWORKS
AND BLOGS ASPECTS OF PROTECTION**

***Abstract:** the paper builds a mathematical model that characterizes the dependence of atmospheric air pollution on the number of cars. Correlation and regression analysis is presented. With the help of econometric tools, the trends in the development of the factor in the model were predicted, on the basis of which the forecast of atmospheric air pollution was carried out.*

***Keywords:** copyright, internet, social network, law, legal regulation of copyright, copyright infringement, copyright protection mechanisms.*

УДК 340.114.5

Федотовская В.В.

Санкт-Петербургский университет ГПС МЧС России

(г. Санкт-Петербург, Россия)

**ПРАВОВОЙ НИГИЛИЗМ СРЕДИ МОЛОДЕЖИ,
ЕГО ВЛИЯНИЕ НА ОБЩЕСТВО
И ВОЗМОЖНЫЕ ПУТИ ПРЕОДОЛЕНИЯ**

Аннотация: в данной статье рассматривается важная проблема – проблема правового нигилизма среди молодежи. Большинство исследователей склоняются к мнению, что «правовой нигилизм» как «отрицание права» оказывает пагубное влияние на обострение противоречий в обществе, особенно на сознание молодежи, у которой не всегда есть возможность правильно осмысливать различные жизненные ситуации. Анализируются причины нигилизма и факторы, способствующие его формированию в современном российском обществе. Приведены пути решения этой проблемы.

Ключевые слова: право, нигилизм, правовой нигилизм, молодежь.

В современной России очень актуально изучение вопроса влияния правового нигилизма на девиантное поведение подрастающего поколения. Правовой нигилизм по мнению большинства ученых - это «отрицание права», «противодействие правовой культуре» [4, с. 314]. Обострение в обществе, которое напрямую связано с происходившими изменениями в нашей стране в политической, и социально-экономической сферах а также повышенные требования современного общества к современной молодёжи воздействуют на развивающуюся личность. В непоследовательных и неоднозначных условиях развития России наблюдается проблема социализации личности, которая в первую очередь касается современной молодежи. Это можно объяснить тем фактом, что они живут в сложных условиях социального и экономического развития. Видна проблема адаптации молодых людей к следующим процессам:

- безработица;
- правовой и информационный вакуум;
- ненадлежащий образовательный процесс.

Нигилизм - это отрицание общепринятых ценностей и норм, принятых в обществе, а также форма социального поведения и мироощущения индивида [1, с.206]. Суть правового нигилизма заключается в негативном, неуважительном отношении к праву, закономерностям, в правовом невежестве определенной части населения, особенно молодежи. Нигилизм оказывает значительное влияние на формирование правосознания и правовой культуры широких масс населения и, в частности, молодежи, влияет на взаимоотношения между властью и населением. Одним из актуальных условий развития российской государственности на современном этапе является совершенствование правового воспитания молодежи и профилактика правового нигилизма. Рассматриваемой в статье проблемой является вызванное правовым нигилизмом незнание гражданами, в том числе молодежью, своих прав, обязанностей и ответственности, что приводит к девиантности, нарушению закона, неспособности в полной мере реализовать себя как личность, в том числе профессионально.

Широкое распространение нигилизм получил в XIX веке. Нигилизму свойственны следующие формы выражения:

- политическая;
- моральная;
- культурная;
- правовая;
- идеологическая.

Все это приводит к антиобщественным и антисоциальным действиям. Также нигилизму свойственно сочетание с максимализмом и экстремизмом. [1, с. 207].

Виды правового нигилизма:

- активный и пассивный;

- философский (построенное определенное мировоззрение человека на отрицании социальной роли права) и бытовой (элементарное незнание закона)

Негативное мнение о политических институтах и деятельности государственных органов формируется у молодых людей из-за того, что какое-либо нарушение права воспринимается как проявление силы или свободы, тем самым формируя негативное мнение о самом законе [2, с. 24].

Современное сообщество можно охарактеризовать как общество по уменьшению влияния этических норм. К таким можно отнести следующее: правила политической этики, которые основаны на честности и уважении к закону, правовой культуре, правопорядку. Также большой негативный отпечаток оставляет разрыв в социокультурной преемственности между поколениями. Объяснить это можно тем фактом, что наблюдается отсутствие доверия общества к закону, либо полное его отрицание. С взрослением молодые люди все больше начинают ценить свою свободу как в выборе, так и в жизненных ценностях, и очень важно чтобы этот выбор совпадал с формами общественной жизни и правовыми нормами.

Формирование девиантного поведения современной молодежи определяется разрушением связей по всем социальным каналам, начиная с отчуждения в семье, сопровождается отчуждением в образовательных организациях или на работе. И все это в конечном итоге приводит к отчуждению молодых людей в обществе. Дальнейшее развитие и распространение правового нигилизма объясняется в первую очередь юридической некомпетентностью. Молодежь просто не знает о своих обязанностях и правах. Из этого вытекают такие явления, как:

- незнание закона;
- нарушение закона;
- недоверие к правовым институтам;
- недоверие к беспристрастности правосудия;
- принятие своих нарушений.

Все это вышперечисленное и приводит к правовому нигилизму.

Анализ статистических данных, проводимый Министерством внутренних дел Российской Федерации, показывает существенные изменения в структуре самой подростковой преступности на фоне общего снижения количества преступлений среди подростков, перехода от традиционных видов к киберпреступности, это явление связано с активным участием молодежи в информационном пространстве. Рост компьютерной преступности составил 82,4% и существенно повлиял на увеличение общего количества преступлений, зарегистрированных в стране за 4 месяца, на 0,8%. По итогам 12 месяцев 2021 года количество преступлений, совершенных с использованием информационно-телекоммуникационных технологий, увеличилось на 1,4% [7]. Статистика показывает, что профилактическая работа подразделений Министерства внутренних дел России приносит свои плоды. Так, в январе 2021 года количество преступлений, совершенных несовершеннолетними и при их соучастии, снизилось на 19,3%, "количество уголовно наказуемых деяний с участием несовершеннолетних сократилось на 15,6%" [7].

Наблюдается тенденция к повышению уровня безопасности в общественных местах. Количество уличных преступлений сократилось на 18,1%. В парках, скверах и на улицах городских районов было зарегистрировано на 43,5% меньше грабежей, на 26,4% меньше краж и на 17,7% меньше нападений [7]. Эти статистические данные подтверждают факт постоянного снижения по всей стране количества преступлений, совершаемых несовершеннолетними. Однако более детальный анализ текущей криминогенной ситуации показывает, что на фоне неуклонного снижения преступности несовершеннолетних ее доля остается высокой.

Также к другой проблеме социализации личности современного молодого человека можно отнести трудности его трудоустройства, что приводит к негативному формированию сознания россиян и уменьшения нравственных ориентиров. Проанализировав данные по структуре молодежной преступности можно сделать вывод о том, что она связана с низким участием

молодых россиян в общественно-полезных деятельности и организациях. Это также связано на прямую с трудоустройством данной ячейки общества.

Важность разработки мер по борьбе с правовым нигилизмом молодежи объясняется тем, что именно данная группа является экономически активной важной частью общества в любом государстве. Они активно работают, получают образование и повышение квалификации. Но, так как в России наблюдается большая дыра, связанная с обучением и трудоустройством, то некоторые молодые люди потеряли интерес к определенным профессиям, а также профессиональный интерес. Все чаще молодежь перебивается случайными заработками, за частую не связанными с их профессиональной направленностью и получением «серой» заработной платы, так как работают незаконно.

Важной также является проблема наркомании молодых людей. Наркомания является угрозой не только физическому и моральному здоровью, но и стабильности российского общества и экономики страны, затрагивая тем самым национальную безопасность. Наркомания останавливает и разрушает:

- духовное развитие личности;
- эмоциональное развитие молодого человека;
- интеллектуальное развитие современного общества.

Все это в последствии приводит к развитию новых форм отклонения в моральном и правовом развитии молодежи российского общества [3. 260].

Молодежь, страдающая правовым нигилизмом, обусловлена отсутствием достаточного уровня юридического образования в образовательных учреждениях. Несмотря на наличие обширной правовой информации, население остается неграмотным в юридическом плане и предпочитает незаконные методы решения проблем. Этот феномен характеризуется отрицанием социальной ценности закона и возникновением противоправного поведения.

Возникновение и нарушение законов и других нормативных актов является причиной того, что подростки сталкиваются с трудностями и

недоступностью необходимых юридических инструментов. Они пытаются найти наиболее эффективное и доступное решение для своей ситуации, не прибегая к использованию законных процедур. В результате возникает непонимание и недоверие к законодательству среди молодежи. Принадлежность к различным преступным группам становится для них привлекательным занятием. В возрасте от 14 до 30 лет совершается около половины всех уголовных преступлений в стране. Исходя из этого, можно предположить, что это является основным фактором для дальнейшего развития криминальной структуры общества.

Молодые люди, не достигшие возраста, при котором они несут юридическую ответственность, испытывают безнаказанность исключительно в своих действиях, поскольку не могут быть приняты определенные меры наказания в отношении них.

Социальная роль молодых людей определяется в первую очередь их образованием и, прежде всего, законом [5]. Важно знать, что целью правового государства является именно защита прав и свобод граждан во всех слоях общества. Но без хорошо скоординированного механизма определенный комплекс мер по преодолению правового нигилизма, в том числе новых, неосуществим, потому что молодые люди, которые являются будущим страны, с искаженным правовым сознанием представляют реальную угрозу для общества. Эти граждане представляют потенциальную опасность для всех представителей общества [6].

Подростковая и молодежная преступность остается основной проблемой российского государства, так как правовой нигилизм напрямую связан с масштабами преступности, так как именно недоверие или незнание закона толкает его на преступление. Как было ранее сказано, что именно молодежь занимает особое положение в общественных и экономических отношениях и является будущим любой страны, то особое внимание государство уделяет реализации национальной молодежной политики. Рассмотрим ее предназначение на рисунке 1.



Рисунок 1. Государственная молодежная политика

Следует отметить, что в последние годы наша страна уделяет особое внимание развитию правосознания граждан, защите их прав и свобод, а именно:

- принимает законы, защищающие конституционные права граждан, сами лица принимали непосредственное участие в принятии некоторых из них, создает государственные юридические фирмы по всем делам Российской Федерации, которые оказывают бесплатную юридическую помощь определенным категориям граждан;

- разрабатывает педагогические стандарты, направленные на развитие личностного подхода учащихся, развитие их самостоятельности и проявление творческих способностей;

- разработка программ юридического образования для молодежи с привлечением учителей, занимающихся внеклассной образовательной деятельностью.

В Российской Федерации реализуются программы, направленные на создание позитивных политических образов и закрепление правовых традиций российского общества. На федеральном уровне за молодежную политику

отвечает Федеральная служба по делам молодежи (Росмолодежь) - компетентный национальный государственный орган, деятельность которого направлена исключительно на развитие молодежи российских граждан. Организация рассматривает молодежь как важнейший ресурс для развития нашей страны в двадцать первом веке и с этой убежденностью строит проект, поддерживая его деятельность через различные форумы, гранты и национальные проекты.

Важно разработать комплекс мер, которые государство сможет направить на уменьшение и предотвращение распространения правового нигилизма среди современной молодежи:

- уменьшение юридической безграмотности посредством совершенствования юридической подготовки и образования молодежи. Рекомендуется увеличение учебной нагрузки по юридическому образованию школьников с пятого класса. Также важно на законодательном уровне запретить публикацию печатных изданий, которые могут нанести вред правовому воспитанию подрастающему поколению. Уделить особое внимание освещению правовым нормам в средствах массовой информации: телевидение, газеты и журналы, радио, мессенджеры, социальные сети.

- увеличить участие молодежи в культурной деятельности страны путем разработки эффективной национальной стратегии;

- полноценное функционирование между молодежью и представителями органов власти начиная федеральными органами власти и заканчивая местными органами публичной власти. Это послужит уменьшению и устранению правового нигилизма среди молодежи.

Необходимо вводить разнообразные формы внеклассной работы в школах, колледжах и ВУЗах. К таким формам работы можно отнести:

- лекция;
- семинар;
- встречи с представителями правоохранительных норм;
- анализ научных статей и их обсуждение в неформальной обстановке;

- просмотр обучающих и морально-этических фильмов и передач;
- викторины.

Следовательно, молодежная политика основана на том, что осуществляется взаимодействие государства с образовательными учреждениями, государственными партиями и самой молодежью, т.е. вовлечение молодых людей во всех сферах ее жизни, начиная со школы и заканчивая профессиональным образованием. Это может дать позитивный импульс не только к изучению правовых норм и правил, но и к соблюдению и пониманию их. Уверенность и образованность молодых людей будет поэтапно заменять неграмотность, безразличие и пассивность.

Профилактика характеризуется также в изучении причин и мотивов, а также особенности девиантного поведения именно этой социальной группы. Тем самым объединяя следующие факторы, можно добиться уменьшения правового нигилизма среди молодого поколения:

- изучение причин и мотивов девиантного поведения молодежи;
- формы взаимодействия власти и молодежи на доступном уровне;
- внедрение внеклассной юридической и правовой развивающей программы для молодого поколения;
- увеличение учебной нагрузки по юридическому образованию;
- увеличение участия молодёжи в культурной деятельности страны путем разработки эффективной национальной стратегии

Анализируя различные сферы, мы можем выявить реальную ситуацию и динамику, используя количественные и качественные показатели. Например, одним из таких показателей является уровень вовлеченности молодежи в политические отношения, который существенно влияет на политические изменения в обществе и стабильность политической системы в целом. Обратим внимание, что Российская Федерация не обладает необходимым набором показателей для выявления тенденций в легальной деятельности молодежи.

Пассивный тип политической культуры - нигилизм - преобладает среди молодежи современного поколения в России, как показывает анализ их

самоидентификации. Выборы, политические партии и организации занимают последние места в структуре самоопределения молодых людей. В последние годы значительно сократилось представительное участие молодежи в органах местного самоуправления, так как они не считают это направление важным. Молодежные правительства созданы для решения этой проблемы, но они также не могут компенсировать отсутствие представительных форм.

Молодежь в автономных организациях по обучению и трудоустройству практически не представлена, в то время как социальные консультативные группы в законодательных и исполнительных органах власти действуют в почти половине регионов России, но их влияние на реализацию государственной молодежной политики незначительно.

Выводы. Правовой нигилизм выражается в негативном отношении к праву как социальному институту. Таким образом, влияние социально-психологических факторов на молодых людей, особенно на тех, кто по разным причинам недоразвит или даже потерян, или у кого еще не сформировалась социальная ориентация на позитивные действия, создает предпосылки для деструктивного поведения, которое приводит к:

- происходит расширение правового нигилизма и формирование отношения к допустимости и общей допустимости преступлений; отсутствует вера в закон или его полное отрицание;

- большинство молодых людей не хотят помогать правоохранительным органам в борьбе с преступностью и в профилактической работе по борьбе с преступностью;

- под влиянием большого количества информации из разных источников сознание молодых людей существенно меняется: "Современное развитие средств массовой информации и коммуникаций способствовало значительному расширению и трансформации информационного поля, что негативно сказывается на общественном сознании и, прежде всего, на неоформленном сознании подрастающего поколения".;

- информационный пробел, который часто возникает из-за отсутствия личных контактов с молодыми людьми в учебных заведениях и погружения в средства массовой информации;

- в семье, где выросли подростки, нет личного контакта и взаимопонимания.

СПИСОК ЛИТЕРАТУРЫ:

1. Жидяева Е. С. Правовой нигилизм и его влияние на формирование девиантного поведения молодежи / Е. С. Жидяева // Международный журнал гуманитарных и естественных наук. – 2022. – № 7-1(70). – С. 205-208.
2. Лапенков Е. О. Правовой нигилизм молодежи / Е. О. Лапенков // Научный взгляд современной молодежи на актуальные проблемы права, психологии и педагогики : Сборник научных статей обучающихся ВИПЭ ФСИН России. В 2-х частях / Под общей редакцией В.Н. Некрасова. – Вологда : Вологодский институт права и экономики Федеральной службы исполнения наказаний, 2021. – С. 22-25
3. Моисеева К. А. Причины существования правового нигилизма среди молодежи / К. А. Моисеева // Обучение, развитие и воспитание личности сегодня: тенденции, проблемы, пути решения : Сборник статей Международной научно-практической конференции, Петрозаводск, 09 декабря 2021 года. – Петрозаводск: Международный центр научного партнерства «Новая Наука» (ИП Ивановская И.И.), 2021. – С. 258-263
4. Соловьева Н. А. Правовой нигилизм как одна из опасных ситуаций социального характера среди молодежи, пути преодоления / Н. А. Соловьева, Ю. А. Говенко, Э. С. Таболова // Университетская наука. – 2022. – № 1(13). – С. 313-315
5. Афаунов А. З., Хавдок А. М., Татлок А. К. Правовой нигилизм российской молодежи: объективные и субъективные аспекты проблемы // Гуманитарные, социально-экономические и общественные науки. 2019. № 10. С. 132. URL: <https://cyberleninka.ru/article/n/pravovoy-nigilizm-rossiyskoy-molodezhi-obektivnye-i-subektivnye-aspekty-problemy>
6. Горлов Н. Н. Правовой нигилизм молодежи как социальная проблема // Инновационная наука. 2018. 11. С. 121. URL: <https://cyberleninka.ru/article/n/pravovoy-nigilizm-molodezhi-kak-sotsialnaya-problema-1>
7. Статистика и аналитика МВД РФ. – [Электронный ресурс]. – Режим доступа: <https://мвд.рф/deyatelnost/statistics>

Fedotovskaya V.V.

Saint Petersburg University of Ministry of Emergency Situations of Russia
(Saint Petersburg, Russia)

**LEGAL NIHILISM AMONG YOUNG PEOPLE, ITS IMPACT
ON SOCIETY AND POSSIBLE WAYS TO OVERCOME**

***Abstract:** this article discusses an important problem – the problem of legal nihilism among young people. Most researchers tend to believe that "legal nihilism" as a "denial of law" has a detrimental effect on the aggravation of contradictions in society, especially on the consciousness of young people, who do not always have the opportunity to correctly comprehend various life situations. The causes of nihilism and the factors contributing to its formation in modern Russian society are analyzed. Possible ways to solve this problem are given.*

***Keywords:** law, nihilism, legal nihilism, youth.*

УДК 347.948

Хариков С.В.

магистр права, руководитель

Центр независимой экспертизы Транзит

(г. Москва, Россия)

**СИСТЕМА ПОЖАРНОЙ БЕЗОПАСНОСТИ:
ОСНОВНЫЕ ПРАВОВЫЕ АКТЫ, РЕГЛАМЕНТИРУЮЩИЕ
ОБЛАСТЬ ПОЖАРНОЙ БЕЗОПАСНОСТИ**

***Аннотация:** предметом исследования является система пожарной безопасности в Российской Федерации.*

Проведен анализ основных правовых актов, регламентирующих пожарную безопасность в Российской Федерации.

В процессе исследования основных правовых актов, регламентирующих область пожарной безопасности выявлены источники права, регламентирующие нормы и минимальные необходимые требования к проектированию и строительству.

Цель изучения системы пожарной безопасности, регламентирующих область пожарной безопасности: систематизация правовых требований, рекомендаций.

Проведенный анализ позволит применять действующие нормы и требования при подготовке заключения эксперта, специалиста.

Выявлены основные принципы обеспечения пожарной безопасности на территории Российской Федерации.

Составленный перечень нормативных правовых актов необходим экспертам, специалистам, для обработки полученных данных во время исследования.

Подготовлены рекомендации экспертам, специалистам необходимые во время подготовки ответов на поставленные вопросы в рамках судебных строительно-технических экспертиз.

***Ключевые слова:** строительно-техническая экспертиза, требования пожарной безопасности, система пожарной безопасности, гражданское право, судебная экспертиза.*

Судебные строительно-технические экспертизы, связанные с вопросами определения соответствия зданий и сооружений требованиям пожарной безопасности, занимают одно из важных направлений среди выполняемых судебных экспертиз, встречающихся в рамках судебной системы судопроизводства.

Актуальность проблемы исследования зданий и сооружений на соответствие требованиям пожарной безопасности, связана с тем, что у людей возникает страх потерять свою собственность в следствии возникновения пожара.

В данном случае, у людей возникает слишком много эмоций, при этом специалисту или эксперту не нужны эмоции, в подобных вопросах нужен холодный ум и тщательный анализ нормативных правовых документов.

Основы, которые необходимы судебному эксперту, специалисту для исследования зданий и сооружений на соответствие требованиям пожарной безопасности делятся на две основные группы:

- правовые, изучение актуальных норм, требований в области пожарной безопасности
- технические, выявленные в процессе осмотра, исследования спорного объекта.

В рамках данной работы, будут рассмотрены основные правовые акты, регламентирующие область пожарной безопасности.

В Российской Федерации основой правовых отношений, в том числе регламентирующих область пожарной безопасности, является Конституция Российской Федерации, принята всенародным голосованием 12 декабря 1993 года (актуальная редакция) [2]. На основании Конституции Российской Федерации, одной из важных функций государства, сохранение жизни и здоровья граждан.

Одним из механизмов сохранения здоровья и жизни граждан является система предотвращения пожаров. Для предотвращения пожаров, в целях обеспечения на территории Российской Федерации пожарной безопасности,

принят и утвержден Федеральный закон от 21.12.1994 N 69-ФЗ «О пожарной безопасности» (актуальная редакция). Данный Федеральный закон, регламентирует и устанавливает обязательные требования, регулирует отношения между объектами и субъектами в Российской Федерации, для обеспечения системы пожарной безопасности [6].

В соответствии с законодательством Российской Федерации, в целях защиты жизни и здоровья от пожаров, утверждены общие принципы обеспечения пожарной безопасности, на основании Федерального закона от 22.07.2008 N 123-ФЗ «Технический регламент о требованиях пожарной безопасности» (актуальная редакция).

Основная цель и сфера применения Федерального закона от 22.07.2008 N 123-ФЗ «Технический регламент о требованиях пожарной безопасности» (актуальная редакция):

- определение основных положений в области пожарной безопасности
- определение круга субъектов и объектов на кого распространяется регулирование
- регламентирование минимально необходимых требований пожарной безопасности [22].

Пожарная безопасность, это отрасль, которая постоянно развивается и модернизируется, в последнее время происходят множество процессов по внесению изменений и дополнений.

Благодаря постоянной работе специалистов, внесены изменения и дополнения на законодательном уровне.

С момента вступления в силу Федерального закона от 31.07.2020 N 247-ФЗ «Об обязательных требованиях в Российской Федерации» (актуальная редакция), действует механизм «регуляторной гильотины». В соответствии с принятым механизмом, регламентировано правило, по которому не допускается оценка требований, утвержденных в нормативных правовых актах Правительства Российской Федерации, органов исполнительной власти РСФСР,

органов исполнительной власти СССР, вступивших в силу до 1 января 2020 года [7].

В целях систематизации перечня правовых актов и положений у которых установлен ограниченный срок действия, на основании Постановления Правительства Российской Федерации от 31 декабря 2020 г. N 2467 «Об утверждении перечня нормативных правовых актов и групп нормативных правовых актов Правительства Российской Федерации, нормативных правовых актов, отдельных положений нормативных правовых актов и групп нормативных правовых актов федеральных органов исполнительной власти, правовых актов, отдельных положений правовых актов, групп правовых актов исполнительных и распорядительных органов государственной власти РСФСР и Союза ССР, решений Государственной комиссии по радиочастотам, содержащих обязательные требования, в отношении которых не применяются положения частей 1, 2 и 3 статьи 15 Федерального закона «Об обязательных требованиях в Российской Федерации» [8].

Гармонично выглядят принятые изменения можно в системе подготовки и работе специалистов, занятых в профессиональной сфере пожарной профилактики. Для функционирования системы, разработан и утвержден профессиональный стандарт: специалист по пожарной профилактике.

В процессе модернизации, утратил силу Приказ Министерства труда и социальной защиты Российской Федерации от 28 октября 2014 г. N 814н «Об утверждении профессионального стандарта «Специалист по противопожарной профилактике» [9], вместо него утвержден Приказ Министерства труда и социальной защиты Российской Федерации от 11.10.2021 N 696н «Об утверждении профессионального стандарта «Специалист по пожарной профилактике» [10].

На основании Приказа Министерства Российской Федерации по делам гражданской обороны, чрезвычайным ситуациям и ликвидации последствий стихийных бедствий от 28.11.2011 N 710 «Об утверждении Административного регламента Министерства Российской Федерации по делам гражданской

обороны, чрезвычайным ситуациям и ликвидации последствий стихийных бедствий предоставления государственной услуги по согласованию специальных технических условий для объектов, в отношении которых отсутствуют требования пожарной безопасности, установленные нормативными правовыми актами Российской Федерации и нормативными документами по пожарной безопасности, отражающих специфику обеспечения их пожарной безопасности и содержащих комплекс необходимых инженерно-технических и организационных мероприятий по обеспечению их пожарной безопасности» (актуальная редакция), в соответствии с Разделом 1, «Общие положения», п.1 утвержден административный регламент Министерства Российской Федерации по делам гражданской обороны, чрезвычайным ситуациям и ликвидации последствий стихийных бедствий предоставления государственной услуги по согласованию специальных технических условий для объектов, в отношении которых отсутствуют требования пожарной безопасности, установленные нормативными правовыми актами Российской Федерации и нормативными документами по пожарной безопасности, отражающих специфику обеспечения их пожарной безопасности и содержащих комплекс необходимых инженерно-технических и организационных мероприятий по обеспечению их пожарной безопасности [11].

Рассматривая правовые вопросы, для изучения актуальных нормативных требований в области пожарной безопасности, необходимо уделить внимание вопросам связанных с подготовкой специалистов, занятых в области судебной экспертизы на основании положений Федерального закона от 31.05.2007 года № 73-ФЗ «О государственной судебно-экспертной деятельности в Российской Федерации», следует отметить, что для самостоятельного проведения судебных экспертиз по направлению, строительно-технические экспертизы, определение соответствия зданий и сооружений требованиям пожарной безопасности, у эксперта должно быть соответствующее образование, подтвержденная квалификация[5].

Ориентируясь на профессиональные стандарты специалистов, привлеченных в области пожарной профилактике, следует отметить, что на основании Приказа Министерства труда и социальной защиты Российской Федерации от 11.10.2021 N 696н «Об утверждении профессионального стандарта «Специалист по пожарной профилактике», в соответствии с п.3: Приказ вступил в силу 1 марта 2022 года, действуя до 1 марта 2028 года.

В соответствии с профессиональным стандартом, основная трудовая функция специалиста по пожарной профилактике заключается:

- выявление нарушений в области пожарной безопасности
- анализ выявленных нарушений в области пожарной безопасности
- принятие мер по недопущению нарушений в области пожарной безопасности.

В процессе своей профессиональной деятельности специалист по пожарной профилактике:

- оказывает помощь в решении возникающих вопросов по пожарной безопасности
- разрабатывает мероприятия на объектах для того чтобы выполнялись требования и нормы пожарной безопасности
- организует мероприятия на объектах для того чтобы выполнялись требования и нормы пожарной безопасности
- контролирует, как проводятся мероприятия по пожарной безопасности
- контролирует техническое состояние систем противопожарной защиты объекта
- контролирует прохождение обучения по пожарной безопасности
- контролирует ведение журналов по пожарной безопасности [10].

Следует учитывать, пожар очень редко возникает без участия человека, для предотвращения нежелательных последствий пожара, необходимо определить возможные риски.

На основании Приказа Министерства Российской Федерации по делам гражданской обороны, чрезвычайным ситуациям и ликвидации последствий

стихийных бедствий от 14.11.2022 N 1140 «Об утверждении методики определения расчетных величин пожарного риска в зданиях, сооружениях и пожарных отсеках различных классов функциональной пожарной опасности», в соответствии с Разделом 1. «Общие положения», п.1 данная методика устанавливает и регламентирует общий порядок определения расчетных величин пожарного риска в зданиях, сооружениях. На основании математических расчетов, зданиям и сооружениям присваиваются классы пожарной опасности. Расчетные величины позволяют разработать эффективные мероприятия моделируя различные сценарии развития пожаров [12].

Следует отметить, что до вступления в законную силу 1 сентября 2023 Приказа Министерства Российской Федерации по делам гражданской обороны, чрезвычайным ситуациям и ликвидации последствий стихийных бедствий от 14.11.2022 N 1140 «Об утверждении методики определения расчетных величин пожарного риска в зданиях, сооружениях и пожарных отсеках различных классов функциональной пожарной опасности» [12], на территории Российской Федерации, действовал Приказ Министерства Российской Федерации по делам гражданской обороны, чрезвычайным ситуациям и ликвидации последствий стихийных бедствий от 30.06.2009 № 382 «Об утверждении методики определения расчетных величин пожарного риска в зданиях, сооружениях и строениях различных классов функциональной пожарной опасности», в настоящее время данный документ утратил свою силу [13].

В целях предотвращения пожаров, разработаны различные рекомендации, одни предназначены для использования специалистами при проектировании и контроля за домами, которые используют камины, печное отопление, «рекомендации по предупреждению пожаров в домах с печным отоплением» подготовлены Федеральным государственным бюджетным учреждением «Всероссийский ордена «Знак почета» научно-исследовательский институт противопожарной обороны Министерства Российской Федерации по делам гражданской обороны, чрезвычайным ситуациям и ликвидации последствий стихийных бедствий», утверждены Министерством Российской

Федерации по делам гражданской обороны, чрезвычайным ситуациям и ликвидации последствий стихийных бедствий от 01.10.2006. Данные рекомендации были созданы на основе анализа нормативных документов, которые регламентируют пожарную защиту при эксплуатации, ремонта, обслуживания печного отопления на твердом топливе в жилых домах [15].

Следует отдельно выделить отдельный документ «Методику оценки пожарной безопасности жилого дома (квартиры)», подготовленную Федеральным государственным бюджетным учреждением «Всероссийский ордена «Знак почета» научно-исследовательский институт противопожарной обороны Министерства Российской Федерации по делам гражданской обороны, чрезвычайным ситуациям и ликвидации последствий стихийных бедствий».

Учитывая, что данные методы не являются нормативным правовым актом, а являются рекомендациями, необходимо отметить, что «Методика оценки пожарной безопасности жилого дома (квартиры)» разработана для информирования населения о мерах пожарной безопасности, направлена в качестве материала для практического использования населения, органов местного самоуправления.

Брошюра опубликована для общего доступа в соответствии с письмом Министерства Российской Федерации по делам гражданской обороны, чрезвычайным ситуациям и ликвидации последствий стихийных бедствий 07.04.2022 N 43-2004-19 (в редакции от 27.03.2023).

Методика оценки пожарной безопасности жилого дома (квартиры) содержит:

- памятку по профилактике пожаров,
- лист обследования жилых помещений на выявление факторов, способствующих возможности возникновения и распространения пожара,
- порядок действий граждан в случае возникновения пожара,
- правила применения первичных средств пожаротушения,
- правила применения первичных средств [3].

При проектировании и эксплуатации зданий и сооружений на основании Приказов Министерства Российской Федерации по делам гражданской обороны, чрезвычайным ситуациям и ликвидации последствий стихийных бедствий утверждены своды правил.

Следует отметить следующие своды правил:

- Для обеспечения требований пожарной безопасности при проектировании и монтаже систем отопления, вентиляции, кондиционирования разработан свод правил: «Отопление, вентиляция и кондиционирование. Требования пожарной безопасности», СП 7.13130.2013, утверждены Приказом Министерства Российской Федерации по делам гражданской обороны, чрезвычайным ситуациям и ликвидации последствий стихийных бедствий от 21.02.2013 N 116 (актуальная редакция) [14]

- Для обеспечения требований пожарной безопасности при проектировании эвакуационных путей, эвакуационных выходов разработан свод правил: «Системы противопожарной защиты. Эвакуационные пути и выходы», СП 1.13130, утверждены Приказом Министерства Российской Федерации по делам гражданской обороны, чрезвычайным ситуациям и ликвидации последствий стихийных бедствий от 19.03.2020 N 194(актуальная редакция) [16]

- Для обеспечения требований пожарной безопасности при проектировании систем противопожарной защиты, низковольтных электроустановок разработан свод правил «Системы противопожарной защиты. Электроустановки низковольтные. Требования пожарной безопасности» СП 6.13130, утверждены Приказом Министерства Российской Федерации по делам гражданской обороны, чрезвычайным ситуациям и ликвидации последствий стихийных бедствий от 06.04.2021 N 200 (актуальная редакция). Следует отметить, этот свод правил имеет перечень зданий и сооружений, на которые он распространяется [17]

- Для обеспечения требований пожарной безопасности для эксплуатации зданий и сооружений в целях соблюдения противопожарной защиты разработан свод правил «Системы противопожарной защиты. Перечень зданий,

сооружений, помещений и оборудования, подлежащих защите автоматическими установками пожаротушения и системами пожарной сигнализации», СП 486.1311500.2020, утверждены Приказом Министерства Российской Федерации по делам гражданской обороны, чрезвычайным ситуациям и ликвидации последствий стихийных бедствий от 20.07.2020 N 539 (актуальная редакция). В соответствии с данным сводом правил утверждены критерия к зданиям и сооружениям, в которых должны быть смонтированы автоматические системы пожаротушения, а также системы пожарной сигнализации [18]

- Для обеспечения требований пожарной безопасности при проектировании и последующей эксплуатации систем пожарной сигнализации, автоматизация систем противопожарной защиты, разработан свод правил «Системы противопожарной защиты. Системы пожарной сигнализации и автоматизация систем противопожарной защиты. Нормы и правила проектирования», СП 484.1311500.2020, утверждены Приказом Министерства Российской Федерации по делам гражданской обороны, чрезвычайным ситуациям и ликвидации последствий стихийных бедствий от 31.07.2020 N 582 (актуальная редакция) [19]

- Для обеспечения норм, правил, требований пожарной безопасности при проектировании автоматических установок пожаротушения, разработан свод правил «Системы противопожарной защиты. Установки пожаротушения автоматические. Нормы и правила проектирования», СП 485.1311500.2020, утверждены Приказом Министерства Российской Федерации по делам гражданской обороны, чрезвычайным ситуациям и ликвидации последствий стихийных бедствий от 31.08.2020 N 628 (актуальная редакция) [20]

- Для обеспечения требований необходимой огнестойкости объектов и зданий, разработан свод правил «Системы противопожарной защиты. Обеспечение огнестойкости объектов защиты», СП 2.13130.2020, утверждены Приказом Министерства Российской Федерации по делам гражданской обороны, чрезвычайным ситуациям и ликвидации последствий стихийных бедствий от 12.03.2020 N 151 (актуальная редакция) [21]

- Для обеспечения требований необходимой огнестойкости к навесным фасадным системам с воздушным зазором объектов и зданий, разработан свод правил «Навесные фасадные системы с воздушным зазором. Обеспечение пожарной безопасности при монтаже, эксплуатации и ремонте», СП 518.1311500.2022, утверждены Приказом Министерства Российской Федерации по делам гражданской обороны, чрезвычайным ситуациям и ликвидации последствий стихийных бедствий от 30.06.2022 N 660 (актуальная редакция) [4]

- Для обеспечения требований пожарной безопасности к временным зданиям и сооружениям, которые используются для проведения мероприятий с массовым пребыванием людей, разработан свод правил «Временные здания и сооружения для проведения мероприятий с массовым пребыванием людей. Требования пожарной безопасности», СП 514.1311500.2022, утверждены Приказом Министерства Российской Федерации по делам гражданской обороны, чрезвычайным ситуациям и ликвидации последствий стихийных бедствий от 04.04.2022 N 307 (актуальная редакция) [1]

Анализируя правовые акты действующих в области пожарной безопасности следует отметить:

- государственная политика в области пожарной безопасности, направлена на предотвращение негативного влияния пожаров.

- предоставленные правовые акты не являются полным списком всех документов, действующих в области пожарной безопасности.

- действующие регламенты проектирования, эксплуатации, методы исследования в области пожарной безопасности основаны на знаниях в различных областях науки.

- судебные строительно-технические экспертизы, связанные с вопросами определения соответствия зданий и сооружений требованиям пожарной безопасности имеют достаточную правовую базу для проведения качественного исследования спорных объектов.

В результате анализа действующих правовых актов и документов, для ответа на поставленные вопросы в рамках судебных строительно-технические

экспертиз, по направлению связанного с вопросами определения соответствия зданий и сооружений требованиям пожарной безопасности, экспертам и специалистам следует:

- проверять актуальность правовых актов
- при исследовании зданий и сооружений учитывать все выявленные особенности
- моделировать возможные пожарные риски.

СПИСОК ЛИТЕРАТУРЫ:

1. Временные здания и сооружения для проведения мероприятий с массовым пребыванием людей. Требования пожарной безопасности. СП 514.1311500.2022: Приказ Министерства Российской Федерации по делам гражданской обороны, чрезвычайным ситуациям и ликвидации последствий стихийных бедствий от 04.04.2022 N 307 (актуальная редакция) [Электронный ресурс]. URL: <https://mchs.gov.ru/dokumenty/svody-pravil/svody-pravil-mchs-rossii/6699> (дата обращения: 30.10.2023)
2. Конституция Российской Федерации от 12 декабря 1993 (в актуальной редакции) [Электронный ресурс]. URL: <http://publication.pravo.gov.ru/>(дата обращения: 30.10.2023)
3. Методика оценки пожарной безопасности жилого дома (квартиры): письмо Министерства Российской Федерации по делам гражданской обороны, чрезвычайным ситуациям и ликвидации последствий стихийных бедствий от 07.04.2022 N 43-2004-19 (в редакции от 27.03.2023) [Электронный ресурс]. URL: <https://mchs.gov.ru/dokumenty/6606> (дата обращения: 30.10.2023)
4. Навесные фасадные системы с воздушным зазором. Обеспечение пожарной безопасности при монтаже, эксплуатации и ремонте. СП 518.1311500.2022: Приказ Министерства Российской Федерации по делам гражданской обороны, чрезвычайным ситуациям и ликвидации последствий стихийных бедствий от 30.06.2022 N 660 (актуальная редакция) [Электронный

ресурс]. URL: <https://mchs.gov.ru/dokumenty/vse-dokumenty/6700> (дата обращения: 30.10.2023)

5. О государственной судебно-экспертной деятельности в Российской Федерации: Федеральный закон от 31.05.2007 года № 73-ФЗ (в актуальной редакции) [Электронный ресурс]. URL: <http://pravo.gov.ru/proxy/ips/?docbody=&nd=102071320> (дата обращения: 30.10.2023)

6. О пожарной безопасности: Федеральный закон N 69-ФЗ от 21.12.1994 (в актуальной редакции) [Электронный ресурс]. URL: <http://www.kremlin.ru/acts/bank/7351> (дата обращения: 30.10.2023)

7. Об обязательных требованиях в Российской Федерации: Федеральный закон от 31.07.2020 N 247-ФЗ (в актуальной редакции) [Электронный ресурс]. URL: <http://www.kremlin.ru/acts/bank/45756> (дата обращения: 30.10.2023)

8. Об утверждении перечня нормативных правовых актов и групп нормативных правовых актов Правительства Российской Федерации, нормативных правовых актов, отдельных положений нормативных правовых актов и групп нормативных правовых актов федеральных органов исполнительной власти, правовых актов, отдельных положений правовых актов, групп правовых актов исполнительных и распорядительных органов государственной власти РСФСР и Союза ССР, решений Государственной комиссии по радиочастотам, содержащих обязательные требования, в отношении которых не применяются положения частей 1, 2 и 3 статьи 15 Федерального закона «Об обязательных требованиях в Российской Федерации: Постановление Правительства Российской Федерации N 2467 от 31 декабря 2020 (в актуальной редакции) [Электронный ресурс]. URL: <http://publication.pravo.gov.ru/Document/View/0001202101090025?ysclid=locurljbb r391449840> (дата обращения: 30.10.2023)

9. Об утверждении профессионального стандарта «Специалист по противопожарной профилактике»: Приказ Министерства труда и социальной защиты Российской Федерации N 814н от 28 октября 2014 (в актуальной

редакции) [Электронный ресурс]. URL: http://pravo.gov.ru/proxy/ips/?doc_itself=&collection=1&nd=205016374&page=1&dk=0&link_id=2#I0 (дата обращения: 30.10.2023)

10. Об утверждении профессионального стандарта «Специалист по пожарной профилактике»: Приказ Министерства труда и социальной защиты Российской Федерации N 696н от 11.10.2021 (в актуальной редакции) [Электронный ресурс]. URL: <http://publication.pravo.gov.ru/Document/View/0001202111120009> (дата обращения: 30.10.2023)

11. Об утверждении Административного регламента Министерства Российской Федерации по делам гражданской обороны, чрезвычайным ситуациям и ликвидации последствий стихийных бедствий предоставления государственной услуги по согласованию специальных технических условий для объектов, в отношении которых отсутствуют требования пожарной безопасности, установленные нормативными правовыми актами Российской Федерации и нормативными документами по пожарной безопасности, отражающих специфику обеспечения их пожарной безопасности и содержащих комплекс необходимых инженерно-технических и организационных мероприятий по обеспечению их пожарной безопасности: Приказ Министерства Российской Федерации по делам гражданской обороны, чрезвычайным ситуациям и ликвидации последствий стихийных бедствий от 28.11.2011 N 710 (в актуальной редакции) [Электронный ресурс]. URL: <https://mchs.gov.ru/dokumenty/normativnye-pravovye-akty-mchs-rossii/5119> (дата обращения: 30.10.2023)

12. Об утверждении методики определения расчетных величин пожарного риска в зданиях, сооружениях и пожарных отсеках различных классов функциональной пожарной опасности: Приказ Министерства Российской Федерации по делам гражданской обороны, чрезвычайным ситуациям и ликвидации последствий стихийных бедствий от 14.11.2022 N 1140 (в актуальной редакции) [Электронный ресурс]. URL:

<http://publication.pravo.gov.ru/Document/View/0001202303210005> (дата обращения: 30.10.2023)

13. Об утверждении методики определения расчетных величин пожарного риска в зданиях, сооружениях и строениях различных классов функциональной пожарной опасности: Приказ Министерства Российской Федерации по делам гражданской обороны, чрезвычайным ситуациям и ликвидации последствий стихийных бедствий от 30.06.2009 № 382 (в актуальной редакции) [Электронный ресурс]. URL: <https://mchs.gov.ru/dokumenty/668> (дата обращения: 30.10.2023)

14. Отопление, вентиляция и кондиционирование. Требования пожарной безопасности. СП 7.13130.2013: Приказ Министерства Российской Федерации по делам гражданской обороны, чрезвычайным ситуациям и ликвидации последствий стихийных бедствий от 21.02.2013 N 116 (актуальная редакция) [Электронный ресурс]. URL: <https://mchs.gov.ru/dokumenty/svody-pravil/svody-pravil-mchs-rossii/6669> (дата обращения: 30.10.2023)

15. Рекомендации по предупреждению пожаров в домах с печным отоплением» подготовлены Федеральным государственным бюджетным учреждением «Всероссийский ордена «Знак почета» научно-исследовательский институт противопожарной обороны Министерства Российской Федерации по делам гражданской обороны, чрезвычайным ситуациям и ликвидации последствий стихийных бедствий», утверждены Министерством Российской Федерации по делам гражданской обороны, чрезвычайным ситуациям и ликвидации последствий стихийных бедствий от 01.10.2006 (в актуальной редакции) [Электронный ресурс]. URL: <https://legalcts.ru/doc/rekomendatsii-po-preduprezhdeniiu-pozharov-v-domakh-s-pechnym-otopleniem/> (дата обращения: 30.10.2023)

16. Системы противопожарной защиты. Эвакуационные пути и выходы. СП 1.13130: Приказ Министерства Российской Федерации по делам гражданской обороны, чрезвычайным ситуациям и ликвидации последствий стихийных бедствий от 19.03.2020 N 194(актуальная редакция) [Электронный ресурс]. URL:

<https://mchs.gov.ru/dokumenty/svody-pravil/svody-pravil-mchs-rossii/6664> (дата обращения: 30.10.2023)

17. Системы противопожарной защиты. Электроустановки низковольтные. Требования пожарной безопасности. СП 6.13130: Приказ Министерства Российской Федерации по делам гражданской обороны, чрезвычайным ситуациям и ликвидации последствий стихийных бедствий от 06.04.2021 N 200 (актуальная редакция) [Электронный ресурс]. URL: <https://mchs.gov.ru/dokumenty/svody-pravil/svody-pravil-mchs-rossii/6668> (дата обращения: 30.10.2023)

18. Системы противопожарной защиты. Перечень зданий, сооружений, помещений и оборудования, подлежащих защите автоматическими установками пожаротушения и системами пожарной сигнализации. СП 486.1311500.2020: Приказ Министерства Российской Федерации по делам гражданской обороны, чрезвычайным ситуациям и ликвидации последствий стихийных бедствий от 20.07.2020 N 539 (актуальная редакция) [Электронный ресурс]. URL: <https://mchs.gov.ru/dokumenty/svody-pravil/svody-pravil-mchs-rossii/6696> (дата обращения: 30.10.2023)

19. Системы противопожарной защиты. Системы пожарной сигнализации и автоматизация систем противопожарной защиты. Нормы и правила проектирования. СП 484.1311500.2020: Приказ Министерства Российской Федерации по делам гражданской обороны, чрезвычайным ситуациям и ликвидации последствий стихийных бедствий от 31.07.2020 N 582 (актуальная редакция) [Электронный ресурс]. URL: <https://mchs.gov.ru/dokumenty/svody-pravil/svody-pravil-mchs-rossii/6694> (дата обращения: 30.10.2023)

20. Системы противопожарной защиты. Установки пожаротушения автоматические. Нормы и правила проектирования. СП 485.1311500.2020: Приказ Министерства Российской Федерации по делам гражданской обороны, чрезвычайным ситуациям и ликвидации последствий стихийных бедствий от 31.08.2020 N 628 (актуальная редакция) [Электронный ресурс]. URL:

<https://mchs.gov.ru/dokumenty/svody-pravil/svody-pravil-mchs-rossii/6695> (дата обращения: 30.10.2023)

21. Системы противопожарной защиты. Обеспечение огнестойкости объектов защиты. СП 2.13130.2020: Приказ Министерства Российской Федерации по делам гражданской обороны, чрезвычайным ситуациям и ликвидации последствий стихийных бедствий от 12.03.2020 N 151 (актуальная редакция) [Электронный ресурс]. URL: <https://mchs.gov.ru/dokumenty/svody-pravil/svody-pravil-mchs-rossii/6665> (дата обращения: 30.10.2023)

22. Технический регламент о требованиях пожарной безопасности: Федеральный закон от 22.07.2008 N 123-ФЗ (в актуальной редакции) [Электронный ресурс]. URL: <http://www.kremlin.ru/acts/bank/27899> (дата обращения: 30.10.2023)

Kharikov S.V.

Center for Independent Expertise Transit

(Moscow, Russia)

FIRE SAFETY SYSTEM: THE MAIN LEGAL ACTS REGULATING THE FIELD OF FIRE SAFETY

***Abstract:** the subject of the study is the fire safety system in the Russian Federation.*

The analysis of the main legal acts regulating fire safety in the Russian Federation is carried out.

In the process of studying the main legal acts regulating the field of fire safety, the sources of law, regulatory norms and minimum necessary requirements for design and construction have been identified.

The purpose of studying the fire safety system regulating the field of fire safety: systematization of legal requirements, recommendations.

The analysis carried out will allow applying the current norms and requirements in the preparation of an expert opinion, a specialist.

The basic principles of fire safety in the territory of the Russian Federation are revealed.

The compiled list of regulatory legal acts is necessary for experts, specialists, to process the data obtained during the study.

Recommendations have been prepared to experts, specialists necessary during the preparation of answers to the questions raised within the framework of judicial construction and technical expertise.

***Keywords:** construction and technical expertise, fire safety requirements, fire safety system, civil law, forensic examination.*

УДК 343.2/1.7

Цыганова К.А.

студент группы 632-ЮПз

Сыктывкарский государственный университет

имени Питирима Сорокина

(г. Сыктывкар, Россия)

**ПРОБЛЕМЫ ПРИМЕНЕНИЯ УК РФ
В ЧАСТИ ПРОТИВОДЕЙСТВИЯ ПРЕСТУПНОСТИ
НА ЖЕЛЕЗНОДОРОЖНОМ ТРАНСПОРТЕ**

***Аннотация:** в статье рассмотрены проблемы применения уголовного законодательства Российской Федерации на железнодорожном транспорте по преступлениям против жизни и здоровья граждан, половой неприкосновенности и половой свободы личности, против безопасности движения и эксплуатации транспорта, а также сформулированы задачи предупреждения преступлений.*

***Ключевые слова:** железнодорожный транспорт, преступность на транспорте, уголовный закон, деящееся преступление.*

Поезда, как объекты железнодорожного транспорта зачастую становятся достижением преступных целей, совершаемых против жизни и здоровья граждан, против половой неприкосновенности и половой свободы личности, против безопасности движения и эксплуатации транспорта, а также против собственности. Железнодорожный транспорт - это вид транспорта, который выполняет перевозки грузов и пассажиров по рельсовым путям в вагонах с помощью локомотивной или моторвагонной тяги [1, с. 62]. На данном виде транспорта происходят такие виды преступлений как: убийство, причинение вреда здоровью различной тяжести, относящиеся к преступлениям против жизни и здоровья граждан. Также следует отметить, что на железнодорожном транспорте происходят преступления, касающиеся половой

неприкосновенности и половой свободы личности, например: изнасилование, насильственные действия сексуального характера. К преступлениям против безопасности движения и эксплуатации транспорта относятся такие преступления как: нарушение правил безопасности движения и эксплуатации железнодорожного (воздушного, морского и внутреннего водного) транспорта (и метрополитена). Стоит обратить внимание на то, что на железнодорожном транспорте нередко происходят преступления, относящиеся к преступлениям против собственности, к таким преступлениям относится: кража, грабеж.

Проблемой применения уголовного законодательства Российской Федерации в части противодействия вышеперечисленных преступных действий на железнодорожном транспорте является место и время совершения преступления. Например, в результате нанесения побоев (ст. 116 Уголовного кодекса Российской Федерации (далее – УК РФ) человеку в поезде, для возбуждения уголовного дела, а также полноты и объективности расследования уголовного дела следует наиболее точно определить место совершения указанного противоправного деяния. Таким образом, следует разобраться в том, какие разновидности преступлений имеют место в российском законодательстве.

Преступления можно классифицировать как единые простые преступления и как единые сложные преступления. Под единым простым преступлением подразумевается, что оно посягает на один объект, который образуется из одного деяния. Законодательная конструкция единого сложного преступления осложнена обстоятельствами, которые, например посягают на два объекта, состоят из нескольких деяний, имеют несколько последствий. Единые сложные преступления подразделяются на такие виды как: 1) составное преступление; 2) продолжаемое преступление; 3) длящееся преступление.

Составной вид преступления является самым по себе единичным преступлением, только лишь осложнено его формами. Так, данный вид преступления законодателем считается не как ряд преступлений, а как одно единое, хотя и сложное по своей структуре.

Данный вид составного преступления возникает в силу сочетания нескольких взаимосвязанных разных деяний, при этом, каждое из них по уголовному законодательству рассматривается как самостоятельное преступление.

Продолжаемым преступлением является преступление, которое сочетает в себе ряд тождественных преступных действий, охватываемых единым умыслом и направленных к общей цели [2, с. 34]. Действия, составляющие продолжаемое преступление, посягают на один и тот же объект и охватываются одним умыслом. В качестве примера продолжаемого преступления можно привести кражу имущества частями из одного источника за сравнительно короткий отрезок времени и причинение ущерба одному и тому же собственнику. Можно выделить особенности продолжаемого преступления, так: 1) все действия, из которых слагается данный вид преступления, должны быть юридически тождественными, даже при их фактической неоднородности (например, хищение различными, но сходными способами) [3, с. 122]; 2) каждый из данных действий по своим свойствам обладает признаками самостоятельного преступления; 3) отдельные эпизоды должны оцениваться как части одного преступления, так как охватываются единым замыслом преступника; 4) для продолжаемого преступления характерно, что виновный еще не привлекался к уголовной ответственности за какие-либо эпизоды, образующие продолжаемое преступление [4, с. 98].

Длящимся называется такое преступление, которое, начавшись с какого-либо действия или бездействия, осуществляется затем непрерывно в форме бездействия в течение некоторого, иногда довольно значительного отрезка времени [5, с. 14]. Длящимся преступление становится в результате того, что оно характеризуется непрерывным осуществлением деяния, охватываемого признаками конкретного состава преступления. Длящимися преступления становятся не в результате первоначального акта общественно опасного поведения, а в результате последующего бездействия, связанного с невыполнением в течение более или менее длительного времени каких-либо

предусмотренных законом обязанностей [6, с. 2]. Иными словами, длящееся преступление – это действия или бездействие, сопряженное с последующим длительным невыполнением обязанностей, возложенных на виновного законом в силу совершения им первоначального противоправного деяния. Например, нарушение правил безопасности движения транспорта, прописанные в статье 263 УК РФ, включает различные отступления от установленного порядка управления движущимся транспортным средством. Так, например проезд машинистом поезда на запрещающий сигнал светофора является грубым нарушением российского уголовного законодательства. Так, согласно пункту 11 приказа Минтранса РФ от 21 декабря 2010 г. № 286 «Об утверждении Правил технической эксплуатации железных дорог Российской Федерации», работники железнодорожного транспорта в соответствии со своими должностными обязанностями обеспечивают выполнение настоящих Правил, безопасность движения и эксплуатации железнодорожного транспорта [7]. Данный приказ позволяет минимизировать причинения ущерба людям и железнодорожному транспорту. В результате нарушения Правил технической эксплуатации работниками железнодорожного транспорта, работников влечет ответственность в соответствии с действующим законодательством. Также, во избежание причинения физического вреда лицам, находящимся в пределах железнодорожных полотен, разработаны «Правила нахождения граждан и размещения объектов в зонах повышенной опасности, выполнения в этих зонах работ, проезда и перехода через ж.д. пути», утвержденные приказом Минтранса России №18 от 08.02.2007 г.

Периодически проводится работа, направленная на реформирование деятельности органов внутренних дел на транспорте. Основные задачи и функции органов внутренних дел на транспорте это обеспечение правопорядка и общественной безопасности [8, с. 16], защита граждан от противоправных посягательств на объектах железнодорожного, а также на иных объектах транспорта [9, с. 117].

Выявляя проблему в части противодействия преступности на железнодорожном транспорте, следует обратить внимание на элементы криминалистической характеристики. Так например, к указанному элементу криминалистической характеристики краж относится обстановка совершения преступления. Обстановкой совершения преступления считается система взаимодействующих объектов, явлений и процессов, характеризующих условия места, времени и другие обстоятельства объективной реальности, которые влияют на способ совершения преступления и проявляются в следах. Из всех частей, которые составляют обстановку совершения преступления, следует обратить внимание на место и время преступного события, так как они дают наиболее существенную криминалистическую информацию для эффективного метода расследования. Также следует обратить внимание на результаты исследований, проведенных Всероссийским научно-исследовательским институтом МВД России, которые показывают, что, как правило, 48% преступлений в поездах совершаются от 0 до 8 часов и только 24% - от 16 до 20 часов. Обращая внимание на зарубежную практику борьбы с кражами в поездах также свидетельствует о том, что данные преступления совершаются преимущественно в ночные часы, в то время, когда пассажиры спят или отлучаются на некоторое время от своего плацкартного места, при этом оставив свой багаж без присмотра. Следует уточнить, что на железнодорожном транспорте в России совершается около 30% краж чужого имущества от общего количества преступлений, регистрируемых в сфере пассажирских перевозок. В остатке нераскрытых преступлений они дают более 70%. Например, более половины краж – это 55% совершено в пассажирских поездах дальнего следования, 26,2% - в скорых поездах, 29,2% - в пассажирских поездах местного сообщения, 14,6% - в электропоездах. В 38,6% случаев преступники посягали на личное имущество пассажиров в купейных вагонах, в 37% - в плацкартных, в 3,6% - в общих. Кражи в основном совершаются с вешалок или из карманов одежды, с полок и столиков купе, а также иногда из служебных купе проводников. Также, незначительное количество краж регистрируется в

вагонах класса «СВ» и в вагонах–ресторанах. В 42% случаев кражи совершались с использованием свободного доступа к вещам, оставленным без присмотра, в 32,6% - у спящих пассажиров.

Для профилактики и раскрытия преступлений на железнодорожном транспорте можно выделить ряд следующих способов: 1) использование системы видеонаблюдения на вокзалах и других объектах, относящихся к железнодорожному транспорту; 2) активное межведомственное взаимодействие, в котором структуры ОВДТ и Министерство транспорта Российской Федерации, а также ОАО «РЖД» определяют работу по обеспечению правопорядка и личной и имущественной безопасности пассажиров и работников железнодорожного транспорта; 3) использование средств громкоговорящего оповещения для акцентирования внимания на бдительность пассажиров.

Следует обратить внимание на то, что место совершения преступления в пути следования поезда довольно часто может не совпадать с местом обнаружения момента преступления. Так, на примере кражи, рассмотрим фактор, который препятствует раскрываемости преступлений. Часто бывает так, что потерпевшие обнаруживают, что их вещи пропали спустя длительное время после совершения самого преступления, также потерпевшие долгое время не сообщают об этом проводникам или сотрудникам полиции. Конечно, это значительно затрудняет раскрытие преступления. Также, иногда потерпевшие вовсе заявляют о совершении противоправного деяния в отношении них, только после прибытия поезда на конечную станцию, когда следы преступления достаточно сложно отыскать. Чтобы следы преступника «не простыли», в связи с этим, предлагаю лицам, которые становятся потерпевшими в результате расследования преступления, незамедлительно обращаться к сотрудникам поезда, а также к сотрудникам полиции с заявлением о совершенном противоправном деянии.

СПИСОК ЛИТЕРАТУРЫ:

1. Варыгин Александр Николаевич Особенности преступности на железнодорожном транспорте // ППД. 2017. №3. С. 62.
2. Тарасова Юлия Евгеньевна Единичные сложные преступления и множественность преступлений: критерии разграничения // Вестник Московского университета. Серия 11. Право. 2017. №6. С. 34.
3. Долотов Руслан Олегович Момент окончания продолжаемого хищения с конкретизированным умыслом // Журнал российского права. 2018. №11 (263). С. 122.
4. Николай Григорьевич Кадников, Наталья Анатольевна Карпова К вопросу о квалификации дящихся и продолжаемых преступлений при неоконченной преступной деятельности // Вестник Московского университета МВД России. 2019. №3. С. 98.
5. Шаблинская Диана Викторовна Оконченное преступление как дифференцирующее уголовную ответственность обстоятельство // Сибирские уголовно-процессуальные и криминалистические чтения. 2019. №3 (25). С. 14.
6. Ныркова Наталья Анатольевна Влияние постановлений Пленума Верховного Суда РФ по уголовным делам на дефекты уголовного закона: минимизация или обострение? (на примере постановлений, принятых в 2008 году) // Пробелы в российском законодательстве. 2009. №1. С. 2.
7. Об утверждении Правил технической эксплуатации железных дорог Российской Федерации: Приказ Минтранса РФ. № 286. 2010.
8. Алиуллов Рашид Рахимуллович Органы внутренних дел как субъект обеспечения транспортной безопасности России (вопросы теории и правового регулирования) // Вестник Казанского юридического института МВД России. 2017. №2 (28). С. 16.
9. Грибунов Олег Павлович К вопросу о противодействии преступлениям, совершаемым на объектах транспорта // Известия ТулГУ. Экономические и юридические науки. 2013. №2-2. С. 117.

Tsyganova K.A.

Syktyvkar State University named after Pitirim Sorokin
(Syktyvkar, Russia)

**PROBLEMS OF APPLICATION OF
CRIMINAL CODE OF THE RUSSIA IN TERMS
OF COMBATING CRIME IN RAILWAY TRANSPORT**

***Abstract:** the article considers the problems of the application of the criminal legislation of the Russian Federation on railway transport for crimes against the life and health of citizens, sexual inviolability and sexual freedom of the individual, against traffic safety and operation of transport, and also formulated the tasks of crime prevention.*

***Keywords:** railway transport, transport crime, criminal law, ongoing crime.*

УДК 34

Шарифзянов Р.Э.

магистрант Юридического факультета

Казанский (Приволжский) федеральный университет

(г. Казань, Россия)

К ВОПРОСУ ОБ ОХРАНЕ ПРАВ НЕСОВЕРШЕННОЛЕТНИХ НАСЛЕДНИКОВ В РОССИИ

***Аннотация:** в данной статье рассматриваются вопросы, связанные с охраной прав такой категории наследников, как несовершеннолетние дети, которые потенциально могут быть наследниками различных очередей. На законодательном уровне установлены положения, защищающие права этих лиц, однако в судебной практике часто встречаются примеры их нарушения, в частности, на стадии принятия наследства. В повседневной жизни одной из часто возникающих проблем является умышленное сокрытие дееспособными наследниками информации о наличии других наследников – несовершеннолетних детей, в связи с чем предложены пути решения данного вопроса. Осуществлен анализ действующего законодательства, в частности, Гражданского кодекса Российской Федерации и Федерального закона «Об опеке и попечительстве», правовые нормы которых регулируют вопрос защиты наследственных прав несовершеннолетних.*

***Ключевые слова:** наследственное право, наследственная масса, наследники, наследство, несовершеннолетние наследники, орган опеки и попечительства.*

Действующее законодательство, регулирующее вопросы наследования несовершеннолетним, недостаточно определило наследственно-правовой статус ребенка, в связи с чем малоэффективно обеспечивается охрана его наследственных прав.

Часть 3 Гражданского кодекса Российской Федерации устанавливает, что после смерти родителей, несовершеннолетние дети являются наследниками первой очереди, после смерти полнородных и неполнородных братьев и сестёр являются наследниками второй очереди и т.д. [1]. То есть они могут выступать в

качестве детей, внуков и других родственников умершего. Важно отметить, что те дети, которые еще не родились (наскитурус), также имеют право наследовать имущество.

Необходимо рассмотреть вопрос принятия наследства несовершеннолетними наследниками. Законодательство предусматривает специальный порядок. Для принятия наследства обязательно необходимо участие родителя, опекуна или попечителя, то есть его законного представителя. В случае невозможности определить законного представителя, участники наследственного дела вправе ходатайствовать о назначении представителя в судебном порядке.

По общему правилу для принятия наследства законодательство предусматривает шестимесячный срок со дня его открытия. В Обзоре судебной практики Верховного Суда Российской Федерации за четвертый квартал 2013 года Верховный Суд Российской Федерации указал, что в случае, если законный представитель ввиду своего бездействия допустит пропуск срока для принятия наследства несовершеннолетним, то такое бездействие будет являться уважительной причиной для восстановления срока [2]. Данное положение, сформулированное высшей судебной инстанцией, показывает значимость охраны прав несовершеннолетних наследников. Судом было указано, что «ненадлежащее исполнение законным представителем возложенных на него законодательством функций по защите прав и интересов несовершеннолетнего ребенка не должно негативно отражаться на правах и интересах несовершеннолетнего наследника».

На практике возможны случаи, когда в состав наследства входит кредит или иной долг, значительно превышающий стоимость наследственного имущества. Несовершеннолетний наследник может отказаться от наследства с согласия законного представителя. А.Е. Казанцева верно отмечает, что «во всех случаях отказа от наследства законный представитель должен получить согласие органа опеки и попечительства на отказ от наследства либо на дачу согласия на

отказ от наследства» [3]. Порядок получения такого разрешения регламентирован Федеральным законом «Об опеке и попечительстве».

А.В. Швец и А.Е. Чебукина указывают, что «реальная практика показывает, что очень часто наследственные права несовершеннолетнего нарушаются» [4, с. 34-36]. В частности, исследователи указывают на умышленное сокрытие дееспособными наследниками информации о наличии других наследников – несовершеннолетних детей. Предотвратить такое нарушение прав несовершеннолетних может лишь только закрепление на законодательном уровне положений об этом, тщательный контроль нотариусов за процедурой принятия наследства.

Если говорить об особенностях наследования отдельных видов имущества несовершеннолетними, то стоит отметить, что в соответствии с гражданским законодательством в состав наследства может входить доля (пай) участника коммерческой организации. То есть существует возможность их выплаты в размере действительной стоимости. Совершение данной сделки требует согласия органа опеки и попечительства, который может дать его только при условии открытия на имя наследника счёта в кредитной организации. В соответствии с законом о кооперативах по достижении шестнадцатилетнего возраста несовершеннолетние наследники вправе стать членами кооператива, с четырнадцатилетнего возраста они могут быть индивидуальными предпринимателями.

Таким образом, проведя анализ судебной практики и норм действующего законодательства, с уверенностью можно отметить, что охрана прав несовершеннолетних наследников является одной из главных задач государства. Несмотря на установление на законодательном уровне положений, которые регулируют вопросы охраны прав несовершеннолетних при наследовании, на сегодняшний день мы часто сталкиваемся с нарушением данных прав, что однозначно говорит о необходимости действовать представителям несовершеннолетнего добросовестно, с учетом интересов ребенка.

СПИСОК ЛИТЕРАТУРЫ:

1. Гражданский кодекс Российской Федерации (часть третья) от 26.11.2001 № 146-ФЗ (ред. от 14.04.2023) // Российская газета. – № 233. – 2011. – 28 ноября.
2. Обзор судебной практики Верховного Суда Российской Федерации за четвертый квартал 2013 года (утв. Президиумом Верховного Суда РФ 04.06.2014) // Бюллетень Верховного Суда РФ. – 2014. – № 9.
3. Казанцева Александра Ефимовна Защита прав несовершеннолетних и недееспособных наследников // Вестник ОмГУ. Серия. – Право. – 2016. – №4 (49). URL: <https://cyberleninka.ru/article/n/zaschita-prav-nesovershennoletnih-i-nedeеспособnyh-naslednikov> (дата обращения: 20.10.2023).
4. Швец А.В., Чубукина А.Е. Наследственные права несовершеннолетних // Наследственное право. – 2022. – №3. – С. 34 - 36.

Sharifzyanov R.E.

Kazan Federal University

(Kazan, Russia)

**ON THE ISSUE OF PROTECTING THE RIGHTS
OF MINOR HEIRS IN RUSSIA**

***Abstract:** this article discusses issues related to the protection of the rights of such a category of heirs as minor children, who could potentially be heirs of various orders. At the legislative level, provisions have been established that protect the rights of these persons, but in judicial practice there are often examples of their violation, in particular at the stage of accepting an inheritance. In everyday life, one of the frequently arising problems is the deliberate concealment by capable heirs of information about the presence of other heirs - minor children, and therefore ways to solve this issue have been proposed. An analysis of the current legislation was carried out, in particular, the Civil Code of the Russian Federation and the Federal Law "On Guardianship and Trusteeship", the legal norms of which regulate the issue of protecting the inheritance rights of minors.*

***Keywords:** inheritance law, inheritance mass, heirs, inheritance, minor heirs, guardianship and trusteeship authority.*

ПЕДАГОГИКА И ОБРАЗОВАНИЕ (PEDAGOGY & EDUCATION)**УДК 37****Duisenbek R.E.**

Astana IT University

(Astana, Republic of Kazakhstan)

**TEACHING INTROVERTED
STUDENTS: A CASE STUDY
FOR 12 - 13 YEARS OLD TEENAGERS**

***Abstract:** introverted students, often overlooked in the traditional classroom setting, present a unique challenge for educators. The case study explores the following key areas such as recognizing the needs and characteristics of introverted students, their learning preferences, strategies for teaching introverted teenagers, comparing their academic standing in different subjects (specifically social and natural science fields), and best practices used worldwide. By providing an in-depth analysis of the experiences of introverted 12-13-year-old teenagers in the classroom, this case study offers valuable insights for educators and parents. Recognizing the importance of catering to the needs of introverted students not only fosters their academic success but also promotes their personal growth and self-confidence. In a diverse and inclusive educational landscape, it is crucial to ensure that all students, including introverts, are given the opportunity to thrive and reach their full potential.*

***Keywords:** teenagers, students, education.*

In today's classrooms, where the vibrant tapestry of student diversity unfolds, a significant portion often remains overlooked – introverted students, particularly those aged 12 to 13. Recent statistics highlight the urgency of understanding and catering to the needs of these introverted adolescents. A 2021 study by the National Association of Educators (NAE) revealed that nearly 40% of students within this age group exhibit introverted tendencies. As the education landscape continues to evolve, it is imperative to comprehend the distinct learning preferences, challenges, and strategies that can enhance

the educational experience for these introverted learners. The term "introversion" encompasses a wide range of traits, from a preference for solitary activities to a deeper inclination towards reflective thinking and sensitivity to overstimulation [2, p.192]. In a classroom designed primarily for extroverted interaction and group activities, these traits can pose unique challenges for introverted students aged 12 to 13, who are at a crucial stage of their educational journey. Despite their numbers, introverted students are often misunderstood and underrepresented, perpetuating a cycle where their needs are unmet. It is essential to recognize that introversion, just like extroversion, exists on a spectrum. This case study seeks to shed light on the multifaceted nature of introversion among 12-13-year-old students, offering insights that can be adapted to different educational settings and ensuring that all students receive a well-rounded and inclusive education. As we embark on this case study, we must acknowledge the startling statistics that underscore the significance of addressing the needs of introverted students. The NAE study not only revealed the prevalence of introverted tendencies but also highlighted that 75% of introverted students aged 12 to 13 report feeling overwhelmed by the extroverted nature of the classroom. This startling figure underscores the urgency of understanding and accommodating their unique needs to ensure their academic success and overall well-being.

To begin, let's delve into the definition of introversion, differentiating it from shyness and examining its various facets. Susan Cain's groundbreaking work, "Quiet: The Power of Introverts in a World That Can't Stop Talking" (2012), provides a valuable resource for understanding the quiet strength of introverts and the challenges they face in a predominantly extroverted world. The challenges that introverted teenagers encounter in the classroom are myriad. They often struggle with group activities and the pressure to conform to extroverted norms, which can result in feelings of alienation and diminished self-worth [3, p.47]. These challenges necessitate a thoughtful approach to teaching that accommodates the diverse needs of all students.

Introverted students exhibit distinct learning preferences, including a preference for self-paced, independent learning and a need for a quiet, focused environment [5, p.76]. Their proclivity for deep, reflective thinking is a valuable asset that can be harnessed to foster creativity and critical thinking skills. Educators must adapt their teaching methods to create an environment where introverted students can thrive academically. The interactions within the classroom play a pivotal role in shaping the experiences of introverted students. Susan Avery's article, "Introverted Students: The Silent Minority" (2018), discusses how the presence of extroverted peers and teachers can impact the engagement and participation of introverted students. Creating a classroom atmosphere that values and encourages the contributions of introverts is essential for their academic and social flourishing. Over the course of this case study, we will explore a range of strategies that have proven successful in teaching introverted students. These strategies encompass various aspects of the learning process, including curriculum design, classroom management, and teacher-student interactions. Additionally, we will discuss the potential of technology to create more inclusive learning environments and promote the well-being of introverted students. By delving into the experiences of introverted 12-13-year-old students, we aim to provide valuable insights for educators, parents, and policymakers, guided by the urgency of the statistics that underscore the importance of accommodating the needs of this significant student population. Recognizing the significance of tailoring education to the needs of introverted students not only fosters their academic success but also promotes their personal growth and self-confidence. In an inclusive and diverse educational landscape, it is crucial to ensure that all students, introverts and extroverts alike, have the opportunity to thrive and reach their full potential.

Teaching introverted students, particularly 12-13-year-old teenagers, demands a thoughtful approach that acknowledges their unique needs and characteristics. Employing effective teaching strategies can help create a supportive and inclusive learning environment. In this section, we'll explore key strategies for teaching introverted teenagers, drawing insights from recent research and expert opinions. Introverted

teenagers may feel more comfortable in one-on-one or small group settings [2, p.113]. Therefore, it's essential to strike a balance between group activities and individual tasks in the classroom. This approach allows introverted students to engage socially without feeling overwhelmed and provides them with opportunities for self-paced, solitary work. Research by Kuo et al. (2010) in "The Impact of Green Spaces on Human Health and Wellbeing" underlines the importance of a conducive learning environment. For introverted students, a quiet and focused atmosphere is vital for concentration and productivity. Educators can implement noise-reduction strategies, designate quiet areas in the classroom, and encourage the use of noise-canceling headphones during independent work. A peaceful classroom allows introverted students to engage more fully in their studies. Introverted teenagers often excel in written communication, which provides them with the time and space to articulate their thoughts [7, p.53]. Encouraging written expression through assignments like essays, journaling, and creative writing can be highly beneficial. Written tasks not only play to introverted students' strengths but also allow them to express their ideas and insights more comfortably and with greater depth. Regular one-on-one interactions with students can be incredibly valuable. These check-ins provide introverted teenagers with a safe and supportive space to voice their concerns, ask questions, and seek guidance. Such personal interactions build trust, allowing educators to better understand individual needs and tailor their support accordingly. Educators play a pivotal role in helping introverted teenagers develop self-awareness and self-advocacy skills. By teaching students to recognize their own learning styles and needs, educators empower them to communicate their preferences and seek support when necessary. This skill is not only valuable in the classroom but also a crucial life skill, as it encourages self-advocacy and independence. Technology can be a valuable tool for introverted students [1, p.48]. Virtual forums, online discussion boards, and digital platforms can provide spaces for expression and interaction that are less overwhelming than in-person settings. Educators can effectively leverage technology to facilitate collaborative projects, encourage introverted students to participate comfortably, and enhance their digital

literacy. Understanding how introverted students navigate their educational journey is a crucial aspect of effective teaching. To delve deeper into this topic, we conducted a case study focused on 12-13-year-old teenagers, investigating the dynamics of introversion and extroversion across various subjects. In particular, we compared the experiences of introverted students in social science and natural science subjects. The findings shed light on how their personality traits can influence their performance and engagement in the classroom. Our study revealed intriguing results that provided valuable insights for educators and parents alike. When we spoke with teachers of these subjects, we discovered that 64% of introverted students exhibited introverted tendencies in all subjects they studied. This consistency across subjects suggests that introversion is an integral part of their personality, influencing their approach to learning regardless of the subject matter. However, the remaining 36% of introverted students exhibited a surprising difference when it came to social science subjects. In these classes, a significant proportion of introverted students demonstrated extroverted traits. This indicates that the subject matter itself, and possibly the teaching methods used, can impact how introverted students engage with the material and their peers. The implications of these findings are twofold. First, it highlights the importance of recognizing the individuality of each student. Not all introverted students are the same, and their preferences and behaviors can vary depending on the subject. Secondly, it underscores the significance of tailoring teaching strategies to accommodate the diversity of student personalities and needs. Educators can benefit from this knowledge by adopting a flexible teaching approach that considers the unique characteristics of introverted students, particularly in social science subjects where some may temporarily adopt extroverted behaviors.

Case Study 1: "Understanding the Introverted Adolescent: A Longitudinal Exploration" In a seminal case study, Smith et al. (2018) conducted a longitudinal examination of introverted adolescents' experiences within the educational context. The study involved in-depth interviews and surveys with 50 students aged 12-13 over a span of three years. The researchers found that introverted students often faced challenges in

traditional classroom settings, such as participating in class discussions and forming peer relationships. They also identified that introverted students tended to excel in environments that allowed for independent learning and encouraged creativity.

Case Study 2: "The Power of Introverts in the Classroom" by Cain (2012) Susan Cain's groundbreaking work, "The Power of Introverts in the Classroom," offers a comprehensive exploration of best practices for teaching introverted students, with a focus on early adolescence. Cain's research emphasizes the importance of creating a classroom environment that respects and accommodates the needs of introverted students. She suggests that incorporating small-group activities, offering opportunities for written reflections, and allowing for quiet, reflective time can significantly benefit introverted adolescents.

Best practices for teaching introverted 12-13-year-old teenagers based on the insights from these case studies, it is clear that a tailored approach is crucial for teaching introverted students in this age group. Some best practices to consider include: allowing for a mix of independent and collaborative activities, providing introverted students with the space they need to excel, offering clear instructions and expectations to reduce anxiety and uncertainty, and make one-on-one check-ins a regular part of the teaching process. Additionally, employing a diverse range of assessment methods, including written assignments and presentations, to accommodate different learning preferences and encouraging introverted students to express themselves through writing, art, or other creative means, and provide opportunities for them to share their work in a supportive setting.

In Conclusion, teaching introverted 12-13-year-old teenagers is a rewarding endeavor that requires dedication and empathy. By understanding introversion, recognizing the needs and characteristics of introverted students, employing effective teaching strategies, applying these approaches across different subjects, and drawing inspiration from case studies and best practices, we can create classrooms that empower introverted adolescents to reach their full potential. This article has been a journey of

understanding, and it underscores the importance of acknowledging and accommodating the diverse learning styles and needs of introverted students, fostering their growth and success not only academically but as individuals. As educators, parents, and mentors, we have a vital role to play in providing the necessary support and guidance to help introverted students embark on a path of self-discovery, confidence, and achievement during these formative years.

REFERENCES:

1. Avery S. "Introverted students: The silent minority". 2018. *Education Week*.
2. Cain S. "Quiet: The power of introverts in a world that can't stop talking". 2013. *Crown*.
3. Dembling S. "Introvert's way: living a quiet life in a noisy world". 2012. *TarcherPerigee*.
4. Kuo F., Magdalena B., William S. "Transforming inner-city landscapes: Trees, sense of safety, and preference". 1998. *Environment and Behavior*, 30(1), 28-59.
5. Laney M. "The introvert advantage: how to thrive in an extrovert world". 2002. *Workman Publishing Company*.
6. Silverman L. "In search of the introverted gifted child." 1986. *Roeper Review*, 9(3), 155-159.
7. Smith, J., Johnson, M., and Williams, L. "Understanding the Introverted Adolescent: A Longitudinal Exploration". 2018. *Journal of Educational Psychology*, 45(3), 321-336.

УДК 37

Issenov D.E.

Astana IT University
(Astana, Kazakhstan)

Samalikov F.A.

Astana IT University
(Astana, Kazakhstan)

Utebayev D.D.

Astana IT University
(Astana, Kazakhstan)

**THE PSYCHOLOGY OF CONSUMER
EDUCATION IN THE METHODS OF MODERN
HIGHER EDUCATION INSTITUTIONS**

***Abstract:** the article examines the psychological underpinnings of consumer education within the framework of modern Higher Education Institutions (HEIs). It juxtaposes the consumer model—where students are viewed as customers—with traditional educational values. The outset of this discourse entails a concise exposition on the psychology of consumer education. Such an exposition is marked by an examination of the salient determinants shaping consumer decision-making, encompassing facets like motivation, perception, attitudes, and the impact of societal norms. Subsequently, the paper delves into the strategies that HEIs can employ to optimize their educational methodologies. This endeavor entails the provision of illustrative instances wherein HEIs can customize their programs to align with the distinctive needs of their student body, employ marketing and public relations strategies to effectively communicate the value proposition of their offerings, and foster a culture of consumer awareness and responsibility. Ultimately, this paper culminates in a discussion of the implications arising from the psychology of consumer education for contemporary HEIs. It posits that HEIs bear a discernible obligation to equip their students with the requisite tools for informed and responsible consumerism. By discharging this responsibility, HEIs enable students to make judicious decisions regarding their consumption patterns, while also contributing to the*

realization of a more sustainable and ethically conscious society. Through a critical analysis of existing literature, the study identifies the impact of consumer culture on academic rigor and student engagement. The paper proposes a balanced educational model that integrates consumer-oriented approaches without compromising academic integrity. Findings suggest that a partnership between students and educators can lead to more effective learning outcomes, fostering a culture of responsible consumerism and academic excellence.

Keywords: *Consumer Education, Higher Education, Student Engagement, Academic Performance, Marketization of Education, Educational Psychology, Consumerism in Academia, Student-As-Consumer Model, Student milieu, learner-centered education, Educational Standards, Pedagogical Strategies.*

Consumer education occupies a pivotal role in the intricate landscape of the contemporary marketplace, particularly within the ambit of Higher Education Institutions (HEIs). In a milieu characterized by a profusion of choices, it is imperative for individuals to adeptly navigate their rights and responsibilities as consumers. This paper undertakes an exploration of the psychological underpinnings of consumer education in HEIs, scrutinizing the multifaceted factors that exert influence over consumer decision-making and elucidating how HEIs can harness this comprehension to enrich their educational endeavors.

The crux of this analysis hinges on the contention that conceptualizing students as consumers may potentially erode the fundamental tenets of higher education, including the cultivation of creativity, critical thinking, and the pursuit of social justice. Scholars such as Tawney Bennett (2020) have underscored the adverse ramifications of such a paradigm, positing that it engenders a standardized, market-driven approach that compromises the pedagogical autonomy and psychological well-being of educators. Correspondingly, Louise Bunce et al. (2016) advance the notion that a consumerist orientation among students correlates with diminished academic performance, as it shifts the responsibility for learning from students to lecturers, thereby diminishing the essence of active participation and engagement. Furthermore, the extant literature intimates that the consumerist framework fosters competition at the expense of collaboration, thereby undermining the trust in higher education's

commitment to the common good. This transformative shift bears profound implications for the ethos of HEIs, as duly noted by scholars such as Molesworth et al. (2009, 2010), Woodall et al. (2014), and Guzmán-Valenzuela & Barnett (2013). The market's inexorable demands for satisfaction and perpetuation engender a commodification of education, where students are perceived as customers and instructors as service providers—a dynamic fundamentally incongruent with the foundational principles of higher education. Matthews (2018) resonates with these concerns, underscoring that the consumerist paradigm exerts a detrimental influence on the quality of teaching by creating disincentives for the provision of challenging and academically rigorous experiences, instead prioritizing favorable student evaluations. This customer-centric approach centered on satisfaction has the potential to lead to grade inflation and a concomitant dilution of academic rigor. Nevertheless, Matthews also advocates for a transition towards a partnership model, emphasizing active dialogue and collaboration between students and educators, an approach that has demonstrated its capacity to foster trust, heighten engagement, and yield superior learning outcomes (ITALI, 2018).

For the first source data collection the interview employed a qualitative research methodology, specifically a semi-structured interview approach. The semi-structured format allows for a flexible and in-depth exploration of the interviewee's experiences and perspectives on consumer attitudes in education and their implications. The interviewers followed a prepared set of questions while also allowing for follow-up questions and probes to delve deeper into emerging themes.

The interview was conducted with an experienced educator who has taught in the United States, Germany, CIS countries, and Kazakhstan. The interview video-recorded with the interviewee's consent and transcribed verbatim for analysis. To establish the validity and reliability of our research on the psychology of consumer education in Higher Education Institutions, we engaged with Professor Jose Humberto Baeza Estrada, a seasoned educator with a diverse international teaching portfolio since 2002. Professor Baeza Estrada's extensive experience, from teaching languages in Mexico to lecturing in China, provides a well-founded perspective that enhances the

credibility of our findings. The interviews, conducted with full consent and transcribed verbatim, allowed for an in-depth analysis that aligns with the observed trends in our wider study. The consistency of the insights gained from Professor Baeza Estrada with the emergent themes in our data collection underscores the reliability of our conclusions. His informed views on the intersection of consumer behavior and educational engagement validate the research outcomes, ensuring that our study is anchored in a real-world context with a balanced view of consumer-oriented education within the academic framework.

In recent years, educational systems in the countries of the Commonwealth of Independent States (CIS), particularly in the Republic of Kazakhstan, have exhibited a trend towards cultivating a consumer-oriented attitude among students. As it was mentioned by Mr. Jose, educators accede to students' requests by implementing flexible deadlines and adjusting grading criteria. While these actions may be well-intentioned, they, - 'in practice, reinforce students' dependency on the adaptability of the teaching staff and do not contribute to the development of independence and responsibility.' In contrast, European and American educational institutions adhere to more rigorous approaches where compliance with deadlines and regulations is an integral component of the learning process. Considering the central role of students in the educational process, the question of motivation takes precedence. In the pursuit of optimizing academic outcomes, it is imperative to foster an educational environment that stimulates student autonomy rather than perpetuating their consumerist inclinations. Students should be active participants in the learning process, not passive recipients of knowledge. Educational policies and practices in the CIS and Kazakhstan often overlook the importance of student independence. In practice, this manifests in the adjustment of deadlines and the adaptation of grading criteria, which may create an illusion of success but do not foster the development of critical skills such as punctuality, focus, and self-discipline. Conversely, in systems where students become accustomed to strict requirements and clearly defined deadlines, as is the case in Europe and the United States, these skills develop as a natural part of the educational process. It is crucial to understand that the motivation and expectations formed during

the educational process exert a substantial influence on the formation of a student's personality, which, as it was highlighted by the interviewee, should be based from a young age, thus a mindset of honest learning should be formed during early childhood. In CIS and Kazakhstani contexts, where instructors may provide additional time for project submission or in-class flexibility, an atmosphere is created that may lead to the belief that there will always be a "safety net." In terms of educational productivity, such an approach may weaken students' perception of the necessity for self-improvement and self-development. Summing up, taking into account all of the aforementioned considerations, it becomes evident that to establish an effective and productive educational system, special attention must be paid to the development of students' independence and responsibility. This necessitates a reconsideration of current practices and potentially the introduction of elements of strict discipline and clarity, akin to the educational systems in Europe and the United States, while simultaneously respecting the cultural nuances and educational traditions of the CIS and Kazakhstan.

In recent years, a discernible trend has emerged within the educational systems of Commonwealth of Independent States (CIS) countries, particularly in the Republic of Kazakhstan, wherein a proclivity towards instilling a consumer-oriented disposition among students has become increasingly manifest. Faculty members frequently extend accommodations to students by instituting flexible deadlines and modifying grading criteria. Although these actions ostensibly arise from benevolent motives, they inadvertently engender heightened reliance on the malleability of the teaching staff, thereby failing to foster autonomy and a sense of responsibility among students. In sharp contrast, European and American educational institutions have adopted more stringent pedagogical approaches that enshrine the imperative of adhering to stipulated deadlines and regulations as an integral facet of the educational process.

Recognizing the central role of the student within the educational milieu, the matter of motivation assumes paramount significance. In the pursuit of optimizing educational outcomes, it becomes imperative to cultivate an educational milieu that not only encourages students' autonomy but also refrains from amplifying their consumeristic proclivities. Students should emerge as active participants in the learning

process, as opposed to being relegated to passive recipients of knowledge. Regrettably, educational policies and practices in the CIS and Kazakhstan frequently overlook the critical import of student independence. In practical terms, this oversight materializes in the practice of altering deadlines and adapting assessments, thereby engendering an illusory sense of accomplishment but failing to contribute to the cultivation of essential skills such as punctuality, collaboration, and self-discipline. Conversely, in educational systems where students become acclimated to exacting standards and clearly delineated deadlines, as observed in Europe and the United States, the development of these skills occurs organically as an inherent dimension of the educational process. It is imperative to comprehend that the motivations and expectations that coalesce during the course of the educational journey exert a profound influence on the configuration of a student's character. In the CIS countries and Kazakhstan, where instructors may extend additional time for the submission of projects or offer leniency in adhering to schedules, a certain milieu prevails, one that can engender the belief that there exists a perpetual "escape route." In the realm of educational productivity, this approach has the potential to attenuate students' cognizance of the exigency of self-development and self-improvement.

A prevailing hypothesis posits a potentially negative association between the extent to which a student manifests a consumer-oriented approach towards their academic pursuits and their academic performance. It is elucidated that students who abstain from embracing a consumerist perspective underscore the significance of active engagement in their educational endeavors as a pivotal component of achieving success. As articulated by Louise Bunce, Amy Baird, and Siân E. Jones (2016), this viewpoint finds expression in the notion that, "Because at the end of the day it's our education, we're the only ones that are going to get anything out of it, and you get out what you've put in. I don't want to just pass a degree, I want to get a good grade because I want to do my best."

Complementing the hypothesis advanced by Louise Bunce and her colleagues, this study introduces a supplementary investigation with a focus on students from Kazakhstan who harbor apprehensions regarding the enduring consequences of an

educational system that promotes a consumer-centric orientation to learning. These students contend that such an approach may progressively erode intrinsic motivation, stifle creativity, and diminish adaptability, ultimately engendering a proclivity for superficial learning.

In addition to the aforementioned concerns, the discourse herein broaches the subject of cultural disparities and their potential ramifications on the psychology of learning and the academic conduct of students. The student cohort from Kazakhstan shares their personal experiences of acclimating to a novel educational environment and culture as foreign students in the United States. They underscore the inherent challenges of this transition, acknowledging the possibility of its influence on their academic performance.

In summary, the text presents a reflective contemplation on the significance of learner-centered education, concomitant with the challenges confronted by students navigating transitions across disparate educational systems and cultural contexts. The key insights gleaned from these student perspectives are as follows: The adoption of a consumer-oriented disposition towards learning may precipitate adverse long-term repercussions for students, encompassing a diminishment of intrinsic motivation, creativity, adaptability, and a predisposition towards surface-level learning. Cultural disparities can exert a discernible influence on the psychological underpinnings of learning and the academic comportment of students. For instance, foreign students may grapple with the challenges attendant to acclimating to a new educational system and cultural milieu, potentially impacting their academic performance. The student cohort from Kazakhstan advocates for the primacy of learner-centered education and underscores the critical necessity of offering robust support mechanisms for students as they traverse the transitions between distinct educational paradigms and cultural milieus.

The investigation has unveiled notable disparities in the orientation toward higher education between Kazakhstan and Western countries, illuminating the prevalence of consumer-oriented perspectives among Kazakh students in contrast to their Western counterparts, who exhibit a greater predilection for esteeming education

as a means of personal development. The inclination of Kazakhstani students to primarily perceive education as a financially advantageous investment may be influenced by the cost of higher education and cultural dynamics that prioritize immediate, tangible returns over the intrinsic value of the learning process.

Effecting a remedy to this consumer-centric predicament necessitates the implementation of systemic reforms within Kazakh universities, with a specific focus on cultivating an environment that accords paramount significance to the processes of learning and intellectual growth. Strategies for such reform might encompass measures to curtail educational expenditures in order to mitigate the perception of education as a mere financial transaction, alongside concerted efforts to enhance the quality of instruction to ensure that students accrue valuable knowledge and skills pertinent to their future professional endeavors. Additionally, fostering active engagement and participation of students in the educational process is of paramount importance in fostering the development of critical thinking and problem-solving proficiencies.

In summation, the findings underscore the exigency of revising the higher education policies in Kazakhstan to engender a more holistic and comprehensive educational experience. Such adaptations are indispensable in striking a balance between the expectations of consumers and the integrity of educational outcomes, with the overarching objective of preparing students not only for immediate entry into the labor market but also for a lifelong journey of learning and personal growth.

REFERENCES:

1. Bennett, T. (2020). The effects of student-consumerism on discipline specific teaching practices: a comparison of education and law. *Journal of Further and Higher Education*.
2. Bunce, L. (2017). The student-as-consumer approach in higher education and its effects on academic performance. *Higher Education Research & Development*.

-
3. Carvalho, S. W., & de Oliveira Mota, M. (2010). The role of trust in creating value and student loyalty in relational exchanges between higher education institutions and their students. *Journal of Marketing for Higher Education*.
 4. Coaldrake, P. (2016). Deregulation and marketization in English higher education – Lessons from Australia. *Higher Education Policy*.
 5. Driscoll, C., & Wicks, D. (1998). The customer-driven approach in business education: A possible danger? *Education + Training*.
 6. Emery, C. R., Kramer, T. R., & Tian, R. G. (2001). Return to academic standards: A critique of student evaluations of teaching effectiveness. *Quality Assurance in Education*.
 7. Giroux, H. A., & Giroux, S. S. (2004). *Take back higher education*. Palgrave Macmillan.
 8. Guzmán-Valenzuela, C., & Barnett, R. (2013). Marketing time: Evolving timescapes in academia. *Studies in Higher Education*.
 9. The Institute for Teaching and Learning Innovation (ITALI). (2018). *Students as partners*. University of Melbourne.
 10. Matthews, K. (2018, March 12). Stop treating students like customers and start working with them as partners in learning. *The Guardian*.
 11. Molesworth, M., Nixon, E., & Scullion, R. (2009). Having, being and higher education: The marketization of the university and the transformation of the student into consumer. *Teaching in Higher Education*.
 12. Molesworth, M., Scullion, R., & Nixon, E. (2010). *The marketisation of higher education and the student as consumer*. Taylor & Francis.
 13. Woodall, T., Hiller, A., & Resnick, S. (2014). Making sense of higher education: Students as consumers and the value of the university experience. *Studies in Higher Education*.

УДК 378.147

Mamekov E.A.

Astana IT University

(Astana, Republic of Kazakhstan)

Abdrazak B.N.

Astana IT University

(Astana, Republic of Kazakhstan)

Saduov A.G.

Astana IT University

(Astana, Republic of Kazakhstan)

**EFFECTIVE WAYS FOR TEACHERS
TO PROVIDE FEEDBACK:
VISION OF STUDENTS AND TEACHERS**

***Abstract:** this paper addresses the pressing issue of effective feedback strategies in education, emphasizing the significance of clear, constructive, and individualized feedback with a positive tone, while also underlining the need to diversify feedback methods and improve feedback quality. The purpose of this paper is to explore and evaluate effective feedback strategies in education by examining the perspectives of both students and educators. With an extensive analysis of feedback practices, it explored the complex dynamics between students and educators in delivering and receiving feedback. The paper collected data from a sample of 50 students and conducted interviews with 10 educators across diverse educational levels and subject areas. Survey data highlights several key findings: a strong preference for written feedback (74%), a desire for in-depth analysis of their mistakes (74%), a significant portion experiencing difficulties with cluttered information (72%), and the growing importance of digital platforms for feedback (60%). Educators emphasized the importance of self-assessment, providing feedback with a positive and motivational tone, diversifying feedback methods, and tailoring feedback to individual student needs. The paper concludes with practical recommendations, such as creating feedback forums on academic platforms, integrating self-assessment into homework, and providing a structured feedback template. The findings offer*

valuable guidance for educators and institutions to optimize feedback strategies, ultimately enhancing the learning experience for students.

Keywords: *feedback, higher education, students, teachers, self-assessment.*

Introduction

Effective feedback is a cornerstone of quality education. It plays a vital role in enhancing students' learning experiences and fostering continuous improvement. The document examines the dynamics of feedback within the educational context, with a focus on both student and teacher perspectives.

This study aims to investigate feedback practices by exploring the preferences of students and the strategies used by educators. By combining qualitative and quantitative research approaches, it seeks to offer a comprehensive understanding of effective feedback practices.

While the study provides valuable insights into feedback practices, it has some limitations. The sample size is relatively small, and the data heavily relies on self-reporting. The findings are specific to the context of data collection, and as such, they may not be universally applicable. Despite these limitations, the study serves as a foundational exploration into the world of feedback in education.

Methods and materials

Effective evaluation is an essential component of education, impacting both student development as well as educator training. This comprehensive examination investigates the varied types and importance of feedback from both the student and instructor viewpoints. According to D. Williams' research, successful evaluation is more than just marking and more about recognizing how learners acquire and adjusting teaching tactics accordingly [13]. Understanding the intricate makeup of feedback is critical for educators in order to change their techniques to meet their students' ever-changing and different requirements, eventually improving educational and instructional engagement.

Feedback is an organized method that offers information to individuals, most often students, in order to analyze and enhance the way they perform. According to

Hattie and Timperley, effective feedback ought to be detailed, on time, and constructive, closing the gap among present performance and intended objectives for learning to encourage improvement [6].

There is a formal classification of feedback that includes:

- Formative feedback, additionally referred to as continuing or progressive feedback, improves learning by assisting students in understanding their individual abilities and flaws. It is offered during the learning process to allow for modifications and enhancements. This feedback, presented in a variety of ways, serves as an internal guide in the educational path. This kind of feedback plays a significant role in boosting learning by assisting students in understanding their specific strengths and limitations, according to Black and Wiliam [1].

- Summative feedback, as defined by Scriven, is an assessment procedure that occurs often through grades or scores issued following the completion of a work or examination [11]. It provides an overview of how a learner performed. Despite not as instructional as formative feedback, summarizing a student's efficiency, motivating introspection, and assisting educators in analyzing learning outcomes are all benefits of summarizing.

- Self-feedback, students are able to assess their own academic accomplishments and performance with self-feedback [7]. It promotes learning that is self-directed by assisting students in setting objectives, identifying opportunities for development, tracking their progress, developing intellectual abilities, and an awareness of accountability for their educational experience.

According to comprehensive analysis by Sadler and Kluger and DeNisi, successful educational feedback is informed by a variety of theoretical frameworks, which broadens our comprehension of its design, effect, and value for learners as well as educators [10][8]. This literature study investigates such theoretical underpinnings in order to gain a better understanding of the method of providing evaluation in education.

Feedback is emphasized as a dynamic, participatory discourse in contemporary feedback theory, which is shaped by academics such as David Boud and David Carless

[3]. It emphasizes that feedback is an interaction in which both instructors and students actively participate. This method turns feedback into a cooperative, co-creative process of learning, cultivating a mutually advantageous atmosphere for learning and encouraging introspective learning.

Hattie and Timperley suggested a complete feedback system that incorporates components from several psychology theories while emphasizing particularity, rapidity, and learning-oriented reinforcement [6]. It emphasizes the reciprocal link between supplier and recipient, spanning the gap across present knowledge and intended outcomes, and providing a systematic, comprehensive method for providing feedback.

Feedback is a crucial part of learning and instruction, and its efficiency can be affected by a variety of factors. As Nicol and Macfarlane-Dick note, formative feedback, also known as developing feedback, is critical for successful teaching [9]. It improves student performance and comprehension by assisting them in identifying areas for development and adjusting learning tactics. The investigations such as Hattie and Timperley regularly showed, timely feedback is critical for efficient learning [6]. Quick feedback links with learners' current attempts, increasing its significance and effectiveness. Learners as well as educators consider timely feedback to be more relevant and beneficial to the process of learning.

According to self-regulation theory, particularly Zimmerman's model, constructive criticism should enlighten students, help them with objective formulation, and build self-monitoring abilities [14]. According to research, self-regulation results in stronger students that accept ownership of their education, a viewpoint prized by teachers for cultivating autonomous and inspired individuals.

Methodology. In line with Shute's methodological framework, a sound study design is necessary to examine efficient feedback mechanisms from the viewpoints of the instructor and the student [12]. This design explains how data shall be collected and processed in order to thoroughly investigate the influence of feedback techniques on learners as well as educators.

The study will employ a mixed-methodologies approach, combining quantitative and qualitative methods. According to Creswell, the qualitative method highlights the gathering and evaluation of non-numerical data including observations, and interviews [5]. It concentrates on eliciting detailed insights, frequently through open-ended questions. Quantitative research, on the other hand, as emphasized by Johnson and Christensen, generally involves the implementation of structured questionnaires, and tests to collect data [4]. The goal is to recognize connections or trends between parameters and draw generalizable conclusions. This combination provides a comprehensive understanding of the feedback process, allowing for both in-depth investigation of viewpoints and statistical data analytics.

Surveys: Students will be given surveys in order to acquire quantitative data. Organized questions will be included in these surveys to examine the types and efficacy of feedback procedures.

Interviews: To collect qualitative data, informal interviews will be done with a subset of educators. These interviews will enable individuals to offer their feedback, practices, experiences, opinions, and ideas. To go deeper into their perspectives, open-ended questions will be employed.

This research approach provides a structured investigation into successful teacher feedback from the viewpoints of both students and teachers. It provides a full knowledge of the influence of feedback on learning and instruction through the use of mixed approaches such as surveys and interviews. The findings will be used to inform and improve educational feedback procedures.

Description of the Target Population: The study's population is broad, including students and teachers who represent different educational contexts, degrees, disciplines, and experiences. By engaging participants of many ages and disciplines, this comprehensive method ensures a full grasp of feedback processes and viewpoints.

Students: Students enrolled in the program will range between bachelor's to master's degrees. The goal is to embrace a particular academic setting. To guarantee diversity, pupils from different educational organizations and courses will be examined.

Teachers: Educators from many academic areas will be among the teacher participants. Teachers will be chosen based on their interest in taking part and time availability.

Survey: A survey is an effective way to collect organized quantitative data. They enable the collection of a significant volume of replies, allowing for the analysis of patterns and trends in response behaviors and attitudes. These instruments allow quantitative analysis for information by using multiple-choice items, which may be employed to find correlations and relationships.

Interview: Interviews add a qualitative layer to data collecting by allowing respondents to convey their individual experiences and thoughts. These in-depth discussions give an extensive context for methods of feedback and their influence on learners as well as educators. Participants' opinions can be taken with semi-structured interviews, eliciting ambiguities and special perspectives.

Results and discussion

Questionnaire - Statistical software will be used to examine quantitative data from surveys, using inferential statistics for deeper insights and descriptive statistics to summarize the results. The associations between the variables will be investigated using regression and correlation analysis. A questionnaire designed for students included five multiple-choice questions and one optional open question. A total of 50 students volunteered to give their response.

Table 1. The questionnaire results

Question	The most popular answer
What kind of feedback do you prefer?	Written (paper-based or digital test and exams) 74%
What should feedback include?	In-depth analysis of mistakes. 74%
What difficulties do you experience when receiving feedback?	Cluttered information 72%
What digital platforms do you use to give or receive feedback?	Academical platforms 60%
Would you attend regular sessions dedicated to feedback?	No 65%
What changes can you think of that could make future teacher feedback useful?	More practical, straight-to-the-point feedback and less tiring theory.

Interview - Thematic analysis will be applied to transcriptions from interviews and observations, as well as feedback content from content analysis. In order to comprehend the qualitative components of feedback and how it affects learning, themes and patterns will be found.

Table 2. The interview results

Question	The most popular answer
What kind of feedback do you use?	Comments to homework, exams, Individual feedback, self-review, class discussions,
What aspects of feedback are the most effective for you?	Positive motivational tone
What feedback techniques do you use?	Self-reflection, Individual feedback, that encourages students to find answers for themselves,
What are your recommendations for giving effective feedback?	Diversifying means of feedback, Being open to students' feedback,

From the answers given by teacher of different academic fields we can highlight four main themes:

1. Self-assessment,
2. Motivational feedback,
3. Diverse methods,
4. Individual feedback.

Survey responses were collected from 50 students across diverse educational levels and subject areas. Interviews were conducted with 10 educators, and classroom observations were performed in 2 educational settings.

Based on the quantitative data gathered from students' survey the following conclusions can be drawn:

- A significant majority of the respondents (74%) prefer written feedback, whether it's in a traditional paper-based format or delivered digitally for tests and exams. This suggests that students appreciate having a tangible or digital record of feedback to review and reference.

- The same percentage of respondents indicated a desire for in-depth analysis of their mistakes in the feedback they receive. This highlights a strong need for detailed and comprehensive feedback that helps students understand not just what went wrong, but why and how to improve.
- A significant portion of respondents (72%) mentioned experiencing difficulties with cluttered information when receiving feedback. This underscores the importance of presenting feedback in a clear, organized, and easily digestible manner to enhance its effectiveness and utility.
- A majority of respondents (60%) use academic platforms for giving or receiving feedback. This suggests the growing importance and integration of digital tools and platforms in the educational environment, highlighting the need for educators to effectively leverage these platforms for feedback.
- A notable percentage of respondents (65%) expressed reluctance to attend regular feedback sessions. This could imply that students prefer flexibility in accessing feedback on their terms rather than being tied to specific sessions, indicating a potential preference for asynchronous feedback mechanisms.
- The open-ended response about desired changes in future teacher feedback emphasizes the need for more practical, direct, and succinct feedback, suggesting that students value actionable insights that can be readily applied to improve their performance.

The qualitative analysis of interviews with teachers from various academic fields aimed to uncover themes and patterns in their feedback practices. The following insights can be added:

Self-Assessment: Instructors in a variety of subject areas stressed the value of self-evaluation as a method of feedback. According to Boud [2], self-assessment is a key element of encouraging self-regulation and metacognition in learners. This implies that encouraging students to evaluate their own work and progress plays a vital role in effective feedback strategies. It promotes self-awareness and a sense of ownership over their learning.

Motivational Feedback: The theme of providing feedback with a positive and motivational tone emerged as a key aspect of effective feedback. This highlights the psychological impact of feedback and its potential to inspire and motivate students to strive for improvement.

Diverse Methods: Teachers' recommendations to diversify the means of feedback align with the need to cater to various learning styles and preferences. Offering multiple feedback channels, such as written comments, verbal discussions, or peer reviews, can enhance the learning experience.

Individual Feedback: Individualized feedback was identified as a significant aspect of effective feedback. This underscores the importance of tailoring feedback to each student's needs and performance, rather than adopting a one-size-fits-all method.

The combined analysis of quantitative and qualitative data emphasizes the significance of clear, constructive, and individualized feedback with a positive tone, while also underlining the need to diversify feedback methods and improve feedback quality, especially in digital settings. These findings can inform educational institutions and instructors in designing more effective feedback strategies.

Effective feedback strategies in education encompass a multifaceted approach. They involve delivering clear, comprehensive, and actionable feedback, often in a written format, and leveraging technology for accessibility and efficiency. Feedback should inspire and motivate students while catering to their diverse needs and learning styles. These findings provide valuable guidance for educators and institutions seeking to optimize their feedback strategies and, in doing so, enhance the overall experience of students when learning something. Effective feedback not only informs but also empowers and motivates students to continuously improve and excel in their academic journeys.

This section is dedicated towards the possible implications of research results.

Feedback Forum on an Academic platform. Currently academic platforms are actively used by the students: they often visit the platform, because they read materials from it and submit their assignments there. So, another idea to automate feedback using contemporary technology is setting a feedback forum, where students

could ask their peers and other teachers what they want. Advantages of forums are: they are not limited to a certain day and time, questions and responses are there forever for everyone to see and refer to, and forum encourages peer-review, self-assessment and in general diversifies feedback options.

Self-assessment integrated into homework. Self-assessment encourages students to ask themselves questions they can ask their teacher and to give answers to themselves. This can potentially improve students' feedback they give to their teacher, which in turn makes teachers' work easier. Thus, integrating self-assessment guidelines into the homework is highly suggested.

Template for giving feedback. The following template or pattern is suggested to give students feedback based on the data we have obtained:

1. Start with the positive: Start the feedback with the positive aspects of the student's work. Emphasize what was done well. For example: "**I noticed that your work includes a lot of interesting ideas.**"

2. Specify specific strengths: After the positive comments, go to the specific aspects that the student did well. This can inspire the student to continue in the same spirit. For example: "**Your analysis of the second chapter of the project was particularly in-depth and informative.**"

3. Point out areas for improvement: Then move on to the areas where the student can improve their work. Try to be specific and provide recommendations. For example: "**However, I noticed that your introduction could have been clearer and shorter. Try to focus on the main ideas.**"

4. Suggest ways to improve: After identifying areas for improvement, suggest to the student specific steps they can take to improve their work. For example: "**To improve the introduction, you can try to start with a brief overview of key concepts and then move on to a more detailed description.**"

5. Emphasize support: Complete the feedback by emphasizing your willingness to help the student and answer his questions. For example: "**Do not hesitate to contact us if you have any questions or need additional help. I am always ready to support you.**". This feedback template includes positive aspects of the student's

work, specific comments on where to improve, and constructive suggestions for improvement. This will help students better understand their strengths and work on their weaknesses, while your support and willingness to help will emphasize your attention to their success.

Limitations. The survey data was collected from a relatively small sample of 50 students, and the interviews were conducted with 10 educators from various academic fields. This limited sample size may not fully capture the diversity of student and teacher perspectives on feedback. Future research should aim for larger and more diverse participant groups. Study findings are specific to the time and place of data collection. It's important to recognize that feedback preferences and practices can evolve over time and in response to changes in technology, teaching methods, and social norms.

Future Research. Conducting longitudinal studies to track changes in feedback preferences and practices over time can provide insights into the evolving needs of students and the adaptation of educators. This approach can help in identifying trends and assessing the long-term impact of feedback strategies. Future research can involve a comparative analysis of feedback strategies across different educational levels, disciplines, and cultural contexts. Understanding the direct impact of feedback on student success is crucial. Incorporating these limitations and future research directions will enhance the depth and breadth of knowledge regarding feedback strategies in education, enabling educators and institutions to continuously improve and adapt their feedback practices to better serve students.

Conclusion

Effective feedback in education is a multifaceted concept that encompasses clear, comprehensive, and actionable communication between educators and students. This study highlights the significance of personalized feedback with a positive tone, while also stressing the need to diversify feedback methods and improve feedback quality, particularly in the digital age. It offers valuable guidance for educators and institutions to enhance feedback strategies, ultimately leading to an improved students'

learning experience. The limitations and future research directions presented in this document provide a roadmap for further exploration of this critical aspect of education.

REFERENCES:

1. Black P. J., Wiliam D. Inside the Black Box Raising Standards Through Classroom Assessment. 1998. № 92(1). DOI: <https://doi.org/10.1177/003172171009200119>
2. Boud D. Enhancing Learning Through Self-assessment. 1995. ISBN: 9781315041520 DOI: <https://doi.org/10.4324/9781315041520>
3. Boud D., Carless D. The development of student feedback literacy: enabling uptake of feedback. 2018. № 43(8). pp. 1315-1325. DOI: <https://doi.org/10.1080/02602938.2018.1463354>
4. Christensen L., Johnson B. R. Educational Research: Quantitative, Qualitative, and Mixed Approaches. 5th Edition. 2014. ISBN: 978-1-4522-4440-2 <https://ismailsunny.files.wordpress.com/2017/07/educational-research-quantitat-r-robert-burke-johnson.pdf>
5. Creswell, J.W. Research Design: Qualitative, Quantitative, and Mixed Methods Approaches, 3th Edition. 2009. ISBN: 978-1-4129-6556-9 https://www.ucg.ac.me/skladiste/blog_609332/objava_105202/fajlovi/Creswell.pdf
6. Hattie J., Timperley H. The Power of Feedback. 2007. № 77(1). p. 81-112. DOI: <https://doi.org/10.3102/003465430298487>
7. Heidi L. A., Valtcheva A. Promoting Learning and Achievement Through Self-Assessment, Theory Into Practice. 2009. № 48(1). pp. 12-19. DOI: <https://doi.org/10.1080/00405840802577544>
8. Kulger A. N., Denisi S. A. The Effects of Feedback Interventions on Performance: A Historical Review, a Meta-Analysis, and a Preliminary Feedback Intervention Theory. 1996. № 119(2). pp. 254-284. DOI: <https://doi.org/10.1037/0033-2909.119.2.254>

-
9. Nicol D., Macfarlane-Dick D. Formative assessment and self-regulated learning: a model and seven principles of good feedback practice. 2006. № 31(2). pp. 199-218. DOI: <https://doi.org/10.1080/03075070600572090>
 10. Sadler D. R. Formative Assessment and the Design of Instructional Systems. 1989. № 18. pp. 119-144. DOI: <https://doi.org/10.1007/BF00117714>
 11. Scriven M. Social science education consortium. Publication 110, The methodology of evaluation. 1967. <https://files.eric.ed.gov/fulltext/ED014001.pdf>
 12. Shute V. J. Focus on Formative Feedback. 2008. № 78. pp. 153-189. DOI: <https://doi.org/10.3102/0034654307313795>
 13. Wiliam D. What Is Assessment for Learning? Studies in Educational Evaluation. 2011. № 37(1) pp. 3-14. DOI: <https://doi.org/10.1016/j.stueduc.2011.03.001>
 14. Zimmerman B. J. Attaining self-regulation: A social cognitive perspective, Handbook of Self-Regulation. 2000. № 13-39. DOI: <https://doi.org/10.1016/B978-012109890-2/50031-7>

УДК 027.8;069

Абдуллина Е.Д.

магистрантка 3 курса исторического факультета

Пермский государственный гуманитарно-педагогический университет

(г. Пермь, Россия)

ШКОЛЬНАЯ БИБЛИОТЕКА: КАК РЕСУРС ПОПУЛЯРИЗАЦИИ ИСТОРИЧЕСКИХ ЗНАНИЙ

***Аннотация:** в данной статье рассмотрены актуальные аспекты создания школьного историко-краеведческого музея на базе библиотечно-информационного центра.*

***Ключевые слова:** школьная библиотека, школьный музей, исторические знания, подрастающее поколение, образовательная деятельность, музейное пространство.*

В настоящее время одним из развивающихся направлений библиотечной и музейной работы, является образовательная деятельность. Она формируется как система взаимодействия с обучающимися, педагогами и родителями. Создание школьного музея на базе библиотечно-информационного центра позволяет выстроить систему коммуникации между всеми участниками образовательного процесса, отталкиваясь непосредственно от позиций и предпочтений посетителей, влиять на формирование у них ценностного отношения к чтению, историческому и культурному наследию.

Современный ребенок, активно требующий информации об окружающем мире, все чаще находит ее в сети Интернет, не задумываясь о первоисточниках. Чтобы доказать истинность информации, должен быть первоисточник, подлинный предмет, а не только его виртуальное отображение. То, что библиотека – источник информации – ни у кого не вызывает сомнения. А музей? Музей – это разновидность информационной системы с очень специфическими носителями информации. Это рассказ с помощью предметов. Именно музей преподносит ценность предмета как первоисточника знаний [2, с. 1].

Деятельность школьного музея на базе библиотечно-информационного центра направлена на развитие у подростков тактильного и визуального понимания подлинности информации. Работа школьного музея должна проходить параллельно с развитием познавательных, исследовательских и творческих способностей подрастающего поколения, где музей для детей, а не музей о чем-то. Из посетителя-потребителя школьник становится полноправным участником, соратником и партнером. Таким образом, школьная библиотека-музей становится необходимым элементом социума, к которому можно обратиться за удовлетворением потребности в знаниях, впечатлениях и общении.

Методологической основой построения системы дополнительного историко-краеведческого образования школьного музея в современных условиях является идея рассмотрения его как расширяющейся социокультурной среды, в которой осуществляется последовательная смена состояний развития, воспитания, профессионального самоопределения, самоидентификации и духовно-нравственного оздоровления личности, становление ее интересов, морально-нравственных позиций, ее самоопределение в быстроизменяющемся мире в интересах самой личности, общества и государства [3, с. 184].

Материально-техническая составляющая библиотечно-информационного центра позволяет выстроить работу школьного музея в разных форматах, от просмотра виртуальных выставок до создания собственных экспозиций. Но прежде, чем говорить о конкретных возможностях, следует определить наполняемость этого музейного пространства. Процесс информатизации музейного образования протекает, как правило, по двум векторам: или как результат стихийного, или как процесс целенаправленного взаимодействия трех функциональных пространств:

- информационного,
- образовательного,
- музейного [4, с. 26].

В нашем случае, мы рассматриваем процесс постепенного взаимодействия данных пространств. В свою очередь, каждое пространство и их

синергетическое поле выступают как отдельное социальное пространство, т. е. проявляют себя как фактор целенаправленного формирования личности. Уточним определения каждого из названных полей, пространств.

Образовательное пространство составляет часть социокультурной среды, специально созданной для реализации образовательного процесса: общеобразовательные школы, профессиональные училища, колледжи, вузы, организации дополнительного образования (центры творчества, станции, школьные музеи, клубы по месту жительства детей и подростков и т. д.).

Музейное пространство формируется на основе объектов и артефактов природного и культурного наследия, социальной памяти и существует как бесконечный акт творческой реализации и культуротворчества его создателей и «пользователей».

Информационное пространство – это информационная среда, включенная в Глобальную информационную сеть, в которой с помощью систем передачи данных объединены в единое целое источники, средства обработки и потребители информации [5, с.148].

Образовательное пространство школьного музея на базе информационно-библиотечного центра направлено на непосредственный контакт музейного педагога с детьми и организацию особой среды музейной и библиотечной коммуникации. Музейное пространство планируется выстраивать на значимой роли книги, как центрального объекта экспозиции, в основе которого будет год издания и события, происходящие в этот период. Умение находить эту информацию о книге, анализировать и сопоставлять полученный материал, с тем или иным периодом в истории своей страны, «малой родины», станет ключевым в создании информационного пространства школьного музея.

Создание школьного музея на базе библиотечно-информационного центра считаем перспективным, поскольку деятельность музея обеспечивает интеграцию содержания общего и дополнительного образования школьников, расширяя, углубляя и систематизируя знания по общеобразовательным предметам и фундаментальным наукам; обеспечивает межпредметную

интеграцию знаний, формирующую мировоззрение обучающегося и адекватное миропонимание; обеспечивает формирование предметных, межпредметных и ключевых компетенций обучающихся, позволяющих применять теоретические знания в практической деятельности [3, с.189].

СПИСОК ЛИТЕРАТУРЫ:

1. Алексеева Е., Белкин П. Школьные музеи в новом информационном пространстве. Музей в школе: стимул к размышлению: сб. статей. – М., 2005. – 64 с.
2. Балашова Ю. В. Школьная библиотека и школьный музей – общая территория, общая цель / Ю. В. Балашова [Электронный ресурс] // <http://ifapcom.ru> : [сайт]. — URL: http://www.ifapcom.ru/files/Monitoring/balashova_sch_lib_mus.pdf (дата обращения: 07.03.2023).
3. Смирнов Д. В. Проектирование социокультурной образовательной среды школьного музея в рамках реализации ФГОС общего полного образования (второго поколения) // Школьный музей в образовательной среде: инновации, формы и методы работы: материалы межрегиональной науч.-практ. конф. / под науч. ред. Д. В. Смирнова; отв. ред. А. В. Наумов. Н. Новгород: Изд-во ГБОУ ДОД Центр детского и юношеского туризма и экскурсий Нижегородской области, 2015. – С. 182–191.
4. Шляхтина Л. М. Музейная педагогика: учебно-методическое / Л. М. Шляхтина; М-во культуры РФ, С.-Петербург. гос. ин-т культуры, фак. мировой культуры, каф. музеологии и культурного наследия. – Санкт-Петербург: СПбГИК, 2021. – 60 с.
5. Юхневич М. Ю. Я поведу тебя в музей: Учеб. пособие по музейной педагогике / М-во культуры РФ. Рос. ин-т культурологии. – М., 2001. – 223 с.

Abdullina E.D.

Perm State Humanitarian Pedagogical University

(Perm, Russia)

**SCHOOL LIBRARY: AS A RESOURCE FOR POPULARIZING
HISTORICAL KNOWLEDGE**

***Abstract:** this article discusses the current aspects of the creation of a school history and local lore museum on the basis of a library and information center.*

***Keywords:** school library, school museum, historical knowledge, younger generation, educational activity, museum space.*

УДК 374.1

Антипова Е.М.

студентка 1 курса магистратуры

Нижегородский государственный педагогический университет

имени Козьмы Минина

(г. Нижний Новгород, Россия)

Минова А.Д.

студентка 1 курса магистратуры

Нижегородский государственный педагогический университет

имени Козьмы Минина

(г. Нижний Новгород, Россия)

ОБРАЗОВАНИЕ В СОЦИАЛЬНЫХ СЕТЯХ, КАК ОТРАЖЕНИЕ КУЛЬТУРЫ НЕПРЕРЫВНОГО ОБРАЗОВАНИЯ

***Аннотация:** на данный момент существует множество образовательных трендов, которые возникли в связи с развитием и информатизацией общества. В данной статье перед нами стоит задача рассмотреть и проанализировать взаимосвязь двух образовательных трендов: культуры непрерывного образования и образования в социальных сетях. В процессе анализа будут выявлены преимущества и недостатки данных трендов и рассмотрены варианты их взаимодействия и применения в образовании.*

***Ключевые слова:** непрерывное образование, информационное общество, социальные сети, преимущества, недостатки, образовательный тренд.*

Образование является неотъемлемой частью развития общества. Обращаясь к федеральному закону, мы можем отметить важность образовательного процесса непосредственно для личности. В федеральном законе дается следующее определение понятия «образование»: «Образование -

единый целенаправленный процесс воспитания и обучения, являющийся общественно значимым благом и осуществляемый в интересах человека, семьи, общества и государства, а также совокупность приобретаемых знаний, умений, навыков, ценностных установок, опыта деятельности и компетенции определенных объема и сложности в целях интеллектуального, духовно-нравственного, творческого, физического и (или) профессионального развития человека, удовлетворения его образовательных потребностей и интересов.» [8]

В данном определении мы можем заметить, что образование важно не только в интересах отдельного человека, оно помогает сформировать общественно-значимую личность, которая в дальнейшем направляет свои силы и знания на создание благ для себя, общества и государства.

В связи с этим мы можем отметить, что образование является важным компонентом, который требует к себе особого внимания. В эпоху цифровизации образование не отстает в развитии, формируются новые тренды.

Сейчас в образовании мы можем наблюдать обращение к культуре непрерывного образования. Чтобы ответить на вопрос, с чем же это связано, обратимся к Распоряжению правительству РФ от 8 декабря 2011 г. № 2227-р, который показывает нам, что главной целью в рамках Стратегии инновационного развития Российской Федерации на период до 2020 г. «Инновационная Россия — 2020» является перевод к 2020 г. экономики России на новый путь развития. В качестве одной из основных задач Стратегии обозначено развитие кадрового потенциала в сфере науки, образования, технологий и инноваций, предполагающее формирование целостной системы непрерывного образования, отвечающей требованиям, предъявляемым инновационной экономикой, а также создание стимулов и условий для постоянной переподготовки и повышения квалификации всего экономически активного населения страны [1, с.167].

Таким образом, мы можем отметить, что непрерывное образование необходимо для развития профессионального потенциала личности и

направлено на непрерывный процесс роста профессионализма в соответствии с потребностями личности и общества.

Развитие непрерывного образования становится все более актуальным в современном информационном обществе. Быстрые темпы технологического прогресса и постоянные изменения к требованиям квалификации специалистов требуют постоянного обновления знаний и навыков [2, с. 45-46].

Одним из основных принципов развития непрерывного образования является доступность обучения для всех групп населения. Это означает, что вне зависимости от возраста, пола, социального статуса или места проживания, каждый человек имеет возможность получить образование и развиваться.

Важной составляющей развития непрерывного образования является создание гибких и адаптивных образовательных программ. Они должны быть ориентированы на конкретные потребности и интересы обучающихся, а также учитывать требования рынка труда.

Таблица 1. Преимущества и недостатки непрерывного образования.

Преимущества непрерывного образования	Недостатки непрерывного образования
+Постоянное поддержание высокого уровня образованности; +Необходимость постижения смежных областей знаний; +Знакомство с профессионалами своего дела в различных областях; +Развитие личностных аспектов; +Адаптация к грядущим изменениям на рынке труда.	- Полученные знания быстро устаревают; - Огромное количество образовательных систем создают информационную перегруженность; - Непрерывное образование требует больших временных, а часто и финансовых затрат; - В отсутствии четкого целеполагания обучение может превратиться в бессмысленное накопление разрозненных знаний [3, с. 78].

Развитие системы непрерывного образования позволяет создать все необходимые условия для обеспечения реакции системы образования на динамично изменяющиеся потребности личности, общества, экономики [7, с. 56]. Кроме того, многие ученые отмечают, что система непрерывного образования играет важную роль при формировании кадров для инновационного развития регионов нашей страны.

Исходя из написанного, можно сказать, что непрерывное образование призвано установить более тесные связи с жизнью, проложить новые пути развития в области теории и методики обучения, обеспечить индивидуализацию обучения, использовать новые технологии, наиболее перспективные технические средства.

Сейчас, в нашей стране достаточно много примеров использования культуры непрерывного образования, к ним мы можем отнести различные программы: образовательные курсы и тренинги, программы повышения квалификации и переподготовки, онлайн-курсы и университетские программы, а также самообразование. Выбор программ зависит от интересов и потребностей учащегося, а также от его профессиональных целей. Некоторые программы могут быть более специализированными и направленными на определенную область знания, в то время как другие могут быть более общими и позволять приобрести разносторонние навыки [6, с. 14].

Помимо вышесказанного, многие образовательные программы осуществляются дистанционно, в том числе при помощи социальных сетей. Социальные сети сейчас — это распространенные онлайн-платформы, в которых люди проводят большую часть своего времени. Благодаря этому люди могут получать и обмениваться информацией, общаться, созваниваться, работать, учиться. Стоит отметить, что сейчас данными платформами пользуется не только молодежь, но и различные другие возрастные группы, это позволяет охватить большое количество людей с целью популяризации образовательного контента. Таким образом, привычный формат обучения трансформируется, а образовательная парадигма меняется [5, с. 17].

Существует множество социальных сетей. Система мониторинга и анализа социальных медиа и СМИ «Brand Analytics» выделяет более 6 площадок, в том числе ВКонтакте, Youtube, TikTok* (соц. сеть запрещена в РФ) [11].

Поделимся примерами, которые пользуются большей популярностью у пользователей социальных сетей:

- Развлекательный и информационный контент может быть представлен YouTube - каналом ТОПЛЕС, на котором публикуются научно-популярные видео из сферы культуры (Выпуски «В чем смысл жизни? Или три типа мышления», «Это уже не смешно», «Какой у тебя гендер и что это такое», «Почему это красиво», «Зачем нужен брак в 2023?» и т.д.), науки (Выпуски «Из ЧЕГО состоит ВСЁ? 4 закона ВСЕЛЕННОЙ», «Страх атакует», «Паразиты-опасные хозяева планеты», «Ваше тело – кошмар инженера» и т.д.), политики («Где заканчиваются границы?», «2021: Кто нажмет на красную кнопку?», «Тотальная слежка – идеальная тюрьма» и т.д.) и иных областей жизни человека. Подобный материал позволяет благодаря своему понятному изложению информации объяснить сложные вещи [12].

- Улан Усенов – учитель химии, пользователь сети TikTok* (соц. сеть запрещена в РФ), который различные химические реакции посредством видеороликов [13]. К тому же сам видеосервис TikTok* (соц. сеть запрещена в РФ) запустил раздел с образовательными роликами «TikTok Универ» * (соц. сеть запрещена в РФ).

- Образовательные паблики «ВКонтакте» не уступают остальным соцсетям. Заметна тенденция создания сообщества от каждой образовательной организации. Много отдельных групп по образованию. К примеру, сферум — закрытое образовательное пространство для педагогов, учеников и их родителей [14].

Таким образом, среди развлекательного контента в соцсетях имеются популярные образовательные проекты, которые находят свою аудиторию.

У образования в соцсетях есть как положительные, так и отрицательные моменты.

Таблица 2. Преимущества и недостатки образования в социальных сетях.

Преимущества образования в социальных сетях	Недостатки образования в социальных сетях
+ Непрерывное образование; + Асинхронное обучение; + Свобода от расписания и географии; + Образовательные сообщества, которые обеспечивают поддержку и общение; + Быстрый и удобный функционал; + Дешевизна + Вовлеченность в образовательный процесс; + Широкий доступ; + Увеличение времени обучения [4, с. 153].	- Требуется больше самодисциплины; - Не всегда упор на практику; - Нет гарантий с последующим трудоустройством; - Не весь контент, проверен в соответствии со стандартами, с возрастными особенностями; - Трудоемкость организации и поддержания на должном уровне учебного процесса; - Присутствие огромного количества постороннего содержимого развлекательного характера и коммуникационный поток; - Привязка к компьютерам и гаджетам; - Отсутствие непосредственного контакта между учеником и учителем.

Тренд «Образование в соцсетях» — это актуальный тренд. Его можно назвать эффективным, в противном случае сфера образования не стала бы развиваться и совершенствоваться на популярных интернет-площадках [10, с. 213]. Вышеуказанные отрицательные моменты возможно преодолеть [9, с. 10]. Для этого необходимы совместные усилия специалистов в области педагогики, образования и технологий путем более детального изучения образовательных возможностей соцсетей и разработки специализированных образовательных приложений, направленных на оптимизацию учебного процесса.

Таким образом, образование идет в ногу со временем. На данный момент оно отвечает актуальным запросам, совершенствуется, цифровизируется,

обновляется. Это говорит о высоком потенциале современного образования, создающее тренды.

СПИСОК ЛИТЕРАТУРЫ:

1. Андреев, В. Н. Система непрерывного образования как ключевая составляющая обеспечения инновационного развития региона // Псковский региональный журнал. 2013. № 15. С. 167.
2. Брусиловский Л.М., Пителинский К.В. Интернет как глобальная среда непрерывного образования // Межотраслевая информационная служба. 2004. № 3-4. С. 42-48
3. Добровольская Т.В. Интернет-образование - путь к аутизму? // Вся жизнь - делу врачевания и просвещения. 2020. С. 77-82
4. Ибрагимов И. М. Информационные технологии и средства дистанционного обучения. М., 2003. С. 153.
5. Лебедева М.Ю., Вергелес К.П., Купрещенко О.Ф. Факторы выбора цифрового формата для чтения и самооценка читательского поведения в цифровой среде (по данным опроса Российских школьников) // Вестник НГПУ. 2020. №6.
6. Нейматов Я. М. Образование в XXI веке: тенденции и прогнозы.– М.: Алгоритм, 2002.– 480 с.
7. Омарова, Алина. Актуальность получения непрерывного образования [Электронный ресурс] / Алина Омарова // ДГПУ. 2011.
8. Федеральный закон от 29 декабря 2012 г. N 273-ФЗ "Об образовании в Российской Федерации"
9. Федчин Ф.В., Корсун А.С., Морозова Е.А. Перспективы и проблемы внедрения систем сетевого и дистанционного обучения в российской высшей школе. // Интернет и современное общество: Труды X Всероссийской объединенной конференции. Санкт-Петербург, 23 – 25 октября 2007 г. С. 3-14.
10. Яриков В.Г., Овечко А.М. Состояние информатизации образования через призму использования мобильных устройств доступа в интернет. - Вопросы педагогики. 2021. №6-2. С. 213-217.
11. Brand Analytics [Электронный ресурс]: URL: <https://brandanalytics.ru/about/> (дата обращения: 29.10.2023)

-
12. YouTube-канал «ТОПЛИЕС» [Электронный ресурс]: URL: <https://www.youtube.com/channel/UC2Ru64PHqW4FxoP0xhQRvJg> (дата обращения: 17.10.2023)
13. Видео с участием Улана Усенова [Электронный ресурс]: URL: https://vk.com/video-82887947_456275370 (дата обращения: 22.10.2023)
14. Сферум [Электронный ресурс]: URL: <https://vk.com/sferum> (дата обращения: 22.10.2023)

Antipova E.M.

Nizhny Novgorod State Pedagogical University
(Nizhny Novgorod, Russia)

Minova A.D.

Nizhny Novgorod State Pedagogical University
(Nizhny Novgorod, Russia)

EDUCATION IN SOCIAL NETWORKS AS A REFLECTION OF THE CULTURE OF CONTINUING EDUCATION

***Abstract:** at the moment there are many educational trends that have arisen in connection with the development and informatization of society. In this article, we are faced with the task of considering and analyzing the relationship between two educational trends: the culture of continuing education and education in social networks. During the analysis, the advantages and disadvantages of these trends will be identified and options for their interaction and application in education will be considered.*

***Keywords:** continuing education, information society, social networks, advantages, disadvantages, educational trend.*

УДК 37

Бояринцева Е.В.

методист

МОАУ ДО «ЦРТДЮ г. Кирова»

(г. Киров, Россия)

**ОСОБЕННОСТИ РАЗРАБОТКИ И ОСНОВНЫЕ
КОМПОНЕНТЫ РАБОЧЕЙ ПРОГРАММЫ В ДЕТСКОМ
ОБЪЕДИНЕНИИ ДОПОЛНИТЕЛЬНОГО ОБРАЗОВАНИЯ
МОАУ ДО «ЦРТДЮ Г. КИРОВА»**

Аннотация: в статье представлены основные структурные компоненты и особенности разработки рабочих программ на текущий учебный год педагогами дополнительного образования МОАУ ДО «ЦРТДЮ г. Кирова».

Ключевые слова: дополнительное образование, рабочая программа, календарно-тематический план, структура рабочей программы.

Одним из важных внутренних документов организации дополнительного образования является рабочая программа. Рабочая программа представляет собой нормативно-управленческий документ, разработанный на основе дополнительной общеобразовательной общеразвивающей программы, определяющий объём, порядок и содержание обучения с учетом актуальных форм, методов, средств и приемов на конкретный учебный год. Она разрабатывается педагогами дополнительного образования МОАУ ДО «ЦРТДЮ г. Кирова» самостоятельно на каждый год обучения для каждой учебной группы, проходит внутреннюю методическую экспертизу, размещается на сайте ПФДО и хранится на рабочем месте у педагога.

Деятельность педагогов по разработке рабочих программ регламентируется целым рядом нормативно – правовых документов от федерального и регионального до локального уровня. Среди них: Закон «Об образовании в Российской Федерации», Приказы Министерства просвещения

РФ, Стратегия развития воспитания в Российской Федерации Уставом и локальные нормативные акты Центра.

До начала разработки рабочей программы на новый учебный год педагог анализирует итоги освоения программы за предыдущий период, сложности, возникшие в процессе обучения, достижения обучающихся, новые технологии обучения, информационный контент: литературу, фото и видеоматериалы. На основе анализа и осмысления личного опыта педагог принимает решение о необходимости корректировки дополнительной общеобразовательной общеразвивающей программы, её совершенствования, апробации новых идей (внедрение новых технологий, новых форм отслеживания результативности программы, создание материалов учебно-методического комплекса и т.д.). Далее каждый педагог имеет возможность получения консультативной помощи методистов, руководителей структурных подразделений и уполномоченных представителей администрации.

С целью унификации учебно-методической документации и совершенствования системы контроля качества образования методическим советом Центра педагогам рекомендована следующая структура рабочей программы: титульный лист, пояснительная записка, содержание программы обучения, календарно-тематический план, формы и способы определения результативности и подведения итогов, критерии оценки уровня результатов освоения Программы.

Титульный лист включает в себя: полное наименование Центра, дата внутренней методической экспертизы, фамилия, инициалы и подпись эксперта, название программы, наименование учебной группы, год реализации программы, ФИО, должность автора рабочей программы.

В пояснительной записке педагог фиксирует: направленность программы, её цель, обучающие, развивающие и воспитательные задачи, особенности набора учащихся, форма обучения: групповая/индивидуальная, наполняемость групп, режим обучения, продолжительность учебного часа, ожидаемые результаты.

Календарно-тематический план представляет собой последовательность изучения разделов и тем рабочей программы с распределением времени, отведенного на изучение учебного предмета, а также вид и форму занятий. Оформляется в виде таблицы, в которой отражены наименование разделов программы, название тем, общее количество часов по каждой теме, соотношение времени теоретических и практических. Темы и даты занятий в рабочей программе педагога должны строго соответствовать темам и датам в журнале учета работы педагога дополнительного образования. Обычно первой темой содержания программы и УТП является вводное занятие - знакомство с обучающимися, информирование их об изучаемой предметной области в пределах образовательной программы, а также инструктаж по технике безопасности при осуществлении работы в учебной группе и правилам поведения в учреждении. Последней темой должно быть итоговое занятие, на котором подводятся итоги освоения образовательной программы за год или за весь период, проходит итоговая аттестация.

Подведение итогов реализации дополнительной программы включает в себя формы и способы определения результативности, в частности, сроки аттестации в соответствии с календарным графиком на учебный год, формы аттестации, например, открытое занятие, контрольное тестирование, отчетный концерт, турнир, выставка и т.п., критерии и показатели определения результативности реализации программы.

Таким образом, многолетний опыт разработки и методической экспертизы, позволяет констатировать, что наличие утверждённой структуры рабочих программ и возможности получения квалифицированной помощи методистов, руководителей подразделений на каждом этапе разработки рабочей программы позволяет оптимизировать эту работу и заметно повысить эффективность и качественный уровень образовательного процесса.

СПИСОК ЛИТЕРАТУРЫ:

1. Методические рекомендации по разработке и реализации дополнительных общеобразовательных общеразвивающих программ. Киров: КОГОБУ ДО «Дворец творчества – Мемориал», РМЦ, 2020.
2. Письмо Министерства образования и науки РФ от 18.11.2015 № 09- 3242 «Методические рекомендации по проектированию дополнительных общеразвивающих программ (включая разноуровневые программы)» (разработанные Министерством образования и науки России совместно с ГАОУ ВО «Московский государственный педагогический университет», ФГАУ «Федеральный институт развития образования», АНО ДПО «Открытое образование», 2015 г.
3. Цибизова Е.Б. Дополнительное образование: назначение, содержание, проблемы разработки программы // Народное образование. 2020. №1 (1478). С. 129-134.

Boyarintseva E.V.

Center for Development of Creativity of Children & Youth of Kirov
(Kirov, Russia)

**FEATURES OF DEVELOPMENT & MAIN COMPONENTS
OF WORK PROGRAM IN CHILDREN'S ASSOCIATION
OF ADDITIONAL EDUCATION TO CENTER FOR DEVELOPMENT
OF CREATIVITY OF CHILDREN & YOUTH OF KIROV**

Abstract: the article presents the main structural components and features of the development of work programs for the current academic year by teachers of additional education.

Keywords: additional education, work program, calendar thematic plan, structure of work program.

УДК 37

Васильева Е.С.

учитель английского языка

ГБОУ «Академическая Гимназия № 56 им М. Б. Пильдес»

(г. Санкт-Петербург, Россия)

КВЕСТЫ НА УРОКАХ АНГЛИЙСКОГО ЯЗЫКА В НАЧАЛЬНОЙ ШКОЛЕ

***Аннотация:** в работе рассмотрена необходимость использования квестов на уроках английского языка в начальной школе, как способа повышения познавательной активности учащихся и улучшения результатов совместной учебной деятельности.*

***Ключевые слова:** квест, познавательная активность, метод обучения, урок, аспект языка, этапы обучения.*

Обучая детей начальной школы английскому языку, всегда хочется добиться максимальной вовлеченности учащихся в процесс, развития их познавательного интереса и, как следствие, значительного повышения результатов совместной учебной деятельности.

Существует огромное количество методов и приемов, которыми пользуются учителя на всех этапах обучения, но из всего многообразия попытаемся выбрать то, что близко и понятно детям каждого возраста. То, что отвечает их потребностям и имеет широкое распространение в повседневной жизни.

Благодаря индустрии развлечений и развитию популярности Квест-румов, слово «Квест» уже привлекает к себе внимание детей 8-11 лет. Это популярно, это интересно, это загадочно и необычно. Так откуда же взялось это слово и что оно означает? С давних времен людям свойственно было решать загадки, разгадывать тайны и головоломки. Понятие квест (quest - поиск) – это

разновидность игры, в которой нужно пройти по запланированному маршруту, стремясь выполнить какое-то поручение или задание.

Урок-квест – урок, который проходит в игровой форме с применением технологии проблемного обучения. Многие путают квесты с традиционными викторинами (“играми по станциям”). Главным их отличием является наличие следующих принципов:

- наличие общей темы заданий;
- наличие проблемы, мотивирующей на усвоение материала;
- увлекательные задания;
- учет интересов обучающихся;
- наличие сюжетной линии;
- правила игры и критерии победы.

В уроке-квесте есть все признаки дидактической игры, временная законченность, определенные правила, результат и отведенные роли и задачи для учащихся.

По структуре образовательные квесты классифицируются на:

- линейные, в которых игра построена по цепочке: разгадав одно задание, участники получают следующее, и так до тех пор, пока не пройдут весь маршрут;
- штурмовые, где все игроки получают основное задание и перечень точек с подсказками, но при этом самостоятельно выбирают пути решения задач;
- кольцевые, они представляют собой тот же «линейный» квест, но замкнутый в круг. Команды стартуют с разных точек, которые будут для них финишными.

Создание квеста происходит в несколько этапов:

Определение цели и задач квеста.

Определение содержания квеста.

Подбор или создание сюжета.

Определение способов подведения итогов и критерия оценивания учащихся.

Для выбора темы и сюжета квеста нужно обратиться к тому, что интересно младшим школьникам:

- игры;
- популярные мультфильмы и фильмы;
- музыка и музыкальные направления;
- спорт;
- блоггеры.

Уроки-квесты можно использовать на любом этапе прохождения темы, начиная с введения нового материала и до обобщения знаний. Например, отгадками на кроссворды или головоломки может являться новая лексика, которую тоже нужно собрать вместе и определить тему. В качестве обобщения учащиеся могут выполнять разнообразные задания по пройденной теме, получая вознаграждение за каждое выполненное. Это могут быть кусочки карты или пазла, ключи или подсказки, собрав которые воедино, учащиеся смогут получить конечный результат.

Кроме того, на уроках-квестах можно использовать все аспекты изучаемого языка. Задания могут содержать в себе аудирование, чтение, говорение и письмо. Мы можем использовать их как для изучения разговорных тем, где в числе заданий может быть и создание видео-ролика или запись аудио-письма, так и для закрепления или повторения грамматики. Например, правильно составленное предложение или правильно заданный вопрос нужному человеку могут являться ключом-подсказкой для выполнения следующего задания. Уроки-квесты могут быть организованы как в рамках одной лексико-грамматической темы, например, простое настоящее время и тема «Мой день», где все задания учащимся необходимо выполнять строго в рамках заданной темы. Так и для обобщения разнообразного материала, изученного в течении четверти, полугодия или года.

Тематические уроки-квесты, проводимые по традиционным праздникам страны изучаемого языка, например, «Рождество», «Хеллоуин», «День святого Валентина» помогают учащимся окунуться в атмосферу другой страны,

значительно повысить их интерес к предмету. Для таких уроков уместно использовать декорации, предметы интерьера или костюмы.

Помогают уроки-квесты и для изучения страноведческого материалы. Учащиеся могут собирать кусочки карты Великобритании, Лондона или англоязычных стран. Или путешествовать по какой-то одной стране, получая подсказки и открывая новые достопримечательности на карте, с целью дойти до какой-то определенной точки.

Таким образом, уроки-квесты помогают значительно повысить познавательную активность учащихся за счет вовлеченности каждого в процесс прохождения игры, повышают любовь к предмету и знание языка. Поскольку даже формулировки заданий приходится воспринимать на английском языке. Такие уроки, конечно, не могут полностью заменить традиционные виды уроков, но они помогают разнообразить учебный процесс и погрузить учащихся в необыкновенный мир новых знаний.

СПИСОК ЛИТЕРАТУРЫ:

Полат Е. С. Новые педагогические и информационные технологии в системе образования. – М., 2008. – 176с.

Рогова Г. В., Верещагина И. И. Методика обучения английскому языку. – М.: Просвещение, – 1998. – 174 с

Трофимчук В. К. Как возникли квесты [Электронный ресурс] // Библиотека интерактивной литературы: [сайт].
<http://rilarliiv.ru/ifmagazincl/01.2012/history/qucst.litm>.

Vasilyeva E.S.

Academic Gymnasium No. 56

(St. Petersburg, Russia)

QUESTS IN ENGLISH LESSONS IN ELEMENTARY SCHOOL

***Abstract:** the paper considers the need to use quests in English lessons in elementary school as a way to increase the cognitive activity of students and improve the results of joint educational activities.*

***Keywords:** quest, cognitive activity, teaching method, lesson, language aspect, learning stages.*

УДК 37

Вострухина А.А.

студент магистратуры кафедры общей и социальной педагогики

Тюменский государственный университет

(г. Тюмень, Россия)

**ПРОБЛЕМА ФОРМИРОВАНИЯ УЧЕБНОЙ
САМОСТОЯТЕЛЬНОСТИ У ПЕРВОКЛАССНИКОВ
В УЧЕБНОЙ ДЕЯТЕЛЬНОСТИ**

***Аннотация:** в статье рассматривается проблема формирования учебной самостоятельности первоклассников в учебной деятельности. В статье представлено содержание понятия «учебная самостоятельность». На основе психолого-педагогической и дидактической литературы рассмотрены подходы в определении понятия «учебная самостоятельность». Выявлен и обоснован вывод о том, что механизмом формирования учебной самостоятельности у первоклассников, является применение системно-деятельностного подхода.*

***Ключевые слова:** самостоятельность, учебная самостоятельность, первоклассники.*

Все образцовые программы обучения в начальной школе предполагают наличие у детей младшего школьного возраста способности к достаточному самостоятельному обучению. Это качество формируется с помощью различных средств, наиболее эффективным из которых является самостоятельная работа. Способность к самостоятельной работе обеспечивается активизацией у детей младшего школьного возраста познавательных процессов, саморегуляции, самоконтроля и целеполагания. Под самостоятельным обучением понимается организованная форма специальной учебной деятельности, при которой

обучающиеся выполняют различные виды работ, преимущественно или полностью самостоятельно, под прямым или косвенным руководством преподавателя, с целью развития своих знаний, навыков, умений и личностных качеств.

Важным условием по ФГОС, является взаимодействие школы и семьи, установление социального партнерства с родителями (законными представителями) в достижении поставленных перед этими социальными институтами целями.

Также, в Федеральном государственном стандарте начального общего образования отмечается важность развития самостоятельности у учеников младшей школы в учебной деятельности. Однако, следует отметить, что развитие учебной самостоятельности первоклассников, с учетом их возрастных особенностей, рассматривается довольно редко. Ведь важным этапом формирования учебной самостоятельности у младших школьников, происходит именно в первом классе. [12]

В связи с важностью развития учебной самостоятельности в младшем школьном возрасте, особенно важно заложить в первом классе основы, которые в дальнейшем приведут к формированию навыков самостоятельности. Для основания и постановки проблемы формирования учебной самостоятельности у первоклассников в учебной деятельности, мы провели констатирующее исследование на базе школы МАОУ СОШ №88 г. Тюмень.

Мы выбрали методики:

диагностика параметров самостоятельности (Н.В.Калининой) и методика «Нерешаемая задача» (А.К. Осиницкий), так как они легко применимы в реализации, а также соответствуют возрастным особенностям испытуемых.

Для проведения диагностики был выбран 1 класс (всего 24 человека). Всего 8 мальчиков и 16 девочек. Возраст 7-8 лет.

При помощи диагностики учебной самостоятельности младших школьников по методике Н.В. Калининой, мы определили уровень школьной мотивации и сформированности самостоятельности.

Мы получили результаты, из которых следует, что высокий уровень самостоятельности показали 12% (3 человека), т.к. ученики отвечали на вопросы, которые констатировали высокий уровень самостоятельности и мотивации школьников. К примеру, дети выполняют без помощи взрослых домашнюю работу, организуют своё рабочее место и т.д.

Для таких детей характерно исправлять ошибки в ходе работы, ответственное отношение к учёбе, инициатива и т.д.

33% учеников (8 человек), показали средний уровень самостоятельности и мотивации. Успеваемость у данных детей «Отлично» и «Хорошо», но мотивацией для учёбы, является лишь получение хорошей оценки. Это говорит о том, что у детей или отсутствует мотивация вовсе, или же они имеют средний уровень мотивации. Ученики могут выполнить с легкостью не сложные задания без помощи взрослых.

29% (7 человек) показали низкий уровень сформированности самостоятельности. Дети имеют низкую успеваемость, прибегают к помощи окружающих одноклассников или взрослых.

Согласно приведенным данным, мы можем отметить, что ученики 1 класса, имеют низкий уровень сформированности самостоятельности и учебной мотивации.

Далее, мы изучили уровень самостоятельности учащихся с помощью методики «Нерешаемая задача» (А.К. Осиницкий).

В ходе проведения исследования мы получили следующие результаты: высокий уровень самостоятельности показали 16% учеников (4 человека). Данные ученики могут работать автономно, и не нуждаются в посторонней помощи.

Средний уровень сформированности самостоятельности показали 45 % (11 человек), данные ученики могут работать самостоятельно 10 минут, но после просят помощи у преподавателя.

И 37% учеников (9 человек), показали низкий уровень самостоятельности, так как недоделали задание и бросили работу.

Таким образом, мы можем констатировать, что ученики 1 класса, показали слабые результаты уровня сформированности самостоятельности, с помощью методики «Нерешаемая задача».

После констатирующего эксперимента на базе исследования, нами разработана модель формирования навыков учебной самостоятельности у первоклассников в учебной деятельности.

Для эффективности необходимо планирование работы по ее реализации. Важно рассмотреть факторы, положительно и отрицательно влияющие на формирование учебной самостоятельности у первоклассников. Планируется составить каталог необходимых инструментов, которые могут способствовать эффективному формированию самостоятельности у первоклассников в соответствии с их возрастными особенностями. Для реализации модели формирования навыков учебной самостоятельности первоклассников, нам потребуется:

1. Проанализировать УМК, по которым учатся дети в 1-м классе, чтобы выявить, какие упражнения и задания направлены для формирования учебной самостоятельности учеников;

2. Проанализировать, какие недостающие темы в УМК существуют, если сопоставлять их с запросом ФГОС-2022 к формированию навыков учебной самостоятельности первоклассников;

3. Продумать состав уроков, направленных на формирования учебной деятельности первоклассников;

4. Выбрать способы и методы, способствующих формированию навыков учебной самостоятельности первоклассников;
5. Определить формы организации выполнения учебно-познавательной задачи (коллективная, групповая, индивидуальная);
6. Продумать организацию формирующего эксперимента. В качестве контрольной группы, будут отобраны ребята, принимающие участие в констатирующем эксперименте, т.к. это нам будет нужно для отслеживания изменений в процессе формирования учебной самостоятельности.

Таким образом, мы можем сделать вывод, что модель нуждается в доработке, отборе материала, построения возможных ходов занятий для достижения поставленных задач.

СПИСОК ЛИТЕРАТУРЫ:

1. Быстрова Т.В. Особенности самостоятельности младших школьников в учебной деятельности // Формирование младшего школьника как субъекта учебной деятельности: межвузовский сб. науч. тр. / Т.В. Быстрова. – Л.: ЛГПИ им. А.И. Герцена, 2000, - С.52-64.
2. Зимняя, И.А. Лингвопсихология речевой деятельности / И.А. Зимняя. – М.: Московский психолого-социальный институт, Воронеж: НПО «МОДЭК», 2001. – 432 с.
3. Калинина Н.В. Учебная самостоятельность младшего школьника: диагностика и развитие: практич. пос./ Н.В.Калинина, С.Ю.Прохорова. - М.:АРКТИ, 2008. - 80 с.
4. Калинина Н.В. Оценка результатов начального образования компетентностного подхода: методическое пособие для учителей начальных классов / Н.В. Калинина, Т.Ю. Симачкова, Л.Н. Долматова. – М.: АРКТИ, 2010. – 144 с.
5. Колесников К.А., Санникова, Н.Г. Формы педагогического взаимодействия учителя с младшими школьниками при формировании учебной самостоятельности / Педагогика. Общество, Право. - 2013. - №1. - с. 27-36.
6. Пидкасистый, П. И. Самостоятельная познавательная деятельность школьников в обучении: Теоретико-экспериментальное исследование / П. И. Пидкасистый. - М. : Педагогика, 1980

7. Санникова Н.Г. Система работы над развитием речи учащихся 1-4 классов // Языковое образование младших школьников: опыт, проблемы, перспективы: Сборник материалов научно-практической конференции под ред. О.И. Колесниковой / Н.Г. Санникова. - Киров: ВятГГУ, 2008. - С. 71-75.
8. Хуторской А.В. Современная дидактика: Учебник для вузов. – СПб: Питер, 2003. – 544 с.
9. Цукерман Г. Учебная самостоятельность Цукерман Г.// Первое сентября №1 2012г
10. Чутко Н.Я. Проблема обучения и развития и учебная деятельность младших школьников / Н.Я. Чутко. – Самара: Корпорация «Федоров», Издательство «Учебная литература», 2003. – 48 с.
11. Федеральный государственный образовательный стандарт начального общего образования [Электронный ресурс]. – Москва : Министерство образования и науки Российской Федерации, 2011. – 171 с. – Режим доступа: <http://fgos.ru> (дата обращения: 30.10.2023).

Vostrukhina A.A.

Tyumen State University

(Tyumen, Russia)

**THE CONCEPT & APPROACHES TO FORMATION
OF EDUCATIONAL INDEPENDENCE
IN FIRST-GRADERS IN EDUCATIONAL ACTIVITIES**

***Abstract:** the article deals with the problem of the formation of educational independence of first-graders in educational activities. The article presents the content of the concept of "academic independence". On the basis of psychological, pedagogical and didactic literature, approaches to the definition of the concept of "educational independence" are considered. The conclusion is revealed and substantiated that the mechanism of formation of educational independence in first-graders is the use of a system-activity approach.*

***Keywords:** independence, academic independence, first graders.*

УДК 009.001

Гурбанова О.

преподаватель,

Международный университет гуманитарных наук и развития

(г. Ашгабад, Туркменистан)

Сапарова Дж.

преподаватель,

Международный университет гуманитарных наук и развития

(г. Ашгабад, Туркменистан)

Рахманова А.

преподаватель,

Международный университет гуманитарных наук и развития

(г. Ашгабад, Туркменистан)

**ВЛИЯНИЕ КУЛЬТУРНЫХ
ЦЕННОСТЕЙ НА ПРЕПОДАВАНИЕ
ГУМАНИТАРНЫХ НАУК**

***Аннотация:** в данной аннотации рассматривается вопрос о влиянии культурных ценностей на преподавание и изучение гуманитарных наук. Обсуждается, как различные культурные контексты могут влиять на понимание и интерпретацию текстов, исторических событий и других объектов изучения. Подчеркивается важность учета культурного контекста в образовательном процессе для обеспечения всестороннего понимания и критического мышления учащихся.*

***Ключевые слова:** исследование, образование, гуманитарные науки.*

Преподавание гуманитарных наук представляет собой сложный и многогранный процесс, который включает в себя не только передачу знаний, но

и формирование критического мышления, навыков анализа и интерпретации, а также развитие культурной и интеллектуальной восприимчивости. Одним из ключевых факторов, влияющих на качество преподавания гуманитарных наук, является учет культурных ценностей и особенностей восприятия информации учащимися. В данной статье мы рассмотрим, как культурные ценности влияют на преподавание гуманитарных дисциплин, какие подходы и методы можно использовать для преодоления культурных барьеров и повышения эффективности образовательного процесса.

Культурные ценности представляют собой совокупность идей, убеждений, норм и традиций, которые определяют поведение и представления людей в обществе. Они оказывают существенное влияние на все сферы жизни, включая образование.

Преподавание гуманитарных наук является одним из направлений образования, которое тесно связано с культурными ценностями. Гуманитарные науки изучают человека и его общество, поэтому они отражают культурные ценности, которые присущи конкретному обществу.

Влияние культурных ценностей на содержание гуманитарного образования

Культурные ценности определяют содержание гуманитарного образования. В частности, они влияют на выбор предметов, которые изучаются в рамках гуманитарного образования, а также на содержание этих предметов.

Например, в обществе, которое ценит демократию, особое внимание будет уделяться изучению истории и философии демократии. В обществе, которое ценит социальную справедливость, особое внимание будет уделяться изучению истории и теории социальной справедливости.

Влияние культурных ценностей на методы обучения гуманитарным наукам

Культурные ценности также влияют на методы обучения гуманитарным наукам. В частности, они влияют на выбор методов, которые используются для

развития критического мышления, творческих способностей и межкультурного понимания.

Например, в обществе, которое ценит критическое мышление, будут использоваться методы, которые побуждают студентов к самостоятельному анализу и оценке информации. В обществе, которое ценит творческие способности, будут использоваться методы, которые побуждают студентов к самовыражению и решению проблем нестандартными способами.

Влияние культурных ценностей на результаты обучения гуманитарным наукам

Культурные ценности оказывают влияние на результаты обучения гуманитарным наукам. В частности, они влияют на то, как студенты понимают и интерпретируют гуманитарные знания.

Например, студент, который вырос в обществе, которое ценит традиционную культуру, будет более склонен к интерпретации гуманитарных знаний в рамках этой культуры. Студент, который вырос в обществе, которое ценит плюрализм, будет более склонен к интерпретации гуманитарных знаний с точки зрения различных культурных перспектив.

Выводы

Культурные ценности оказывают существенное влияние на преподавание гуманитарных наук. Они определяют содержание, методы обучения и результаты обучения гуманитарным наукам.

Для того чтобы преподавание гуманитарных наук было эффективным, необходимо учитывать культурные ценности, которые присущи конкретному обществу. Это позволит обеспечить соответствие содержания, методов обучения и результатов обучения гуманитарных наук ожиданиям и потребностям общества.

Дополнительные выводы

В дополнение к приведенным выше выводам, можно отметить следующие важные моменты:

-
- Культурные ценности могут быть как общими для различных обществ, так и специфическими для конкретного общества.
 - Культурные ценности могут меняться с течением времени.
 - Преподавателям гуманитарных наук необходимо быть осведомленными о культурных ценностях, которые присущи конкретному обществу.

Рекомендации

На основе проведенного анализа можно сформулировать следующие рекомендации для преподавателей гуманитарных наук:

- Знакомиться с культурными ценностями, которые присущи конкретному обществу.
- Отражать культурные ценности в содержании, методах обучения и результатах обучения гуманитарным наукам.

СПИСОК ЛИТЕРАТУРЫ:

1. Андреева И.Н. Влияние культурных ценностей на преподавание гуманитарных наук // Вестник Томского государственного университета. 2022. № 497. С. 152-157.
2. Бондаренко С.В. Культурные ценности как основа гуманитарного образования // Вестник Московского государственного университета культуры и искусств. 2021. № 3 (99). С. 12-18.
3. Калинина Е.В. Гуманитарные науки в контексте культурных ценностей // Вестник Томского государственного университета. 2020. № 477. С. 146-151.

Gurbanova O.

International University of Humanities and Development
(Ashgabat, Turkmenistan)

Saparova J.

International University of Humanities and Development
(Ashgabat, Turkmenistan)

Rahmanova A.

International University of Humanities and Development
(Ashgabat, Turkmenistan)

THE INFLUENCE OF CULTURAL VALUES ON THE TEACHING OF THE HUMANITIES

***Abstract:** this abstract examines the issue of the influence of cultural values on the teaching and learning of the humanities. Discusses how different cultural contexts can influence the understanding and interpretation of texts, historical events, and other objects of study. Emphasizes the importance of incorporating cultural context into the educational process to ensure students' comprehensive understanding and critical thinking.*

***Keywords:** analysis, method, research, education, humanities.*

УДК 37

Денисова Т.Ю.

магистрант,

Тюменский государственный университет

(г. Тюмень, Россия)

Минваева М.С.

преподаватель,

Тюменское высшее военно-инженерное командное училище

имени маршала инженерных войск А. И. Прошлякова

(г. Тюмень, Россия)

АКТУАЛЬНОСТЬ РАЗВИТИЯ УРОВНЯ САМОСТОЯТЕЛЬНОСТИ ПРИ ГРУППОВОЙ РАБОТЕ

***Аннотация:** цель данной работы состоит в анализе уровня самостоятельности младших школьников и актуальности его развития, в том числе в процессе выполнения домашней работы. В данной работе приведен результат пилотажного исследования уровня данного показателя и представлены возможные варианты его развития.*

***Ключевые слова:** самостоятельность школьников, младшие школьники, развитие самостоятельности, домашняя работа, самостоятельность.*

Период начальной школы – сенситивное время для развития таких личностных качеств, как независимость, самостоятельность, которую можно рассматривать как составной показатель развития ребенка, способствующий достижению целей развития ребенка. Его можно рассматривать способность справляться с изменениями и использовать знания и навыки для решения нестандартных ситуаций. Умение справляться с заданиями на разных уровнях образования зависит от основы самостоятельности, которая формируется в раннем школьном возрасте. Эту черту характера можно развить при организации

практической деятельности, которая важна для детей этого возраста как в классе, так и вне его. Внеклассная работа является важным видом деятельности для развития самостоятельности у детей младшего школьного возраста. В этой деятельности можно создать условия для развития самостоятельности и навыков учеников, исходя из интересов и способностей ребенка [4, с. 232-234].

Стоит отметить, что в развитии самостоятельности огромную роль играют взрослые, а именно близкое окружение ребенка: его родители, старшие братья и сестры, бабушки и дедушки. Именно они через организацию различных видов деятельности прививают самостоятельность ребенку, на собственном примере показывая, как необходимо поступать в той или иной ситуации, как принимать на себя ответственность и т.д. От того насколько проявляется такая самостоятельность зависит развитие ребенка. Очень важно не только быть примером, но и позволять ребенку проявлять самостоятельность, давать права выбора, определить зону ответственности, где ребенок может самостоятельно принимать решения и через собственные действия подтверждать ее. Если пресекать проявление самостоятельности у ребенка может сложиться чувство перекладывания собственной ответственности на взрослых, к примеру родителей.

Развитие самостоятельности ребенка является непростым процессом, связанным в том числе и с процессом воспитания. Требуя от ребенка самостоятельности, родители зачастую не имеют представления о том, как устроено ее развитие. Самостоятельность имеет высокую связь с уверенностью в себе и своих действиях ребенка, отсутствием страха неудач и выполнения действий неправильно, с ошибками [**Ошибка! Источник ссылки не найден.**, с. 5].

Рационально организованная деятельность ребенка: как на территории школы, так и во внеурочной деятельности, в том числе в процессе выполнения домашней работы, позволяет системно и всесторонне развивать необходимые навыки и умения самостоятельности [4, с. 232-234].

Выполнение домашней работы является одним из важнейших аспектов формирования самостоятельности школьника, где он может использовать творческий подход в решении ряда задач, развивать свои исследовательские способности, а также брать на себя ответственность за результаты своей деятельности, готовность к урокам, успеваемость. Здесь ребенок способен получить необходимый опыт, являющийся базой в адаптивности во взрослой жизни.

Несомненно, самостоятельность будет успешно развиваться в младших классах, если ученики овладеют формами и методами самостоятельной работы. Самостоятельная работа - это работа, основанная на заданиях учителя, выполняемая под его руководством (или на основе заданий) без непосредственного участия учителя [5]. Самостоятельная работа всегда имеет конечный результат, так как ученик выполняет ее самостоятельно [6, с. 190].

Одна из составных частей структуры обучения является деятельность, как в выполнении домашней работы, так и на классных занятиях. Одной из отличительных особенностей учебной деятельности является ее цель и результат – изменение субъекта этой деятельности, то есть ученика. В контексте данной работы изменением является развитие самостоятельности школьников [3, с. 42-43].

В настоящем исследовании приняли участие 28 учащихся МАОУ СОШ №65 города Тюмени. Для анализа текущего уровня самостоятельности младших школьников мы сформировали диагностический инструментарий, где использовали три метода диагностирования. Показатели и диагностические методы изложены в Таблице 1.

Для выявления показателя «проявление самостоятельности учеников при выполнении самостоятельного задания» была использована методика Н.И. Александровой и Т.И. Шульги «Нерешаемая задача». Данная методика позволяет наблюдать, как проявляется самостоятельность учеников в реальной учебной деятельности. Целью данной методики является: выявление уровня самостоятельности у младших школьников.

Школьником было предложено решить задачу-головоломку (сначала ту, которую решить легко, а затем такую, которая не решается). При решении наблюдать за детьми и засечь время: сколько минут они действовали самостоятельно; когда обратились за помощью; кто сделал сразу; кто пытался решить до конца; кто, поняв, что не решить не могут, бросили работу и т.д.».

Действия, которые оказывали положительный эффект на задание оцениваются в 1 балл, отрицательные действия, или отказ выполнения заданий - 0 баллов. Таким образом выделяют следующие уровни:

1. Высокий уровень – школьники работали самостоятельно, не обращались за помощью к учителю;
2. Средний уровень - работали самостоятельно 10-15 минут, затем обратились за помощью;
3. Низкий уровень - поняв, что решить не могут, бросили работу.

Для выявления следующего показателя «способность оценивать свой текущий уровень самостоятельности» нами был выбран метод самодиагностики разработанный А.А. Горчинской.

Школьникам был представлен опрос в тестовом формате, на вопросы необходимо было ответить «да», «иногда», «нет». Обработка результатов проводилась в виде рефлексии от указанных ответов.

Для выявления текущего уровня самостоятельности школьников, родителям так же было предложено заполнить карту проявлений самостоятельности автором которой является А. М. Щетинина.

Карта проявлений самостоятельности заполняется психологом, родителем или учителем на основе наблюдений, проведенных за ребенком. Если оказалось, что указанное качество ребенок не проявляет никогда, то в соответствующей графе ставится 0 баллов, иногда - 2 балла, часто - 4 балла.

Интерпретация результатов:

Низкий уровень - 0-17 баллов;

Средний уровень - 18-30 балла;

Высокий уровень - 31-48 баллов

После проведения методики в экспериментальном классе мы получили следующие результаты по методике Н.И. Александровой и Т.И. Шульги «Нерешаемая задача»:

3 учеников - работали самостоятельно и не обращались за помощью к сверстникам и учителю.

14 учеников –10 - 15 минут работали самостоятельно, а затем обратились за помощь к другим ученикам и учителю.

11 учеников - поняли, что решить не могут и бросили работу.

Рассмотрим результаты по показателю «способность оценивать свой текущий уровень самостоятельности» по методу А.А. Горчинской. Данные полученные в ходе проведения диагностики отражены на рисунке 1.



Рисунок 1 «Анкета определения способность оценивать свой текущий уровень самостоятельности» (в % к числу опрошенных), n=28

Из представленных данных видно, что в данном классе преобладает средний уровень 50-70%, низкий уровень так же имеет значимый процент 20-30% и высокий уровень лишь 10-15% сформированности самостоятельности.

Учащиеся, которые продемонстрировали высокий уровень, самостоятельно выполняют задания и стремятся так же выполнять дополнительные задания и задания с высокой отметкой сложности. Они головы

самостоятельно ознакомится с заданием и самостоятельно разбираются в его решении. Учащиеся, которые продемонстрировали средний уровень, готовы самостоятельно выполнять задания, но часто нуждаются в проверке и контроле взрослого (родителя или учителя), без помощи не берутся выполнять дополнительные задания и задания повышенной сложности, не уверены в своих возможностях. Учащиеся, которые продемонстрировали низкий уровень, всегда обращаются за помощью к взрослому и нуждаются в постоянном контроле выполнения задания, они очень невнимательны и плохо дисциплинированы. Радует факт того, что творческие задания, учащиеся выполняют самостоятельно. Стараясь проявить свою индивидуальность в его выполнении. Так же стоит отметить стремление детей стать самостоятельными. На последних двух вопросах отсутствует низкий уровень. Для того что бы в полном объеме обозначить значимые проблемы было решено провести разовое анкетирование для родителей по выявлению уровня самостоятельности их детей в ходе исследования было опрошено 20 родителей.

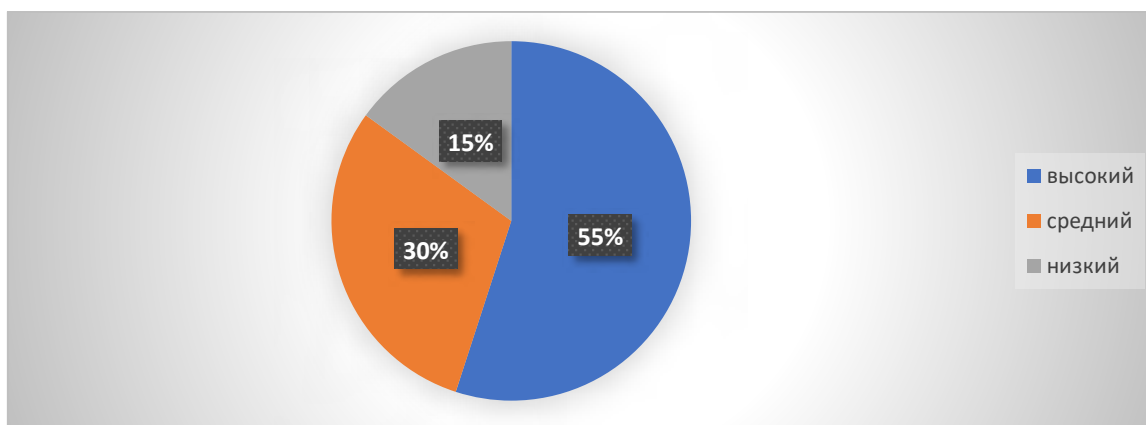

**Рисунок 3. «Карта проявлений самостоятельности младших школьников»
(в % соотношении к числу опрошенных), n=20**

Таким образом, анализируя результаты опроса родителей, можно говорить о том, что самостоятельность детей в данном классе находится на высоком уровне -55%, не смотря на некоторые отрицательные показатели, в

целом, родители характеризуют учащихся как самостоятельных детей, готовых взять ответственность и проявить себя в выполнении какого-либо задания.

Средний уровень так же преобладает в этом классе и имеет 30% от общего число опрошенных, что все же подтверждает контроль и частое наставничество родителей.

Низкий уровень имеет 15% от общего числа, и все же говорит об общей проблеме не самостоятельности, а зачастую незаинтересованности детей проявлять свою самостоятельность.

Стоит обратить внимание, что, родители оценили своих детей на много выше, чем это сделали учащиеся.

Исходя из анализа данных можно сделать вывод, что детей со средним уровнем самостоятельности в классе достаточное количество, а также присутствуют дети с низким уровнем самостоятельности, это говорит о том, что развитие самостоятельности в данном классе является актуальной. Для достижения высокого уровня самостоятельности необходимо провести работу по развитию этих качеств.

В ходе проведения и описания результатов, полученных данных, можно сделать вывод о том, что:

- 11% (3 учеников) показали высокий уровень проявления самостоятельности в первом и во втором диагностическом задании;
- 50% (14 учеников) показали средний уровень развития самостоятельности в первом и во втором диагностическом задании;
- 39% (11 учеников) показали низкий процент самостоятельности.

Что подтверждает необходимость развития самостоятельности в данном классе.

В ходе описанных результатов оценочной карты для родителей, стоит обратить внимание, что, родители оценили своих детей на много выше, чем это сделали учащиеся.

55% - высокий уровень, родители характеризуют учащихся как самостоятельных детей, готовых взять ответственность и проявить себя в выполнении какого-либо задания.

30% - средний уровень, родители характеризуют учащихся как самостоятельных детей, но все же нуждающиеся в контроле, помощи и частом наставничестве родителей.

15% - низкий уровень, говорит об общей проблеме незаинтересованности детей проявлять свою самостоятельность.

Таким образом, в настоящем исследовании выявлен актуальный уровень самостоятельности учеников начальной школы, у которых преобладает средний уровень данного показателя. При реализации соответствующей программы развития самостоятельности и внедрения творческих заданий, позволяющих проявить себя ученикам в процессе обучения, предполагается повышение данного показателя, развитие творческих способностей.

СПИСОК ЛИТЕРАТУРЫ:

1. Аюшеева Ж. Б., Доржиева М. О. Взаимосвязь типа родительского отношения и самостоятельности младших школьников // *Colloquium-journal*. 2021. №12 (99). С. 4-6.
2. Бордовская, Н. В. Педагогика: Учебное пособие/ Н.В.Бордовская, А.А.Реан. - Спб.: Питер, 2009.-304
3. Жабборова О. Т. Развитие учебной самостоятельности младших школьников // *Вопросы науки и образования*. 2020. №9 (93). С. 41-44.
4. Касумова Л.А. О некоторых аспектах формирования самостоятельности у младших школьников // *МНКО*. 2021. №2 (87). С. 232-234.
5. Педагогический словарь: учеб. пособие для студ. высш. учеб. заведений / [авт.-сост.: В. И. Загвязинский и др.]; под ред. В.И. Загвязинского, А.Ф. Закировой. — М.: Издательский центр «Академия», 2008. — 352 с.

6. Шумакова А.Р. Развитие самостоятельности младших школьников во внеурочной деятельности // МНИЖ. 2021. №1-4 (103). С. 188-191.

Denisova T.Y.

Tyumen State University
(Tyumen, Russia)

Minvaeva M.S.

teacher,
Tyumen Higher Military Engineering Command School
(Tyumen, Russia)

THE RELEVANCE OF THE DEVELOPMENT OF LEVEL OF INDEPENDENCE IN GROUP WORK

***Abstract:** the purpose of this work is to analyze the level of independence of younger schoolchildren and the relevance of its development, including in the process of doing homework. This paper presents the result of a pilot study of the level of this indicator and presents possible options for its development.*

***Keywords:** independence of schoolchildren, junior schoolchildren, development of independence, homework, independence.*

УДК 37

Дормидонтова В.В.

Институт педагогики и психологии, направление подготовки «Дефектология»

Костромской государственной университет

(г. Кострома, Россия)

Научный руководитель:

Адеева Т.Н.

Костромской государственной университет

(г. Кострома, Россия)

МЕТОДЫ РАЗВИТИЯ РЕЧЕВЫХ НАВЫКОВ У ДЕТЕЙ С ТЯЖЁЛЫМИ НАРУШЕНИЯМИ РЕЧИ

Аннотация: развитие речевых навыков у детей с тяжёлыми нарушениями речи является важной задачей, которая требует комплексного и индивидуального подхода. В данной статье мы рассмотрим несколько методов, которые могут быть полезны в работе с такими детьми.

Ключевые слова: методы, речевые навыки, тяжёлое нарушение речи.

Один из основных методов – это использование альтернативных коммуникативных систем. Для детей, у которых тяжелые проблемы с произношением и формированием речи, важно иметь альтернативные способы выражения своих мыслей и желаний. Это могут быть различные символы, пиктограммы или знаки. Умение использовать эти средства коммуникации улучшает коммуникативные навыки ребенка и помогает ему взаимодействовать с окружающими.

Другим важным методом является проведение регулярных занятий со специалистами. Профессиональный логопед сможет помочь ребенку в развитии его речевых навыков через индивидуально подобранные упражнения и игры.

Во время занятий использование различных методик, таких как артикуляционная гимнастика, логоритмическая гимнастика или игровая терапия, помогает детям улучшать произношение звуков, расширять словарный запас и овладевать различными речевыми стратегиями.

Однако, помимо индивидуальных занятий, важно также создать благоприятную речевую среду для ребенка. Взрослые и другие дети должны быть терпеливыми и поддерживать коммуникацию с ним. Регулярные разговоры, чтение и игры с участием ребенка помогут развивать его речь. Важно отвечать на попытки общения ребенка, давая ему возможность выразить свои мысли и чувства.

Еще один метод, который может быть полезен, - это использование технологий. Современные приложения, программы и устройства могут помочь детям с тяжелыми нарушениями речи в развитии и улучшении речевых навыков. Это могут быть программы с искусственным интеллектом, которые помогают детям распознавать и произносить звуки и слова, аудиокниги и интерактивные игры, которые способствуют развитию словарного запаса и понимания смысла слов.

В заключение, развитие речевых навыков у детей с тяжёлыми нарушениями речи – сложная задача, требующая терпения и усилий. Однако, при использовании методов, таких как альтернативные коммуникативные системы, занятия с логопедом, создание благоприятной речевой среды и использование технологий, можно добиться значительного прогресса в развитии и улучшении коммуникативных навыков у этих детей.

СПИСОК ЛИТЕРАТУРЫ:

1. Нищева Н. В. Современная система коррекционной работы в логопедической группе для детей с общим недоразвитием речи — СПб., ДЕТСТВО-ПРЕСС, 2016.
2. Нищева Н. В. Планирование коррекционно-развивающей работы в группе компенсирующей направленности для детей с тяжелыми нарушениями речи

(ОНР) и рабочая программа учителя-логопеда. – СПб., ДЕТСТВО-ПРЕСС, 2015.

3. Нищева Н. В. Комплексно-тематическое планирование коррекционной и образовательной деятельности в группе компенсирующей направленности ДОО для детей с тяжелыми нарушениями речи (с 3 до 4 и с 4 до 5 лет). – СПб., ДЕТСТВО-ПРЕСС, 2016.

4. Нищева Н. В. Комплексно-тематическое планирование коррекционной и образовательной деятельности в группе компенсирующей направленности ДОО для детей с тяжелыми нарушениями речи (с 5 до 6 и с 6 до 7 лет). – СПб., ДЕТСТВО-ПРЕСС, 2016.

Dormidontova V.V.

Kostroma State University

(Kostroma, Russia)

Scientific advisor:

Adeeva T.N.

Kostroma State University

(Kostroma, Russia)

METHODS OF DEVELOPING SPEECH SKILLS IN CHILDREN WITH SEVERE SPEECH DISORDERS

***Abstract:** the development of speech skills in children with severe speech disorders is an important task that requires a comprehensive and individual approach. In this article, we will look at several methods that can be useful in working with such children.*

***Keywords:** methods, speech skills, severe speech impairment.*

УДК 37

Дормидонтова В.В.

Институт педагогики и психологии, направление подготовки «Дефектология»

Костромской государственной университет

(г. Кострома, Россия)

Научный руководитель:

Адеева Т.Н.

Костромской государственной университет

(г. Кострома, Россия)

ФОРМИРОВАНИЕ РЕЧЕВЫХ НАВЫКОВ У ДЕТЕЙ С ТЯЖЁЛЫМИ НАРУШЕНИЯМИ РЕЧИ

***Аннотация:** в настоящее время невозможность пользоваться навыком речи, как основным средством коммуникации и не владение способами альтернативного межсоциального взаимодействия приводит к тому, что дети пытаются привлечь к себе внимание окружающих, как взрослых, так и сверстников, при помощи различных видов агрессии, или наоборот, демонстрируют вялость, инертность, речевой негативизм.*

Разнообразная картина первичных и вторичных проблем тормозят социализацию детей с ТНР.

Такие дети постоянно нуждаются в помощи взрослого, затрудняются в решении доступных возрасту мыслительных задач, в объяснении причинно-следственных связей, недостаточно контролируют свое поведение.

***Ключевые слова:** речевые навыки, тяжёлое нарушение речи.*

Мышление и речь теснейшим образом связаны между собой. На определенном этапе развития ребенка мышление становится речевым, а речь разумной. Некоторые операции мышления связаны непосредственно с речью. Детям, страдающим тяжёлыми нарушениями речи, необходимо уделять

должное внимание формированию психических процессов, являющихся психологической базой речи.

Таким образом, процесс запуска речи и формирования речевых навыков у неговорящих детей и детей с тяжёлыми нарушениями речи будет реализовываться успешней, если будет предусматриваться создание специальных условий обучения, позволяющих учитывать образовательные потребности детей с нарушением речи, посредством индивидуализации и дифференциации образовательного процесса.

Мы предлагаем программу по запуску речи и формированию речевых навыков с неговорящими детьми и детьми с тяжёлыми нарушениями речи.

Предполагаемыми результатами программы по запуску речи и формированию речевых навыков с неговорящими детьми и детьми с тяжёлыми нарушениями речи будет являться:

1 Формирование у ребёнка невербальных форм коммуникации (умение фиксировать взгляд на лице партнера, смотреть ему в глаза, выполнять предметно-игровые действия со взрослыми и сверстниками, простейшие поручения и просьбы);

2 Понимание и выполнение простых речевых инструкций;

3 Воспроизведение знакомых звукоподражаний, лепетных слов и усеченных фраз на основе подражания;

4 Использование в речи простых по слоговому составу слов;

5 Называние знакомых свойств и качеств предметов;

6 Использование в активной речи фразы из двух-трех слов.

7 Проявление речевой активности, способность взаимодействовать с окружающими, желание общаться с помощью слова;

8 Выражение желания с помощью простых просьб, обращений;

9 Понимание названия предметов, действий, признаков, встречающихся в повседневной речи;

10 Ответ на простые вопросы, одним словом или двухсловной фразой.

Таким образом, необходимость разработки программы по запуску речи и формированию речевых навыков с неговорящими детьми и детьми с тяжёлыми нарушениями речи, имеет огромное значение в расширении у детей с ТНР пассивного и активного словарного запаса, формирование навыков монологической и диалогической речи, развитие слуховое внимания, памяти, словесно-логического мышления.

СПИСОК ЛИТЕРАТУРЫ:

1. Нищева Н. В. Современная система коррекционной работы в логопедической группе для детей с общим недоразвитием речи — СПб., ДЕТСТВО-ПРЕСС, 2016.
2. Нищева Н. В. Планирование коррекционно-развивающей работы в группе компенсирующей направленности для детей с тяжёлыми нарушениями речи (ОНР) и рабочая программа учителя-логопеда. – СПб., ДЕТСТВО-ПРЕСС, 2015.
3. Нищева Н. В. Комплексно-тематическое планирование коррекционной и образовательной деятельности в группе компенсирующей направленности ДОО для детей с тяжёлыми нарушениями речи (с 3 до 4 и с 4 до 5 лет). – СПб., ДЕТСТВО-ПРЕСС, 2016.
4. Нищева Н. В. Комплексно-тематическое планирование коррекционной и образовательной деятельности в группе компенсирующей направленности ДОО для детей с тяжёлыми нарушениями речи (с 5 до 6 и с 6 до 7 лет). – СПб., ДЕТСТВО-ПРЕСС, 2016.

Dormidontova V.V.

Kostroma State University

(Kostroma, Russia)

Scientific advisor:

Adeeva T.N.

Kostroma State University

(Kostroma, Russia)

**FORMATION OF SPEECH SKILLS IN CHILDREN
WITH SEVERE SPEECH DISORDERS**

***Abstract:** currently, the inability to use speech skills as the main means of communication and lack of knowledge of alternative methods of intersocial interaction leads to the fact that children try to attract the attention of others, both adults and peers, with the help of various types of aggression, or vice versa, demonstrate lethargy, inertia, speech negativism.*

A diverse picture of primary and secondary problems inhibit the socialization of children with TNR.

Such children constantly need the help of an adult, find it difficult to solve age-appropriate mental tasks, explain cause-and-effect relationships, and do not control their behavior enough.

***Keywords:** speech skills, severe speech impairment.*

УДК 37.034

Закирова А.Б.

канд. пед. наук, доцент кафедры педагогики, психологии и социальной работы

Бирский филиал

Уфимский университет науки и технологий

(г. Бирск, Россия)

Логачева Л.Р.

канд. пед. наук, доцент кафедры педагогики, психологии и социальной работы

Бирский филиал

Уфимский университет науки и технологий

(г. Бирск, Россия)

Аскарова Д.Р.

студент кафедры педагогики, психологии и социальной работы

Бирский филиал

Уфимский университет науки и технологий

(г. Бирск, Россия)

ОСОБЕННОСТИ ФОРМИРОВАНИЯ НРАВСТВЕННОЙ ПОЗИЦИИ ОБУЧАЮЩИХСЯ КОЛЛЕДЖА В ПОЛИКУЛЬТУРНОЙ ОБРАЗОВАТЕЛЬНОЙ СРЕДЕ

Аннотация: в статье рассматриваются особенности формирования нравственной позиции обучающихся колледжа в поликультурной образовательной среде. Формирование нравственной позиции стала проблемой государственной значимости, поскольку влияние перемен на дальнейшее развитие российского государства отражается на мировоззрении, поведении, отношении человека к себе, другому, обществу. В условиях поликультурной образовательной среды важно сформировать у обучающихся способность к социальным, культурным, духовным связям, отражающим единство интересов, целей и убеждений.

Ключевые слова: нравственность, нравственная позиция, поликультурная образовательная среда.

В современном обществе нет темы более важной для понимания культуры, чем нравственность. Нравственность – определяющий аспект культуры, ее форма, дающая общее основание человеческой деятельности, от личности до общества, от человечества до малой группы. Нравственное становление личности является сложным и многогранным процессом, который осуществляется под воздействием различных факторов и условий. Результатом такого воздействия у человека является формирование нравственной позиции. Многие ученые сходятся во мнении, что совокупность основных отношений к миру, к людям и к себе образует в своем единстве и главной своей сущности свойственную человеку нравственную позицию (К.А. Абульханова-Славская, Б.С. Братусь, Н.А. Коваль, Н.Б. Трофимова и др.). Нравственная позиция - это и: способность к различению добра и зла, проявлению самоотверженной любви, готовность к преодолению жизненных испытаний.

Теперь перейдем к следующему основному понятию в нашей теме - «поликультурная среда». В педагогическом словаре она представлена как часть педагогической среды, которая окружает личность, позитивно или негативно влияя на её развитие. Поликультурная среда представляет собой совокупность всех условий жизни с учётом этнических особенностей места проживания, выражающихся в людях, их поведении, народных традициях и обрядах. Любая образовательная среда является педагогической и поликультурной средой одновременно, выполняя функции формирования личности человека как носителя своей национальной культуры и человека как субъекта и носителя межнациональной культуры, способного усваивать традиционную культуру и язык других наций [2, с. 4].

По мнению Н. И. Башмаковой и Н. И. Рыжовой, поликультурная образовательная среда в образовательном учреждении способствует

формированию национальной идентичности личности, обеспечивая подготовку будущих специалистов к пониманию других культур, признанию и принятию культурного разнообразия.

Поликультурная образовательная среда обеспечивает возможность взаимодействия субъектов (представителей различных культур) образовательного процесса в поликультурном мире, тем самым формируя нравственную позицию обучающихся.

Студенческая среда – одна из наиболее часто встречающихся территорий межэтнических контактов. Молодежь практически из всех регионов России, стран ближнего и дальнего зарубежья приезжает учиться в города, крупные населенные пункты. Во всех высших и средних профессиональных образовательных учреждениях встречаются и вступают в контакт представители самых разнообразных этнических групп. Именно в результате этих контактов у многих студентов закрепляются стереотипы межэтнического поведения, которые они пронесут через всю жизнь, будут прививать их младшему поколению. В настоящее время в России бок о бок живут более 100 народов. Отношения между ними проявляются по-разному. Мы знаем, что и сегодня, в 21 веке, идут войны, распри, террор. В мирное время также каждый день перед человеком возникают ситуации, в которых возникает выбор, проявить терпимость по отношению к другому человеку или нет.

Нравственные позиции обучающихся могут быть очень разнообразными и зависят от многих факторов. Однако широкое распространение и обсуждение гуманитарных понятий, таких как мораль и этика, позволяют студентам осознать значимость этой темы и принять собственную, осознанную нравственную позицию.

На наш взгляд, главной задачей образовательного учреждения является формирование правильной нравственной позиции в поликультурной образовательной среде, которая выражается в гуманности, толерантности и доброжелательности, веротерпимости обучающихся. Исследования ряда ученых (К.Р. Агаронян, О.В. Аракелян, М.Н. Берулава, А.Н. Джурицкий, Н.Д.

Никандров и др.) показывают, что есть позитивный опыт решения проблемы формирования нравственной позиции обучающихся в поликультурной образовательной среде.

Однако на сегодняшний день можно выделить несколько насущных проблем, с которыми можно столкнуться педагогический коллектив при формировании нравственной позиции обучающихся колледжа в поликультурной образовательной среде (Таблица 1).

Таблица 1. Проблемы при формировании нравственной позиции обучающихся в поликультурной среде.

№	Проблема	Содержание
1	множественность культур	существование группы людей из разных культур может создавать конфликты и недопонимание, что затрудняет формирование общих нравственных принципов
2	неполноценное знание культурных различий	недостаточное понимание культурных различий может привести к неправильным выводам и суждениям о людях, что отрицательно сказывается на их мировоззрении
3	воспитание в семье	на нравственную позицию студента оказывает большое влияние воспитание в семье и культурная традиция, которую он унаследовал
4	недостаточное внимание со стороны образовательной системы	образовательные учреждения могут быть недостаточно готовы рассматривать культурные

		различия как основу моральной и нравственной подготовки обучающихся
5	неадекватная реакция на проявления толерантности:	некоторые студенты и педагоги могут реагировать отрицательно на проявления толерантности, считая этот подход слабостью
6	политические разногласия	в колледже могут быть студенты и преподаватели, которые имеют разные политические взгляды, что может привести к разногласиям на этическом уровне

Эти проблемы наводят на необходимость соотношения национальной и наднациональной компонентов в поликультурной образовательной среде и их влияние на нравственную позицию обучающихся колледжа [4, с. 6].

Формирование нравственной позиции в поликультурной образовательной среде позволяет понять своеобразие культур различных народов, охватывающее широкий спектр традиций, обычаев, искусства, языков и их религий. В связи с этим, для плодотворного процесса организации духовно-нравственного воспитания обучающихся необходимо внедрение в работу образовательных учреждений методик, адаптированных к условиям конкретного региона, которые бы учитывали его этнокультурные особенности.

Путем изучения народных традиций, национальных праздников, уклада жизни, студенты приобщаются к культуре своего народа, происходит идентификация себя с родными истоками, вековыми корнями многих предшествующих поколений. Абсолютно любая культура в том или ином виде формирует определенный набор ценностей, которые принято называть общечеловеческими: милосердие, доброта, терпимость, сострадание, любовь к жизни, к ближнему и т. п. [1, с.11].

При организации работы по воспитанию культуры межнационального общения преподавателям техникума необходимо знать и учитывать индивидуальные особенности каждого обучающегося, особенности воспитания в семье, национальный состав группы, проблемы в отношениях между молодыми людьми и причины их возникновения. Таким образом, вопросы национальных отношений в студенческой среде России являются актуальными. Практика показывает, что в таких вузах нужны не отдельные технологии, формы, методы, средства формирования культуры межнациональных отношений, а система, целенаправленно воспитывающая культуру межнациональных отношений в студенческой среде [3, с. 6].

СПИСОК ЛИТЕРАТУРЫ:

1. Алимова, Л. У. Формирование этнокультурных ценностей образования в поликультурной среде / Л. У. Алимова, Э. Р. Аметова // Проблемы современного педагогического образования. 2016. № 52-2. – С. 9-15.
2. Башмакова, Н. И. Поликультурная образовательная среда: генезис и определение понятия [Электронный ресурс] / Н. И. Башмакова, Н. И. Рыжова // Современные проблемы науки и образования. - 2014. - № 2. - URL: <https://www.science-education.ru/ru/article/view?id-12635> (дата обращения: 03.05.2023)
3. Соловьёв, Н.И. Особенности воспитания толерантности в межнациональных отношениях в условиях КГБ ПОУ НПГТ [Электронный ресурс] // Психология, социология и педагогика. - 2016. - № 10. – URL: <https://psychology.snauka.ru/2016/10/7165> (Дата обращения: 12.06.2023).
4. Парешина, И. В. Актуальные проблемы поликультурного образования [Электронный ресурс] / И. В. Парешина // Наука и образование. - 2022. - №1. - URL: <https://cyberleninka.ru/article/n/aktualnye-problemy-polikulturnogo-obrazovaniya>, свободный. - (Дата обращения: 1.05.2023).

Zakirova A.B.

Ufa University of Science and Technology
(Birsk, Russia)

Logacheva L.R.

Ufa University of Science and Technology
(Birsk, Russia)

Askarova D.R.

Ufa University of Science and Technology
(Birsk, Russia)

FEATURES OF THE FORMATION OF MORAL POSITION OF COLLEGE STUDENTS IN A MULTICULTURAL EDUCATIONAL ENVIRONMENT

***Abstract:** the article discusses the features of the formation of the moral position of college students in a multicultural educational environment. The formation of a moral position has become a problem of state significance, since the impact of changes on the further development of the Russian state is reflected in the worldview, behavior, attitude of a person to himself, another, society. In a multicultural educational environment, it is important to form students' ability to social, cultural, spiritual ties that reflect the unity of interests, goals and beliefs.*

***Keywords:** morality, moral position, multicultural educational environment.*

УДК 37

Зюкина А.Д.

учитель математики

МБОУ «СОШ № 1»

(г. Гусь-Хрустальный, Россия)

ЭЛЕКТРОННОЕ УЧЕБНОЕ ПОСОБИЕ «ДРОБИ» ПО МАТЕМАТИКЕ ДЛЯ ШКОЛЬНИКОВ 5 - 6 КЛАССА

***Аннотация:** в работе представлено электронное учебное пособие «Дроби» по математике для школьников 5 - 6 класса. При помощи данного пособия, самая сложная тема, окажется простой. Представлен интерфейс пособия и пример интерактивного задания.*

***Ключевые слова:** дистанционное обучение, электронное пособие, дроби, интерактивные задания.*

Электронные учебные пособия составляют основу современного дистанционного и удаленного обучения. Наиболее интересными из них являются интерактивные ресурсы, позволяющие наиболее полно использовать заложенные в них образовательные возможности. В этой работе представлено внешний вид электронного учебного пособия

Практически каждый пятиклассник после первого знакомства с обыкновенными дробями находится в небольшом шоке. Мало того, что нужно еще понять суть дроби, так с ними еще придется выполнять арифметические действия. После этого маленькие ученики будут систематически допрашивать своего учителя, разузнавать, когда же эти дроби кончатся.

Поэтому моей целью является создание электронного учебного пособия, в котором будет изложен теоретический материал, представлены практические задания, а также и интерактивные задания. Это помощь не только школьнику, но и учителю.

Для учителя это пособие будет являться дополнительной учебно-методической литературой, которая поможет: провести уроки с интерактивными элементами, использовать в виде домашнего задания; использовать в виде самостоятельного изучения темы.

Данное пособие представляет собой компьютерную программу, созданную в среде CourseLab 3.1 [1], содержащую 9 раздела данного курса: доли и дроби, сравнение дробей, правильные и неправильные дроби, сложение и вычитание дробей с одинаковыми знаменателями, смешанные числа, основное свойство дроби, сокращение дробей, сложение и вычитание дробей с разными знаменателями, умножение и деление дробей. В Пособие представлены все разделы, которые позволяют усвоить материал.

Для примера, рассмотрим содержание пособия. Каждый пункт главы оформлен иллюстрацией, которая одновременно является и кнопкой вызова данного пункта.



Рис. 1. Содержание ЭУП «Дроби».

В пособие присутствуют и интерактивные задания, которые помогают для лучшего усвоения материала. На примере представлено интерактивное задание «Сложение и вычитание дробей с одинаковыми знаменателями». Также

можно скачать рабочий лист и раздать в классе как самостоятельную работа или домашнюю работу.

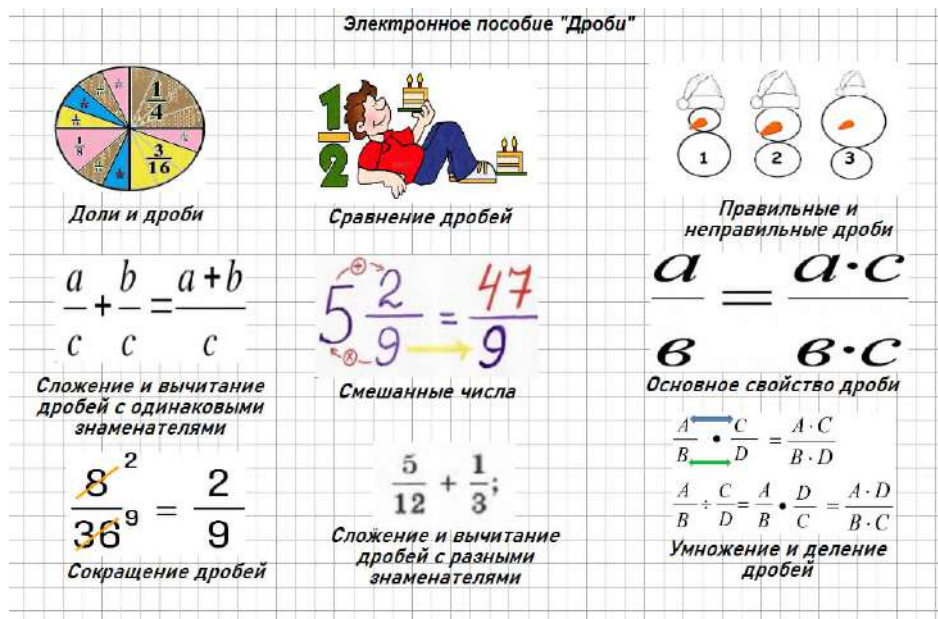

Рис. 2. Интерактивное задание.

СПИСОК ЛИТЕРАТУРЫ:

1. CourseLab 3.1 Редактор электронных курсов. URL: <https://www.courselab.ru/>
2. Математика: 5-й класс: базовый уровень: учебник: в 2 частях / Н.Я. Виленкин, В.И. Жохов, А.С. Чеснаков.
3. Математика 6-й класс: базовый уровень : учебник : в 2 частях / Н.Я. Виленкин, В.И. Жохов, А.С. Чеснаков.
4. Дидактические материалы по математике. М.А. Попов

Zyukina A.D.

School N 1

(Gus-Khrustalny, Russia)

**ELECTRONIC TEXTBOOK "FRACTIONS"
IN MATHEMATICS FOR 5TH - 6TH GRADE PUPILS**

***Abstract:** the paper presents an electronic textbook "Fractions" in mathematics for 5th-6th grade students. With the help of this manual, the most difficult topic will turn out to be simple. The interface of the manual and an example of an interactive task are presented.*

***Keywords:** distance learning, electronic manual, fractions, interactive tasks.*

УДК 37

Каххарова О.А.

преподаватель, кафедра «Педагогика и физическая культура»

Международный инновационный университет

(г. Карши, Узбекистан)

ОСНОВНЫЕ ЗАДАЧИ ПЕДАГОГА ПО ВОСПИТАНИЮ И РАЗВИТИЮ РЕЧИ ДЕТЕЙ ДОШКОЛЬНИКОВ

Аннотация: в данной статье описаны основные задачи воспитателя и требования, предъявляемые к воспитателю в процессе формирования и развития речи детей дошкольного возраста.

Также приведены факторы формирования навыков речевого отношения при обогащении словарного запаса детей дошкольного возраста.

Ключевые слова: дошкольное образование, язык, речь, речь детей, устная речь, общение, мышление, язык, общение, культура поведения, литературное произношение, психическое развитие.

Одной из важных задач сегодняшнего дня является воспитание молодого поколения в нашей стране духовно зрелыми, самостоятельными во всех отношениях мыслителями. Общение – важная категория, служащая воспитанию такого человека. Активность каждого ребенка в процессе общения, беглость его речи напрямую зависит от эффективности образовательного процесса, проводимого в учреждениях наследственного, семейного и дошкольного образования.

Всестороннее развитие ребенка осуществляется только на основе освоения многовекового опыта человечества благодаря общению со взрослыми, которые являются хранителями человеческого опыта, знаний, способностей и культуры. Практическое применение этого процесса может быть передано только через важнейшее средство человеческого общения – язык [1]. Одна из

основных задач в воспитании дошкольников — научить их говорить на родном языке, развивать речь, обучать их речи и поведению.

Известно, что родной язык играет важную роль в подготовке детей к школе. Изучение родного языка помогает развивать восприятие вещей и событий, думать о вещах и вопросах, которые его интересуют, мыслить, развивать речь. В раннем периоде жизни ребенка семейные отношения, дружеская атмосфера в процессе общения и воспитательное влияние имеют положительное значение в становлении детской речи. Постепенное звучание и правильное произношение слова имеет большое воспитательное значение в формировании личности ребенка. По этой причине особое внимание следует уделять формированию речи детей дошкольного возраста (5-6 лет) в процессе изучения родного языка.

В природе и обществе явление гармонии формы и содержания редко встречается столь сложное, многослойное, многослойное, как человеческий язык. Несмотря на то, что язык выполняет несколько задач, таких как познание мира, сбор и хранение знаний, передача их следующим поколениям, понимание ментальных категорий, основное внимание уделялось его задаче обеспечения общения между людьми. В соответствии с современными требованиями дошкольники должны активно и ясно произносить все звуки и слова своего словарного запаса согласно нормам литературного произношения и соблюдать правильность акцентов [2].

По мнению исследователей и педагогов дошкольных образовательных учреждений, определение наиболее благоприятных условий для формирования речи у детей старшего дошкольного возраста является одной из сложнейших задач. В процессе реализации этих задач каждый педагог должен уделять особое внимание языку и речевым отношениям в процессе развития речи детей. Каждый педагог-специалист должен знать, что в овладении языком следует различать две качественные вещи. Первое из них — это знание узбекского народного языка в целом, а второе — овладение узбекским литературным языком.

В настоящее время в начальных классах идет процесс кардинального совершенствования содержания, технологий и средств обучения. Насколько она эффективна, зависит, прежде всего, от развития речи детей старшего дошкольного возраста. Реформы в системе образования и Закона о государственном языке, разработка нормативных документов по формированию речи детей, в частности, развитию речи дошкольников, вызывают изменения в методике обучения и практике обучения и воспитания. В ходе изучения деятельности детей школьного возраста мы убедились, что роль педагогов и родителей в развитии речевого общения у детей чрезвычайно важна. В процессе работы над речью детей: а) быть вежливыми в разговоре со сверстниками; б) говорить естественным тоном; в) смотреть на лицо собеседника во время разговора; г) необходимо обратить внимание на то, чтобы держать руки в расслабленном положении [3].

В деятельности воспитателя по развитию речи детей в дошкольной образовательной организации целесообразно выполнять следующие специальные частные задачи:

1. Знакомство детей с окружающей средой, развитие и обогащение их речи;
2. Формирование грамматической стороны речи;
3. Воспитание здоровой культуры речи;
4. Формирование разговорной речи (диалога);
5. Учить рассказывать историю (формировать монологическую речь);
6. Знакомство детей с художественной литературой;
7. Подготовка детей к начальной грамотности;

Эти задания следует выполнять с учетом возраста и индивидуальных особенностей детей каждой группы. Также еще одним важным вопросом в процессе развития речи детей является уделение внимания следующим важнейшим аспектам этих этапов: знакомству детей с окружающей средой, развитию их речи, увеличению словарного запаса. Потому что работа над словарным запасом происходит путем знакомства детей с окружающей средой.

Отсюда можно сделать вывод, что знакомство детей с окружающей средой создает широкие возможности для развития их речи. Соответственно, педагоги направляют речь дошкольников, знакомя их с окружающей средой.

В заключение следует сказать, что работать по определенной системе развития речи детей целесообразно. Поэтому для этого необходимо совершенствовать программы развития речи для детей старшего дошкольного возраста, включать ее как целостный, интегрированный процесс в систему образования и определять ее содержание.

СПИСОК ЛИТЕРАТУРЫ:

1. Кадирова Ф. Р. «Психологические факторы теории и методики речевого развития детей» Ташкент. «Истиқлол» 2016.
2. Бабаева Д.Р. Методика развития речи. (Методическое пособие). Т.: «Фан ва технология», 2009, стр. 5.
3. Умарова М. Формирование ответственного отношения к окружающей среде у детей. Методические рекомендации. -Тошкет, 2007. С. 67.
4. Кадирова Ф.Р., Кадирова П.М. Теория и методика речевого развития детей. - Т.: «Истиқлол», 2006.

Kakhkharova O.A.

International Innovation University

(Karshi, Uzbekistan)

**THE MAIN TASKS OF A TEACHER FOR EDUCATION
& DEVELOPMENT OF SPEECH OF PRESCHOOL CHILDREN**

Abstract: this article describes the main tasks of the educator and the requirements imposed on the educator in the process of formation and development of speech of preschool children.

The factors of formation of speech attitude skills when enriching the vocabulary of preschool children are also given.

Keywords: preschool education, language, speech, speech of children, oral speech, communication, thinking, language, communication, culture of behavior, literary pronunciation, mental development.

УДК 37

Клименко Д.О.

студент-магистрант кафедры общей и социальной педагогики

Тюменский государственный университет

(г. Тюмень, Россия)

**ФОРМИРОВАНИЕ ПОЗНАВАТЕЛЬНОЙ
САМОСТОЯТЕЛЬНОСТИ У ПОДРОСТКОВ В УСЛОВИЯХ
ПРОЕКТНОЙ ДЕЯТЕЛЬНОСТИ В ШКОЛЕ**

***Аннотация:** в статье рассматриваются основные педагогические условия для формирования познавательной самостоятельности через проектную деятельность на уроке. Представлены методики, которые помогают определить уровень познавательной самостоятельности у учащихся.*

***Ключевые слова:** познавательная самостоятельность, проектная деятельность, учеба, образование.*

В современном образовании наиболее эффективным решением актуальных проблем по воспитанию и обучению чаще всего связывают с проблемой педагогического процесса, а также поиском действенных форм и методов работы с обучающимися. Первостепенной задачей образовательных учреждений является организация учебной деятельности, построенная в большей степени на познавательной деятельности и самостоятельной работы обучающихся. Основным условием повышения качества обучения является формирование у учащихся навыков самостоятельного мышления, анализа ситуации, а также способности самостоятельно делать выводы [1, с. 178].

Проанализировав ряд работ психолого-педагогических исследований (Л.С. Выготский, А.Н. Леонтьев, С.Л. Рубинштейн, Д.Б. Эльконин, С.Л. Рубинштейн, Н.А. Алексеев, В.А. Петровский, И.С. Якиманская) можем видеть множество подходов к определению понятие «познавательная

самостоятельность»: способность учеников самостоятельно ставить перед собой различные исследовательские цели и задачи и находить для них пути решения без влияния и побуждения извне (Н.В. Виноградова); результат внутренней работы личности, ее способности ставить перед собой цели и искать пути достижения этих целей (С.Л. Рубинштейн); способность ребенка, которая не возникает сразу при рождении, а развивается постепенно через вид деятельности, организованный взрослыми (А.С. Макаренко) [4, с. 19].

Проектная деятельность учащихся определяется как совместная учебно-познавательная, творческая или игровая деятельность учащихся, имеющая общую цель, согласованные методы, способы деятельности, направленная на достижение общего результата [2, с. 36].

На наш взгляд, эффективное формирование самостоятельности учащихся может быть обеспечена с помощью проектной деятельности если будут соблюдаться определенные педагогические условия: педагогическая деятельность, включающая в себя три позиции: педагог-лидер, педагог-организатор, педагог-консультант; стимулирование формирования самостоятельности к проектной деятельности, выражающееся через три основных процесса: интерес, процесс и результат; мониторинг познавательной самостоятельности, под которым понимают первичную, корректирующую и итоговую диагностики [3, с. 179].

Для проверки эффективности этих условий нами была организована экспериментальная работа.

Экспериментальная работа проводилась на базе муниципального автономного образовательного учреждения средней общеобразовательной школы №89 города Тюмени. В экспериментальной работе приняли участие учащиеся 7 классов. Исследование проводилось в период с 2022 по 2023 год в три этапа, при этом на каждом этапе решались конкретные задачи.

На первом этапе проводился анализ проблемы и ее изученность как в теории, так и на практике; определялись основные подходы, цели и задачи исследования; исследовалось влияние проектной деятельности на формирование

познавательности учащихся, а также формулировалась гипотеза. На данном этапе шла разработка программы по проведению дальнейших исследований, разрабатывался инструментарий для проведения формирующего эксперимента, а также проводился констатирующий эксперимент.

На втором этапе проводили формирующий эксперимент, анализировали влияние проектной деятельности на познавательную самостоятельность обучающихся, были обработаны и проанализированы полученные результаты.

На заключительном этапе проводилась контрольная проверка эффективности влияния проектной деятельности на формирование обучающихся, проводился анализ и статистическая обработка результатов, также формулировались выводы по проделанной работе и оформлялся материал для диссертации.

Из параллели двух 7 классов мы организовали контрольную и экспериментальную группу.

Для проведения исследования были выбраны учащиеся подросткового возраста. Подростковый возраст – это переходный период между детством и взрослостью. Именно этот период имеет основные специфические отличия со всех сторон: физического умственного, нравственного и т.д.

Самой важной частью является то, что именно в подростковый период закладываются моральные и социальные устои для человека [6, с. 945].

Индивидуальные особенности ребенка имеет временный характер, так как они меняются в зависимости от того в какой среде и в каких условиях обучения и воспитания они живут. Из исследований А.Н. Леонтьева следует, что изменение формы обучения влияет на изменение психических процессов и психологических особенностей личности подростка [1, с. 297].

В результате этого можно сказать, что индивидуальные особенности подростков обусловлены главным образом:

- культурной средой, которая окружает подростков;
- особенностями физиологического развития организма;
- особенностями воспитания;

- потенциалом своего индивидуального развития [5, с. 24].

Учитывая характерные особенности подросткового возраста, в исследовании применялись современные методы для ведения проектной деятельности способствующие развитию познавательной самостоятельности. Чтобы сформировать познавательную самостоятельность учащихся при занятиях проектной деятельностью, нами были организованы занятия, направленные на интересы детей [6, с. 947].

Для определения уровня познавательной самостоятельности в нашем исследовании применялись следующие методики:

1. Методика «Тройных сравнений» Т.А. Пушкиной - данная методика предполагает осознанный выбор учащимися заданий. На основе данной методики можно выяснить распределение учащихся в процентном соотношении: высокая сила учебно-познавательного процесса, средний и низкий уровни.

2. Методика оценки познавательной самостоятельности школьников (по материалам опросников Ч.Д. Спилбергера, А.К. Осницкого) - дает возможность оценить уровень познавательных способностей и самостоятельности в учебной деятельности. В ходе данной методики можно конструктивно можно оценить уровень познавательной самостоятельности у подростков. Вопросы данной методики позволяют выявлять на сколько дети способны сами заниматься учебной деятельности, а также ставить перед собой цели и добиваться поставленных результатов.

3. Методика определения силы познавательной потребности (разработка В. С. Юркевич) - учащимся предлагается ответить на вопросы, позволяющие установить интенсивность познавательной потребности [2, с. 38].

В контрольной группе создание проектов проводилось в стандартной форме. В экспериментальной группе каждый проект создавался с применением педагогических условий и с сопровождением педагога – консультанта.

Результаты использования вышеперечисленных методик показали, что уровень познавательной самостоятельности у экспериментальной группы стал выше. По методике «Тройных сравнений» Т.А. Пушкиной было выявлено, что

сила учебно-познавательного процесса выросла на 22% и перешла с низкого на средний уровень. Поведенная методика по материала Ч.Д. Спилбергера и А.К. Осницкого показала, что уровень познавательных способностей и самостоятельности в учебной деятельности также повысилось на 13%. Тест, проведенный по методике В.С. Юркевич, выявил повышения уровня силы познавательной потребности, дети стали стремиться узнавать что-то новое, ставить перед собой цели. Исходя из этого можно сделать вывод о том, что педагогические условия, которые применялись при создании проекта положительно сказываются на формировании познавательной самостоятельности. Познавательная самостоятельность активно формируется в проектной деятельности, так как она дает свободу в выборе методов изучения своей темы, учит правильно оформлять и защищать свою работу. При выполнении проекта у каждого ученика была возможность выбрать понравившуюся тему проекта, а также методику по которой он будет создавать свой проект и обрабатывать результаты. По завершению работы у учеников получились индивидуальные проекты, благодаря их творчеству и самостоятельной работе.

В 2022 – 2023 учебный ход характеризуется тем, что у учащихся 7 «В» класса прослеживалась довольная высокая активность в участии на конкурсах и олимпиадах различных масштабов. Проектная деятельность является творческой работой, в результате чего учащиеся решили проявить свои способности вне школьной среды. С проектными работами учащиеся поучаствовали в различных конференциях и конкурсах, такие как шаг в будущее, большая перемена и т.д.

Работы учащихся выставляли на ярмарке в школе.

Таким образом, можно сказать, что повышение уровня учебной мотивации, а также стремления подростков участвовать в различных научных мероприятиях, подтвердили эффективность применения педагогических условий для формирования познавательной активности через проектную деятельность. В результате можем сказать, что чем раньше учителю получится создать самостоятельную личность, тем быстрее и эффективнее можно получить

конкурентоспособную личность. Тем самым по окончании школы у учащихся не возникнет проблем с выбором профессии.

СПИСОК ЛИТЕРАТУРЫ:

1. Абрамова Г.С. Возрастная психология: Учебное пособие для студентов вузов. — 4-е изд. - М.: Академический проект, 2003. — 704 с.
2. Данилов М.А. Воспитание у школьников самостоятельности и творческой активности в процессе обучения // Советская педагогика. — 1961. - № 8. — С.32-42 (дата обращения: 24.10.23).
3. Килпатрик У.-Х. Метод проектов. Применение целевой установки в педагогическом процессе. Л.: Брокгауз-Эфрон, 1925. — 285 с.
4. Коряковцева Н.Ф. Современная методика организации самостоятельной работы изучающих иностранный язык: Пособие для учителей. — М.: АРКТИ, 2002. — 176 с. Серия «Методическая библиотека».
5. Нильсон О.А. Возможности активизации учебного процесса на основе применения самостоятельной работы учащихся. Вып.3. М.: НИИ общей педагогики, 1976. -48 с.
6. Формирование учебной самостоятельности школьников. История проблемы // Известия ПГУ им. В.Г. Белинского. 2011. №24. С. 945 – 949 (дата обращения: 24.10.23).

Klimenko D.O.

Tyumen State University

(Tyumen, Russia)

**FORMATION OF COGNITIVE INDEPENDENCE IN ADOLESCENTS
IN TERMS OF PROJECT ACTIVITIES AT SCHOOL**

***Abstract:** the article discusses the main pedagogical conditions for the formation of cognitive independence through project activity in the classroom. The methods that help to determine the level of cognitive independence of students are presented.*

***Keywords:** cognitive independence, project activity.*

УДК 37

Колотова Д.А.

Нижегородский государственный педагогический университет им. К. Минина
(г. Нижний Новгород, Россия)

Гераськин А.А.

Нижегородский государственный педагогический университет им. К. Минина
(г. Нижний Новгород, Россия)

ИСПОЛЬЗОВАНИЕ ВИРТУАЛЬНОЙ СРЕДЫ НА УРОКАХ ГЕОМЕТРИИ ПРИ ПОСТРОЕНИИ СЕЧЕНИЙ

Аннотация: в данной статье рассмотрено, как в процессе обучения построению сечений можно использовать различные виртуальные среды для формирования и развития пространственного мышления.

Ключевые слова: виртуальная среда, сечения, инновационные технологии, пространственное мышление.

Современное образование требует информатизацию образовательного процесса. Одним из вариантов информатизации можно считать использование виртуальной среды на уроках.

Что же вообще такое виртуальная среда? Виртуальная среда — искусственно созданная информация, которую человек воспринимает как естественную окружающую среду.

Уроки с виртуальной средой – это не только картинки на уроках, но и возможность показать детям то, что нет возможности показать в классе.

Например, учитель химии не может провести в рамках школьного класса некоторые реакции (выделение вредных веществ, дорогая стоимость препаратов, мало места и др. причины), но педагог может провести данную реакцию в виртуальной лаборатории (StarBiochem, StarGenetics, StarORF,

StarMolSim, StarBiogene, StarHydro, StarCluster), что позволит детям провести анализ этой реакции. Учитель биологии не может показать в классе все лабораторные работы (например, препарирование лягушки), не может показать все органы человека, но благодаря виртуальным пространствам мы можем все это увидеть, рассмотреть, покрутить так, как нам надо.

Виртуальная среда нужна в школе на многих предметах, в том числе и в «царице наук» - математике, а точнее в геометрии.

На уроках геометрии обучающиеся развивают пространственное мышление. Разберёмся, что же это такое.

Пространственное мышление - это способность ориентироваться в трёхмерном пространстве, точно представлять расположенные в нём элементы и понимать, как они соотносятся друг с другом. К огромному сожалению, это один из самых сложных навыков для современных детей. Все чаще детям трудно представить не то что объёмные фигуры в пространстве, им сложно даже иногда представить фигуры на плоскости.

На нашей практике была ситуация, когда дети при изучении темы «Площадь круга» в 6 классе не могли понять как будет выглядеть фигура в следующей задаче:

Из квадрата со стороной 6 см вырезали круг с радиусом 2 см. Найдите площадь оставшейся фигуры. ($\pi=3$)

Что уж говорить про стереометрию, построение сечений. Однако с этой проблемой легко может помочь справиться виртуальная среда. Именно на рассмотрении применения виртуальных сред для построения сечений и будет основана наша статья.

Проблема исследования: как в процессе обучения построению сечений многогранников использовать виртуальную среду для формирования и развития пространственного мышления?

Виртуальная среда предлагает множество преимуществ и возможностей при построении сечений на уроках геометрии.

Во-первых, благодаря виртуальной среде учащиеся имеют возможность создавать и изучать сложные трехмерные объекты, которые трудно представить на бумаге. Это помогает развивать пространственное мышление и позволяет лучше понять форму и структуру объектов.

Во-вторых, использование виртуальной среды позволяет проводить интерактивные уроки, где ученики могут самостоятельно экспериментировать с различными параметрами и видами сечений. Они могут изменять положение плоскости сечения, наблюдать за изменениями в форме объекта и анализировать полученные результаты. Такой подход способствует активному участию учеников в образовательном процессе и повышает интерес к изучаемому материалу.

Кроме того, использование виртуальной среды дает возможность создавать динамические модели, которые можно вращать, масштабировать и анализировать со всех сторон. Это помогает учащимся развивать пространственное мышление, ведь так им проще запомнить и в следующий раз представить ту или иную фигуру\ тот или иной вид сечения.

Для эффективного использования виртуальной среды на уроках геометрии при построении сечений необходимо ознакомиться с различными методами и инструментами, которые предоставляют эти возможности.

Один из таких инструментов - трёхмерные моделировщики. Они позволяют создавать объёмные объекты и строить сечения, отображая их в двумерном виде. С помощью таких программ можно изменять положение плоскости сечения, а также получать различные виды сечений: горизонтальные, вертикальные или наклонные.

Одним из самых популярных примеров такого моделировщика является сайт GeoGebra - бесплатное приложение для проведения вычислений, построения графиков, создания простых чертежей, работы с графами, таблицами. Это приложение позволяет с лёгкостью построить любой многогранник, показать его сечение, рассмотреть построение со всех сторон.



Рис. 1 Пример построения сечения куба по трём точкам.

Также виртуальная среда предоставляет возможность использования специализированных программ для построения сечений. Эти программы обладают широким функционалом: отображение размеров и углов сечений, расчёт объёмов и площадей, а также возможность экспорта полученных результатов для дальнейшего анализа.

Кроме того, виртуальная реальность может быть применена для более глубокого изучения геометрических конструкций и построения сечений. С её помощью ученики могут имитировать перемещение плоскости сечения в трёхмерном пространстве, что позволяет лучше представить себе взаимное расположение объектов.

Виртуальная среда является мощным инструментом при обучении геометрии и построении сечений. Рассмотрим несколько практических примеров использования виртуальной среды на уроках геометрии.

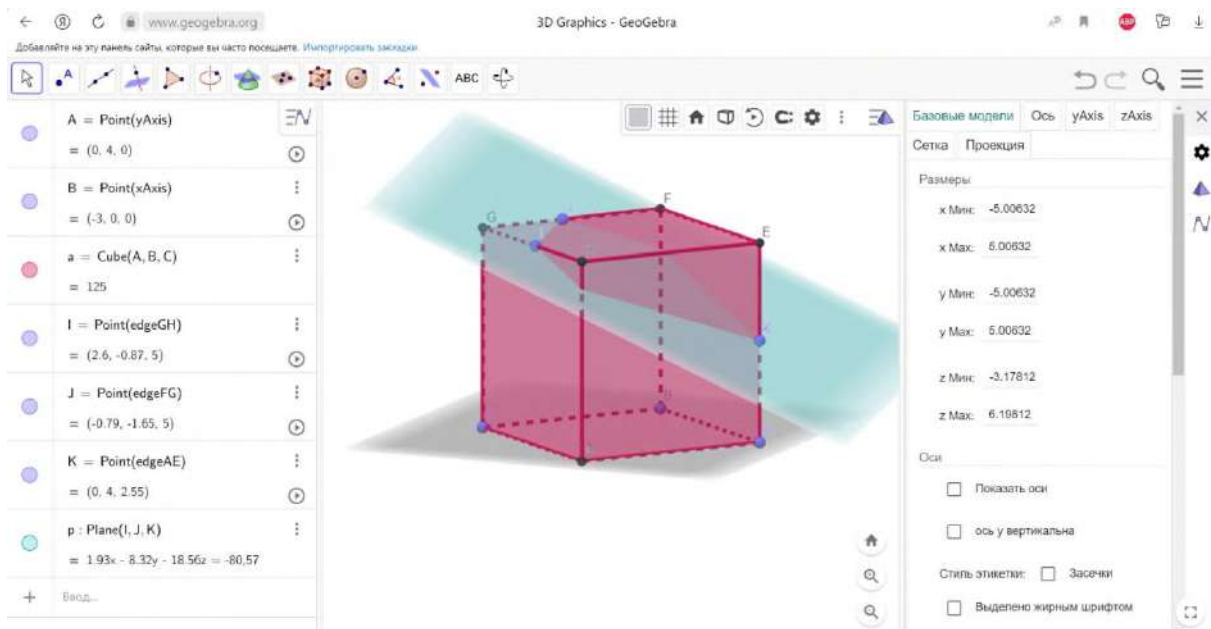
Первый пример - использование специализированных программ для создания трехмерных моделей и построения сечений. Ученики могут самостоятельно создавать трехмерные объекты, а затем визуализировать и изучать их различные сечения. Это помогает им лучше понять принципы

построения сечений и дает возможность экспериментировать со сложными формами.

Второй пример - использование виртуальных классных комнат или онлайн-досок для проведения интерактивных уроков. Учитель может предложить задания, которые требуют построения определенного сечения, а ученики могут выполнять эти задания непосредственно на экране своего устройства. Такой подход позволяет учащимся получить обратную связь от учителя или других учеников и более глубоко осознать процесс построения сечений.

Третий пример - использование виртуальных экскурсий и моделей для изучения геометрии. Ученики могут путешествовать по виртуальным пространствам, исследуя различные геометрические формы и сечения

В результате исследования было выявлено, что использование виртуальной среды на уроках геометрии при построении сечений значительно повышает эффективность обучения. Ученики, работая с виртуальными моделями и инструментами, могут более точно представлять себе трёхмерные объекты и легче осваивать принципы построения сечений. Более того, виртуальная среда позволяет проводить интерактивные уроки, где ученики могут самостоятельно экспериментировать и проверять свои знания. Это стимулирует активное участие и повышает мотивацию обучающихся. Также использование виртуальной среды способствует развитию навыков работы с компьютером и программным обеспечением. В целом, результаты исследования подтверждают эффективность использования виртуальной среды на уроках геометрии при построении сечений и рекомендуют её широкое применение в образовательном процессе.

СПИСОК ЛИТЕРАТУРЫ:

1. Житомирский Ю.М. Использование виртуальных технологий в процессе обучения геометрии. Изд-во Московского государственного университета печати. 2015. С. 55-66.
2. Геометрия: дидактический материал для использования с компьютерной программой “Geometer’s Sketchpad” (Авторы: Шаров В. В., Аршинов С. А.). Изд-во “Центр преподавателя”. 2010. С. 20-35.
3. Джаменкас И.Б. Применение виртуальной среды GeoGebra в обучении геометрии. Вестник МГИУ. 2014. № 3(19). С. 75-81. (<http://elibrary.ru/item.asp?id=22917645>)
4. Назаркин С.Н. Компьютерный практикум по геометрии: учебное пособие. Книжный дом. 2012. С. 82-104.
5. Иванова О.А., Масалович А.В. Применение интерактивных трехмерных моделей в обучении геометрии. Вестник НГУ, серия: Информационные технологии. 2016. Т. 14. № 2. С. 128-133. (<http://elibrary.ru/item.asp?id=30516016>)
6. Зубкова Н.В. Применение виртуальных средств на уроках геометрии. Вестник Забайкальского государственного гуманитарно-педагогического университета. 2013. № 4(46). С. 207-216. (<http://elibrary.ru/item.asp?id=21055411>)
7. Сиволобова М.В. Использование информационных технологий в обучении геометрии на средней ступени образования. Мир науки, культуры, образования. 2019. Т. 69. № 4. С.132-133.
8. Черепанова О.В., Мальцева Н.В. Применение виртуальных технологий на уроках геометрии. Проблемы современного образования. 2017. № 5(30). С. 134-137. (<http://elibrary.ru/item.asp?id=30613241>)

Kolotova D.A.

Nizhny Novgorod State Pedagogical University named after K. Minin
(Nizhny Novgorod, Russia)

Geraskin A.A.

Nizhny Novgorod State Pedagogical University named after K. Minin
(Nizhny Novgorod, Russia)

**USING A VIRTUAL ENVIRONMENT IN GEOMETRY LESSONS
WHEN CONSTRUCTING SECTIONS**

***Abstract:** this article discusses how various virtual environments can be used for the formation and development of spatial thinking in the process of learning how to construct sections.*

***Keywords:** virtual environment, cross sections, innovative technologies, spatial thinking.*

УДК 378.046

Колпакова Е.Н.

преподаватель английского языка

Санкт-Петербургский технический колледж

аспирант кафедры управления и экономики образования

Санкт-Петербургская академия постдипломного педагогического образования

(г. Санкт-Петербург, Россия)

Мальцева С.В.

преподаватель английского языка

Санкт-Петербургский технический колледж

(г. Санкт-Петербург, Россия)

**РАЗВИТИЕ КУЛЬТУРЫ РЕЧИ СПЕЦИАЛИСТОВ
СФЕРЫ ТУРИЗМА И ГОСТЕПРИИМСТВА
СРЕДСТВАМИ ИНОСТРАННОГО ЯЗЫКА**

Аннотация: в работе рассматривается сфера туризма и гостеприимства, которая претерпевает изменения. Степень владения речевым этикетом определяет степень профессиональной пригодности студентов. В исследовании приведена учебная литература по дисциплине: «Иностранный язык в сфере профессиональной коммуникации для служб предприятий туризма и гостеприимства».

Ключевые слова: цифровизация, сфера туризма, гостеприимство, загрязнение, культура речи, специалисты, навыки, умения.

Одним из важных факторов развития экономики в настоящее время является сфера туризма и гостеприимства. Российская Федерация обладает колоссальными возможностями для развития: огромные территории, великолепная природа регионов. Необходимо отметить, что туристические объекты, которые соответствуют высоким стандартам стали все больше и

больше появляться в нашей стране. Соответственно, качество их стало возрастать.

В России был рассмотрен прогноз социально-экономического развития Российской Федерации на период на 2024 и на плановые периоды 2025 и 2026 годов. Хотя ранее, утверждались концепции на несколько лет вперед. Но, несмотря на это, данная отрасль сейчас динамически развивается и требует особого внимания, экономика туризма в России развивается. В связи с этим, появляется востребованность квалифицированными кадрами в стране.

Перед системой образования России стоит задача в подготовке квалифицированного работника соответствующего уровня и профиля, конкурентоспособного на рынке труда. Уникальность такого специалиста заключается в том, что он будет свободно владеть своей профессией, ориентирующегося в смежных областях деятельности, мобилен, способный применять свой навыки на практике, конкурентоспособного на рынке труда.

Иностранный язык – способствует улучшению вышеперечисленных навыков. Профессионально-ориентированный курс иностранного языка имеет коммуникативную направленность. На занятиях по английскому языку студенты приобретают ряд компетенций: общекультурные, профессиональные. Именно эти компетенции подготавливают студентов к профессиональной деятельности.

В рамках формирования профессиональной компетентности предусматривается не только приобретение знаний, но и закономерности формирования новой языковой компетентности, включая присвоение определенных социальных норм поведения, способность реализации их в своей будущей профессии.

Процесс цифровизации в подавляющем большинстве отраслей промышленности, в том числе и сфере услуг, привел к существенному сокращению речевых контактов и минимальному участию человека. Бронирование и регистрация осуществляются посредством сети Интернет; при этом весь цикл обслуживания происходит без участия специалиста-посредника.

Сфера туризма и гостеприимства претерпевает аналогичные изменения. По данным Всемирной туристской организации, опубликованным на сайте системы бронирования Regiondo, в 2019 знаковом году 71% опрошенных туроператоров использовали технологии бронирования, тогда как в 2010 году этот показатель составлял лишь 25% [4]. Специализированные системы автоматически управляют бронированием, что экономит время и деньги клиента. Для туристических компаний реклама и продвижение продуктов становятся дешевле. Клиенты отдают предпочтение удобству автоматизированных процессов. Еще одним важным аспектом цифровизации отрасли является мобильное бронирование, которое тоже исключает участие в процессе посредника, а, следовательно, и общение с отраслевым специалистом. Однако гостиничное и ресторанное обслуживание все еще подразумевают непосредственный контакт и коммуникацию участников процесса.

Помимо учебных целей, включающих овладение различными навыками и умениями иноязычной речевой деятельности (аудирование, говорение, чтение, письмо), воспитательные цели также входят в круг обязательных при обучении иностранному языку в учреждениях СПО. Особое место среди них занимает цель формирования и развития культуры речи средствами иностранного языка.

По определению Е.Н. Ширяева, культура речи - это такой выбор и такая организация языковых средств, которые в определенной ситуации общения при соблюдении языковых норм и этики общения позволяют обеспечить наибольший эффект в достижении поставленных коммуникативных задач [2].

Одним из важнейших компонентов профессионального общения являются правила речевого поведения, этические нормы речевой культуры. Общение между людьми является и социально-психологическим взаимодействием, и каналом передачи информации. Однако прежде чем перейти к обмену сведениями, необходимо войти в речевой контакт, а для этого необходимо знать и правильно применять определенные нормы речевого этикета.

Речевой этикет - система устойчивых формул общения, предписываемых обществом как правила речевого поведения для установления речевого контакта собеседников, поддержания общения в избранной тональности соответственно их социальным ролям и ролевым позициям относительно друг друга, взаимным отношениям в официальной и неофициальной обстановке [1]. Степень владения речевым этикетом определяет степень профессиональной пригодности человека. Владение речевым этикетом способствует приобретению авторитета, порождает доверие и уважение. Знание правил речевого этикета, их соблюдение позволяет человеку чувствовать себя уверенно и непринужденно в общении с клиентами.

Специфика предмета «Иностранный язык в сфере профессиональной коммуникации для служб предприятий туризма и гостеприимства» предполагает овладение учащимися коммуникативной компетенцией. Это означает, что студенты должны научиться понимать устные и письменные сообщения по темам, предусмотренным программой, без искажений доводить информацию, выражать свое мнение в устной и письменной форме. Для этого требуется умение осуществлять правильный отбор языковых средств в соответствии с ситуацией, равно как и умение грамотно их употреблять. Большое внимание на занятиях по иностранному языку уделяется рассмотрению различных ситуаций общения и изучению соответствующих языковых средств. Так, например, студенты должны уметь высказаться в ситуации с жалобой клиента, написать письмо-извинение, дать справку по телефону, проинструктировать, продать тур и т.п. При всем этом сотрудник обязан быть вежливым и сдержанным. Верно и то, что коммуникативные умения, отработанные учащимися в ситуациях иноязычного общения, будут актуальными и для развития коммуникативной компетенции на родном языке.

Учебники для индустрии туризма и гостеприимства, применяемые на занятиях по иностранному языку, содержат разделы по этикету. Как правило, это разделы по изучению телефонного этикета. Речевой этикет в целом изучается в диалогах с использованием фраз-клише (как грамматических, так и лексических). Более ценным с нашей точки зрения является устойчивая работа

по развитию речевого этикета, проводимая в пределах каждого раздела учебника. Примером тому может послужить учебник «“Be my guest”» (Francis O’Hara, Cambridge University Press), каждый раздел которого имеет подраздел “Being clear and polite” в табличном виде, подкрепленный аудиозаписью. Подобный «врезки» в темы учебника, предполагающие прямую коммуникацию сотрудника и клиента (Room service, Problems and solutions, Taking bar orders, Places to visit, In the restaurant, Enquiries и т.п.), сформируют профессиональный словарь клишированных фраз необходимого и достаточного объема с надлежащим грамматическим и лексическим наполнением. «Клишированность» речи сотрудника продемонстрирует его грамотность, а также поможет ослабить напряжение и волнение в момент иноязычного общения.

СПИСОК ЛИТЕРАТУРЫ:

1. Акатова Т.И., Культура речи как компонент языковой культуры личности // Вестник Московского государственного университета культуры и искусств. 2009. № 4. - С. 45-50.
2. Жданова Е.Ю., Языковая компетентность как основа самостоятельной научно-исследовательской работы студентов // Вектор науки ТГУ. – 2015. – № 2. С. 120.
3. Малюга Е. Н. Основные характеристики профессионального языка / Вестник СамГУ. – 2011. – № ½. С. 186.
4. Ширяев Е.Н., Что такое культура речи / Е. Н. Ширяев // Мы сохраним тебя, русская речь. М.: Наука, 1995. – С. 6-17.
5. Francis O’Hara. Be my guest. Cambridge University Press, 2002.
6. [Электронный ресурс]. URL: <https://pro.regiondo.com/blog/tourism-trends-2018-2/> (дата обращения 04.11.2023).

Kolpakova E.N.

English teacher

St. Petersburg Technical College

(St. Petersburg, Russia)

Maltseva S.V.

Saint Petersburg Technical College

(Saint Petersburg, Russia)

**DEVELOPMENT OF THE CULTURE OF SPEECH
OF SPECIALISTS IN THE FIELD OF TOURISM
AND HOSPITALITY BY MEANS OF A FOREIGN LANGUAGE**

***Abstract:** the paper considers the sphere of tourism and hospitality, which is undergoing changes. The degree of proficiency in speech etiquette determines the degree of professional suitability of students. The study provides educational literature on the discipline: "Foreign language in the field of professional communication for the services of tourism and hospitality enterprises".*

***Keywords:** digitalization, tourism, hospitality, pollution, speech culture, specialists, skills, abilities.*

УДК 372.4

Лифенко Л.Б.

учитель-дефектолог (тифлопедагог)

Майская гимназия Белгородского района Белгородской области

(п. Майский, Белгородский р-н, Белгородская обл., Россия)

Шруб М.В.

учитель-логопед

Майская гимназия Белгородского района Белгородской области

(п. Майский, Белгородский р-н, Белгородская обл., Россия)

ОСОБЕННОСТИ ОРГАНИЗАЦИИ ОБУЧЕНИЯ И СОПРОВОЖДЕНИЯ СЛЕПЫХ ДЕТЕЙ ПРИ ОСВОЕНИИ АООП В ФОРМАТЕ ВЫНУЖДЕННОГО ДИСТАНЦИОННОГО ОБУЧЕНИЯ

Аннотация: в статье рассматриваются вопросы организации дистанционного обучения слепых детей в образовательном учреждении.

Ключевые слова: дети с ОВЗ, слепые дети, дистанционное обучение, образовательный процесс.

В настоящее время в систему образования активно внедряются дистанционные образовательные технологии, которые обеспечивают равные возможности для каждого и обладают рядом преимуществ. Однако, существуют определенные категории обучающихся, для которых данный формат обучения является значительной проблемой. К одной из таких категорий относятся слепые дети. Обучение такого ребенка чтению и письму осуществляется при помощи системы Брайля — это обходной путь освоения грамоты, без которого такой ребенок не сможет освоить письменную речь [2]. В условиях дистанционного обучения работа со слепым ребенком усложняется.

Поскольку, одна из самых сложных проблем, с которой приходится сталкиваться – это проблема получения и передачи информации [1].

В сложившихся условиях мы столкнулись с необходимостью организации дистанционного обучения слепых детей. Для данной категории обучающихся необходимо адаптировать вид взаимодействия учителя и ученика, сделать его понятными доступным для незрячих пользователей. Основное отличие дистанционного формата от привычного заключается в том, что увеличивается нагрузка на посредника между учеником и учителем, каковым является родитель. При данной форме обучения именно родитель выступает самым главным звеном. От того, насколько тесна взаимосвязь родитель-ученик-учитель зависит успех образовательного и коррекционно-развивающего процесса, организованного в данной формате.

При привычном формате обучения слепых детей цели, содержание, методы, организационные формы, средства обучения ориентируются на то, что мы имеем один нерабочий анализатор. При дистанционном обучении процесс осложняется тем, что задействовать остальные анализаторы, не имея прямого контакта с ребенком, довольно проблематично. Учитель же несет ответственность за создание специфических и адаптированных условий обучения и воспитания, ищет подходящие методы компенсации, актуальные ситуации развития каждого обучающегося.

Исходя из вышеперечисленного, поделимся опытом организации дистанционного обучения слепых детей, реализованного с обучающимися в МОУ «Майская гимназия».

В условиях дистанционного обучения ученики могут использовать материалы Интернет-уроков и различных образовательных платформ. Конечно, говорить о вариативности и разнообразии содержания этих материалов для слепых обучающихся не приходится, но рассчитывать на качественную активизацию с их помощью слухового анализатора вполне можно. Работая с этими ресурсами необходимо дополнять их тактильными средствами обучения,

которые в домашних условиях вполне могут создаваться из подручных материалов.

Для эффективной организации дистанционного обучения незрячих детей необходимо использовать специальные дополнительные аппаратные и программные средства, которые позволяют обеспечить незрячему пользователю возможность работать с обычным персональным компьютером и программами общего назначения: текстовые редакторы, Интернет-браузеры и др. Но как быть, если мы работаем с ребенком, который не владеет компьютером или любыми другими средствами связи, а в семье нет достаточного технического оборудования, такого как брайлевский дисплей, синтезатора речи и брайлевского принтера. В этой ситуации снова основная функция отводится родителям, которые дорабатывают материалы, присланные учителем, выполненные в схемах, «переводят» их на шрифт Брайля.

В условиях реализации учебного процесса в дистанционном режиме для каждого слепого учащегося школы составляется карта урока (занятия) для организации занятия с применением электронного обучения и дистанционных образовательных технологий в соответствии с индивидуальными особенностями здоровья и образовательными потребностями каждого ученика, которые включают в себя подробные этапы обучения, подключаются всевозможные средства, такие как видео-уроки (нам они необходимы для включения в процесс слухового анализатора, а информация, которая предназначена для зрительного анализатора подается в виде адаптированной брайлевской картинки или схемы), аудиофайлы, наглядность, созданная из подручных средств. Канал связи педагога с обучающимся выбирается исходя из возможности семьи, зачастую через мессенджеры Viber, Skype, VK. В дополнение к карте урока (занятия) разрабатывается конспект урока с комментариями, необходимый для облегчения ориентации в уроке родителя, который оказывает направляющую помощь. Так же дается подробная инструкция по созданию простого и доступного наглядного материала, который призван адаптировать и облегчить усвоение материала.

Так же мы столкнулись с тем, что разговаривать с ребенком можно только в момент пояснения нового материала, а при самостоятельной работе, необходимо отключать связь, так как звук, идущий извне, любые помехи в сети отвлекают ребенка от работы. По завершению работы снова выходим на связь. Таким образом, работа получается чётко структурированной, непрерывной и плодотворной. Данный алгоритм реализовывался с говорящим ребенком.

Подводя итог, хотелось бы выделить плюсы и минусы образования с применением электронного обучения и дистанционных образовательных технологий. К положительным моментам можно отнести то, что данная форма обучения несет в себе достаточный потенциал доступности. Отрицательным аспектом считаем то, что для реализации дистанционного обучения со слепыми детьми в целях повышения качества образования требуются значительные финансовые затраты семьи для приобретения необходимого оборудования. Кроме того, при дистанционном обучении применение разновариантной альтернативной коммуникации невозможно.

СПИСОК ЛИТЕРАТУРЫ:

1. Денискина, В.З. К вопросу о классификации детей с нарушением зрения и вторичных отклонений в их развитии // Всероссийские педагогические чтения. 2007. 17с.
2. Сафонова, Л.Н. Стратегия педагогов при подготовке слепого ребенка к освоению рельефно-точечного шрифта, письма и чтения по системе Брайля [электронный ресурс] / Л.Н. Сафонова. – Режим доступа: <https://nsportal.ru/>

Lifenko L.B.

May Gymnasium of Belgorod district of Belgorod region
(Maysky village, Russia)

Shrub M.V.

teacher-speech therapist
May Gymnasium of Belgorod district of Belgorod region
(Maysky village, Russia)

**FEATURES OF THE ORGANIZATION OF TRAINING
AND SUPPORT FOR BLIND CHILDREN IN THE IMPLEMENTATION
OF AOP IN THE FORMAT OF FORCED DISTANCE LEARNING**

***Abstract:** the article deals with the organization of distance learning for blind children in an educational institution.*

***Keywords:** children with disabilities, blind children, distance learning, educational process.*

УДК 37

Мальцева Д.А.

студент магистратуры кафедры общей и социальной педагогики

Тюменский государственный университет

(г. Тюмень, Россия)

ПОСТАНОВКА ПРОБЛЕМЫ ФОРМИРОВАНИЯ ПРЕДСТАВЛЕНИЙ О ПРОФЕССИЯХ У СТАРШЕКЛАССНИКОВ

***Аннотация:** в статье рассматриваются возрастные и психологические особенности учащихся старших классов в школе. Основной проблемой юности является нахождение молодым человеком собственных жизненных целей. Развитие личностных качеств: уверенность в себе, самостоятельность в принятии решений, объективность самооценки, настойчивость, целеустремлённость, коммуникативные способности позволяет сгладить кризисные явления этого возрастного периода. Социальное самоопределение школьников связано в первую очередь с выбором профессии. Успешность в дальнейшей жизни связана с осознанием старшеклассниками зависимости жизненных и профессиональных достижений от готовности трудиться и самостоятельности в решении поставленных целей.*

***Ключевые слова:** старшеклассники, профессиональное самоопределение, профессиональные представления, социальная стереотипизация.*

Современные социально-экономические условия в России требуют от выпускников школ готовности к обоснованному профессиональному выбору и умению выстраивать свою жизнь осознанно и самостоятельно. В ст.66 п.2. Федерального закона «Об образовании в Российской Федерации» говорится, что среднее общее образование направлено на дальнейшее становление и формирование личности обучающегося, развитие интереса к познанию и творческих способностей обучающегося, формирование навыков самостоятельной учебной деятельности на основе индивидуализации и

профессиональной ориентации содержания среднего общего образования, подготовку обучающегося к жизни в обществе, самостоятельному жизненному выбору, продолжению образования и началу профессиональной деятельности [1].

В старших классах большинство школьников рассматривают учёбу как необходимую базу для будущей профессиональной деятельности. Появляется сознательное отношение к учебной деятельности. Современное российское образование направлено на создание таких условий в процессе обучения, при которых интеллектуальные и творческие возможности учащихся раскрываются, формируется оценка личностных свойств, что способствует осознанному выбору будущей профессии.

Тем не менее, учащиеся при составлении своего жизненного плана и выбора способов достижения конкретных целей из этого плана сталкиваются с рядом трудностей. Основная сложность выбора профессии подростками в том, что старшекласснику, несмотря на отсутствие собственного опыта, приходится ориентироваться в различных профессиях. Выбор профессии - сложный и длительный процесс [2-7]. В подростковом возрасте существуют две опасности.

Во-первых, неблагоприятные семейные условия, низкая успеваемость и другие отрицательные факторы, снижающие уровень сознательности.

Во-вторых, инфантильность поведения и социальных ориентаций школьников. Попытки ускорить этот процесс со стороны взрослых могут вызвать тревожность и отказ от самоопределения.

Необходимо не только формировать высокую заинтересованность в получении знаний, навыков и умений, но и обучать школьников применять их на практике самостоятельно решая возникающие проблемы.

Таким образом, можно констатировать, что профессиональное самоопределение учащихся является актуальной проблемой, в том числе и психологического характера, и требует всестороннего изучения. Профессиональное самоопределение старшеклассников было рассмотрено в ряде работ ведущих отечественных и зарубежных ученых. Отечественные

исследователи отмечают, что профессиональное самоопределение личности это не единичный акт выбора, а длительный процесс (А.Г. Асмолов, Е.А. Климов, С.Н. Чистякова).

Именно в школе формируется интересы и склонности личности, способствующие осознанному выбору профессионального пути в старших классах. У большинства подростков недостаточно развиты такие качества как ответственность, целенаправленность, самостоятельность, отсутствуют знания о мире профессий, о потребностях своего региона, о возможных путях продолжения своего образования.

Таким образом, профессиональное самоопределение учащихся – это динамический процесс, состоящий в нахождении профессиональных предпочтений и построение траектории профессионального развития в соответствии с личностными ценностями и запросами современного рынка труда. На основании изученной литературы факторами профессионального самоопределение можно выделить: профессиональную направленность (П.А. Шавир), набор ценностных ориентаций и личностных смыслов (О.М. Разумникова, В.С. Лукина и др.) и самооценку личности (В.И. Моросанова, Е.А. Аронова).

Рассмотрим психологические особенности старшего школьного возраста. В.С. Мухина определяет возрастные рамки этого периода от 16-17 до 21-25. В юности наблюдается нехватка прошлого опыта, его не хватает, чтобы планировать будущее. Восприятие времени противоречиво, юношеский максимализм побуждает старшеклассников стремиться вперед в уверенности, что там будет лучше. Изучение отечественной литературы позволило автору следующие характерные черты юношества. В первую очередь отметим такую черту как самоопределение.

Самоопределение старших школьников связано с характерным соотношением прошлого и будущего. Юность – период расцвета всей умственной деятельности. Старшеклассники стремятся проникнуть в сущность явлений природы и общественной жизни, объяснить их взаимосвязи и

взаимозависимости. Почти всегда этому сопутствует стремление выработать собственную точку зрения, дать свою оценку происходящим событиям. Самостоятельность характера в этом возрасте приобретает определяющий характер. Овладение общими законами природы и общественной жизни приводит к формированию научного мировоззрения. Экономические процессы невозможно объяснить, не изучив психологию и социологию.

На экономику оказывает влияние политика. Экономика тесно связана с историей. Знания в области математики способствуют пониманию экономических законов и экономических моделей. Также экономика взаимодействует со статистикой, которая представляет факты экономической жизни страны. Изучение всех этих дисциплин проходит в течение школьных лет. Обобщение полученных ранее данных повысит стремление старшеклассников к осознанному и правильному выбору жизненного пути. В этом возрасте происходит перестройка эмоциональной сферы, наблюдается решительность критичность, самостоятельность, неприятие грубости и лицемерия. Чем старше, тем сильнее выражено улучшение эмоционального состояния.

Ранней юности характерны неуравновешенность, тревожность, резкая смена настроений. Возрастают концентрация внимания, объем памяти, формируется абстрактно-логическое мышление. Внешний мир начинает восприниматься через себя. Становится важна внешность, происходит соотношение себя с идеалом. Семья остаётся местом, где спокойно и уютно. Именно в семье познаётся жизнь, набирается опыт. Жизненные планы дети обсуждают, как правило, с взрослыми, чьё мнение для них важно. В юношеский период одним из видов эмоциональных контактов является общение со сверстниками.

Становится актуальным поиск спутника жизни, возрастает значимость связи со своей социальной группой. На фоне полового созревания наблюдается рост интереса к сексуальным вопросам. Развитие эмоциональности в юношеском возрасте связано с самосознанием и самооценкой. В этот период

складывается система представлений о самом себе. Самоуважение – необходимое качество в этом возрасте, показывающее степень принятия (непринятие) себя. Юность, по мнению В.И. Слободчикова, - завершающая стадия ступени персонализации. «Главные новообразования юношеского возраста - саморефлексия, осознание собственной индивидуальности, появление жизненных планов, готовность к самоопределению, установка на сознательное построение собственной жизни, постепенное вращение в различные сферы жизни» [8].

Старший школьник стоит на пороге вступления в самостоятельную жизнь и теперь значимыми качествами являются: умение трудиться, готовность к семейной жизни, гражданская позиция. «Мотивы, связанные с будущим, начинают побуждать учебную деятельность. Проявляется большая избирательность к учебным предметам. Основной мотив познавательной деятельности — стремление приобрести профессию» [9].

Старшекласснику кажется, что он сам выбирает свой жизненный путь, и он действительно делает это, хотя на его выбор влияют и предшествующее воспитание, и социальная среда, и многое другое. Трудности, неизбежно встречающиеся на жизненном пути, дают личности новые возможности самореализации. Выбор профессии отражает определённый уровень личных притязаний, включающий оценку своих объективных возможностей.

Полезно, когда уровень притязаний завышен, так как стимулирует личность к росту и преодолению трудностей. В целом, можно определить основной для этого возраста «...задачу развития человека как личности, целенаправленную систему образования на формирование способности растущих людей к активному функционированию в конкретно-исторической ситуации современного общества при обеспечении развития каждого ребёнка как неповторимой человеческой индивидуальности» [10].

Подростковый возраст – один из самых важных, сложных, противоречивых периодов в жизни человека. В этом возрасте желание моральной и материальной независимости связано с желанием реализовать себя

в профессиональной деятельности. Наряду с этим учащиеся старших классов плохо ориентируются в реальных особенностях привлекающей профессии, требованиях которые она предъявляет, в собственных возможностях. Это затрудняет выбор сферы будущей профессиональной деятельности. Анализ вышесказанного позволяет утверждать, что существует неразрывная связь между профессиональным самоопределением и самореализацией подростков в других важных сферах жизни.

В старших классах происходит смена с учебно-познавательной направленности на учебно-профилированную, когда приоритетными становится развитие способностей и знаний для успешного продолжения образования в выбранном направлении. Основными педагогическими направлениями в этом возрасте является вовлечение подростков в жизнь общества, необходимости личностного жизненного самоопределения, социально-психологической адаптации.

Потребность в профессиональном самоопределении возникает у подростков в результате изменения психического развития. Именно формирование внутренней позиции взрослого человека приводит к появлению разных противоречий личности: между потребностями, интересами и требованиями взрослых, общества в целом. Самостоятельное решение этих противоречий способствует формированию профессионального самоопределения старшеклассников.

Показателями профессионального самоопределения старшеклассников можно выделить:

- наличие реалистичной самооценки, установок по отношению к себе и окружению;

- сформированность целей, ценностей, потребностей; стремление к действию.

Обобщая вышесказанное можно утверждать, что успешность профессионального самоопределения старшеклассников к моменту завершения

обучения в школе и выбора дальнейшего профессионального обучения определяется как:

- на уровне субъектно-личностного компонента – наличие способности к самоанализу, адекватное оцениванию своих возможностей относительно выбранной профессии;

- на уровне ценностно-мотивационного компонента – стремление к самостоятельности и независимости в решениях и поступках, направленность на профессиональное самосовершенствование;

- на уровне ориентировочно-поведенческого компонента – совпадение интересов школьника и выбора направления дальнейшего обучения, улучшение успеваемости по предметам соответствующих выбранному направлению профессионального обучения, посещение дополнительных курсов в соответствии с будущей профессией.

Итак, можно сделать вывод, что с одной стороны профессиональное самоопределение является первостепенной задачей для старшеклассников, с другой, общество также заинтересовано в профессиональном самоопределении старшеклассников с целью их успешной интеграции в социум.

СПИСОК ЛИТЕРАТУРЫ:

1. Андреева Г.М. Социальная психология. М.: Аспект пресс, 2021.
2. Вачков И.В. Профессиональные стереотипы: выдумка или реальность // Школьный психолог. 2022. № 17(137). С. 12–13.
3. Жолудёва С.Б., Панкратова И.А., Яковлева Я.С. Особенности профессиональных представлений в вынужденной и предпочитаемой деятельности // Интернет-журнал «Наукоедение». Т. 7. № 3. С. 1–14. [Электронный ресурс]. URL: [https:// naukovedenie.ru/PDF/37PVN315.pdf](https://naukovedenie.ru/PDF/37PVN315.pdf) (дата обращения: 12.05.2023).
4. Келли Дж. Теория личности: психология личных конструктов. СПб.: Речь, 2020.

5. Климов Е.А. Как выбирать профессию: кн. для учащихся ст. классов ср. шк. 2-е изд., доп. и дораб. М.: Просвещение, 2019.
6. Московичи С. Социальное представление: исторический взгляд // Психологический журнал. 2019. Т. 16. № 1. С. 3–18; № 2. С. 3–14.
7. Обносов В.Н. Представления о профессии как фактор профессионального самоопределения учащихся ПТУ: дис. ...канд. психол. наук. М., 2019.
8. Рогов Е.И., Антипова И.Г., Жолудева С.В., Науменко М.В., Панкратова И.А., Рогова Е.Е., Скрынник Н.Е., Шевелева А.М. Современная парадигма исследования профессиональных представлений / под ред. Е.И. Рогова. Ростов н/Д.: Изд-во фонд науки и образования, 2021.
9. Урутина Т.М., Агеева Л.Г. Типичные трудности и ошибки при выборе профессии у старшеклассников // Молодой ученый. 2022. № 15. С. 555–558.

Maltseva. D.A.

Tyumen State University

(Tyumen, Russia)

STATEMENT OF THE PROBLEM OF FORMATION OF IDEAS ABOUT PROFESSIONS AMONG HIGH SCHOOL STUDENTS

***Abstract:** the article examines the peculiarities of high school students' ideas about professions in the context of professional self-determination. The interrelation of professional ideas and preferred sources of information, as well as the phenomenon of social stereotyping, is investigated. The results obtained allow us to say that the ideas of high school students about the profession are characterized by a high level of social stereotyping.*

***Keywords:** Professional self-determination, family, educational institutions, personality of child.*

УДК 37

Нигматуллина А.Ф.

старший воспитатель детского сада

Муниципальное бюджетное дошкольное образовательное учреждение

Центр развития ребенка «Детский сад №1 «Бэлэкэч»

(г. Альметьевск, Россия)

ПСИХОЛОГО-ПЕДАГОГИЧЕСКИЕ ОСНОВЫ РАЗВИТИЯ ОРИЕНТИРОВКИ ВО ВРЕМЕНИ У ДЕТЕЙ

Аннотация: формирование представлений о времени имеет для детей старшего дошкольного возраста особое значение. Поскольку пространство и время обозначают основные формы существования материи. Понятия «пространство» и «время» являются важной составной частью картины мира в целом. Понимание времени связано с пониманием неразрывной связи между прошедшим, настоящим и будущим, также движения.

Ключевые слова: временные представления, старший дошкольный возраст, чувство времени.

Время и физиологическая основа временных представлений у детей дошкольного возраста.

Дошкольный возраст является существенным этапом в развитии целенаправленного поведения и познавательной деятельности. Происходящие в этот период изменения структурно-функциональной организации мозга определяют готовность ребенка к школе, обуславливают возможность и успешность в учебной деятельности.

Структурно-функциональная организация мозга. В период от 3 до 5—6 лет наблюдается специализация нейронов, их типизация в проекционных и ассоциативных областях коры. Самым существенным моментом структурного созревания коры больших полушариях к 5—6 годам, является усложнением

системы связей по горизонтали, как между нейронами близко расположенных ансамблей, так и между различными областями коры. Одновременно значительные изменения претерпевают и межполушарные связи: к 6 — 7 годам формируется мозолистое тело, соединяющее оба полушария. Формирующиеся с возрастом нейронные сети, создают все предпосылки для реализации интегративной деятельности мозга, как основы целенаправленного поведения и познавательных процессов.

Формирование системы восприятия информации. На протяжении дошкольного возраста происходят существенные изменения в формировании внутреннего образа внешнего мира.

В 3 — 4 года еще сохраняется тесное взаимодействие зрительного восприятия и двигательных действий. Практические манипуляции с объектом (схватывание, ощупывание), присущие младенческому возрасту, являются необходимым фактором зрительного опознавания. К концу дошкольного возраста зрительное и осязательное обследование предмета становится более организованным и систематичным. Выделяемые признаки соотносятся между собой и целостным представлением объекта, что способствует формированию дифференцированного и более адекватного сенсорного образа. К 5—6 годам повышается успешность обнаружения различных модификаций объекта. При предъявлении в качестве изменяющихся стимулов рисунков людей и предметов обнаружено, что количество незамеченных изменений у детей 5—6 лет по сравнению с 3—4-летними детьми уменьшается вдвое в ответ на лица и более чем в три раза — при предъявлении предметов.

К 6—7 годам происходят существенные изменения в системной организации зрительного восприятия, отражающие прогрессивное созревание нейронного аппарата коры больших полушарий и возрастающую специализацию корковых зон.

В 6 лет опознание основано на выделении сложного признака, оно требует большего времени и зависит от количества различаемых на его основе изображений. В ходе тренировки — это время сокращается и перестает

зависеть от количества стимулов в наборе. Механизмы такого опознания связываются с вырабатываемыми в опыте внутренними эталонами. Это свидетельствует о значительно возрастающих в течение дошкольного возраста возможностях ознакомления ребенка с внешним миром, о переходе механизмов, лежащих в основе информационных процессов, на качественно иной уровень.

Формирование внимания. С формированием сенсорной функции тесно связано развитие внимания. Созревание сенсорных систем и совершенствование воспринимающей функции мозга определяют возможность привлечения внимания к более сложным "признакам объекта», а это в свою очередь способствует более глубокому и полному описанию и опознанию.

Приблизительно в возрасте 4 лет отмечается всплеск интереса ребенка к новому, активный поиск новизны, проявляющийся в бесконечных «почему». Специфика этого периода состоит в том, что к имевшемуся в раннем возрасте предпочтению новизны добавляется и стремление к разнообразию, что можно предположительно связать с активным вовлечением в мозговую систему ключевой структуры лимбического мозга — гиппокампа. [11, с.156]

Особенности формирования времени детьми старшего дошкольного возраста.

У детей старшей группы закрепляются и углубляются представления о единицах и некоторых особенностях времени. Название частей суток связывается не только с определенным содержанием деятельности детей и взрослых, которые их окружают, но и с более объективными показателями времени — явлениями природы. Дети знакомятся с временами года, названиями дней недели, определяют, какой день недели был вчера, какой сегодня, какой будет завтра.

В работе необходимо широко использовать такие методы как: наблюдения, беседы, чтение, пересказывание сказок, стихов, рассматривание картин, фотографий, дидактические игры и упражнения, акцентировать внимание на знакомой периодичности смены дня и ночи.

У старших дошкольников необходимо сформировать осознанные понятия о сутках. В процессе обучения обращается внимание на цикличную смену дня и ночи. Сама природа подсказала людям способ деления времени по принципу: день и ночь — сутки. Для правильного понимания суток дети должны осознать, что сутки можно условно поделить на четыре части: утро, день, вечер, ночь.

Старшие дошкольники различают и называют части суток, ориентируясь на восход и заход солнца. В процессе наблюдений за природными явлениями они усваивают понятия: на рассвете, в сумерки, в полдень, в полночь. Для формирования этих представлений воспитатель использует прежде всего наблюдения, рассматривание сюжетных картин, а также чтение художественной литературы, разучивание стихотворений.

Ознакомление с днями недели уже в старшей группе следует объединять с формированием знаний о неделе как мере рабочего времени. Сосредоточение внимания на том, что люди пять дней в неделю работают, два дня отдыхают, помогает осознать количественный состав числа 7 (дней недели).

Для того чтобы дети лучше усвоили название дней недели, их последовательность, можно ознакомить их с происхождением названий дней. Например, понедельник — первый день по прошествии недели, вторник — второй, среда — средний, четверг — четвертый, пятница — пятый, суббота — конец недели, воскресенье — выходной день. Для закрепления и уточнения знаний проводятся дидактические игры: «Назови следующий день недели», «Назови соседей», «Покажи соответствующую цифру» и др.

Название дней недели, особенно вначале, требует объединения с конкретным содержанием деятельности. Так, воспитатель обращается к детям с вопросом: «Какой сегодня день недели? Правильно, сегодня вторник. Занятие по математике всегда будет во вторник. Какой день недели был вчера? Какой день недели предшествует вторнику?» Дети отвечают на вопросы. Уточняется последовательность дней недели. Эта работа осуществляется не только во

время занятий, но и в повседневной жизни. Утром воспитатель спрашивает: «Какой сегодня день недели, а какой будет завтра?»

Часто дошкольники не знают названий дней недели, не могут определить их последовательность, лучше всего запоминают воскресенье, субботу и понедельник. В запоминании дней недели наблюдается неравномерность, лучше запоминаются дни, имеющие выраженную эмоциональную окраску для ребенка. Эта особенность проявляется и в запоминании детьми названий месяцев.

Кроме того, в старшей группе проводится работа по формированию у детей представлений о временах года. При этом широко используются картинки и словесный материал: рассказы, сказки, стихи, загадки, пословицы.

С временами года (сезонами) лучше всего знакомить попарно: зима и лето, весна и осень. На одном из занятий воспитатель спрашивает: «Какое время года сейчас? Какие вы еще знаете времена года? Сколько их всего? Правильно, год состоит из четырех времен года. Вот круг. Пусть это будет год. Разделим его на четыре части». Дети рассматривают части круга. Каждая часть разного цвета. Воспитатель предлагает условно сравнить каждую часть круга с определенным временем года.

В старшей группе воспитатель формирует «чувство времени», понимание значения его в жизни людей, необратимости времени. В этой группе есть возможность ознакомить детей с объемной моделью времени, по которой смогут понять непрерывность, необратимость, симметричность времени.

Вывод. Все меры времени (минута, час, сутки, неделя, месяц, год) представляют определенную систему временных эталонов, где каждая мера складывается из единиц предыдущей и служит основанием для построения последующей. Поэтому знакомство детей с единицами измерения времени должно осуществляться в строгой системе и последовательности, где знание одних интервалов времени, возможность их определения и измерения служили бы основанием для ознакомления со следующими и раскрывали детям

существенные характеристики времени: его текучесть, непрерывность, необратимость.

Говоря о структуре временных представлений ребенка, можно выделить по меньшей мере три различных аспекта этих представлений:

- Адекватность отражения временных промежутков и соотнесение их с деятельностью (умение организовывать свою деятельность во времени);
- Понимание обозначающих время слов (от более простых «вчера/сегодня/завтра» до более сложных «прошлое/настоящее/будущее» и т.д.);
- Понимание последовательности событий/действий/явлений. [9, с. 89]

СПИСОК ЛИТЕРАТУРЫ:

1. Абульханова-Славская К. А. Личностная регуляция времени. (Психология личности в социалистическом обществе). М., 1990.
2. Белошистая А.В. Занятия по развитию математических способностей детей 4-5 лет: пособие для педагогов дошкольных учреждений. Кн. 1. – М.: Владос, 2005. – 160 с
3. Головаха Е. И., Кроник А. А. Психологическое время личности. Киев.: 1984
4. Изучаем календарь. сост. И. А. Андреева. - Минск: Современная школа: Кузьма, 2008
5. Лебеденко Е.Н. Формирование представлений у дошкольников. – СПб.: Детство – пресс, 2003 г.
6. Маневцова Л. М. Формирование у детей 6-7 лет понимания некоторых пространственно-временных отношений //Формирование системных знаний и умений у детей дошкольного возраста. - Л.: ЛГПИ им. А. И.Герцена, 1987.
7. Новикова В.П. Математика в детском саду. Старший дошкольный возраст. – 2-е изд., исп. И доп.- М.: Мозаика-Синтез. 2006. – 104 с

-
8. Петерсон Л.Г., Кочемасов Е.Е. Игралочка. Практический курс математики для дошкольников. Методические рекомендации. – М.: Баласс, 2003. – 176с.
 9. Развитие общих способностей. Непомнящая Р.Л. Детство – Пресс, 2005. 60 с.
 10. Тихоненко В.И. Время. Круглый год. – М.: Просвещение, 2003г
 11. Шорыгина Т.А. Беседы о пространстве и времени: Методическое пособие. – М.: ТЦ Сфера, 2013 – 96 с.

Nigmatullina A.F.

Child Development Center "Kindergarten No. 1 "Belekech"

(Almetyevsk, Russia)

PSYCHOLOGICAL & PEDAGOGICAL FOUNDATIONS OF DEVELOPMENT OF ORIENTATION IN TIME IN CHILDREN

***Abstract:** the formation of ideas about time is of particular importance for older preschool children. Since space and time denote the basic forms of existence of matter. The concepts of "space" and "time" are an important part of the picture of the world as a whole. The understanding of time is connected with the understanding of the inextricable connection between the past, present and future, as well as movement.*

***Keywords:** time representations, senior preschool age, sense of time.*

УДК 009.001

Нургельдиева Ю.

преподаватель,

Международный университет гуманитарных наук и развития

(г. Ашгабад, Туркменистан)

ИСТОРИЯ ГУМАНИТАРНЫХ НАУК: ОТ АНТИЧНОСТИ ДО НАШИХ ДНЕЙ

***Аннотация:** история гуманитарных наук охватывает развитие человеческого знания и понимания в сферах философии, литературы, искусства, религии, права, экономики и других дисциплин, которые изучают человека и его взаимодействие с обществом, культурой и природой. В данной статье прослеживается эволюция гуманитарных наук от их истоков в античности до современных направлений и междисциплинарных исследований.*

***Ключевые слова:** метод, исследование, образование, гуманитарные науки.*

Гуманитарные науки - это дисциплины, изучающие человека и его культуру. Они включают в себя такие области, как история, философия, литература, искусство, языкознание, культурология и другие.

Античность

Гуманитарные науки зародились в античности. В Древней Греции и Древнем Риме появились первые философские школы, которые занимались вопросами сущности человека, его места в мире и смысла жизни. В этот период также развивались история, литература и искусство.

Средневековье

В Средние века гуманитарные науки развивались в рамках христианской теологии. В этот период были созданы крупные философские и богословские труды, которые оказали огромное влияние на развитие европейской культуры.

Возрождение

В эпоху Возрождения произошло возрождение интереса к античной культуре. В этот период были переведены на европейские языки произведения древнегреческих и древнеримских авторов, что способствовало развитию гуманитарных наук.

Новое время

В Новое время гуманитарные науки получили дальнейшее развитие. В этот период были созданы новые философские направления, такие как рационализм, эмпиризм и идеализм. Также развивались история, литература, искусство и другие гуманитарные дисциплины.

XIX век

В XIX веке гуманитарные науки стали более специализированными. В этот период были основаны новые научные дисциплины, такие как история литературы, история искусства, история культуры и другие.

XX век

В XX веке гуманитарные науки пережили множество изменений. В этот период появились новые направления в философии, литературе, искусстве и других гуманитарных дисциплинах. Также гуманитарные науки стали более междисциплинарными.

XXI век

В XXI веке гуманитарные науки продолжают развиваться. В этот период появились новые направления в гуманитарных исследованиях, такие как постмодернизм, критическая теория и другие. Также гуманитарные науки стали более ориентированы на решение социальных проблем.

Основные этапы развития гуманитарных наук

- Античность: зарождение гуманитарных наук, развитие философии, истории, литературы и искусства.
- Средневековье: развитие гуманитарных наук в рамках христианской теологии.
- Возрождение: возрождение интереса к античной культуре, развитие философии, истории, литературы и искусства.

- Новое время: дальнейшее развитие гуманитарных наук, появление новых философских направлений, развитие истории, литературы, искусства и других гуманитарных дисциплин.

- XIX век: специализация гуманитарных наук, появление новых научных дисциплин.

- XX век: появление новых направлений в философии, литературе, искусстве и других гуманитарных дисциплинах, развитие междисциплинарных исследований.

- XXI век: развитие новых направлений в гуманитарных исследованиях, ориентация гуманитарных наук на решение социальных проблем.

Основные направления гуманитарных наук

- История: наука, изучающая прошлое человечества.
- Философия: наука, изучающая общие принципы бытия и познания.
- Литература: искусство слова, выражающее мысли и чувства человека в художественной форме.

- Искусство: творческая деятельность человека, направленная на освоение действительности и выражение внутреннего мира художника.

- Языкознание: наука о языке, его структуре, функционировании и развитии.

- Культурология: наука, изучающая культуру как целостную систему.

Значение гуманитарных наук

Гуманитарные науки играют важную роль в развитии общества. Они помогают нам понять прошлое и настоящее, раскрыть смысл человеческой жизни, сформировать мировоззрение и ценности.

Гуманитарные науки также имеют большое практическое значение. Они используются в образовании, политике, экономике, социальной сфере и других областях.

Перспективы развития гуманитарных наук

Гуманитарные науки будут продолжать развиваться и в будущем. Они будут способствовать решению социальных проблем, формированию нового мировоззрения и ценностей.

Выводы

Гуманитарные науки - это обширная область знания, изучающая человека и его культуру. Они имеют долгую и богатую историю, и их значение для общества трудно переоценить.

Гуманитарные науки будут продолжать развиваться и в будущем, помогая нам лучше понять себя и окружающий мир.

СПИСОК ЛИТЕРАТУРЫ:

1. Андреева И.Н. Влияние культурных ценностей на преподавание гуманитарных наук // Вестник Томского государственного университета. 2022. № 497. С. 152-157.
2. Бондаренко С.В. Культурные ценности как основа гуманитарного образования // Вестник Московского государственного университета культуры и искусств. 2021. № 3 (99). С. 12-18.
3. Калинина Е.В. Гуманитарные науки в контексте культурных ценностей // Вестник Томского государственного университета. 2020. № 477. С. 146-151.

Nurgeldiyewa Yu.

International University of Humanities and Development

(Ashgabat, Turkmenistan)

HISTORY OF THE HUMANITIES: FROM ANTIQUE TO THE PRESENT

***Abstract:** the history of the humanities covers the development of human knowledge and understanding in the fields of philosophy, literature, art, religion, law, economics and other disciplines that study man and his interaction with society, culture and nature. This article traces the evolution of the humanities from their origins in antiquity to modern trends and interdisciplinary research.*

***Keywords:** analysis, method, research, education, humanities.*

УДК 37.01

Сергеева И.Е.

студент факультета политических и социальных технологий,

Организация работы с молодежью

Российский государственный социальный университет

(г. Москва, Россия)

**ПРОБЛЕМЫ И ПЕРСПЕКТИВЫ
РАЗВИТИЯ ВОЛОНТЕРСКОГО ДВИЖЕНИЯ
НА РЕГИОНАЛЬНОМ УРОВНЕ**

Аннотация: в этой статье мы рассмотрим проблемы, с которыми сталкивается волонтерское движение на региональном уровне, а также перспективы его развития.

Ключевые слова: волонтерство, волонтерское движение, проблематика, региональный уровень.

Волонтерское движение является важной составляющей социальной деятельности, которая имеет огромный потенциал для развития и влияния на общество. Во многих странах волонтеры играют важную роль в решении социальных проблем и улучшении качества жизни населения.

Согласно Федеральному закону от 11 августа 1995 года № 135-ФЗ «О благотворительной деятельности и благотворительных организациях» добровольчество (волонтерство) – это осуществление добровольческой (волонтерской) деятельности гражданами, их группами или добровольческими (волонтерскими) организациями в интересах физических лиц, юридических лиц, социальных групп или общества в целом.

В данной статье используется трактовка определения «волонтерства», предложенная М. В. Певной, согласно которой «волонтерство – функционирующая в широком контексте социальных, экономических,

политических отношений общественная система взаимодействующих добровольческих структур, продуцирующая волонтерские практики, воспроизводящая легитимные нормы, традиции и образцы поведения разных подобщностей добровольцев, а также правила их деятельности на основе общечеловеческих ценностей» [2, с. 12].

Волонтерское движение представляет собой форму общественной деятельности, основанной на добровольном участии людей в некоммерческих организациях или проектах. Волонтерские деятели предоставляют свое время, таланты и ресурсы, чтобы помочь тем, кто в нужде, или внести свой вклад в развитие местного сообщества.

Волонтерское движение на региональном уровне активно развивается и играет важную роль в обществе, а именно:

Решение социальных проблем: волонтеры, действуя на региональном уровне, оказывают помощь нуждающимся группам населения, способствуя решению социальных проблем, с которыми они сталкиваются. Это может включать помощь бездомным, пожилым людям, детям с ограниченными возможностями и другим уязвимым группам.

Укрепление сообщества: волонтерское движение способствует укреплению и развитию местного сообщества. Волонтеры организуют и проводят различные мероприятия и инициативы, которые объединяют людей, улучшают качество жизни и способствуют развитию культуры и спорта в регионе.

Развитие навыков и личностного роста: участие в волонтерском движении на региональном уровне предоставляет возможность развития навыков и приобретения новых знаний. Волонтеры могут осваивать различные области, включая организацию мероприятий, работу с людьми, управление проектами и коммуникацию.

Привлечение молодежи: волонтерское движение является мощным инструментом для привлечения молодежи к социальной активности и развитию их лидерских и организационных навыков. Участие волонтеров на региональном

уровне позволяет им знакомиться с проблемами своего региона и вносить свой вклад в улучшение ситуации.

Однако, существуют некоторые проблемы, которые затрудняют развитие волонтерского движения на региональном уровне.

Недостаток финансирования: одной из основных проблем, с которыми сталкиваются волонтерские организации в регионах, является недостаток финансирования. Большинство из них оперируют на благотворительные пожертвования или государственные субсидии, которые часто ограничиваются и недостаточны для полноценной работы.

Недостаток ресурсов: волонтерская деятельность требует определенных ресурсов, таких как время, опыт и знания. В регионах часто не хватает квалифицированных специалистов или информации о возможностях волонтерства, что ограничивает развитие этой сферы.

Отсутствие сотрудничества с государственными и коммерческими организациями: волонтерское движение часто сталкивается с проблемой недостатка сотрудничества и поддержки со стороны государственных и коммерческих организаций. Большинство из них не придают должного значения волонтерской деятельности или не включают в нее молодых людей.

Несмотря на эти проблемы, у волонтерского движения на региональном уровне есть значительные перспективы развития. Прежде всего, волонтеры могут сыграть важную роль в решении социальных проблем, с которыми сталкиваются регионы. Их деятельность может способствовать улучшению качества жизни населения и развитию региональной инфраструктуры. Кроме того, волонтерское движение может стать сильным социальным связующим звеном, объединяющим людей различных культур, возрастов и профессий.

Одним из ключевых факторов успешного развития волонтерства на региональном уровне является укрепление партнерства между государственными органами, некоммерческими организациями и бизнес-сектором. Совместные усилия могут привести к созданию эффективных

программ и проектов, которые будут способствовать развитию волонтерства и решению социальных проблем регионов.

Таким образом, несмотря на существующие проблемы, волонтерское движение на региональном уровне имеет значительные перспективы развития. Укрепление финансирования, повышение осведомленности о возможностях волонтерской деятельности и разработка систематического подхода к работе с волонтерами помогут создать сильное и эффективное волонтерское сообщество, способное вносить значимый вклад в развитие региона.

СПИСОК ЛИТЕРАТУРЫ:

1. Федеральный закон от 11 августа 1995 года № 135-ФЗ «О благотворительной деятельности и благотворительных организациях». Федеральный закон от 30 декабря 2020 г. № 489-ФЗ «О молодежной политике в Российской Федерации».
2. Распоряжение Правительства РФ от 29 ноября 2014 г. № 2403-р «Об утверждении Основ государственной молодежной политики Российской Федерации на период до 2025 года».
3. Певная, М.В. Волонтерство как социальный феномен: управленческий подход: автореф. дис. ... д-ра социол. наук: 22.00.08 /ФГАОУ ВО «Национальный исследовательский Нижегородский государственный университет им. Н. И. Лобачевского». – Нижний Новгород, 2016. – 42 с.

Sergeeva I.E.

Russian State Social University

(Moscow, Russia)

**PROBLEMS AND PROSPECTS OF DEVELOPMENT OF THE
VOLUNTEER MOVEMENT AT THE REGIONAL LEVEL**

***Abstract:** in this article we will consider the problems faced by the volunteer movement at the regional level, as well as the prospects for its development.*

***Keywords:** volunteering, volunteer movement, problems, regional level.*

УДК 37

Солдатова Д.В.

Костромской государственной университет

(г. Кострома, Россия)

Научный руководитель:

Шипова Н.С.

Костромской государственной университет

(г. Кострома, Россия)

**САМОРЕАЛИЗАЦИЯ ЛИЦ С ИНТЕЛЛЕКТУАЛЬНЫМИ
НАРУШЕНИЯМИ В УСЛОВИЯХ
СТАЦИОНАРНОГО УЧРЕЖДЕНИЯ**

***Аннотация:** психологические заболевания, а именно интеллектуальные нарушения, вызывают не только ухудшение соматического состояния человека, но и частое возникновение нарушений развития личности, личностного функционирования, построения эффективных стратегий самореализации личности. Потому проблема самореализации лиц с интеллектуальными нарушениями здоровья является на данный момент актуальна, но мало изучена. Что касается данных изучения сфер самореализации лиц с интеллектуальными нарушениями в условиях стационарного учреждения не так много. Отсюда и возникший особый интерес в последнее время к проблеме самореализации личности в условиях стационарного учреждения.*

***Ключевые слова:** интеллектуальные нарушения, самореализация, стационарное учреждение.*

В условиях стационарного учреждения самореализация лиц с интеллектуальными нарушениями является сложным и актуальным вопросом. Процесс достижения саморазвития и самопознания в данной группе людей имеет свои особенности и требует специального подхода.

Одной из основных задач стационарных учреждений является обеспечение условий для оптимального развития и интеграции людей с интеллектуальными нарушениями в общество. Это предполагает создание среды, в которой они могут осуществлять самореализацию, проявлять свои способности и развивать свои навыки.

Основой для успешной самореализации является индивидуальный подход к каждому человеку с интеллектуальными нарушениями. Это подразумевает учет его потребностей, интересов, способностей и ресурсов. Каждый человек имеет свои уникальные возможности, и задача специалистов стационарного учреждения - помочь ему раскрыть свой потенциал.

Самореализация включает в себя не только развитие академических навыков, но и формирование самооценки, самостоятельности, социальных навыков и навыков управления своей жизнью. Работа с интеллектуальными нарушениями требует комплексного подхода, включающего психологическую, педагогическую и социальную поддержку.

В заключение, самореализация лиц с интеллектуальными нарушениями в условиях стационарного учреждения требует комплексного подхода и индивидуального подхода к каждому человеку. Создание условий для саморазвития и самопознания является одной из важных задач специалистов, работающих с этой категорией людей. Поддержка, психологическая, педагогическая и социальная, является ключевым фактором успешной самореализации и интеграции в общество.

СПИСОК ЛИТЕРАТУРЫ:

1. Балан Светлана Ивановна Влияние творческой деятельности на самореализацию личности // Агроинженерия. 2011. №3 (48). URL: <https://cyberleninka.ru/article/n/vliyanie-tvorcheskoy-deyatelnosti-na-samorealizatsiyu-lichnosti> (дата обращения: 17.10.2023).

-
2. Козлова Наталия Сергеевна, Комарова Екатерина Николаевна Интеллект и самореализация личности // Вестник науки и образования. 2015. №5 (7). URL: <https://cyberleninka.ru/article/n/intellekt-i-samorealizatsiya-lichnosti> (дата обращения: 17.10.2023).
 3. Коннова Нина Михайловна ПОНЯТИЕ САМОРЕАЛИЗАЦИЯ ЛИЧНОСТИ: МЕЖДИСЦИПЛИНАРНЫЙ АНАЛИЗ // Известия ВГПУ. 2021. №8 (161). URL: <https://cyberleninka.ru/article/n/ponyatie-samorealizatsiya-lichnosti-mezhdistsiplinarnyy-analiz> (дата обращения: 17.10.2023).
 4. Ткач Елизавета Андреевна Интеллект и его влияние на самореализацию личности // Коммуникология: электронный научный журнал. 2018. №4. URL: <https://cyberleninka.ru/article/n/intellekt-i-ego-vliyanie-na-samorealizatsiyu-lichnosti> (дата обращения: 17.10.2023).
 5. Федорова Елена Прокопьевна Опыт исследования самореализации в творчестве // Вестник БГУ. Образование. Личность. Общество. 2019. №1. URL: <https://cyberleninka.ru/article/n/opyt-issledovaniya-samorealizatsii-v-tvorchestve> (дата обращения: 17.10.2023).

Soldatova D.V.

Kostroma State University

(Kostroma, Russia)

Scientific advisor:

Shipova N.S.

Kostroma State University

(Kostroma, Russia)

SELF-REALIZATION OF PERSONS WITH INTELLECTUAL DISABILITIES IN A STATIONARY INSTITUTION

***Abstract:** psychological diseases, namely intellectual disorders, cause not only the deterioration of a person's somatic state, but also the frequent occurrence of disorders of personality development, personal functioning, and the construction of effective strategies for personal self-realization. Therefore, the problem of self-realization of persons with intellectual disabilities is currently relevant, but little studied. As for the data on the study of the spheres of self-realization of persons with intellectual disabilities in a stationary institution, there are not so many. Hence the special interest that has recently arisen in the problem of self-realization of the individual in a stationary institution.*

***Keywords:** intellectual disabilities, self-realization, inpatient institution.*

УДК 37

Солдатова Д.В.

Костромской государственной университет

(г. Кострома, Россия)

Научный руководитель:

Шипова Н.С.

Костромской государственной университет

(г. Кострома, Россия)

**СФЕРЫ САМОРЕАЛИЗАЦИЯ ЛИЦ
С ИНТЕЛЛЕКТУАЛЬНЫМИ НАРУШЕНИЯМИ
В УСЛОВИЯХ СТАЦИОНАРНОГО УЧРЕЖДЕНИЯ**

Аннотация: в условиях стационарного учреждения, где пребывают лица с интеллектуальными нарушениями, существует ряд сфер самореализации, которые играют важную роль в их процессе реабилитации и развития. Эти сферы помогают снять ограничения и препятствия, с которыми сталкиваются индивиды с интеллектуальными нарушениями, и позволяют им раскрыть свой потенциал.

Ключевые слова: интеллектуальные нарушения; самореализация; стационарное учреждение.

Одной из важнейших сфер самореализации является образование. В стационарном учреждении лица с интеллектуальными нарушениями имеют возможность получить специализированное образование и развить свои интеллектуальные и когнитивные способности. Это включает в себя изучение основных предметов, развитие навыков коммуникации и самостоятельности, а также освоение определенных профессиональных навыков. Образование играет важную роль в подготовке этих лиц к социальной адаптации и будущей трудовой деятельности.

Другой сферой самореализации является трудовая деятельность. Стационарное учреждение предоставляет различные рабочие места, где эти лица могут применить свои умения и навыки. В процессе работы они получают вознаграждение и признание, а также чувство удовлетворения от выполненной работы. Трудовая деятельность не только способствует саморазвитию, но и помогает формированию чувства ответственности и самоуважения.

Еще одной важной сферой самореализации является социальная коммуникация и взаимодействие. В стационарном учреждении лица с интеллектуальными нарушениями имеют возможность общения с другими людьми – сотрудниками и другими пациентами. Они учатся распознавать эмоции, развивают навыки социального взаимодействия и формируют дружеские отношения. Это создает условия не только для эмоциональной поддержки, но и для развития навыков адаптации в обществе.

Наконец, сферой самореализации является творчество. В стационарных учреждениях проводятся различные творческие занятия, где лица с интеллектуальными нарушениями могут раскрыть свой творческий потенциал. Благодаря различным видам искусства – рисованию, музыке, танцам и другим – они могут выразить свои эмоции и идеи, улучшить свою моторику и координацию. Творчество стимулирует индивидуальное развитие и помогает раскрыть таланты и способности каждого.

Таким образом, сферы самореализации лиц с интеллектуальными нарушениями в условиях стационарного учреждения играют неоценимую роль в их развитии и реабилитации. Образование, трудовая деятельность, социальная коммуникация и взаимодействие, а также творчество создают условия для раскрытия потенциала и поддержки всестороннего развития этих лиц. Важно осознавать, что каждый человек, вне зависимости от своих интеллектуальных способностей, имеет право на самореализацию и счастливую, полноценную жизнь.

СПИСОК ЛИТЕРАТУРЫ:

1. Балан Светлана Ивановна Влияние творческой деятельности на самореализацию личности // Агроинженерия. 2011. №3 (48). URL: <https://cyberleninka.ru/article/n/vliyanie-tvorcheskoj-deyatelnosti-na-samorealizatsiyu-lichnosti> (дата обращения: 17.10.2023).
2. Козлова Наталия Сергеевна, Комарова Екатерина Николаевна Интеллект и самореализация личности // Вестник науки и образования. 2015. №5 (7). URL: <https://cyberleninka.ru/article/n/intellekt-i-samorealizatsiya-lichnosti> (дата обращения: 17.10.2023).
3. Коннова Нина Михайловна ПОНЯТИЕ \u0022САМОРЕАЛИЗАЦИЯ ЛИЧНОСТИ\u0022: МЕЖДИСЦИПЛИНАРНЫЙ АНАЛИЗ // Известия ВГПУ. 2021. №8 (161). URL: <https://cyberleninka.ru/article/n/ponyatie-samorealizatsiya-lichnosti-mezhdistsiplinarnyy-analiz> (дата обращения: 17.10.2023).
4. Ткач Елизавета Андреевна Интеллект и его влияние на самореализацию личности // Коммуникология: электронный научный журнал. 2018. №4. URL: <https://cyberleninka.ru/article/n/intellekt-i-ego-vliyanie-na-samorealizatsiyu-lichnosti> (дата обращения: 17.10.2023).
5. Федорова Елена Прокопьевна Опыт исследования самореализации в творчестве // Вестник БГУ. Образование. Личность. Общество. 2019. №1. URL: <https://cyberleninka.ru/article/n/opyt-issledovaniya-samorealizatsii-v-tvorchestve> (дата обращения: 17.10.2023).

Soldatova D.V.

Kostroma State University

(Kostroma, Russia)

Scientific supervisor:

Shipova N.S.

Kostroma State University

(Kostroma, Russia)

**AREAS OF SELF-REALIZATION OF PERSONS
WITH INTELLECTUAL DISABILITIES
IN A STATIONARY INSTITUTION**

***Abstract:** in the conditions of an inpatient institution where people with intellectual disabilities stay, there are a number of areas of self-realization that play an important role in their rehabilitation and development process. These areas help to remove the limitations and obstacles faced by individuals with intellectual disabilities and allow them to reach their potential.*

***Keywords:** intellectual disabilities; self-realization; inpatient institution.*

УДК 373.24

Трущенко О.С.

воспитатель,

Детский сад общеразвивающего вида №134

(г. Воронеж, Россия)

ФОРМИРОВАНИЕ ФИНАНСОВОЙ ГРАМОТНОСТИ У ДОШКОЛЬНИКОВ

Аннотация: разработка призвана вызвать интерес к финансовой грамотности у детей. С этой целью используются формы и методы, которые позволяют детям стать активными участниками учебного процесса (игры, обучающие сказки, сюжетно ролевые игры, загадки, ситуационные задачи). Особое внимание уделяется играм, которые позволяют незаметно, без напряжения развивать самостоятельность, инициативность, творчество.

Ключевые слова: финансовая грамотность, дошкольники, обучение.

Введение

Воспитание финансовой грамотности детей дошкольного возраста в настоящее время актуально и востребовано. Экономическая культура личности дошкольника характеризуется наличием первичных представлений об экономических категориях, интеллектуальных и нравственных качествах (бережливость, рачительность, смекалка, трудолюбие, умение планировать дела, осуждение жадности и расточительности). Без сформированных первичных экономических представлений невозможно формирование финансовой грамотности. В современном мире ребенок поневоле встречается с экономикой, даже если его не учат этому. Цель данного проекта: создание комфортных условий в дошкольном образовательном учреждении для развития, воспитания и обучения детей раннего и дошкольного возраста. Задачи проекта: обучить финансовой грамотности детей старшей

подготовительной группы, рассказать о грамотном отношении к собственным деньгам, в игровой форме научить пользоваться финансовыми продуктами. Раннее разумное финансово-экономическое образование служит основой правильного миропонимания и эффективного взаимодействия ребенка с окружающим миром. Финансовая грамотность формируется в течение продолжительного периода на основе принципа «от простого к сложному», в процессе многократного повторения и закрепления, направленного на практическое применение знаний и навыков. Данный проект имеет развивающую направленность, предназначен для детей дошкольного возраста. Для реализации задач в группе создана РППС по финансовой грамотности, которая успешно применяется в обучении детей.

Основная часть

Описание дидактических игр

Новизна данной методической разработки заключается в применении в педагогической практике современного детского сада дидактических и сюжетно ролевых игр, направленных на развитие финансовой грамотности у детей. Для этого была разработана и создана серия дидактических игр. Финансовая грамотность — это фундамент экономического успеха человека, поэтому развивать её необходимо с малых лет. И дошкольные образовательные учреждения должны вносить свою лепту, закладывая основы финансовой грамотности в юные головы воспитанников. Благодаря таким играм, занятиям и викторинам у детей в будущем будет понимание, что такое деньги, и мотивация развиваться в финансовых вопросах.

Ввести малыша в мир взрослых людей, экономики, денежных операций и банковских продуктов помогут загадки. С помощью простых занимательных стишков знакомство с основными экономическими понятиями будет проходить проще, интереснее и веселее.

В этой игре ребёнок собирает пазл, который представляет собой купюры разного номинала. Так как при сборке пазла ребёнок вынужден

внимательно рассматривать детали, то это способствует подробному запоминанию того, как выглядит та или иная купюра.

В решении задач по финансовой грамотности можно использовать пословицы про деньги. В пословицах можно увидеть разную философию русского народа в отношении денег. Одни считают, что деньги — не главное! В таких пословицах говорится, что есть ценности выше материальных – дружба, счастье, разум. И, конечно, с этим мне трудно не согласиться. Другие считали, что деньги – это всегда во благо. В таких пословицах говорится, что наличие денег позволяет многое сделать и повысить свой уровень жизни. Игрушечные деньги, хоть и являются довольно распространённой вещью, но всё же имеются далеко не у каждого ребёнка. И если у детей будет такая диковинка, то волей-неволей заставит детей относиться к своему богатству бережней. Деньги любят счёт! И научить ребёнка правильно и быстро считать лучше на реальном примере. Посудите сами, что проще: читать условие задачи или наглядно видеть всё своими глазами?

Таким образом, игрушечные деньги могут служить своеобразным развивающим фактором для детей. Ну и ещё один пункт — это, несомненно, то удовольствие, которое получают дети от игры с подобными объектами «взрослой» жизни вкупе с изображениями любимых героев. Не зря ведь все психологи в один голос заявляют, что лучший способ обучения, это обучение в форме игры.

У детей должно складываться понимание о том, что деньги необходимы для оплаты товаров в магазине, билетов в общественном транспорте, коммунальных услуг, и т.д. Также дети знакомятся с семейным бюджетом. Детям 6-7 лет нужно дать представление об элементах экономики. Целью данной дидактической игры является: внедрение в сюжетные игры банкомата, для того, чтобы оплачивать свои покупки в магазине, в аптеке, услуги парикмахера, ремонта одежды и т.д. С помощью данной игры у ребёнка сформируется нужная последовательность действий с банкоматом: вставить

пластиковую карту в окошко, набрать код, взять деньги. А также будут совершенствоваться навыки счета.

Изображение «Виды денег» помогает раскрыть сущность понятия «деньги», «монета», «банкнота», «пластиковая карта», наличные и безналичные деньги, помогает закрепить знания детей о внешнем виде денег.

Игра «Что можно и нельзя купить» создана для формирования нравственно - этических отношений, для развития логического мышления и внимательности. Игра помогает пополнять словарный запас детей, делать выводы.

Игра «Хочу и надо» помогает формированию у детей рационального использования доступных финансов, даёт понятие о сущности расходов и показывает их многообразие. Игра учит детей делать различия между желаемыми вещами и необходимыми, воспитывает чувство меры в своих желаниях.

Используя имеющиеся картотеки по финансовой грамотности мы, рассказываем детям о расходах и доходах, развивая, экономическое мышление и воспитывая в детях экономичность.

Ну и конечно для хранения денег, в том числе в процессе игры дети могут пользоваться кошельками, изготовленными своими руками с помощью воспитателей. Для этого есть подробная схема.

Лет бук созданный совместно с детьми для обучения профессии «Дизайнер одежды». Включает в себя набор изображений девушек-моделей, у которых частично отсутствует элемент одежды. Таким образом, накладывая модель на различные материалы и ткани, она меняет свой образ. Для пополнения образа имеются аксессуары и накладная тёплая одежда. Для ухода за одеждой есть прачечная и верёвочки с прищепками для «сушки» одежды. Для того что бы ознакомиться с принадлежностями для шитья, есть кармашек с изображениями швейных принадлежностей.

Освоение различных профессий является одной из главных составляющих в обучении детей финансовой грамотности.

Общий внешний вид РППС



Заклучение

Игра как метод обучения детей дошкольного возраста является одним из самых продуктивных способов обучения финансовой грамотности. С помощью игр и практических занятий дошкольники узнают, что такое деньги, какие они бывают. Узнают, что бывают покупки важные и нужные или желаемые. Знакомятся с такими понятиями как «можно» или «нельзя купить», что является очень важным аспектом в формировании личности. В ходе беседы дети узнают, что такое карманные деньги и как планировать расходы. Узнают о детских пластиковых банковских картах. А также о безопасности во время их использования. Таким образом, у детей через игру формируются основы финансовой грамотности, что повышает уровень знаний и качество жизни в будущем.

СПИСОК ЛИТЕРАТУРЫ:

1. https://vk.com/wall-184539866_3108 ФИНАНСОВАЯ ГРАМОТНОСТЬ В ДОУ
ПОДБОРКА МАТЕРИАЛА
2. «Как рассказать детям о деньгах» Авторы: Сергей Биденко и Ирина Золотаревич
3. «Откуда берутся деньги? Энциклопедия для малышей» Автор: Елена Ульева

Trushchenko O.S.

Kindergarten of general development type No.134

(Voronezh, Russia)

FORMATION OF FINANCIAL LITERACY AMONG PRESCHOOLERS

***Abstract:** the development is designed to arouse interest in financial literacy among children. For this purpose, forms and methods are used that allow children to become active participants in the educational process (games, educational fairy tales, role-playing games, riddles, situational tasks). Special attention is paid to games that allow you to develop independence, initiative, and creativity imperceptibly, without strain.*

***Keywords:** financial literacy, preschoolers, education.*

УДК 373.1

Хучахметова Ч.И.

студент Института психологии и педагогики

Тюменский государственный университет

(г. Тюмень, Россия)

ИНДИВИДУАЛЬНЫЙ ПРОЕКТ КАК ЭФФЕКТИВНОЕ СРЕДСТВО ОБУЧЕНИЯ

***Аннотация:** в работе описана сущность понятия «индивидуальный проект», приведено обоснование важности внедрения предмета «индивидуальный проект».*

***Ключевые слова:** индивидуальный проект, проектная деятельность, федеральный государственный образовательный стандарт.*

В последние годы в российском образовании происходят значительные изменения, которые проявляются, в частности, в утверждении принципов личностно-ориентированного образования, а также индивидуализации обучения. Благодаря этим изменениям становятся популярными новые методы обучения. Одним из таких методов является метод проектов.

Методы обучения, связанные с проектами, основаны на теории опережающего отражения реальности, которая была разработана П.К. Анохиным [1]. Согласно этой теории, человек формирует в своем сознании образ будущего результата, а затем использует специальный механизм - акцептор действия - для корректировки этого образа по мере выполнения проекта.

В отечественной педагогике метод проектов обучения начал активно развиваться в 1920-х годах в связи с переходом на новые методы обучения, которые должны были способствовать развитию личности ученика (П.Ф. Крупенин, В.В. Игнатъев, В.И. Шульгин и др.). В это время в педагогике появились такие понятия, как «проектная деятельность» и «проектное

обучение», которые стали связывать с развитием личности и подготовкой ее к жизни.

В начале XX века в зарубежной педагогике также начали развиваться методы обучения, основанные на проектной деятельности. Одним из таких методов был прагматический метод, который был разработан американским философом Джоном Дьюи. Он считал, что обучение должно быть организовано вокруг какого-либо дела (задания), которое будет иметь практическое применение в жизни.

Согласно Федеральному государственному образовательному стандарту среднего общего образования [4] учебный план учеников старшего звена должен включать новый предмет «Индивидуальный проект».

Индивидуальный проект – это самостоятельная творческая работа, выполняемая учащимся в рамках внеаудиторных занятий в течение учебного года.

Цель данного предмета – развитие у учащихся навыков самостоятельной работы, творческого мышления, умения планировать свою деятельность, анализировать результаты, находить и исправлять ошибки, выбирать оптимальный путь достижения поставленной цели.

Перед каждым старшеклассником стоит задача продемонстрировать не отдельные навыки, а способность выполнять работу самостоятельно от начала до конца, при этом он не остается наедине со своим проектом – он работает в тесной связи с учителем, кого он выбирает куратором. Принципиально новым и существенным фактором является персональная ответственность ученика за весь проект. Важно отметить, что индивидуальный проект, по своей сути, является также подготовкой к институту. Довольно часто обучающиеся связывают тему своего индивидуального проекта с направлением, в котором собираются развиваться профессионально.

Проектная деятельность необходима для развития у учащихся следующих навыков:

1. Умение работать с информацией. Проектная деятельность связана с обработкой большого количества информации, что требует умения анализировать данные и использовать их для принятия решений. Кроме того, проектная деятельность часто требует привлечения различных специалистов, что способствует развитию коммуникативных навыков.

2. Критическое мышление. При работе над проектом учащиеся должны анализировать информацию, делать выводы и принимать решения на основе полученных данных. Это помогает развивать критическое мышление и умение анализировать ситуацию.

3. Творческое мышление. Проектная деятельность предполагает создание новых продуктов или решений, что развивает творческое мышление и способность к инновациям.

4. Умение планировать свою работу. Работа над проектом требует планирования своей деятельности, определения целей и задач, а также выбора методов и инструментов для их достижения.

Таким образом, индивидуальный проект является эффективным методом обучения, так как он позволяет каждому ученику проявить свои индивидуальные способности и интересы, а также развить навыки самостоятельного исследования и решения задач. Такой подход к обучению позволяет ученикам лучше понять материал, улучшить критическое мышление и повысить уверенность в своих знаниях. Кроме того, индивидуальный проект может быть использован для разработки индивидуальных образовательных траекторий, что особенно важно для учащихся, которые имеют особые потребности или интересы. Это позволяет учащимся развиваться в соответствии со своими способностями и потребностями, а не просто следовать общепризнанным учебным планам.

Индивидуальный проект является важным инструментом для обучения и развития учащихся, и его использование должно быть адаптировано к конкретным потребностям и возможностям учащихся.

СПИСОК ЛИТЕРАТУРЫ:

1. Анохин П. К. Теория функциональной системы. - "Успехи физиол. наук.", 1970, т. 1, № 1, с. 19-54.
2. Вахрушев, С. А. Некоторые проблемы внедрения проектной деятельности в школьном образовании / С. А. Вахрушев, В. А. Дмитриев // Azimuth of Scientific Research: Pedagogy and Psychology. – 2021. - Т. 10, №1(34). – С. 40-44.
3. Пахомова Н. Ю. Метод учебных проектов в образовательном учреждении: Пособие для учителей и студентов педагогических вузов. — М.: АРКТИ, 2003. — 112с.
4. Федеральный государственный образовательный стандарт среднего общего образования (от 17 мая 2012 года) №413. – URL: <https://fgos.ru/fgos/fgos-soo/> (дата обращения: 28.12.2022)

Huchahmetova Ch.I.

Tyumen State University

(Tyumen, Russia)

INDIVIDUAL PROJECT AS AN EFFECTIVE LEARNING TOOL

***Abstract:** the paper describes the essence of the concept of "individual project", provides a justification for the importance of introducing the subject "individual project".*

***Keywords:** individual project, project activity, federal state educational standard.*

УДК 37

Цыброва Я.В.

учитель биологии и советник по воспитанию и взаимодействию

с детскими общественными организациями

МБОУ СШ № 8

(г. Выкса, Нижегородская обл., Россия)

ПРОЕКТИРОВАНИЕ СИСТЕМЫ НАСТАВНИЧЕСТВА В ОБЩЕОБРАЗОВАТЕЛЬНОЙ ОРГАНИЗАЦИИ КАК УСЛОВИЕ СТАНОВЛЕНИЯ КАРЬЕРЫ МОЛОДОГО СПЕЦИАЛИСТА

***Аннотация:** на сегодняшний день система образования в Российской Федерации претерпевает ряд изменений. Прежде всего это связано с тем, что внедряются ФГОС нового поколения, а вместе с ними появляются новые профессиональные задачи и новые требования как к молодым педагогам, так и к педагогам старшего возраста.*

В данной статье мы подробно рассмотрим феномен наставничества, а также процесс становления молодого специалиста и опыт работы в качестве наставника. Также мы представим результаты анкетирования молодых специалистов школы, предложим цикл тренинговых мероприятий для молодых специалистов.

***Ключевые слова:** наставничество, педагог, молодой специалист, наставник, профессиональный рост.*

Система образования в России на современном этапе развития проходит через ряд изменений, связанных с моделью культурно – исторического развития. Также это связано с тем, что система образования государства нуждается в обновлении молодыми кадрами.

Профессиональный стандарт педагога [2] определяет то, что учитель должен быть компетентным в различных областях: обучении, воспитании, во всестороннем развитии личности обучающегося; формировании образовательной среды; осуществлении инновационной деятельности, а также в работе с родителями. В то же время практически каждый молодой учитель на

начальном этапе своего профессионального пути сталкивается с рядом проблем, которые не лучшим образом в дальнейшем влияют на его профессиональное развитие и карьерный рост. Особенно остро это проявляется в том, что большая часть молодых учителей не выдерживает большой нагрузки и в течение первых пяти лет работы уходят из профессии.

Основные трудности связаны с адаптацией к новым условиям трудовой деятельности: знакомство с коллективом школы, с классами, в которых предстоит работать, и в целом с содержанием должности – учитель. Неспособность правильно рассчитать время урока, наладить дисциплину среди учащихся, отсутствие логики в выстраивании основных этапов урока, затруднения при объяснении нового материала, отсутствие взаимопонимания с коллегами – это далеко не весь список проблем, которые возникают на пути молодого учителя.

Любому начинающему учителю необходима профессиональная помощь в освоении функциональных обязанностей учителя, классного руководителя, педагога – организатора для овладения педагогическим мастерством. Такую помощь как раз и может оказывать педагог – наставник. Сегодня именно система наставничества как формат непрерывного повышения профессионального мастерства заслуживает большого внимания, так как она отражает жизненную необходимость молодого специалиста получить всестороннюю поддержку профессионала, который мог бы предложить, как теоретическую, так и практическую помощь непосредственно на рабочем месте.

В нашей стране, на сегодняшний день, создается большое количество условий для более эффективной работы молодых специалистов, в том числе и молодых педагогов. В 2018 году были приняты новые национальные проекты на федеральном уровне, которые включают в себя три основных направления: «Человечески капитал», «Комфортная среда для жизни», «Экономический рост». Национальный проект «Образование» входит в состав направления «Человеческий капитал» [1].

Также проводится ряд аттестационных мероприятий для того, чтобы установить квалификационную категорию «педагог – наставник». Естественно данная аттестация проводится только с согласия педагогического работника [3].

Наставничество – один из традиционных методов обучения. Понятие «наставничество» своими корнями уходит в греческую мифологию, так как произошло оно от имени Ментор. С этого времени появился такой термин как «ментор» или «наставник». В педагогическом энциклопедическом словаре наставничество определяется как процесс передачи опыта и знаний от старших членов общества к младшим.

Наставничество в системе образования – разновидность профессионального обучения, сопровождения и поддержки педагогических работников до 35 лет (далее - наставляемых), имеющих трудовой стаж педагогической деятельности в образовательных организациях от 0 до 3-х лет или специалистов, назначенных на должность, по которой они не имеют опыта работы.

В средней школе № 8 города Выксы, где я работаю учителем биологии система наставничества активно начала развиваться в последние три года. Наставниками выступают не только учителя, но и учащиеся, которые берут шефство над младшими школьниками. Задачей наставничества является сопровождение как учителей, так и детей в периоды адаптации, знакомство со спецификой деятельности коллектива школьного класса и педагогического коллектива, особенности обучения и учения в рамках конкретного предмета.

Основной целью работы наставника с молодым специалистом – это успешное личностно-профессиональное развитие последнего, достижение готовности и способности успешно и на высоком профессиональном уровне решать поставленные профессиональные задачи.

В моей трудовой деятельности мне также пришлось стать наставником для своих учащихся. Для меня наставничество стало одним из наиболее действенных способов повышения своей квалификации, а также научило

своевременно помогать тем, кто в этом нуждается, направлять их на правильный путь.

В начале моего профессионального пути у меня также был наставник, который помогал мне в выполнении основных задач, которые передо мной были поставлены:

- составление конспектов уроков;
- знакомство с опытом работы других учителей школы;
- посещение уроков завуча, с их последующим анализом;
- знакомство с новинками методической литературы.
- консультации по проведению родительских собраний, классных часов;
- участие в конкурсах профессионального мастерства.

Для того, чтобы понять, чего не хватает молодым специалистам школы на их профессиональном пути, было проведено анкетирование, результаты которого мы представим в данной статье и на основе которых были разработаны диагностические занятия.

В анкетировании приняли участие 5 молодых педагогов школы, 43 учителя, а также члены администрации школы (заместители директора).

Исследование показало, что доля молодых специалистов в школе составляет 9%. Преобладающее большинство педагогов имеет педагогический стаж более 25 лет и больше. Они составляют более 50% от общего числа педагогов школы.

В ходе анкетирования было выявлено, что практически во всех школах нашего города преобладает индивидуальная форма наставничества. В некоторых организациях наблюдается коллективная форма наставничества. Заключается она в том, что за одним из наставников закрепляется несколько молодых специалистов. Потому что все педагогические коллективы абсолютно разные.

Также нами были изучены основания для отбора кандидатур наставничества в общеобразовательных организациях. Отвечая на данный вопрос, 70% коллектива отметили, что выбор наставника осуществляется на

основе способности и готовности учителей делиться своим профессиональным опытом. Многие отметили, что выбор наставника должен происходить на основе отработанного стажа.

В процессе исследования изучался вопрос об организации материального и морального стимулирования наставников в школах. В локальных нормативных актах школы отмечается, что наставник имеет право на вознаграждение в пределах стимулирующей части фонда оплаты труда педагогов. Исследование показало, что практически все учителя, которые являются наставниками получают соответствующие выплаты.

Были изучены способы контроля над процессом наставничества. Из предложенных вариантов, ответов на вопрос «Каким образом ведётся контроль за деятельностью наставника? 48% отметили, что отчеты наставников заслушиваются на педагогическом совете школы.

На основе анкетирования, также изучались результаты, которые были достигнуты молодыми специалистами за период работы с наставником. В итоге были получены следующие ответы:

- многим молодым педагогам была установлена первая квалификационная категория;
- участвовали в различных мероприятиях городского и регионального масштаба;
- многие педагоги улучшили дисциплину в классе;
- преодолели трудности в работе со школьной документацией;
- получены значимые результаты обучающихся на предметных олимпиадах, а также победы в различных конкурсах.

Таким образом, можно сделать вывод о том, что система наставничества действительно нужна в общеобразовательных организациях. Но, к сожалению, она не всегда соответствует желаемому результату. Причинами является большая нагрузка учителей – предметников, классное руководство. Поэтому для того, чтобы эта работа была эффективной, нами были разработаны тренинговые

занятия, целью которых является развитие эмоциональной устойчивости, активизация интереса молодых педагогов к своей работе.

Данные занятия призваны повысить уровень своего профессионального «Я», подготовиться к напряженным ситуациям, с которыми педагогу придётся столкнуться на своем пути, возможность научиться анализировать своё поведение в той или иной ситуации, оценивать себя со стороны, работать над своими недостатками и стремиться к их совершенствованию, работать над своим эмоциональным состоянием.

На наших тренинговых занятиях будут применяться активные формы работы, которые помогают развивать определенные навыки, сформировать свою личную позицию и другие. Важно также повысить самооценку начинающего педагога, чувство уверенности в себе, а также способность воспринимать окружающий мир.

Общее количество тренинговых встреч – 9, которые будут проходить с периодичностью – 1 раз в месяц.

Время проведения тренинга – 1,5 часа. Количество участников от 5 человек и более.

Примерное содержание занятий:

Тренинг – знакомство «Успешный педагог – какой он?»;

Терапевтический тренинг, который будет направлен на преодоление чувства тревожности и эмоционального выгорания;

Семинар – практикум «Условия благополучия педагога»;

Тренинг самопознания;

Тренинг личностного роста;

Тренинг преодоления конфликтных ситуаций и другие.

Я думаю, что данные тренинговые занятия помогут не только молодым учителям, но и педагогам старшего возраста разбираться в сложных вопросах, связанных с нововведениями в образовании, применять научно – исследовательскую деятельность не только на уроке, но и во внеурочной деятельности.

Поэтому в нашей школе осознается необходимость не только, в проектировании и совершенствования чёткой системы наставничества, но и создание условий для совершенствования педагогического мастерства молодых учителей.

Сущность всего наставничества заключается в процессе обучения на рабочем месте. Поэтому в школе создается адресная помощь для молодых учителей, которая обязательно учитывает их личностные качества, уровень их профессионального образования и подготовки, а также интересы и склонности. Естественно в каждом конкретном случае создается индивидуальный и чёткий план сопровождения.

У наставничества на мой взгляд, немало положительных черт: в его рамках можно использовать разнообразные методы и формы работы с молодыми учителями, в процессе наставничества происходит передача опыта.

Подводя итог, хочется сказать о том, что наставничество – действительно нужно для того, чтобы повышать мастерство молодёжи. А также оно помогает работать над сильными и слабыми сторонами личности. Для каждой школы это ценное приобретение, так как с ростом своих педагогических кадров, образовательная организация повышает эффективность своей деятельности.

СПИСОК ЛИТЕРАТУРЫ:

1. Федеральный закон от 29. 12.2012 г. №273 – ФЗ «Об образовании в Российской Федерации» [Электронный ресурс]. – Режим доступа: <https://normativ.kontur.ru/document?moduleId=1&documentId=455158> (дата обращения: 26.10.2023).
2. Приказ Министерства труда и социальной защиты РФ от 18 октября 2013 г. N 544н "Об утверждении профессионального стандарта "Педагог (педагогическая деятельность в сфере дошкольного, начального общего, основного общего, среднего общего образования) (воспитатель, учитель)" – Режим доступа: <https://base.garant.ru/70535556/> (дата обращения: 27.10.2023).
3. Приказ Министерства просвещения Российской Федерации от 24.03.2023 № 196 "Об утверждении Порядка проведения аттестации педагогических работников организаций,

осуществляющих образовательную деятельность". (Зарегистрирован 02.06.2023 № 73696). – стр. 13 – 17.

4. Игнатъева Г. А., Базарнова Н. Д. Наставничество в современной школе: миф или реальность? // Вестник Мининского университета. – 2018. – Т.6, №2.

5. Наставничество: эффективная форма обучения: информационно – методические материалы/ Яковенко Т. В. – 2- е издание, Казань: ИРО РТ, 2020. – 51 с.

6. Чернявская А.П., Данилова Л.Н. Роль педагога – наставника в адаптации в адаптации молодого учителя // Ярославский педагогический вестник. – 2019. - №4 (109). – с. 62 - 70

Tsybrova Ya.V.

Secondary school No. 8

(Vyksa, Nizhny Novgorod region, Russia)

**DESIGNING A MENTORING SYSTEM IN A GENERAL
EDUCATION ORGANIZATION AS A CONDITION FOR
THE FORMATION OF A YOUNG SPECIALIST'S CAREER**

***Abstract:** to date, the education system in the Russian Federation is undergoing a number of changes. First of all, this is due to the fact that a new generation of FGOS is being introduced, and with them new professional tasks and new requirements appear for both young teachers and older teachers.*

In this article, we will take a detailed look at the phenomenon of mentoring, as well as the process of becoming a young specialist and working experience as a mentor. We will also present the results of the survey of young specialists of the school, we will offer a cycle of training events for young specialists.

***Keywords:** mentoring, teacher, young specialist, mentor, professional growth.*

УДК 372.862

Черникова Т.В.

учитель

МКОУ «Девичья СОШ»

(с. Девичья, Воронежская обл., Россия)

ИСПОЛЬЗОВАНИЕ ИНФОРМАЦИОННЫХ ТЕХНОЛОГИЙ НА УРОКАХ ХИМИИ

***Аннотация:** в статье рассмотрены компьютерные технологии, которые могут использоваться на уроках химии. Наиболее популярными являются анимации, видеофрагменты, виртуальные лаборатории и компьютерное тестирование. Внедрение компьютерных технологий позволяет существенно повысить качество образования.*

***Ключевые слова:** информационные технологии, наглядность, практическая работа, виртуальная лаборатория, тестирование.*

Наглядность является одним из важнейших принципов дидактики [1]. Использование различных средств наглядности помогает формированию и усвоению новых понятий, создает представление об изучаемых процессах и явлениях. С помощью наглядности создаются учебные ситуации, которые помогают формированию специальных умений, подготавливая обучаемых к практической деятельности в реальных жизненных ситуациях. Среди большого количества средств наглядности, применяемых на уроках химии, активное усвоение нового материала обеспечивается широким использованием мультимедийных средств: графического материала (диаграмм, механизмов химических реакций, схем), анимаций (пространственного строения молекул, изображения структуры веществ, химических превращений) и видеофрагментов химического эксперимента.

На уроках химии возможно использование следующих компьютерных средств: педагогических программных продуктов (виртуальная лаборатория,

конструктор тестов) и мультимедийных средств (презентации, графический материал, анимации и видеофрагменты).

Рассмотрим особенности применения информационных средств для некоторых видов деятельности на уроках химии.

В современной школе одним из важных способов обучения является объяснение нового материала [1, 2]. Объяснение новой темы сопровождается использованием большого количества фактического материала: уравнений реакций, формул, названий, особенностей отдельных соединений и их классов и т.д. Многие процессы и явления, которые изучает химия невозможно увидеть, а нужно представить и понять, используя многочисленные средства наглядности. Это, как правило, технические (таблицы, схемы, плакаты) и компьютерные (анимации и видеофрагменты) средства обучения.

Одним из современных перспективных подходов к организации процесса обучения является деятельностный подход [2], согласно которому любые его результаты должны проявиться в соответствующей деятельности ученика. Поэтому в последнее время наблюдается усиление практической направленности компетенций, которые необходимо сформировать у обучаемых при изучении дисциплины «Химия». Общеизвестно, что формирование практических компетенций наиболее активно происходит при выполнении практических работ. Практическая работа на уроке – это один из видов самостоятельной работы обучаемых, на которой путем проведения опытов происходит углубление и закрепление теоретических знаний. В процессе выполнения лабораторных работ у учеников необходимо сформировать как общенаучные, общелогические, так и специальные (практические) умения: использование лабораторного оборудования, посуды и реактивов; прогнозирование результатов взаимодействия различных соединений и их изменения под действием внешних факторов. Грамотное использование компьютерных технологий позволяет существенно повысить уровень практических работ, способствует более эффективному усвоению материала.

Одним из современных педагогических средств, используемых при проведении практических работ по химии, является виртуальная лаборатория. Использование виртуальной лаборатории помогает учащимся овладеть практическими способами работы с информацией, развивать умения, позволяющие обмениваться информацией с помощью современных технических средств [3].

Виртуальная лаборатория позволяет моделировать реакции с применением готовых реактивов или с теми реактивами, которые синтезируются в ходе виртуального эксперимента. Предлагается большое число опытов на основе качественных химических реакций. В лаборатории имеется дополнительное оборудование – источники тока, амперметр и вольтметр, растворы электролитов. В программном обеспечении лаборатории предусмотрена возможность построения графиков, демонстрирующих зависимость тех или иных процессов от условий реакции. Выполнение таких экспериментов способствует практическому закреплению полученных теоретических знаний. После проведения опытов программой предусмотрен контроль усвоения знаний с помощью системы вопросов.

В тоже время необходимо, чтобы работа учащегося при проведении химических опытов всегда являлась небольшим исследованием, в результате которого активно формируются практические (специальные) умения. Это возможно лишь с использованием традиционной методики проведения практикума. Таким образом, необходимо оптимальное сочетание традиционных методов химического эксперимента с внедрением информационных технологий.

Эффективным средством обучения являются тестовые задания [4]. На уроках химии можно активно использовать тесты-тренажеры с целью быстрого усвоения и запоминания материала, а также компьютерное тестирование, позволяющее контролировать полученные знания.

Таким образом, внедрение компьютерных технологий позволяет существенно повысить качество образования, способствует активному

усвоению новых знаний и формированию общенаучных, общелогических, и специальных (практических умений), что дает возможность к дальнейшему повышению качества знаний.

СПИСОК ЛИТЕРАТУРЫ:

1. Слостенин, В. А. Педагогика. Учеб. пособие для студ. высш. пед. учеб. заведений / В. А. Слостенин, И. Ф. Исаев, Е. Н. Шиянов; Под ред. В. А. Слостенина. – М.: Издательский центр "Академия", 2002. – 576 с.
2. Дидактика средней школы: некоторые проблемы современной дидактики / Под. ред. М. Н. Скаткина. – М. : Просвещение, 1982. – 319 с.
3. Трухин А.В. Использование виртуальных лабораторий в образовании / Открытое и дистанционное образование. 2002. №4 (8), С.67-69.
4. http://www.yaruga-yo.ru/saiti_uch/Shianova/document/

Chernikova T.V.

Devitskaya Secondary School

(Devitsa village, Voronezh region, Russia)

THE USE OF INFORMATION TECHNOLOGY IN CHEMISTRY LESSONS

***Abstract:** the article discusses computer technologies that can be used in chemistry lessons. The most popular are animations, video clips, virtual laboratories and computer testing. The introduction of computer technologies can significantly improve the quality of education.*

***Keywords:** information technology, visibility, practical work, virtual laboratory, testing.*

УДК 37

Шоназаров Ж.У.

старший преподаватель, кафедры «Педагогика и физическая культура»

Международный инновационный университет

(г. Карши, Узбекистан)

КОНФЛИКТЫ В ПРОЦЕССЕ ОБЩЕСТВЕННЫХ ОТНОШЕНИЙ, ИХ СОЦИАЛЬНО-ПСИХОЛОГИЧЕСКИЕ ПРИЧИНЫ И ПУТИ РАЗУМНОГО РАЗРЕШЕНИЯ

Аннотация: в статье описаны споры в системе общественных отношений, их причины, вопросы, связанные с проблемными ситуациями.

Также упоминаются механизмы предотвращения или устранения конфликтов в системе образования.

Ключевые слова: споры, конфликт, межличностные отношения, проблемная ситуация, конфликт интересов, управление, темперамент, психологическая неуравновешенность, конфликтogenicность, агрессия.

С раннего детства человек сталкивается с различными спорами и конфликтами так, как ему не хочется. Если мы вспомним свое детство, то поймем, что мы очень переживали из-за простых вещей, предавались своим чувствам и боролись за защиту своих интересов. Например, мы не давали подражаемому ребенку переходить нашу улицу, мы привыкли подшучивать над ребенком, который не отдал нам свой велосипед, или вы прятали любимые игрушки от пришедшего в гости ребенка, вот такие простые вещи. конфликтные ситуации. Все это обычные конфликты и разногласия, возникающие в повседневной жизни. Мы хотим сказать, что с раннего детства мы сталкиваемся с интересами других для достижения своих целей.

Естественно, что по мере того, как мы становимся старше, разногласия, конфликты и конфликты в нашей жизни растут, взрослеют и начинают

приобретать все больший смысл и содержание. С возрастом меняется как содержание конфликтов, так и отношение к ним. Конфликты усложняются, и соответственно жизненный опыт людей меняется в сторону простоты, вдумчивости и серьезности. Потому что, взрослея, человек учится контролировать свои эмоции, регулировать их определенным образом, контролировать их.

В жизни бывают такие конфликтные ситуации, что оправданием становятся простые вещи, семьи распадаются, люди убивают друг друга, у кого-то отнимают жизнь. Позже они не смогут объяснить, почему он совершал подобные действия на протяжении всей своей жизни[1]. Подобные события можно часто наблюдать через средства массовой информации.

Конфликты – очень распространенное явление в жизни взрослых. Потому что взрослые участвуют в самом разнообразном общении. Изучение принципов возникновения конфликтов создает возможность узнать о них в процессе их первого возникновения и принять меры по их предотвращению. Умение анализировать причины конфликта помогает найти правильное решение возникшего конфликта.

Поскольку споры и конфликты являются неотъемлемой частью жизни человека, невозможно не признавать конфликты, не принимать их во внимание. Вам просто нужно научиться управлять конфликтами и ситуациями, находить их решение. Управление своими эмоциями служит основой для того, чтобы конфликты не обострялись, не углублялись, а также находили правильные решения конфликтов в конфликтных ситуациях [2].

Сегодня в каждой системе процесса общественных отношений часто возникают конфликтные ситуации и конфликты. В частности, в системе образования возникают конфликты между двумя видами деятельности, то есть педагогами и учащимися (детьми), и их коллегами. Это отрицательно влияет на систему социальных отношений в жизни этого пространства, места и среды, нарушает систему мира в этом месте.

Основываясь на исследованиях и жизненных наблюдениях специалистов, для предотвращения любого конфликта в нашей жизни целесообразно выполнять следующие действия:

- ограждать себя и других от конфликтных ситуаций и обстоятельств, состоящих из слов, действий или бездействия, которые могут привести к конфликту, быть внимательным к конфликтогенным факторам;

- уметь не допускать нарастания конфликтующих факторов и превращения их в комплекс, не допускать нарастания конфликтов;

- Неспособность реагировать на конфликтующих агентов с конфликтующими агентами;

- ориентация не на самооборону, а на то, почему у противника возникла конфликтная ситуация и ситуация;

- Принимать меры по избавлению от возникающих в себе конфликтов и не использовать их активно;

- Избавление от самомнения, агрессивных тенденций, эгоизма, которые являются серьезными генераторами конфликтов, и принятие мер, позволяющих не втягиваться в конфликтную ситуацию даже тогда, когда они используются другими.

Выход из конфликта в первую очередь зависит от эмоционально-психологического состояния человека. Умение прощать, по-настоящему прощать себя и других – это один из шагов на пути к разрешению конфликтов. Лучше пойти по пути выявления проблемы, а не вспоминать прошлые конфликты.

Разрешение конфликта заключается не в том, чтобы выяснить, кто виноват. Искать решение конфликта – это не найти виновного в конфликте и наказать его! Потому что в конфликтах обычно каждый может вести себя нестандартно.

Любой может разозлиться, защитить себя или использовать резкие слова, чтобы запугать. Или столкнувшись с агрессией, человек может встать

только на путь самозащиты. В конфликтах не будет виноватых! В конфликтах есть только два противоречащих интереса [3].

Поиск решения конфликта требует активной, то есть активной, а не пассивной позиции. В конфликтной ситуации многие люди действуют импульсивно, то есть неосознанно. Им не хватает знаний и умений вести себя в конфликтной ситуации. Ситуация требует контроля над собой. В процессе осознанного отношения к конфликту человек может держать конфликт под контролем, влиять на конфликт, не давать «бурлить» чувствам сторон, приглашать стороны к конструктивным отношениям, усаживать их за стол переговоров, думать о проблеме, вызвавшей конфликт, подумайте и можете создать среду наблюдения. начало конфликта следует рассматривать как создание новых возможностей и установление новых отношений. Поэтому конфликт – это не конец жизни, а начало новой жизни [4].

Активный ответ на конфликт требует сознательного ответа на него. Поэтому поиск решения конфликта состоит из совокупности знаний и умений по устранению конфликтной ситуации и исправлению возникших отношений.

В заключение следует сказать, что теперь мы знаем, что конфликты и конфликтные ситуации являются естественной реальностью жизни. После таких знаний возрастает наша ответственность за мир и спокойствие в собственной жизни. Потому что мир и спокойствие не всегда сохраняются сами по себе. Необходимо уметь обеспечить мир и спокойствие в семье. Конфликтные ситуации разрушают эту систему мира. Чтобы этого не допустить, всем нам желательно иметь искренние отношения друг с другом в системе общественных отношений, быть толерантными по отношению к своим близким и другим людям по своим моральным качествам, избегать конфликтов.

СПИСОК ЛИТЕРАТУРЫ:

1. Ахмедова М. Педагогическая конфликтология. Методическое пособие. - Т.: “Адабиёт учкунлари”, 2016. - 41 с.
2. Джумаев Р., Отанов Б. Основы конфликтологии. –Т.: 2015.
3. Джабборова О.Н., Умарова З.А. Устранение педагогических конфликтов в кластерном методе обучения. *Academic Research in Educational Sciences*, 2(1), 2021 год. 582-587.
4. Туйчиева Г. Молодежь и конфликт: обучение разрешению конфликтов. - Ташкент. 2008. – 130 с.

Shonazarov Zh.U.

International Innovation University
(Karshi, Uzbekistan)

**CONFLICTS IN PROCESS OF SOCIAL RELATIONS,
THEIR SOCIO-PSYCHOLOGICAL CAUSES
AND WAYS OF REASONABLE RESOLUTION**

***Abstract:** the article describes disputes in the system of public relations, their causes, issues related to problematic situations.*

Mechanisms for preventing or eliminating conflicts in the education system are also mentioned.

***Keywords:** disputes, conflict, interpersonal relations, problematic situation, conflict of interests, management, temperament, psychological imbalance, conflictogenicity, aggression.*

УДК 371.32

Штарнова Ж.В.

студентка Института педагогики и психологии

Тюменский государственный университет

(г. Тюмень, Россия)

ОЦЕНКА ГОТОВНОСТИ ОБРАЗОВАТЕЛЬНОГО УЧРЕЖДЕНИЯ К ФОРМИРОВАНИЮ ФУНКЦИОНАЛЬНОЙ ГРАМОТНОСТИ ОБУЧАЮЩИХСЯ ОСНОВНОЙ ШКОЛЫ

***Аннотация:** в работе приведены основные условия формирования функциональной грамотности в рамках общеобразовательной школы. На примере конкретной образовательной организации проведена оценка готовности образовательного учреждения к формированию функциональной грамотности. В рамках этой оценки проведены мониторинги готовности педагогов, сформированности функциональной грамотности обучающихся, готовности материально-технической базы.*

***Ключевые слова:** функциональная грамотность, качество образования, мониторинг, условия формирования функциональной грамотности.*

С внедрением новых требований в образовании, появляется необходимость создания системы формирования и развития функциональной грамотности в образовательной организации. Нами была разработана такая система, которая включает в себя ряд условий.

Нормативно-правовые условия: внесение изменений и дополнений в основную образовательную программу и локальные акты образовательного учреждения, регулирующие сферу формирования и развития функциональной грамотности обучающихся.

Кадровые условия: разработка перспективного плана развития профессиональных компетенций педагогических работников образовательного

учреждения в области развития функциональной грамотности обучающихся, создание методических групп по формированию функциональной грамотности.

Организационные условия: организация участия образовательного учреждения в исследованиях качества образования в аспекте функциональной грамотности, организация апробации программ внеурочной деятельности по формированию и развитию различных видов функциональной грамотности.

Программно-методические условия: разработка стратегии педагогической деятельности с учетом формирования функциональной грамотности, участие педагогов в методических и образовательных мероприятиях.

Материально-технические условия: материально-техническая база образовательной организации должна быть приведена в соответствие с задачами по обеспечению реализации основной образовательной программы образовательной организации и созданию соответствующей образовательной и социальной среды для формирования функциональной грамотности.

Для успешного формирования функциональной грамотности обучающихся необходимо, чтобы учителя-предметники обладали определенными компетенциями, в число которых входят изменение целей предметной подготовки на современные требования, адаптация содержания предметной области к новым требованиям, выбор оптимальных технологий обучения, конструирование необходимого учебно-методического обеспечения дисциплин и создание условий для активного включения обучающихся в процесс познания.

Так как развитие функциональной грамотности носит инновационный характер, важен практический опыт инновационной деятельности, который позволяет педагогу осознать потенциальные проблемы и преодолеть трудности при внедрении новшеств. Педагог должен постоянно развиваться, улучшать свои личностные и профессиональные качества, изучать новые технологии и методики.

В связи с этим была проведена оценка готовности педагогов к творческо–инновационной деятельности по шкале, автором которой является С.Ю. Степанов, доктор психологических наук, профессор Института педагогики и психологии образования ГАОУ ВО МГПУ. В диагностике приняли участие 32 человека. Готовность к творческо-инновационной деятельности определяется низким, средним и высоким уровнями. Результаты проведенной диагностики представлены на рисунке 1.



Рис. 1 Результаты оценки готовности педагогов к творческо-инновационной деятельности

Анализируя полученные данные необходимо отметить, что высокий уровень развития инновационного потенциала показали 10 педагогов; средний уровень продемонстрировали 16 педагогов; низкий уровень развития инновационного потенциала – 6 человек. Исходя из полученных данных можно сделать вывод о том, что большая часть педагогов, которые работают в основной школе, проявляют готовность к творческо-инновационной деятельности, что является одним из важных условий при формировании функциональной грамотности.

Также в образовательном учреждении была проведена оценка материально-технической базы. Для этого был разработан паспорт образовательного учреждения. Кроме того, был проведен опрос среди педагогов, согласно которому 85 % опрошенных удовлетворены состоянием материально-

технической базы. Таким образом, материально-технические условия соответствуют требованиям для развития функциональной грамотности.

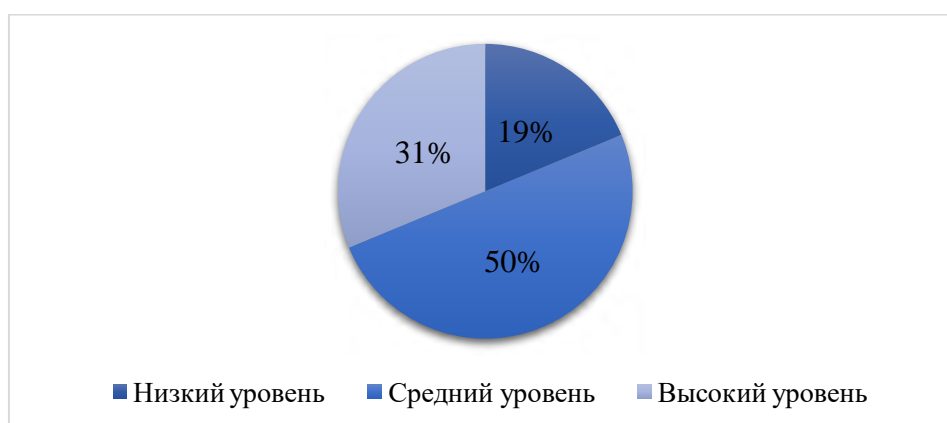
В рамках исследования также был проведен мониторинг сформированности функциональной грамотности у обучающихся. Участниками мониторинга были выбраны ученики 7 классов. В рамках исследования были проведены диагностические работы, которые включали задания по всем направлениям функциональной грамотности. Диагностические работы были составлены на основе банка заданий ФГБНУ Институт стратегии развития образования Российской академии образования.

Диагностика проводилась с целью определения у обучающихся 7-х классов уровня сформированности функциональной грамотности, включающей читательскую, естественно-научную, финансовую, математическую грамотность, креативное мышление и глобальные компетенции. Среди седьмых классов в исследовании приняли участие – 68 человек.

Диагностическая работа состояла из нескольких модулей, которые включают в себя 17 заданий. Из них: 6 заданий с выбором единственного верного ответа; 9 заданий с кратким ответом; 2 задания с развёрнутым ответом.

По результатам проведенного мониторинга был сделан анализ работ, сформулированы основные выводы и определены причины затруднений обучающихся в выполнении заданий по функциональной грамотности.

Результаты выполнения обучающимися 7-ых классов заданий диагностической работы по оценке функциональной грамотности представлены на рисунке 2, по горизонтали указан номер задания (1-6 – читательская грамотность, 7-9 – естественнонаучная грамотность, 10-12 – математическая грамотность, 13-15 – финансовая грамотность, 16 – критическое мышление, 17 – глобальные компетенции), по вертикали указан процент выполнения.

Распределение результатов мониторинга обучающихся пятых и седьмых классов по уровням выполнения диагностической работы отражено на рисунке 3.



Рис. 2 Результаты мониторинга функциональной грамотности в 7 классах



Рис. 3 Распределение результатов мониторинга по уровням выполнения диагностических работ

Анализируя полученные результаты проведенного мониторинга по оценке функциональной грамотности в седьмых классах выявлено, что наилучшие результаты обучающиеся показывают при решении заданий по читательской грамотности. Худшие результаты в заданиях по оценке математической грамотности, креативного мышления и глобальных компетенций.

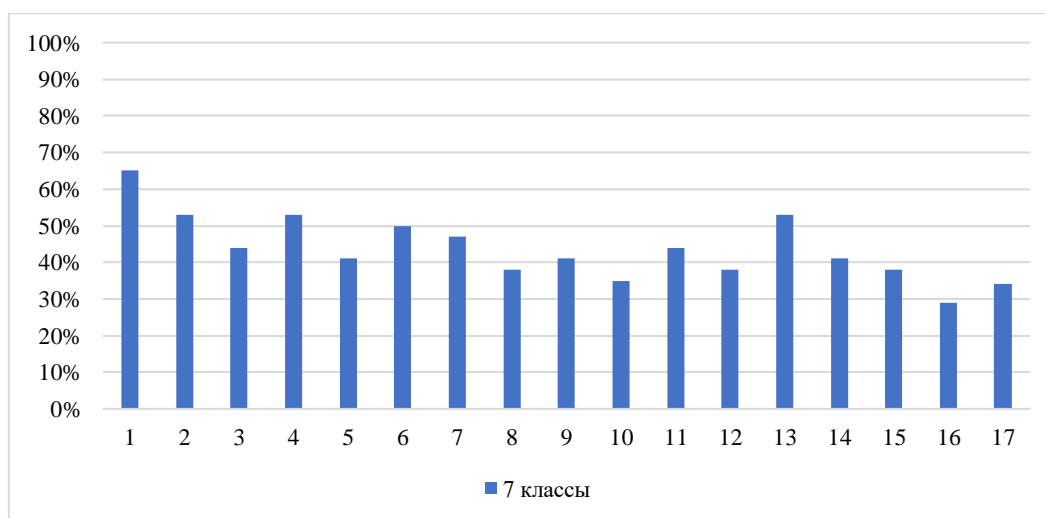
Исходя из полученных данных, можно сделать вывод о том, что большая часть обучающихся 7 классов справились с предложенной работой, но показали низкий и средний уровни выполнения.

Одной из основных причин низких результатов проведенного мониторинга можно назвать причину, которая связана с новизной формата заданий. Помимо этого, обучающиеся не умеют сопоставлять предметные знания с заданиями практической направленности. Также низкая читательская грамотность может стать причиной плохого выполнения заданий.

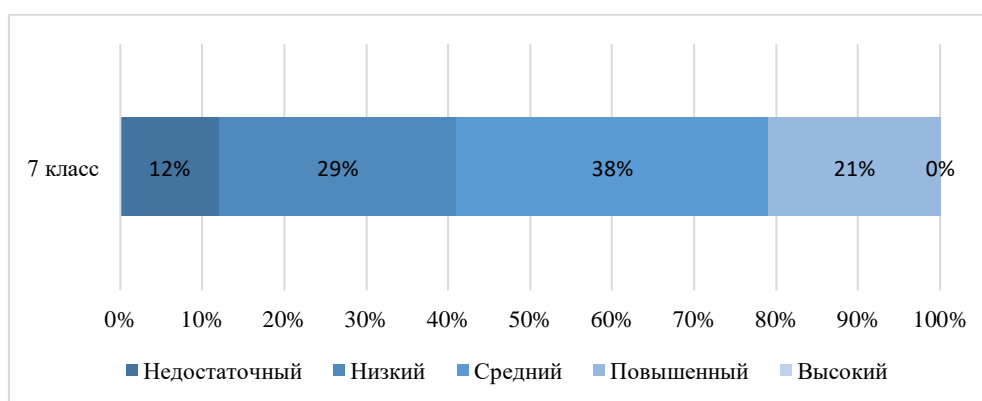
Проведенный анализ результатов исследования оценки уровня сформированности функциональной грамотности обучающихся и готовности педагогов к формированию функциональной грамотности позволяет сделать вывод, что в образовательном учреждении необходимо обеспечить организационно-педагогические условия в рамках системы мероприятий, направленной на повышение качества формирования функциональной грамотности обучающихся основной школы.

СПИСОК ЛИТЕРАТУРЫ:

1. Алексашина И.Ю. Формирование и оценка функциональной грамотности учащихся: Учебно-методическое пособие / И.Ю. Алексашина, О.А. Абдулаева, Ю.П. Киселев; науч. ред. И. Ю. Алексашина. СПб.: КАРО, 2019. 160 с.
2. Банк заданий для формирования и оценки функциональной грамотности обучающихся основной школы (5-9 классы) Института стратегии развития образования [сайт]. URL: <http://skiv.instrao.ru/> (Дата обращения: 01.11.2023).
3. Бояршинова В.С. Мониторинг как средство управления качеством образования в школе / В.С. Бояршинова, М.В. Бирюкова // Научно-методический журнал Поиск. 2017. № 2(58). С. 17-19.

Shtarnova Zh.V.

Tyumen State University

(Tyumen, Russia)

**ASSESSMENT OF READINESS OF EDUCATIONAL
INSTITUTION FOR FORMATION OF FUNCTIONAL
LITERACY OF PRIMARY SCHOOL STUDENTS**

***Abstract:** the paper presents the basic conditions for the formation of functional literacy in the framework of a comprehensive school. On the example of a specific educational organization, an assessment of the readiness of an educational institution for the formation of functional literacy was carried out. As part of this assessment, the readiness of teachers, the formation of functional literacy of students, and the readiness of the material and technical base were monitored.*

***Keywords:** functional literacy, quality of education, monitoring, conditions for formation of functional literacy.*

УДК 373.1

Юцис А.Э.

преподаватель-исследователь, аспирант кафедры экономики и управления
Тульский государственный педагогический университет

им. Л.Н. Толстого;

учитель истории и обществознания, педагог дополнительного образования

МБОУ «Центр образования №28»,

МБОУ «Центр образования №56»

(г. Тула, Россия)

МЕТОДЫ И ПОДХОДЫ К ФОРМИРОВАНИЮ ФУНКЦИОНАЛЬНОЙ ГРАМОТНОСТИ ШКОЛЬНИКОВ

***Аннотация:** в статье рассмотрена методология формирования функциональной грамотности как одна из ключевых задач в образовательной системе. В работе приведены методы и подходы по достижению формирования функциональной грамотности. Сделан вывод о важности создания условий для стимулирования обучающихся к активной творческой деятельности, развития аналитических навыков, применения их на практике.*

***Ключевые слова:** функциональная грамотность, методы, подходы, проблемно-ориентированный подход, проектная деятельность, интерактивные методы обучения, информационные ресурсы, методология, педагогика, обществознание, история, экономика, дополнительное образование.*

В последнее время функциональная грамотность играет важную роль в образовательном процессе школьников [1]. Ее содержание в предметах, таких как история, экономика и обществознание позволяет ученикам развивать критическое мышление, аналитические навыки и способности к самостоятельному анализу информации [1, 2, 3].

Один из методов, который может быть использован для формирования функциональной грамотности, — это использование проблемно-

ориентированного подхода. В рамках этого подхода ученикам предлагаются задачи и проблемы, которые требуют применения знаний из предметной области для их решения [2, 3]. Такие задачи могут быть связаны с анализом исторических событий, экономическими проблемами или социальными вопросами. Этот подход позволяет ученикам применять полученные знания на практике и развивать навыки применения знаний в реальных ситуациях [3, 4].

Еще одним методом является использование проектной деятельности. В рамках проектной деятельности ученики работают над конкретными проектами, которые требуют применения знаний из истории, экономики и обществознания. Например, они могут проводить исследования по исторической теме, создавать бизнес-планы или анализировать социальное поведение [1, 5]. Этот метод позволяет ученикам развивать навыки исследования, анализа и представления результатов.

Также важно использовать интерактивные методы обучения, такие как дискуссии, ролевые игры и групповые проекты [1, 3]. Эти методы позволяют ученикам активно участвовать в уроке, обсуждать вопросы, выражать мнения и аргументировать точки зрения. Это способствует развитию коммуникативных навыков и способности аргументировать свои мысли.

Кроме того, важно использовать разнообразные информационные ресурсы, такие как учебники, статьи, видеоматериалы и интерактивные образовательные программы [2, 4]. Это позволяет ученикам получать информацию из разных источников, анализировать и сравнивать различные точки зрения [1, 5]. Такой подход развивает навыки критического мышления и способность оценивать достоверность источников информации.

Важным аспектом в методологии формирования функциональной грамотности является индивидуальный подход к каждому ученику. В тенденции гуманизации современной образовательной системы педагоги должны учитывать навыки и потребности каждого обучающегося [1, 3, 5]. Это может быть достигнуто путем дифференциации обучения и использования различных траекторий в обучении.

В целом, комбинация этих методов и подходов позволяет формировать функциональную грамотность школьников в урочное и внеурочное время. Важно создавать условия, которые стимулируют учеников к активной деятельности, развитию аналитических навыков и способности применять знания на практике. Такой подход поможет подготовить учеников к успешной адаптации в современном информационном обществе.

СПИСОК ЛИТЕРАТУРЫ:

1. Закирзянова, Г. Д. Функциональная грамотность учителя как средство повышения качества образования в современных условиях / Г. Д. Закирзянова, А. С. Гусева, Л. Р. Фатхуллина // Управление качеством образования: теория и практика эффективного администрирования. – 2022. – № 2. – С. 49-57.
2. Парамзина, Н. Н. Функциональная грамотность как один из показателей качества образования / Н. Н. Парамзина // Современное образование: наука и практика. – 2020. – № 1(14). – С. 39-43.
3. Тарасов, О. А. Функциональная грамотность в рамках обновленных ФГОС / О. А. Тарасов // Вестник научных конференций. – 2022. – № 11-6(87). – С. 114-115.
4. Твердохлебова, И. П. Функциональная грамотность как фактор успешной деятельности выпускника школы в меняющемся мире / И. П. Твердохлебова // Иностранные языки в школе. – 2023. – № 1. – С. 2-5.
5. Тихомирова, В. Т. Понятие функциональная грамотность на современном этапе развития образования / В. Т. Тихомирова, Е. В. Рябова, К. А. Высочина // Современный научный вестник. – 2014. – Т. 4, № 2. – С. 69-79.

Yutsis A.E.

Tula State Pedagogical University named after L.N. Tolstoy
teacher of history and social studies, teacher of additional education

Center of Education No. 28, Center of Education No. 56

(Tula, Russia)

**METHODS AND APPROACHES
TO THE FORMATION OF FUNCTIONAL
LITERACY OF SCHOOLCHILDREN**

***Abstract:** the article considers the methodology of functional literacy formation as one of the key tasks in the educational system. The paper presents methods and approaches to achieve the formation of functional literacy. The conclusion is made about the importance of creating conditions for stimulating students to active creative activity, developing analytical skills, and applying them in practice.*

***Keywords:** functional literacy, methods, approaches, problem-oriented approach, project activity, interactive teaching methods, information resources, methodology, pedagogy, social studies, history, economics, additional education.*

ГОСУДАРСТВЕННОЕ И МУНИЦИПАЛЬНОЕ УПРАВЛЕНИЕ
(STATE & MUNICIPAL GOVERNMENT)

УДК 351.75.

Аскеров А.Ш.

командир отдельной роты патрульно-постовой службы полиции
Волгоградское линейное управление МВД России на транспорте
(г. Волгоград, Россия)

**ДИСЦИПЛИНАРНАЯ И АДМИНИСТРАТИВНАЯ ОТВЕТСТВЕННОСТЬ
СОТРУДНИКОВ ПОЛИЦИИ ЗА СОВЕРШЕНИЕ ПРАВОНАРУШЕНИЙ,
ПОСЯГАЮЩИХ НА БЕЗОПАСНОСТЬ ДОРОЖНОГО ДВИЖЕНИЯ**

***Аннотация:** актуальность проблемы нарушения безопасности дорожного движения не требует доказательств. Ежегодно государство вводит новые правила и законы с целью совершенствования системы безопасности. В этой связи следует рассмотреть ситуации, в которых сотрудники полиции при выполнении своих служебных обязанностей могут пренебрегать исполнением правил и обязанностей, предусмотренных в Главе 12 КоАП РФ. Все описанные ситуации, требуют детального рассмотрения и наличия определенных условий для применения освобождения от ответственности за административные нарушения.*

***Ключевые слова:** административное правонарушение, безопасность дорожного движения, исполнение служебных обязанностей.*

Глава 12 КоАП РФ содержит статьи регулирующие порядок рассмотрения по таким правонарушениям как управление транспортным средством, не зарегистрированным в установленном порядке, с отсутствующими государственными регистрационными знаками, без документов, предусмотренных правилами дорожного движения, автомобилем при наличии неисправностей, в состоянии опьянения, а также нарушение правил движения через железнодорожные пути, на автомагистрали, под запрещающий жест регулировщика, при пересечении перекрёстков, нарушение

правил обгона, дорожной разметки, остановки, стоянки, буксировки, перевозки опасных грузов, людей и так далее.

В настоящее время движение на улицах любого города, посёлка или другого населенного пункта достаточно оживлённое. Поэтому любые нарушения ПДД или использование транспортного средства могут привести к тому, что кто-то из населения может пострадать, но наступление негативных последствий может быть вызвано служебной необходимостью сотрудников правоохранительных органов.

Нарушения ПДД могут произойти в следствии погони, преследования или обеспечения безопасности и в других ситуациях, требующих острого реагирования. Проблемы обеспечения БДД с большим потоком транспорта на дорогах стоит особенно остро, государство прилагает огромные усилия для обеспечения безопасного передвижения граждан, так как безопасность граждан, прежде всего их конституционное право.

Все политические и правовые изменения накладывают свой отпечаток на различные сферы нашей жизни, в том числе и в области дорожного движения. Многие правоведы сходятся во мнении, что в этой сфере требуется совершенствование, причём постоянное отслеживание и быстрое реагирование на изменения, связанные с высоко технологическими процессами, то есть правоотношения в сфере безопасности дорожного движения должны постоянно реформироваться [2].

В законе о безопасности дорожного движения от 10.12.1995 №196 закреплены понятия, которые связаны с официальным определением по вопросам обеспечения безопасности дорожного движения, применяемые официальными государственными структурами, в том числе полицейскими службами судом и так далее.

В Главе 12 КоАП РФ описаны статьи, в которых уточнены виде перечня неисправности или определённые условия, нарушения, которые являются признаком административного правонарушения. Большинство статей касается того, что при определённых условиях транспортное средство не может быть

использовано гражданами в личных целях. Судебные прецеденты показывают, что правонарушения по данной главе совершаются, как правило, преднамеренно, но случаются ситуации, когда вина водителя не является прямой, то есть водитель не знает о противоправности своих действий либо правонарушение случилось в связи с определенной ситуацией, которая требовала обязательного использования транспортного средства.

Нарушения, описанные в главе 12 КоАП РФ, совершенные сотрудниками полиции могут привести к различным последствиям. В Определении Верховного суда от 07.11.16 №29-КГ-16-37 отмечено, что сотрудник, совершивший правонарушения, указанные в Главе 12 подлежит увольнению, дисциплинарному взысканию, расторжению контракта.

Если сотрудник совершил правонарушение, считающееся достаточно грубым в частной жизни. Например, если управлял автотранспортным средством в состоянии опьянения. Это грубое правонарушение, совершенное умышленно, не в интересах правопорядка. Такой проступок порочит честь сотрудника и подрывает авторитет полиции.

Постановление Пленума Верховного Суда РФ от 25.06. 2019 № 20 дает разъяснение относительно квалификации отдельных административных правонарушений, а также по вопросам назначения и исполнения наказаний по данным правонарушениям. За совершение административного правонарушения сотрудниками внутренних органов внутренних дел несут дисциплинарную ответственность как военнослужащие и приравненные к ним лица на общих основаниях.

Следует понимать, что лицо управляющим транспортным средством является его водитель, имеет он на это право или нет. При этом сотрудники подразделений полиции могут использовать автомобили, которые были остановлены для пресечения преступлений или преследования лиц, которые подозреваются в совершении преступления, а также для буксировки или оказания срочной медицинской помощи или проезда к предполагаемому месту совершения преступления или, если существует другая безотлагательная

служебная необходимость. При этом, возможно, будет отсутствовать страховка, государственные регистрационные знаки или будет иметь место наличие других правонарушений Главы 12 КоАП РФ.

В таких случаях полицейский обязан разъяснить гражданину владельцу автомобиля причину, основания для применения такой меры. Транспортное средство, которым воспользовался полицейский, может быть задержанной в связи с положениями указанными в Главе 12 КоАП в связи с экстренным случаем, может потребоваться для выполнения служебных функций сотрудника полиции. Данные положения разъяснены в части 2 статьи 13 Федерального закона № 3 от 07.02.2011г., а также утверждены регламентом в приказе МВД России от 02.03.09 №185 и Приложении 1 Административного регламента МВД.

Проанализировав Главу 12 КоАП РФ и пояснение к данному закону можно увидеть, что работник полиции привлекается к дисциплинарной ответственности, а также ответственности в рамках законодательства за недобросовестное исполнение трудовых обязанностей, нарушение Административного кодекса или возникновении ситуации, представляющей угрозу жизни и здоровью людей. Сотрудник полиции привлекается к дисциплинарной ответственности или ответственности в соответствии с законодательством Российской Федерации, при этом рассматриваются возложенные, в данный момент, на него обязанности в рамках трудовых обязанностей. Нарушение правил дорожного движения на личном транспорте является неправомерным для сотрудников полиции, также учитываются тяжесть совершенного проступка и обстоятельства, при которых он был совершён.

Государственная Дума РФ внесла соответствующий проект поправок в КоАП РФ, которые предлагают убрать штрафы для водителей оперативных служб за нарушение правил дорожного движения, если у них включен спецсигнал. Это касается не только полицейских, но и водителей «скорой помощи», пожарных служб и так далее. Включение такого спецсигнала

сообщает другим водителям о неотложном служебном задании, которое предполагает нарушение некоторых правил безопасности дорожного движения. Это может касаться нарушения скоростного режима, а также сигналов светофора.

На данный момент практика такова, что водитель спецслужб при видеофиксации нарушения получает штрафы и оплачивают их самостоятельно. Поэтому Государственной думой в проекте был добавлен пункт, согласно которому владелец, водитель или собственник транспортного средства имеющие нанесённые специальные цветографические схемы, надписи с одновременным включённым спецсигналом синего цвета должен быть освобождён от административной ответственности, в том случае если нарушение было зафиксировано в автоматическом режиме.

Таким образом, при применении законодательных норм, отражённых Главе 12 КоАП, необходимо учитывать на каком основании использовалось транспортное средство, отношение нарушившего лица к самому факту совершенного правонарушения, есть ли в этом его личной умысел, признавал ли сотрудник характер своих действий, был ли проведён анализ ситуации и возможно ли было действовать иначе. Самое важное - необходимо оценить критерии разумности.

СПИСОК ЛИТЕРАТУРЫ:

1. Марина М.П. К вопросу об административно-правовых средствах регулирования безопасности дорожного движения и повышении их эффективности // Административное и муниципальное право. 2018. № 9. С. 43.
2. Калюжный Ю.Н. Основные научные подходы к формированию новых форм обеспечения безопасности дорожного движения // Российская юстиция. 2020. № 4. С. 46.

Askerov A.Sh.

Volgograd Linear Department
of Ministry of Internal Affairs of Russia on Transport
(Volgograd, Russia)

**DISCIPLINARY AND ADMINISTRATIVE RESPONSIBILITY
OF POLICE OFFICERS FOR COMMITTING OFFENSES
THAT INFRINGE ON ROAD SAFETY**

***Abstract:** the relevance of the problem of violation of road safety does not require evidence. Every year, the state introduces new rules and laws in order to improve the security system. In this regard, it is necessary to consider situations in which police officers, while performing their official duties, may neglect to comply with the rules and duties provided for in Chapter 12 of the Administrative Code of the Russian Federation. All the described situations require detailed consideration and the presence of certain conditions for the application of exemption from liability for administrative violations.*

***Keywords:** administrative offense, traffic safety, performance of official duties.*

УДК 343.98

Дунаев С.А.

начальник вычислительного центра

Информационный центр Управления МВД России по Псковской области

(г. Псков, Россия)

ИСПОЛЬЗОВАНИЕ КРИМИНАЛИСТИЧЕСКИХ И РОЗЫСКНЫХ УЧЕТОВ В ОПЕРАТИВНО-РОЗЫСКНОЙ ДЕЯТЕЛЬНОСТИ: СОВРЕМЕННОЕ СОСТОЯНИЕ, ПРОБЛЕМЫ, ПУТИ РЕШЕНИЯ

***Аннотация:** в статье автор рассматривает значение криминалистических и розыскных учетов, которые используются при осуществлении оперативно-розыскной деятельности. Обращается внимание на правильность формирования учетных данных, а также на проблемы и нерешенные задачи, которые не позволяют максимально эффективно использовать учеты в раскрытии и расследовании преступлений.*

***Ключевые слова:** криминалистические учеты, оперативные учеты оперативно-розыскная деятельность, оперативное расследование.*

Статистические данные о состоянии преступности в Российской Федерации за последние 5 лет свидетельствуют о снижении числа преступлений против личности, уличной преступности, криминальной активности в миграционной, семейно-бытовой и других сферах. Вместе с тем, регистрируются рост новых видов преступлений с использованием информационно-телекоммуникационных технологий (в сети «Интернет» или при помощи средств мобильной связи).

Одним из важнейших факторов оперативного расследования и раскрытия подобных преступлений является информационное обеспечение подразделений ОВД, в том числе, своевременная организация и грамотное использование сведений, накопленных в криминалистических и розыскных учетах [1]. Собранные и систематизированные сведения из информационных

баз данных являются первоочередным средством, необходимым для сбора доказательств в раскрытии и расследовании преступлений.

Следует также отметить необходимость правильного формирования, ведения и использования данных учетов в оперативно-розыскной деятельности. Прежде всего, это связано с ежегодным ростом объема сведений, наполняющих криминалистические и розыскные учеты.

Для более детального понимания вопроса необходимо подробнее рассмотреть само понятие «криминалистические и розыскные учеты», существующие виды учетов, основные принципы сбора, обработки и выдачи информации из указанных учетов, порядок доступа к ним, а также алгоритм запроса и использования полученной информации в оперативно-розыскной деятельности.

Криминалистические и розыскные учеты — это информационные банки данных (как автоматизированные, так и в ручном контуре), которые предназначены для выполнения задач по предупреждению, расследованию и раскрытию преступлений. Они имеют двухуровневую систему обработки и ведения. Первый уровень – Федеральный (Централизованный). На этом уровне ведением и администрированием информационных баз (учетов) занимаются сотрудники ФКУ «ГИАЦ МВД России». Второй уровень – региональный. На этом уровне задачи по сбору, ведению, наполнению, обработке и выдачи информации из вышеуказанных учетов выполняют сотрудники Информационных центров территориальных органов МВД России. Поступающие сведения вводятся в подсистемы на основании документов первичного учета и информационно-поисковых карт. Большая часть информации направляется по специальным каналам в ФКУ «ГИАЦ МВД России». Сами учеты представляют собой набор различных автоматизированных информационно-поисковых систем, входящих в состав Интегрированного банка данных регионального уровня (на базе Информационных центров) и Интегрированного банка данных федерального

уровня (на базе ФКУ «ГИАЦ МВД России»). Такими подсистемами в ИБД-Р, ИБД-Ф являются:

- сведения о наличии судимости
- учет тяжких и особо тяжких преступлений;
- учет лиц, объявленных в федеральный розыск;
- учет лиц без вести пропавших, а также неопознанных трупов;
- учет иностранных граждан и лиц без гражданства, совершивших административные правонарушения и преступления на территории Российской Федерации, а также в отношении которых совершены преступления;
- розыск выявленного и утраченного огнестрельного оружия;
- розыск угнанных транспортных средств;
- розыск номерных вещей и документов (включая средства мобильной связи и поддельные купюры);
- розыск антиквариата;

Доступ к ИБД-Р, ИБД-Ф может получить любой сотрудник органов внутренних дел, осуществляющий оперативно-розыскную деятельность. Для этого необходимо направить в адрес регионального Информационного центра заявку, установленного образца. На основании полученной заявки сотрудники Информационного центра принимают решение о предоставлении или закрытии доступа к учетам. В случае принятия положительного решения о предоставлении доступа, в адрес заявителя направляется персональный логин и пароль, при введении которого сотрудник получает полный доступ к учетам и может осуществить запрос по интересующим его служебным вопросам. Например, при осуществлении поиска по ФИО будет производиться отождествление с ФИО лиц, находящихся во всех подсистемах. Указанный алгоритм работы уже доказал свою эффективность и привел к устойчивой тенденции к повышению раскрытия преступлений с использованием криминалистических и розыскных учетов, о чем свидетельствуют статистические данные и аналитические отчеты последних лет. Однако на сегодняшний день существует ряд задач, которые не позволяют максимально

использовать учеты в раскрытии и расследовании преступлений. С моей точки зрения, этому способствуют как субъективные, так и объективные факторы:

- низкий уровень знаний сотрудников о всех возможностях подсистем ИБД-Р, ИБД-Ф. Зачастую сотрудники игнорируют новые методические рекомендации, направляемые Информационными центрами, предпочитая работать по привычным схемам;

- нарушение сроков заполнения документов первичного учета и различных информационно-поисковых карт, что существенно влияет на оперативность появления данной информации в автоматизированных учетах;

- некачественное, не полное и/или неразборчивое заполнение информационно-поисковых карт, что приводит к искажению информации, а также к плохому качеству получаемой на выходе информации;

- отсутствие понимания формирования учетов, то есть «чем более полно заполнена информационно-поисковая карта на тот или иной учет, тем более подробная и качественная информация будет выдана при осуществлении поискового запроса»;

- техническая сторона вопроса. Для доступа к учетам на автоматизированных рабочих местах сотрудников необходима установка определенного набора специализированных программ, что привязывает сотрудника к своему рабочему месту и не позволяет оперативно получить информацию. Также к данному фактору можно отнести несовершенные каналы передачи информации, линии связи, отсутствие мобильных точек доступа.

- отсутствие единой авторизации. Реквизиты доступа к ИБД-Р, ИБД-Ф и другим системам МВД различны.

- объемы работы. Действующие сотрудники из-за кадрового некомплекта максимально загружены и не успевают использовать все возможности учетов.

- «текучка» кадров.

В настоящее время проводятся различные мероприятия для улучшения качества информации, содержащейся в банках данных.

Руководством МВД России анализируются поступающие данные о состоянии учетов, по результатам которых проводятся различные перекрестные сверки между банками данных. Благодаря этому удается своевременно устранять ошибки и неточности в различных реквизитах, проверять полноту заполнения, убирать дублирующие сведения. Организуется специальное обучение, проводятся вебинары по использованию существующих банков данных, на которые приглашаются как руководители подразделений аппарата территориальных органов МВД России, так и руководители территориальных органов МВД России на районном уровне. Разрабатываются и направляются в адрес руководителей территориальных органов МВД методические рекомендации, анализы и обзоры по использованию криминалистических и розыскных учетов при раскрытии и расследовании преступлений. Вместе с тем, разрабатываются и вводятся в эксплуатацию новые подсистемы, а также модернизируются и дополняются текущие. Распоряжением заместителя Министра внутренних дел Российской Федерации генерал-полковника полиции В.Д. Шулики создана рабочая группа по развитию программного обеспечения ИБД-Р, куда входят представители ФКУ «ГИАЦ МВД России» и сотрудники Информационных центров территориальных органов МВД России. Указанная рабочая группа постоянно анализирует потребности оперативных подразделений и вносит необходимые изменения в работу существующих подсистем.

Данные меры позволяют с большой долей уверенности заявлять об улучшении как качества формирования криминалистических и розыскных учетов, так и использования этих учетов сотрудниками ОВД.

СПИСОК ЛИТЕРАТУРЫ:

Пшеничный Р.В. Криминалистические учеты и их применение при расследовании и раскрытии преступлений // Северо-Кавказский юридический вестник. 2019. № 1. С. 156-161.

Dunaev S.A.

Information Center of Department of
Ministry of Internal Affairs of Russia for Pskov region
(Pskov, Russia)

**THE USE OF FORENSIC & INVESTIGATIVE RECORDS
IN OPERATIONAL INVESTIGATIVE ACTIVITIES:
CURRENT STATE, PROBLEMS, SOLUTIONS**

***Abstract:** in the article, the author examines the importance of forensic and investigative records, which are used in the implementation of operational investigative activities. Attention is drawn to the correctness of the formation of accounting data, as well as to problems and unresolved tasks that do not allow the most effective use of accounting in the disclosure and investigation of crimes.*

***Keywords:** forensic records, operational records, operational investigative activity, operational investigation.*

УДК 351.75

Крыгин М.Н.

начальник

Отдел МВД России по г. Находка

(г. Находка, Россия)

**АКТУАЛЬНЫЕ ВОПРОСЫ ВЗАИМОДЕЙСТВИЯ ППСП
С ОБЩЕСТВЕННЫМИ ФОРМИРОВАНИЯМИ И ГРАЖДАНАМИ
ПО ОХРАНЕ ОБЩЕСТВЕННОГО ПОРЯДКА**

Аннотация: в данной статье автором исследуется алгоритм действий сотрудников патрульно-постовой службы при охране общественного порядка на маршруте патрулирования. Проанализированы основные направления взаимодействия сотрудников патрульно-постовой службы с иными субъектами профилактики преступлений при несении службы по охране общественного порядка.

Ключевые слова: взаимодействие, общественные формирования, алгоритм действий, сотрудник органов внутренних дел, охрана общественного порядка, патрульно-постовая служба, безопасное поведение, добровольная народная дружина, гражданская позиция.

Противоправные деяния, совершаемые на территории Российской Федерации, являются проблемой не только регионального и государственного, но и общемирового масштаба и вызывают в повседневной жизнедеятельности широкий общественный резонанс.

Деятельность государства и его органов охватывает многие сферы государственной и общественной жизни. В целях обеспечения правового режима в государстве созданы правоохранительные органы.

Одними из основных субъектов, которым вменена обязанность по выявлению, предупреждению, пресечению и преступлений, являются подразделения патрульно-постовой службы полиции (далее - ППСП).

Основными направлениями деятельности ППСП является охрана общественного порядка и обеспечение общественной безопасности на маршруте патрулирования [1]. Необходимо также учитывать, что результатом преступления против общественной безопасности может выступать причинение вреда как гражданам, так и собственности юридических лиц. Следует отметить, что задержание сотрудниками полиции, осуществляющими охрану общественного порядка лиц, иной раз происходит крайне затруднительно. Это обстоятельство связано с тем, что преступник зачастую оказывает сопротивление и не желает выполнять законные требования представителя власти.

Показатели преступности среди населения Российской Федерации свидетельствуют все же о значительном количестве совершаемых преступлений. При этом повышается общественная опасность не только «традиционных» видов преступлений, но и новых видов криминальной активности, связанных с масштабной цифрофизацией общества.

Деятельность подразделений ППСП принимает различные формы: выявление, расследование, предупреждение, предотвращение и пресечение правонарушений, а также применение санкций к правонарушителю, установленные в административном законодательстве Российской Федерации.

В свою очередь под ППСП понимается государственный орган, обеспечивающий соблюдение и защиту прав и свобод человека и гражданина, законных интересов физических и юридических лиц, государства, реализующая в соответствии со своей компетенцией политику государства по противодействию преступности и иным правонарушениям, наделенная специальными полномочиями по обеспечению законности и поддержанию общественного порядка. Данная служба занимает особое место в системе правоохранительных органов нашего государства. Она осуществляет деятельность по охране общественного порядка и обеспечению общественной безопасности, предупреждению и предотвращению преступных и иных

противоправных посягательств на права и свободы человека и гражданина, интересы государства и общества.

Сотрудники ППСП, будучи представителями государственной власти, находятся под защитой государства. Требования данных должностных лиц, предусмотренные законодательством Российской Федерации, обязательны для исполнения всеми гражданами и должностными лицами. Гражданин, не выполнивший требования сотрудника ППСП, несет ответственность перед законом. В случае оскорбления, противодействия, угроз и угрозы жизни, здоровью, достоинству сотрудника правоохранительных органов гражданин также несет ответственность перед законом.

Охрана общественного порядка - основное направление деятельности полиции в нашем государстве. По существующему опыту, большую роль в стабилизации оперативной обстановки в обществе играет тесное взаимодействие полиции и населения. К примеру, служебная деятельность общественных объединений и граждан является ключевым фактором охраны правопорядка. Данные общественные организации осуществляют выполнение приоритетных задач по охране общественного порядка и обеспечению общественной безопасности. Основной их задачей является оказание помощи органам внутренних дел в охране общественного порядка, в частности патрулирование сотрудниками органов внутренних дел на улицах, площадях, жилых помещениях и других общественных местах, а также при проведении культурно-массовых и спортивно-развлекательных мероприятий, оказание помощи органам внутренних дел в борьбе с алкоголизмом, наркоманией и участие в работе по профилактике токсикомании, правонарушений среди несовершеннолетних и детской безнадзорности. Общественные объединения правоохранительной направленности, занимают особое место в обеспечении общественного порядка и профилактике различных правонарушений [2]. Они призывают воспитывать у населения нравственное отношение к людям, охранять их жизнь и здоровье, культурно относиться к своему здоровью, обеспечивать уважительное отношение к людям, позитивное отношение к

обществу, к себе, к жизни, воспитывать активную жизненную позицию и патриотизм.

На маршрутах патрулирования сотрудники ППСП и общественные объединения правоохранительной направленности занимаются патрулированием. Несмотря на то, что рейд проводится совместно с сотрудниками полиции, доверие и уважение граждан во многом зависят от способностей данных субъектов: замечать правонарушения (преступления), предупреждать или принимать меры, объясняя это людям.

В настоящее время основным предназначением общественных организаций правоохранительной направленности выступают:

- патрулирование на маршруте следования;
- преследование преступников;
- предотвращение и пресечение правонарушений;
- прием заявлений о преступлениях и правонарушениях;
- оказание первой доврачебной помощи пострадавшим;
- разъяснение правил поведения правонарушителям;
- взаимодействие и сотрудничество с органами внутренних дел;
- содействие правоохранительным органам;
- распространение норм законодательства среди населения.

Основными обязанностями сотрудников ППСП выступают следующие:

- соблюдать Конституцию и законодательство Российской Федерации;
- обеспечивать соблюдение и защиту прав и свобод человека и гражданина, а также законных интересов физических и юридических лиц, государства;

- рассмотрение обращений физических и юридических лиц, принятие по ним необходимых мер в порядке и сроки, предусмотренные законом;

- хранить государственные секреты и иную охраняемую законом тайну, в том числе и после прекращения правоохранительной деятельности;

- хранить в тайне сведения, затрагивающие личную жизнь, честь и достоинство граждан, полученные при исполнении служебных обязанностей, и

не требовать от них предоставления такой информации, за исключением случаев, предусмотренных законодательством.

Общественные организации, осуществляющие взаимодействие с полицией, должны служить примером для населения и способствовать совершенствованию движения среди молодежи.

Приоритетными задачами при несении службы объединений правоохранительной направленности должны выступать:

- сосредоточение внимания на несовершеннолетних правонарушителей и детей младшего возраста на необходимость их помощи;

- формирование особенности общения несовершеннолетних с ними независимо от их возраста и ранга;

- на обеспечение книжками о профилактике правонарушений, совершаемых несовершеннолетними, оказании помощи детям младшего возраста, препятствиях в привлечении несовершеннолетних к преступлению и другие.

Среди основных действий сотрудников подразделений ППС при охране общественного порядка, на наш взгляд, необходимо выделить следующие:

1. Сбор, систематизация, изучение и отбор поступающей информации по данному направлению деятельности;

2. Совершенствование знаний и основных положений по охране общественного порядка;

3. Организация четкого взаимодействия с другими субъектами противодействия преступлениям среди населения;

4. Качественное документирование преступных действий лиц;

5. Проведение профилактической деятельности с лицами, склонными к совершению преступлений;

6. Выбор конкретных действий, их последовательности, времени проведения, прогнозирование результатов;

7. Незамедлительное информирование дежурного о фактах нарушения общественного порядка;

8. Принятие мер к сохранению и фиксации вещественных доказательств до прибытия следственно-оперативной группы.

Помимо обозначенных мер следует учитывать конкретно сложившуюся ситуацию и исходя из вышеизложенного безопасность сотрудника органов внутренних дел в большинстве случаев гарантирована выполнением перечня вышеизложенных действий.

Подводя итоги, подчеркнем, что взаимодействие и синхронизированная координация деятельности подразделений ППСП с общественными объединениями правоохранительной направленности – значимый фактор при борьбе с преступностью в целом. В современных условиях развития нашего государства созданы возможности для защиты прав и свобод граждан, поддержания порядка, укрепления законности.

СПИСОК ЛИТЕРАТУРЫ:

1. Об утверждении Наставления об организации служебной деятельности строевых подразделений патрульно-постовой службы полиции территориальных органов МВД России: Приказ МВД РФ от 28.06.2021 № 495 Устав ППС.
2. Буралова Л.А. Добровольная народная дружина // Вестник ПНИПУ. Культура. История. Философия. Право. - 2020. - №1. - С. 59-64.

Krygin M.N.

Department of Ministry of Internal Affairs of Russia for Nakhodka City
(Nakhodka, Russia)

**TOPICAL ISSUES OF INTERACTION OF PATROL POLICE OFFICERS
WITH PUBLIC FORMATIONS & CITIZENS
FOR PROTECTION OF PUBLIC ORDER**

***Abstract:** in this article, the author investigates the algorithm of actions of patrol officers in the protection of public order on the patrol route. The main directions of interaction of patrol and post service employees with other subjects of crime prevention while serving in the protection of public order are analyzed.*

***Keywords:** interaction, public formations, algorithm of actions, employee of internal affairs bodies, protection of public order, patrol service, safe behavior, voluntary people's squad, civic position.*

ПОЛИТИЧЕСКИЕ НАУКИ (POLITICAL SCIENCES)**УДК 32****Кондрашов К.А.**

студент

Кубанский государственный университет

(г. Краснодар, Россия)

РОССИЯ В КИТАЙСКОЙ ИНИЦИАТИВЕ**«ОДИН ПОЯС, ОДИН ПУТЬ»**

***Аннотация:** в условиях динамично развивающихся международных отношений Китай старается заполучать ведущие позиции как в политическом, экономическом, так и в других аспектах межгосударственных сношений посредством реализации собственной инициативы «Один пояс, один путь». Россия не осталась в стороне и также, как и многие страны мира, заключила договор партнерства с КНР. Однако в силу ряда факторов, которые влияют на международные позиции РФ, вектор сотрудничества с Китаем сдвигается в более выгодную сторону для Народной Республики, нежели нашей страны. В работе представлены подробные данные сотрудничества двух стран в некоторых областях, а также дана оценка роли российского вовлечения в китайскую инициативу.*

***Ключевые слова:** Один пояс, один путь, Китай, Россия, Сообщество единой судьбы, международные отношения.*

Являясь восходящей державой, Китай все увереннее захватывает новые рынки сбыта для реализации продукции своего производства, продвигая собственную инициативу «Один пояс, один путь». Подразумевается, что этот мегапроект способен реализовывать до 23% мирового экспорта, он будет охватывать территории более 30 стран Евразии с населением в 3 млрд человек [11, с. 89].

Вовлечение России в китайскую инициативу «Один пояс, один путь» может явиться причиной изменения геополитической обстановки в Евразии. Так называемая «перекройка» Евразии, но уже без участия США и западных

союзников может принести России как выгоды, большие возможности, так и определенные риски.

Участие России в инициативе видится в рамках сопряжения «Пояса и пути» с Евразийским экономическим союзом. Так, подписанное 8 мая 2015 г. российско-китайское Заявление о сопряжении Экономического пояса Шелкового пути и Евразийского экономического союза (ЕАЭС) фактически актуализируют российское участие в инициативе. Данный документ определяет российское евразийское пространство в качестве основной зоны промышленного сотрудничества и транзита товаров и инвестиций [15, с 121].

На данный момент партнерство видится больше в двустороннем сотрудничестве Китая, как инициатора мегапроекта, и России, как основного актора евразийского пространства.

В рамках китайской инициативы планируется создание семи «поясов»: транспортного, энергетического, торгового, информационного, научно-технического, аграрного и туристического [9, с. 177]. При его успешной реализации результатом может явиться колоссальная по своим размерам зона свободной торговли, простирающаяся через весь материк Евразия.

Одним из важнейших аспектов российско-китайского сотрудничества является поддержание и развитие транспортно-логистической сферы.

1. Железнодорожные перевозки;
2. Морские перевозки;
3. Авиаперевозки;
4. Автомобильные перевозки.

В данный момент в рамках инициативы функционирует множество железнодорожных путей сообщения. Наиболее крупными из всех выделяются Транспортный коридор Китай – Монголия – Россия, а также высокоскоростная магистраль «Пекин – Москва» [7].

Не менее значимым также видится и развитие морских грузоперевозок. Северные порты России представляют для Китая особый интерес, так как они могут стать удобными хабами в логистических цепочках.

Так, в этих районах начато создание глубоководных портовых зон в Архангельске и Мурманске и развитие перевалочных пунктов. В перспективе необходимую роль и значимость создаваемых хабов подтвердили поставки сжиженного газа из России в Китай в 2021 году с использованием вышеназванных портов [5].

Официальные представители России и Китая уверены, что многостороннее сотрудничество в транспортно-логистической сфере заложат прочный фундамент для дальнейшего углубления и расширения сотрудничества в сфере логистики и грузоперевозок.

Однако, как показывает анализ реализации проектов в рамках инициативы, не все так продуктивно и перспективно. Согласно данным издания *Foreign Policy* большое число проектов в сфере транспорта, которое было предложено Россией, в конечном счете были отвергнуты китайской стороной [6].

Также несомненный отпечаток в падении интенсивности взаимоотношений оставила пандемия коронавирусной инфекции. По оценкам китайской стороны темпы реализации проектов в условиях повсеместной пандемии упали на 30%.

Однако пандемия явилась не единственным препятствием на пути реализации инициативы. Таковым также можно назвать украинский кризис. Специальная военная операция РФ оставила свой след в отношениях с КНР. На определенный период произошло полное свертывание финансирования и инвестирования проектов. [13, с. 191]

Тем не менее обе проблемы не явились большим препятствием на пути взаимоотношений России и Китая. Так, в 2020—2021 гг. проводились Годы научно-технического и инновационного сотрудничества КНР и РФ. [14]

В феврале 2023 г. глава канцелярии комиссии ЦК КПК по иностранным делам Ван И совершил визит в Москву. В период своего пребывания он встретился с секретарем Совета Безопасности РФ Николаем Патрушевым, с

главой МИДа РФ Сергеем Лавровым и в завершении с Президентом РФ Владимиром Путиным. [3]

Следующим «поясом» в китайской инициативе является энергетический. Одним из крупнейших трендов российско-китайской кооперации является сотрудничество в нефтегазовой сфере.

Вспомогательным звеном интеграции России в китайскую инициативу явились ранее заключенные соглашения и утвержденные проекты. Таким примером является нефтепровод «Восточная Сибирь – Тихий океан» (ВСТО), проект которого был утвержден задолго до представления инициативы «Пояса и пути» мировой общественности. В рамках сопряжения ЕАЭС и китайской инициативы этот нефтепровод был включен в сферу интересов китайских инвестиций [14].

Еще одним «проектом из прошлого» является «Ямал СПГ», который включается в себя не только производство сжиженного природного газа (СПГ), но и его поставки за границу. Включение «Ямал СПГ» в «Один пояс, один путь» началось еще в 2015 г., когда китайский «Фонд Шелкового пути» в кооперации с Китайской национальной нефтегазовой корпорацией подписали с российскими партнерами договор о передаче 9% акций Фонду. [8]

Кроме привлечения ретроспективных проектов в рамках инициативы создаются новые. Таким, например, является «Сила Сибири-2», объявление о строительстве которого появилось в 2020 г. Согласно проекту, газопровод соединит месторождения природного газа Сибири с китайским «Запад-Восток». Новая газовая магистраль пройдет также по территории Монголии. Совокупная протяженность газопровода составит около 6700 км, предварительные расчеты показали, что пропускная способность новой ветки составит 38 млрд м³ сырья.

В сентябре 2022 года вице-премьер РФ Александр Новак сообщил, что «Сила Сибири-2» для России фактически может заменить «Северный поток-2». [1]

Еще одной точкой соприкосновения РФ и КНР в инициативе «Пояса и пути» можно выделить торговлю. Она является неотъемлемой частью

инициативы и, как отмечают официальные представители двух стран, фундаментом, который служит твердой опорой для «построения» последующих проектов.

Как правило, в отчетах о торговом сотрудничестве РФ и КНР не производится разделение на торговлю в рамках инициативы и вне ее рамок. Российские эксперты оценивают долю «Пояса и пути» в общих показателях торговли в диапазоне от 35 до 45%, в то время как китайские исследователи предлагают рассматривать всю двустороннюю торговлю после подписания «Шанхайских соглашений» (2015 г.) как торговлю в рамках инициативы [13].

Говоря о совокупном обороте торговли, следует отметить его несомненный рост. Так в 2013 г. совокупный товарооборот двух стран составлял менее 50 млрд. долл., однако после подписания ряда соглашений в Шанхае он увеличился почти на 19 млрд. На конец 2022 г. товарооборот составил рекордную сумму в размере 190 млрд. долл., в процентном эквиваленте рост составил 29,3 %.

Однако, несмотря на значительный прирост, многие экономисты склонны полагать, что сотрудничество в сфере торговли с КНР не всегда является выгодным для России, что связано с разным видением значимости торговых интересов.

Еще одним фактором, подчеркивающим неравноценное партнерство России и Китая является приоритетность партнерства. Если для России Китай является крупнейшим партнером, то Китай рассматривает Россию далеко не как первостепенного партнера в торговле. Уступая место Европейскому союзу, США, Южной Корее и Японии РФ входит лишь во вторую десятку основных партнеров КНР. В таком ключе развития несомненно сотрудничество двух стран выстраивается по больше мере в соответствии с приоритетами Китая.

Таким образом, подводя итог, следует отметить, что, с одной стороны, сотрудничество России и Китая в рамках инициативы «Один пояс – один путь» несомненно имеет обширный характер, что показывает всеобъемлющее сотрудничество во многих сферах, включая логистику, энергетику, торговлю и

др. Однако, с другой стороны, почти во всех сферах наблюдается смещение вектора интересов в сторону Китая, что несколько дискредитирует основную идею построения «сообщества общей судьбы», ведь в таком случае учитывается только «судьба» и национальные интересы КНР. Тем не менее на сегодняшний день Китай для России является партнером №1, что показывает объем товарооборота между странами, поэтому считается разумным продолжать и развивать взаимоотношения между странами, при этом руководствуясь собственными национальными интересами и ценностями.

СПИСОК ЛИТЕРАТУРЫ:

1. Александр Новак выступил на форуме «Один пояс, один путь» [Электронный ресурс] // Министерство энергетики РФ. 14.05.2017. URL: <https://minenergo.gov.ru/node/7991> (дата обращения: 20.03.2023).
2. Аналитический доклад «Анализ существующих международных транспортных коридоров, проходящих через территории государств-членов ЕАЭС» [Электронный ресурс] // Евразийская экономическая комиссия. 13.12.2019. URL: <http://www.eurasiancommission.org/ru/> (дата обращения: 12.03.2023 г.).
3. Великая китайская скала: главный дипломат КНР подтвердил нерушимость тандема с Москвой [Электронный ресурс] // Коммерсантъ. 22.02.2023 URL: <https://www.kommersant.ru/doc/5841458> (дата обращения: 16.03.2023 г.).
4. Гао Ц. Сотрудничество в рамках «Одного пояса, одного союза» в научно-технической и инновационной сфере: возможности и вызовы [Электронный ресурс] // Российский совет по международным делам. 15.09.2020. URL: <https://russiancouncil.ru> (дата обращения: 10.03.2023 г.).
5. Глубоководный порт-хаб под Архангельском начнут строить в 2020 году // РИА-Новости. 17.02.2018. URL: <https://ria.ru/20180217/1514842770.html> (дата обращения: 4.03.2023); Строящийся под Мурманском порт «Лавна» выйдет на проектную мощность в 2022 году // ИТАР-ТАСС. 13.03.2020. URL: <https://tass.ru/ekonomika/7972651> (дата обращения: 4.03.2023 г.).
6. Как правило, причиной отказа КНР от участия в финансировании подобных проектов заключалась в низкой мультипликативности и незначительном кумулятивном эффекте от реализации предлагаемых инициатив // Foreign Policy. 16.07.2020. URL:

-
- <https://foreignpolicy.com/2020/07/16/russiachina-belt-and-road-initiative/> (дата обращения: 18.03.2023 г.).
7. Китай, Россия и Монголия договорились об организации транспортного коридора // ИТАР-ТАСС. 25.07.2016. URL: <https://tass.ru/transport/3483513> (дата обращения: 9.03.2023 г.).
8. Китайский Фонд «Шелкового пути» купил 9,9% «Ямал СПГ» // Ведомости. 17.12.2015. URL: <https://www.vedomosti.ru/business/news/2015/12/17/621420-fond-shelkovogo-puti-yamal-spg> (дата обращения: 20.03.2023).
9. Литвинов А.И. Политика современных «шёлковых путей» // Вестник МГИМО-Университета. 2016. № 4 (49). С. 176-180
10. Обращение Президента Российской Федерации В.В.Путина к главам государств – членов Евразийского экономического союза [Электронный ресурс] // Президент России 23.01.2023 URL: <http://www.kremlin.ru/events/president/news/70380> (дата обращение: 18.03.2023 г.).
11. Сафронова Е.И. Стратегия «Один пояс, один путь» как носитель «мягкой силы Китая // Новый Шелковый путь и его значение для России... С. 84-108.
12. Совместное заявление Российской Федерации и Китайской Народной Республики об углублении всеобъемлющего партнерства и стратегического взаимодействия и о продвижении взаимовыгодного сотрудничества [Электронный ресурс] // Президент России. 08.05.2015. URL: <http://kremlin.ru/supplement/4969> (дата обращения: 10.03.2023 г.)
13. Цзоу Сютин. Российско-украинский конфликт: направления и тенденции российско-китайского экономического и торгового сотрудничества // Институт России Академии общественных наук провинции Хэйлунцзян, 2022. г. Харбин №3 С. 190-198
14. Чжан Ханьхуэй: «Один пояс, один путь»: открыть дорогу взаимному выигрышу // Посольство КНР в России. 16.01.2021. URL: <http://ru.china-embassy.org/rus/sghd/t1846717.htm> (дата обращения: 20.03.2023).
15. Чубаров И.Г. География сопряжения: региональная политика КНР и пространственное развитие стран ЕАЭС // Проблемы Дальнего Востока. 2017. № 5. С. 114-125.

Kondrashov K.A.

Kuban State University

(Krasnodar, Russia)

RUSSIA IN THE CHINESE INITIATIVE ONE BELT, ONE ROAD

***Abstract:** in the context of dynamically developing international relations, China is trying to gain leading positions in both political, economic and other aspects of interstate relations through the implementation of its own One Belt, One Road initiative." Russia did not stand aside and, like many countries of the world, signed a partnership agreement with the People's Republic of China. However, due to a number of factors that affect the international positions of the Russian Federation, the vector of cooperation with China is shifting in a more favorable direction for the People's Republic than our country. The paper presents detailed data on cooperation between the two countries in some areas, as well as an assessment of the role of Russian involvement in the Chinese initiative.*

***Keywords:** One belt, One Road, China, Russia, Community of One destiny, international relations.*

ИСТОРИЧЕСКИЕ НАУКИ (HISTORICAL SCIENCES)**УДК 93****Майсам М.**

аспирант кафедры всеобщей истории, историко-филологического факультета

Белгородский государственный НИУ

(г. Белгород, Россия)

**РОЛЬ АМАНУЛЛЫ-ХАНА, ЦАРЯ АФГАНИСТАНА, В ГОСПОДСТВЕ
СОВЕТСКОЙ РОССИИ НАД СРЕДНЕЙ АЗИЕЙ (1919-1926 ГГ.)**

Аннотация: в начале своего правления Аманулла-хан играл двойную роль, политически сопровождая большевиков в Средней Азии и поддерживая сопротивление ферганских мусульман в 1919-1920 годах и бухарских повстанцев в 1922 году. Борьба афганского бадахшанского народа, не поддержанная таджикским правительством в 1925-1926 гг., была результатом внешней политики Амануллы, которые не учли аспект исламской солидарности с мусульманами Средней Азии для поддержания хороших отношений с Россией (Советской). Он понимал, что не сможет защитить независимость своей страны без поддержки русских. Аманулла-хан предотвратил крупномасштабный конфликт между ними и военными под командованием Москвы, поверхностно сотрудничая с искателями независимости Средней Азии. Он пользовался доверием лидеров антисоветских движений и смог предотвратить их объединение в Средней Азии.

Ключевые слова: двойная игра, исламская солидарность, искатели независимости, Центральная Азия, военная помощь, Большевики, Анвар-паша, Сейед Алам Хан, Аманулла Хан, иммигранты.

Аманулла Хан, Шах Афганистана, вступивший на престол в 1919 году после того, как был убит его отец, первым делом провозгласил независимость внешней политики Афганистана от Англии, что ему удалось добиться в ходе борьбы, длившейся несколько месяцев. Он известен как прогрессивный король Афганистана, проводивший социальные и экономические реформы. Первой страной, признавшей независимость Афганистана, была Россия (СССР).

Отношения между двумя странами в основном были сосредоточены на общении между людьми по обе стороны границы с этнической точки зрения. Эти отношения были разорваны, когда в 1930-х годах была закрыта граница между Средней Азией и Афганистаном.

Отношения между Кабулом и Москвой выдержали тяжелые испытания, поскольку Российская Советская Федеративная Социалистическая Республика, аннексировав Центрально-Азиатскую область с 1917 по 1920 год и в последующее десятилетие, нейтрализовала борьбу народов этого региона за определение своей национальной судьбы и предотвратив формирование радикальных исламистских правительств. В ответ на эти действия афганские общественные круги пытались поддержать соседних мусульман в их борьбе против советской власти, но, с другой стороны, Советский Союз сыграл решающую роль в укреплении независимости Афганистана от Великобритании, что было очень важно для Амануллы-хана.

В начале своего правления Аманулла-хан поддерживал туркестанцев и бухарцев в 1920-х годах, потому что Афганистан выиграл третью англо-афганскую войну (1919 г.) и был полон энтузиазма и он хотел сражаться в образе победоносного исламского лидера, Потому что шах Афганистана находился под влиянием реформистских идей «афганской молодежи», особенно Махмуда Тарзи, видного представителя этой группы, журналиста, своего тестя и ключевой фигуры в его кругу сторонников. [1]

После подписания в Равалпинди договора о независимости Афганистана афганская делегация во главе с Мохаммадом Вали Ханом Дарвази выехала в Москву [2] Кабул хотел проявить независимость во внешних делах от англичан. Первый посол независимого Афганистана посетил Бухару по пути в Москву и встретился там с Сейедом Алам-ханом. Мухаммад Вали-хан вручил знак и грамоту Аманулла-хана амиру Бухары. Оказывается, они знали о желании Алам-хана противостоять Советской России. В своем письме Сейеду Алам-хану шах Афганистана предостерег его от войны против большевиков и предупредил, что Афганистан не может поддержать Бухару по причинам. [3] Мухаммад Вали Хан

сказал: «Не спешите, пока действия вашего брата [(то есть борьба Амануллы Хана против Англии)] не будут определены». Сейед Алам-хан позже вспоминал: «Поскольку слова посла были очень справедливы, я решил сделать то, что он сказал, и, помня эти рекомендации, я практиковал терпение и терпимость» [4]

Аманулла-хан, чтобы притвориться, что поддерживает Сейеда Алам-хана, прислал ему в подарок шесть боевых пушек и несколько малоценных военных боеприпасов, а также специалистов для обучения вооруженных сил. [5] Причиной холодного поведения Амануллы-хана с Амиром Бохаром были хорошие отношения Сейед Алам-хана с Англией, а молодой шах считал себя в долгу перед Россией (Советской) за то, что они не колеблясь, признали независимость этой страны.

Одним из хитрых приемов Амануллы-хана было притвориться, что он сотрудничает с искателями независимости Средней Азии. Он отправил делегацию из десяти человек под руководством Мохаммада Акбар-хана — полковника афганской армии на базу Амина Ахмада Бейка (Мохаммед Амин Бейк) — предводителя басмачей Ферганы — в селе Гур Баба под Хокандом. [6] В то время Мохаммад Амин Бейк заключил союз с так называемой Крестьянской армией, состоявшей из русских крестьян и повстанцев под командованием Монстрофа. Это соглашение между басмачами и повстанцами легло в основу формирования в октябре 1919 года в Иркаштаме близ границы с Китаем «так называемого Временного правительства Ферганы». Руководителем этого правительства был избран Мохаммад Амин Бейк, который также командовал объединенными вооруженными силами. Это правительство с помощью Успенского, бывшего царского консула в Кашгаре, и при тайной поддержке английского консула в Кашгаре пыталось установить контроль над басмачскими вождями, положить конец разногласиям между ними и сформулировать совместный план борьбы против советской власти. По мнению большевиков, обязанностью Мохаммада Акбар-хана было выяснить, «принимают ли жители Ферганы помощь афганцев в борьбе с большевизмом или предпочитают

сотрудничать с англичанами, являющимися врагами мусульман во всем мире».

[7]

Прибытие афганской делегации в Фергану не было скрыто от большевиков. И это была уловка Амануллы-хана, чтобы показать свой исламизм и осчастливить большевиков. Ферганцы решили направить в Кабул делегацию для подтверждения сотрудничества с Аманулла-ханом, а также представителям делегации было поручено получить дополнительную информацию о требованиях Амануллы-хана в обмен на оказание помощи. Делегацию возглавили мулла Ахунд Карим Бабаев из Шафиркана, мулла Хашем Джан Гасымбаев из Маргилана, Таш Мохаммад - брат Шер Мохаммада и Амин Каракалпак - представитель Горбаши Иргаша. В составе делегации было два представителя России: граф Мисостов и инженер В.В.Титц. Граф Мисостов, опасаясь непредсказуемых последствий этой акции, отказался ехать в Кабул под предлогом болезни и через два дня бежал в город Ош (в Киргизии). Это было в то время, когда делегация в составе 60 человек, в том числе 20 ферганских юношей, отобранных для обучения в Кабульской военной академии, готовилась к отъезду. [8]

Ферганцы уехали в Кабул 28 декабря 1919 года. Пройдя трудные и заснеженные перевалы, они достигли Афганистана и 10 февраля 1920 года достигли Кабула, и через несколько дней их приветствовали Махмуд Тарзи и генерал Махмуд Сами. 18 февраля они встретились с Амануллой Ханом. Во время визита присутствовал и Махмуд-хан Тора, сын министра последнего правительства Коканд-хана. В ходе беседы Аманулла несколько раз подходил к карте и задавал вопросы. Относительно военных операций в Фергане и передал вопрос Махмуду Тарзи для дальнейшего рассмотрения. Однако через несколько дней Тарзи уехал в Индию с официальной миссией и вопрос остался открытым. Ферганцам было предложено остаться в Кабуле в качестве гостей на один месяц. Разногласия возникли между ферганской делегацией, когда Аманулла-хан намеренно раскрыл смерть их лидера Мохаммада Амина.

Такое поведение молодого афганского шаха показало, что он не заинтересован в сотрудничестве с туркестанскими боевиками и хочет более тесных отношений с большевиками. Поклонники Мохаммада Амина Бейка решили вернуться в Фергану. 6 июля они отправились к Я.З.Сурицу — независимому представителю Туркестанской АССР, ответственному за установление дипломатических отношений между Советской Россией и Афганистаном, чтобы выяснить факт гибели Мохаммада Амина. [9] Но они столкнулись с заранее спланированным планом шаха Джавана и советского представителя Туркестана, потому что их целью был хитрый маневр, чтобы предотвратить приближение афганцев и ферганцев. В то же время советский посол заявил, что Аманулла ведет двойную игру, обещая, с одной стороны, помощь мусульманам Средней Азии, а с другой стороны, вырабатывая план дружбы с Лениным. Он пытался дискредитировать его в глазах представителей ферганской делегации. Попытка Амануллы-хана поддержать ферганцев в освободительной борьбе и их участие в событиях Средней Азии была встречена с неохотой. Аманулла в очередной раз оказался перед неизбежным выбором между интересами создания афганского национального государства и высокой идеей «исламской солидарности». Он решил не портить отношения со своим могущественным соседом, на его глазах уничтожавшим большие отряды басмачей и военных повстанцев, и не сотрудничать с ферганцами.

В сентябре 1920 г. в Кабуле представители Афганистана и Советской России подписали соглашение, одобренное Советской Россией в феврале 1921 г. Одним из положений этого договора было признание советского суверенитета в Средней Азии.[10] Такая позиция привела к сближению Афганистана с Советской Россией. Несмотря на это соглашение, означавшее практическую изоляцию ферганских басмачей от Афганистана, Аманулла вновь мечтал активно вмешаться в политику Средней Азии в 1922 г. Желание Анвар-паши (беглого турецкого генерала) подняться против большевиков в Бухаре и Туркестане и основать после этого исламское государство нашло яркое отражение среди афганских элит. Также Аманулла-хан представил город Кабул

как центр гипотетического «халифата». Басмачи были самодостаточны и не получали интернациональной помощи. По сведениям Туркестанского фронта, основная часть оружия закупалась в Афганистане с начала 1921 г. в обмен на скот и ресурсы, взятые в качестве налогов с жителей на борьбу с атеистами. [11]

Понятно, что вести из Кулаба дошли и до Афганистана. Весной 1922 г., когда восстание охватило всю Восточную Бухару и русский гарнизон был вынужден покинуть Душанбе под натиском повстанцев, в северном приграничном районе дислоцировалось большое количество афганских войск. В это время разведывательная группа Красной Армии докладывала: «На границе видно большое скопление афганских войск, состоящее из 16 взводов (групп) — по 600—700 человек пехоты, 10 000 человек кавалерии и артиллерии. Генерал-майор Надер-хан - министр обороны, прибыл в Хан-Абад (провинция Катган) 7 февраля 1922 года. Чуть позже он встретился с Османом Хаджаевым, бывшим президентом Бухарской Тудехской Социалистической Республики, бежавшим в Афганистан после неудавшегося восстания декабря 1921 года в городе Душанбе. В это время Осман Хадже называл себя «президентом Бухары и главнокомандующим вооруженными силами, защищающими независимость». [12] Выясняется, что, видимо, генерал Надер-хан согласился помочь повстанцам, не посоветовавшись с Аманулла-ханом. С этой целью он переписывался с Анвар-пашой и присылал ему оружие и боеприпасы. Надер написал Анвару: «Брат мой, я получил твое письмо и 300 000 рупий на покупку одежды для 1200 солдат и 50 офицеров». [13] Аманулла-хан не был заинтересован в помощи Анвар-паше, но на основании советско-афганского соглашения 1921 года советская сторона обязалась не нарушать независимость Бухары и Хивы. Это означает, что независимость Бухарской и Хорезмской республик должна быть сохранена. [14]

Он хотел способствовать укреплению независимости региона, но большевики не выполняли положения соглашения с военными движениями в регионе, и Аманулла-хан это понимал, но он не хотел действовать провокационно, чтобы сохранить его новую дружбу с Советским Союзом. Однако, недовольство населения и священнослужителей некоторых районов

заставило афганских добровольцев во главе с такими религиозными лидерами, как Маулви Абу Хайр, отправиться из Панджшара в Советский Союз, не дожидаясь официального разрешения правительства. Согласно Н.Е. Какурин — командир бухарской группы, в начале 1922 года и две группы добровольцев по 140 человек с британскими винтовками выступили из Афганистана на помощь Анвар-паше. [15] Ибрагим Бейк, предводитель басмачей Восточной Бухары, бежавших в Афганистан в 1926 году, также помнит, что афганцы в начале 1922 года направили на помощь Анвар-паше два отряда общей численностью 300 человек. [16] Народ Афганистана, все еще сохранявший дух войны против англичан, хотел поддержать интересы мусульман в завоевании ислама и образовании исламских государств. Но правительство Амануллы-хана по-прежнему не могло сохранить независимость без поддержки таких могущественных стран, как Советская Россия. По этой причине народ Афганистана был отправлен на помощь народам Средней Азии без разрешения правительства. По некоторым данным, в этой группе был и Бача Сакау — будущий эмир Афганистана. [17]

Еще одним следствием сотрудничества Амануллы-хана с Советской Россией в укреплении их политической власти в Средней Азии было то, что он изгнал их противников из Афганистана. Среди них Усман Хаваджа, не выдержавший преследований русских шпионов, в сентябре 1923 г. покинул Кабул «по требованию афганского правительства». [18]

За поражением Анвар-паши последовала массовая эвакуация жителей приграничных с Бухарой районов. Около четверти миллиона бухарцев нашли убежище в Афганистане в первой половине 1920-х годов. Правящий режим Афганистана, несмотря на то что принял беженцев и тем самым оказал им материальную и духовную поддержку, отказался оказать им политическую помощь в борьбе бухарцев против советской власти. Афганское правительство расширило свои отношения с Россией и рассматривало оппозицию России как оппозицию независимости Афганистана, и раньше оно говорило, что единственным другом Афганистана и народов востока является российское

правительство.[19] Официальная точка зрения Москвы на сотрудничество Амануллы-хана в движениях Средней Азии заключалась в том, что «взаимоотношения между Советской Россией и Афганистаном в 1921-1922 годах в целом носили все более тесный характер» [20].

СПИСОК ЛИТЕРАТУРЫ:

1. Портянников И. С. Развивающиеся страны: проблемы внешнеэкономических связей. М, 1980.с.244
2. Мурабов Г. А. Новый этап Апрельской революции в Афганистане.«Народы Азии и Африки». 1981, № 2.с. 226
3. Иоффе А. Е. Внешняя политика Советского Союза, 1928—1932 гг. М, 1968. с.97
4. Воспоминания Амира Алам-хана, История печали народов Бухары, написанные Амиром Алам-ханом, предисловие и пояснения доктора Ахрара Мохтарова, Тегеран, Центр изучения Ирана,2001.с. 21
5. Хейфец А.Н. Советская Россия и сопредельные страны Востока. М,1964, с. 279–280
6. Государственный военный архив России. Ф. 110. Спец. дела 3. Д. 922. Л. 33.
7. Звилев, А. Е, Поляков Ю.А, Чугенов А. "Басмачгари: возникновение, природа и исчезновение", Москва, Издательство "Знание", 1981, с.69
8. Иоффе А. Е. Внешняя политика Советского Союза, 1928—1932 гг. М,1968.с.80
9. Документы внешней политики СССР.Т. I—XXI. М, 1957—1977. т. IV, 414
10. Государственный военный архив России. Ф. 110. Спец. дела 3. Д. 1158. Л. 112.
11. Государственный военный архив России. Ф. 110. Спец. дела 3. Кар. 102. Л. 265.
12. Володарский М.И «Советы и их южные соседи Ирана и Афганистана в 1917-1933 гг., Лондон, 1985 г., с. 177.
13. Государственный военный архив России. Ф. 110. Спец. дела 3. Кар. 1102. Л. 209-210.
14. Уголовное дело № 123463 обвиняет Ибрагима Бейка в совершении преступлений, предусмотренных пунктами 58 и 60 УК РУз (58-2.58-4.) - Том 1, с. 170.
15. Халили. Халилулла, аяри Хорасана - Амир Хабибулла, служитель религии Расулуллы, второе издание, Нью-Дели, 1981, с. 75.
16. Коджаоглы. Тимур «Осман Ходжа (Коджаглы) между реформаторскими движениями и революциями//Реформистские движения и революции в Туркестане: 1924-1900 гг. Эд. Тимур Коджаглы. – Харлем: СОТА, 2001. – С.45.

-
17. Халили. Халилулла, аяри из Хорасана, Амир Хабибулла, служитель религии Расулуллы, второе издание, Нью-Дели, 1981, с. 92.
18. Майский И. М. Внешняя политика РСФСР, 1917-1922, Москва, Красная информация, 1927, с. 146.

Maisam M.

Belgorod National Research University

(Belgorod, Russia)

**THE ROLE OF AMANULLAH KHAN, KING OF AFGHANISTAN, IN
SOVIET RUSSIAN DOMINANCE OVER CENTRAL ASIA (1919-1926)**

***Abstract:** at the beginning of his reign, Amanullah Khan played a dual role, politically accompanying the Bolsheviks in Central Asia and supporting the resistance of the Fergana Muslims in 1919-1920 and the Bukhara rebels in 1922. The struggle of the Afghan Badakhshan people, not supported by the Tajik government in 1925-1926, was the result of Amanullah's foreign policy, who did not take into account the aspect of Islamic solidarity with the Muslims of Central Asia in order to maintain good relations with Russia (Soviet). He understood that he could not defend the independence of his country without the support of the Russians. Amanullah Khan prevented a large-scale conflict between them and the military under the command of Moscow, cooperating superficially with the seekers of independence in Central Asia. He enjoyed the confidence of the leaders of the anti-Soviet movements and was able to prevent their unification in Central Asia.*

***Keywords:** double game, Islamic solidarity, independence seekers, Central Asia, military aid, Bolsheviks, Anwar Pasha, Seyyed Alam Khan, Amanullah Khan, immigrants*

УДК 93

Куманев Д.А.

Военная академия материально-технического обеспечения

(г. Санкт-Петербург, Россия)

ПУТИЛОВ ИВАН НИКОЛАЕВИЧ И ЕГО РОЛЬ В СОЗДАНИИ КИРОВСКОГО ЗАВОДА

Аннотация: в статье рассматриваются жизненный путь и достижения Путилова, его вклад в развитие инженерного дела и промышленности России. Особое внимание уделяется его участию в основании и развитии Кировского завода, одного из крупнейших промышленных предприятий Российской империи.

Статья также подробно исследует вклад Путилова в экономическое развитие Петербурга и России в целом, а также его влияние на формирование инженерного сообщества и промышленной культуры страны.

Заключительная часть статьи подводит итоги и делает выводы о важности и значимости роли Путилова в развитии Кировского завода и его влиянии на промышленные процессы в России. В целом, статья представляет собой всестороннее исследование и анализ роли Путилова в создании Кировского завода и его важности для промышленного развития России.

Ключевые слова: Путилов Иван Николаевич, Кировский завод, роль, создание, промышленное развитие, инженерное дело, технологические инновации, организация труда, кадровая политика, социальная инфраструктура.

Путилов Иван Николаевич, выдающийся предприниматель и промышленный деятель, оставил неизгладимый след в истории промышленного развития России. Родившийся в 1820 году, Путилов стал одной из ключевых фигур в создании и развитии Кировского завода, который стал одним из крупнейших и наиболее влиятельных промышленных предприятий России в то время.

В своей эпохе Путилов был признан не только успешным бизнесменом, но и важным инициатором прогрессивных изменений в отрасли машиностроения. Его влияние распространялось на многие аспекты промышленности, включая разработку новых технологий, создание рабочих мест и развитие транспортной инфраструктуры.

Значимость его роли в истории России заключается не только в успехах Кировского завода, но и в его вкладе в общенациональное промышленное развитие. Путилов приложил усилия, чтобы преобразовать Россию в современную индустриальную державу, способную конкурировать с западными странами.

В данном эссе мы рассмотрим биографические аспекты Путилова Ивана Николаевича, его роль в создании и развитии Кировского завода, а также его влияние на промышленное развитие России в целом. Оценка его достижений современными историками поможет нам лучше понять и увидеть значение его вклада в историю страны.

Иван Николаевич Путилов, российский предприниматель и промышленник, родился 29 июня 1820 года в Москве. Получив образование в Московском университете, он начал свою карьеру в области железнодорожного транспорта. В 1857 году он участвовал в строительстве Московско-Петербургской железной дороги и затем переехал в Санкт-Петербург.

Путилов начал свою деловую деятельность в Санкт-Петербурге, где основал свою первую компанию в 1859 году. В начале своей карьеры он занимался производством железнодорожного оборудования и деталей. Его предприятие успешно развивалось, и Путилов скоро заслужил репутацию надежного производителя.

Окончательный прорыв Путилова произошел, когда он основал Кировский (ранее Путиловский) завод в 1868 году. Завод был назван в честь Сергея Кирова, борца за Революцию 1917 года. Кировский завод стал ведущим промышленным предприятием не только в Российской империи, но и во всей Восточной Европе.

Под руководством Путилова завод стал центром передовых промышленных технологий и инноваций. Он занимался производством паровых и дизельных двигателей, паровых котлов, железнодорожных локомотивов, а также большого разнообразия прочих машин и оборудования. Завод быстро расширялся и привлекал квалифицированных работников, чтобы удовлетворить спрос на свою продукцию.

Путилов также проявил активность в области развития транспортной системы. Он участвовал в строительстве первых русских паровозов и активно пропагандировал использование железнодорожного транспорта в России.

Помимо своего промышленного бизнеса, Путилов также занимался общественной работой. Он финансировал строительство более 20 школ и больниц, а также учреждал пенсионные фонды для работников завода.

Иван Николаевич Путилов скончался 27 марта 1880 года, оставив значительное наследие в промышленности и благотворительности. Его имя остается связанным с успехами Кировского завода и его вкладом в промышленное развитие России.

Иван Путилов сыграл значительную роль в создании и развитии Кировского завода, который стал одним из крупнейших и технически передовых промышленных предприятий в Российской империи. Вот обзор основных этапов создания завода и его связи с Иваном Путиловым:

1. Основание завода: Иван Путилов основал завод в 1868 году под названием Путиловский завод. Он выбрал место для его строительства в Санкт-Петербурге, близ Финского залива, чтобы обеспечить удобный доступ к торговым путям морей. Первоначально завод занимался производством паровых и дизельных двигателей, паровых котлов и другой промышленной техники.

2. Развитие и расширение: под руководством Путилова завод быстро рос и развивался. Он осуществлял активную модернизацию и расширение производственных мощностей, привлекал высококвалифицированных специалистов и использующую на тот момент передовую технологию. Завод

производил широкий спектр продукции, включая железнодорожное оборудование, паровозы, локомотивы, машины и другие металлические изделия.

3. Технологические достижения: Путилов активно внедрял инновации и улучшения в процесс производства на заводе. Он придавал особое внимание разработке новых технологий и современным методам производства. В результате завод стал лидером в освоении парового движения и дизельной техники, а также в производстве паровых котлов и другого промышленного оборудования.

4. Организация и управление заводом: Путилов внедрил эффективную систему организации и управления на заводе. Он заботился о комфортных условиях труда для своих работников, предоставлял социальные льготы и ухаживал за их благосостоянием. Он также активно развивал систему обучения и подготовки кадров, вводил инновационные методы управления процессами и качеством продукции.

В целом, Иван Путилов смог создать и успешно управлять Кировским заводом, благодаря своему предпринимательскому дару, инновационному мышлению и стремлению к качеству. Под его руководством завод стал одним из самых прогрессивных промышленных предприятий в России и оказал значительное влияние на развитие отечественной промышленности в период его существования.

Кировский завод сыграл важную роль в экономическом и промышленном развитии России. Его значимость связана с несколькими аспектами:

1. Вклад в развитие отраслей: Кировский завод стал ключевым центром развития металлургии и машиностроения в России. Завод выпускал широкий спектр промышленной продукции, включая железнодорожное оборудование, паровозы, локомотивы, машины и другие металлические изделия. Это способствовало развитию железнодорожной отрасли и улучшению транспортной инфраструктуры страны. Кроме того, завод осуществлял

активные исследования и разработки в области технологий парового движения и дизельной техники, внося свой вклад в развитие машиностроительной отрасли.

2. Создание новых рабочих мест: Развитие и расширение Кировского завода сопровождалось созданием значительного количества новых рабочих мест. Завод привлекал рабочую силу из разных регионов России, что способствовало миграции и формированию новых промышленных центров. Благодаря своей активной деятельности, завод создавал рабочие места не только на самом предприятии, но и во всей промышленной цепочке, включая поставщиков и сервисные предприятия.

3. Влияние на региональное развитие: Кировский завод оказал значительное влияние на развитие региона, где он находится. Санкт-Петербург стал промышленным и экономическим центром, благодаря притоку рабочей силы и развитию инфраструктуры, связанной с деятельностью завода. Кроме того, завод внедрил современные методы управления и организации труда, что повысило производительность региона и эффективность экономики в целом.

4. Социально-экономическая ситуация: Кировский завод значительно повлиял на социально-экономическую ситуацию в окружающих регионах. Он стал крупным работодателем, предоставлял хорошие условия труда и социальные льготы для своих работников. Это способствовало подъему уровня жизни и улучшению благосостояния населения.

Кировский завод, созданный на базе Завода имени Ф.Э. Дзержинского (бывшего Путиловского завода), сыграл значительную роль в промышленном развитии России и оставил непередаваемый след в её истории.

Роль Путилова в создании Кировского завода нельзя недооценивать. Именно его инициатива и усилия привели к созданию этого мощного промышленного объекта. Он осознавал важность развития металлургии и машиностроения в стране, и поэтому начал модернизировать завод, внедрять новые технологии и разрабатывать инновационные изделия.

Помимо этого, значение вклада Кировского завода в промышленную историю России трудно переоценить. Завод не только производил широкий спектр промышленных товаров, но и создавал новые рабочие места, содействуя развитию инфраструктуры и экономическому росту региона.

Наследие Кировского завода находится не только в его замечательных достижениях в промышленности и экономике, но и во влиянии, которое он оказал на жизнь и благосостояние людей. Завод предоставлял благоприятные условия труда и социальные льготы своим работникам, способствуя развитию населенных пунктов и повышению уровня жизни.

СПИСОК ЛИТЕРАТУРЫ:

1. <https://diletant.media/articles/25252167/>
2. <https://pantv.livejournal.com/1097338.html>
3. <https://putilov.site/o-putilove/nasledie-putilova/putilovskiy-zavod-promyshlennoe-nasledie-putilova/>
4. <https://cyberleninka.ru/article/n/nikolay-putilov-zolotoy-predprinimatelskiy-opyt-rossii>

Kumanev D.A.

Military Academy of Logistics

(St. Petersburg, Russia)

IVAN PUTILOV AND HIS ROLE IN THE CREATION OF THE KIROV PLANT

***Abstract:** the article examines the life path and achievements of Putilov, his contribution to the development of engineering and industry in Russia. Special attention is paid to his participation in the foundation and development of the Kirov Plant, one of the largest industrial enterprises of the Russian Empire.*

The article also examines in detail Putilov's contribution to the economic development of St. Petersburg and Russia as a whole, as well as his influence on the formation of the engineering community and industrial culture of the country.

The final part of the article summarizes and draws conclusions about the importance and significance of Putilov's role in the development of the Kirov Plant and its impact on industrial processes in Russia. In general, the article is a comprehensive study and analysis of Putilov's role in the creation of the Kirov Plant and its importance for the industrial development of Russia.

***Keywords:** Putilov Ivan, Kirov Plant, role, creation, industrial development, engineering, technological innovations, labor organization, personnel policy, social infrastructure.*

УДК 9.93/94

Музюкина А.И.

преподаватель

Пермский химико-технологический техникум

(г. Пермь, Россия)

«МНОГО ЛЕТ ЖИЗНИ В ДЕТДОМЕ Я НЕ УСТАВАЛА

МЕЧТАТЬ О ПАПИНОМ ПРИЕЗДЕ ЗА МНОЙ...»:

В.И. УБОРЕВИЧ – ДОЧЬ РАССТРЕЛЯННОГО

КОМАНДАРМА УБОРЕВИЧА И.П.

Аннотация: в статье рассмотрена трагедия дочери репрессированного командарма Уборевича И.П., обвиненного и расстрелянного по делу о военно-фашистском заговоре в РККА. М.Н. Тухачевский, И.П. Уборевич и Я.П. Гамарник высказали негативное мнение о К.Е. Ворошилове и его деятельности, что и привело к трагическому финалу.

Ключевые слова: репрессии 1930-х годов, Сталин, враг народа, кремлевские дети, дочери врагов народа, реабилитация.

«Дочь врага народа Уборевича» - именно такое клеймо получила 13-летняя девочка с необычным именем Мира – Владимира Иеронимовна Уборевич. Несмотря на свой юный возраст она смогла проявить недетскую твердость и силу воли, она не отреклась от своего отца и матери (впоследствии тоже расстрелянной, как жена врага народа), не отказалась от своей «громкой», в то же время «проклятой», фамилии, даже после замужества; она не поверила в то, что ее горячо любимый папа - преступник. Владимира Уборевич сумела сохранить и пронесли через всю свою нелегкую жизнь любовь и уважение к своим родителям, она не поверила слухам о них и продолжала ждать. Долгие годы, проведенные в Нижне-Исетском детском доме «усиленного режима» она ждала папу и маму...

11 июня 1937 года дело Тухачевского было рассмотрено в суде без присутствия защитников и без права обжалования приговора. В протоколе суда не приводятся какие-либо факты, подтверждающие предъявленные обвинения в шпионаже, заговоре и подготовке террористических актов. Как вредительство со стороны Тухачевского, Уборевича и Якира расценивались их выступления за ускоренное формирование механизированных соединений за счет кавалерии. В тот же день в 23.35 к смертной казни были приговорены Маршал Советского Союза М. Н. Тухачевский, командармы 1-го ранга И. П. Уборевич и И. Э. Якир, командарм 2-го ранга А. И. Корк, комкоры В. М. Примаков, В. К. Путьна, Б. М. Фельдман, Р. П. Эйдеман. В ночь на 12 июня они были казнены. Тела были сожжены в крематории Донского монастыря. В настоящее время архивные документы по делу Тухачевского свидетельствуют, что все показания фигурантов были даны под давлением.

На долю Владимировны Уборевич выпало немало испытаний. Всю свою боль, все свои страхи она описала в письмах к Е.С. Булгаковой (жене М.А. Булгакова – авт.). Мама В. Уборевич – Нина Владимировна – была дружна с Булгаковой и маленькая Мира часто бывала в гостях у Булгакова и его жены. Впоследствии все письма В. Уборевич были опубликованы в книге воспоминаний «14 писем Елене Сергеевне Булгаковой».

После ареста отца жизнь В. Уборевич разделилась на «до» и «после». Потом она вместе с мамой была выслана в Астрахань.

Десятого июня утром ко мне вбежала Ветка и сказала, что они с мамой едут в Астрахань. Сколько было радости, когда я сказала, что мама тоже выбрала Астрахань. Женам предложили для ссылки несколько городов на выбор: Оренбург, Гурьев, Астрахань... Все выбрали Астрахань.

Итак, мы с Веткой счастливы, едем вместе. Не понимаю сейчас, как это в нас все странно укладывалось: и горе, и полное непонимание трагизма происшедшего. Я была полна забот о своих канарейке, рыбах, черепахе и хомяке, которых решила везти с собой.

Подруге В. Уборевич – Виктории Яновне Гамарник, на тот момент тоже было 13 лет, она тоже получила клеймо дочери врага народа. Ее отец Я.Б. Гамарник раньше ушел из жизни и также, как и Уборевич, был объявлен врагом народа.

В комнату, где лежал Я. Б., нас не пускали. Мы с Ветой сидели в большущей гостиной и рассматривали альбом с фотографиями, зачерчивали черным карандашом тех, кто уже из военных пропал. Не знаю, почему мы этим занялись и что чувствовали, что думали. О своем папе я еще ничего не знала, но уже предчувствовала. Мама меня уже подготовила. Когда произошло несчастье в доме Гамарников, мама сказала мне что-то неясное, что папа тоже может попасть в неприятность, что он был дружен с Я. Б. и что-то еще. В общем как-то пыталась меня подготовить. А она уже несколько дней, как знала, что папа арестован.

Как-то, в один из летних августовских вечеров, Уборевич в компании Светланы Тухачевской, Викторией Гамарник и Петра Якира пошли в летний кинотеатр, перед началом фильма со сцены «позором клеймили» их отцов, а они не верили ни единому слову о своих папах.

В Астрахани вся живность В. Уборевич, которую она привезла с собой из Москвы погибла. В одной из Астраханских школ Уборевич проучилась всего пять дней, потом арестовали маму, а 13-летняя Мира оказалась в Нижне-Исетском детском доме, где встретила Вету Гамарник, Свету Тухачевскую и еще некоторых детей военачальников, с кем был дружен И. Уборевич.

За достаточно короткий промежуток времени В. Уборевич «превратилась» из дочери командарма И. Уборевича в девочку с клеймом «дочь врага народа», она больше не относилась к числу кремлевских детей, теперь она и ее подруги Тухачевская и Гамарник «социально опасные дети»...

С самого первого дня пребывания в детском доме Мира писала письма маме, ответов на которые девочка не получала. Только в 1950-е годы, после реабилитации, она узнает, что ее мама была расстреляна в 1941 году. Все то

время, что ей пришлось провести в детском доме, а потом в исправительно-трудовом лагере Воркуты, В. Уборевич ждала маминых ответов на письма.

Когда Уборевич достигла совершеннолетия, ее оставили в детском доме под присмотром НКВД «до особого распоряжения».

Воспитанники Нижне-Исетского детдома Свердловской области Тухачевская, Гамарник, Уборевич и Штейнберг высказывают к.-р. пораженческие и террористические настроения. Для прикрытия своей к.-р. деятельности вступили в комсомол. Указанная группа детей проявляет террористические намерения против вождей партии и правительства в виде акта мести за своих родителей. Такой приказ предполагал либо лагерь, либо расстрел... Но началась Великая Отечественная война и В. Уборевич покинула стены детского дома.

Летом 1942 года Уборевич сдала экзамены в Московский архитектурный институт, который, на тот период времени, находился в эвакуации и проводил набор студентов в Свердловске, но из-за военного положения в стране обучение студентов проходило в Ташкенте. У В. Уборевич получилось получить командировку от Союза архитекторов, она смогла уехать из-под надзора НКВД в Среднюю Азию, что стало для нее передышкой между детским домом и этапом в Воркуту.

В 1944 году в Москве, после возвращения института из эвакуации, Уборевич арестуют и отправят в Воркуту.

На ее долю выпало много страшных испытаний: расстрел отца и матери, проживание с детским доме «особого назначения», тюрьмы, допросы, пересыльные лагеря, смерть трехлетней дочери... Но несмотря на все ужасы, которые ей пришлось пережить, В. Уборевич не сломалась, она сохранила в себе все то лучшее, что ей дали ее любящие родители. Она не утратила способности радоваться жизни, после нескольких лет тюрьмы она смогла остаться утонченной женщиной, любящей жизнь и умеющей ее ценить.

Отбывая «наказание» в Воркуте В. Уборевич встретила своего будущего мужа – Олега Боровского, к сожалению, их первый ребенок – дочь Мария умерла

от менингита, впоследствии В. Уборевич и ее муж стали родителями двух сыновей.

В 1956 году был реабилитирован И. Уборевич, а в 1957г. - В. Уборевич вместе с семьей вернулась в Москву. А.И. Микоян помог Уборевич и еще некоторым детям военачальников устроиться.

Незадолго до смерти В. Уборевич вспоминала о том дне, когда она вместе с В.Я. Гамарник ожидали приема А. Микояна в коридоре Кремля, мимо них прошел К. Ворошилов, он не только не смог поздороваться ними, он даже посмотреть на них не решился.

21 февраля 2020 года В.И. Уборевич не стало, несмотря на все то, через что ей пришлось пройти, она сохранила свое лицо и достоинство отца, чью фамилию носила всю жизнь.

Хроники сталинского театра абсурда и одновременно – как ни парадоксально это прозвучит – истина о том запредельном времени. Как функционировала уничтожающая человеческое достоинство и силы к сопротивлению «матрица» – об этом практически ничего неизвестно до сих пор. Из этой «матрицы» тоталитаризма выросли поколения, изменившие «генный код», разучившиеся знать, понимать, помнить. Поколения, научившиеся жить зажимившись и соглашаясь. Со всем. Совсем.

СПИСОК ЛИТЕРАТУРЫ:

1. Кантор Ю.З. «Крутой маршрут Владимеры Уборевич», Москва, 2009
2. Кантор Ю. З. Неизвестные документы о "деле военных" / Ю. З. Кантор // История государства и права. — 2006. — N 1.
3. Прудникова Е.А., Колпакиди А.И. Двойной заговор. Тайны сталинских репрессий. М., 2006.
4. Уборевич В.И. «14 писем к Е.С. Булгаковой» Москва, 2009/

5. Приказ НКВД СССР № 00309 «Об устранении извращений в содержании детей репрессированных родителей в детских домах»
<https://document.wikireading.ru/18037> (дата обращения 28.02.2023)

Muzyukina A.I.

Perm Chemical Technology College

(Perm, Russia)

**«FOR MANY YEARS OF MY LIFE IN AN ORPHANAGE, I DID NOT GET
TIRED OF DREAMING ABOUT MY FATHER'S ARRIVAL FOR ME...»:
VLADIMIRA UBOREVICH – THE DAUGHTER
OF THE EXECUTED COMMANDER IERONIM UBOREVICH**

***Abstract:** the article examines the tragedy of the daughter of the repressed commander I.P. Uborevich, accused and shot in the case of a military fascist conspiracy in the Red Army. M.N. Tukhachevsky, I.P. Uborevich and Ya.P. Gamarnik expressed a negative opinion about K.E. Voroshilov and his activities, which led to the tragic finale.*

***Keywords:** repressions of 1930s, Stalin, enemy of people, Kremlin children, daughters of enemies of people, rehabilitation.*

ЖУРНАЛИСТИКА (PRESS)**УДК 070****Атаев С.К.**

канд. ист. наук,

востоковед, ст. преподаватель,

исторический факультет,

Туркменский государственный университет им. Махтумкули

(г. Ашхабад, Туркменистан)

Рейимгулыев В.Б.

преподаватель, исторический факультет,

Туркменский государственный университет им. Махтумкули,

(г. Ашхабад, Туркменистан)

«ТУРКМЕНСКАЯ ДИАСПОРА»**В ОБЪЕКТИВЕ ЗАРУБЕЖНОЙ ПРЕССЫ**

Аннотация: в статье рассматривается освещение в прессе культурные, социально-гуманитарные и другие аспекты жизни туркмен мира. Туркменская диаспора ассоциируется со многими понятиями, главным из которых является установление социально-экономических культурных прав туркмен в странах их проживания. Так как кроме основной территории своего расселения – Туркменистана, туркмены живут в Иране, Афганистане, в Турции, в Сирии, в России, в Таджикистане, в Пакистане, на Украине, в Белоруссии и в Казахстане. Для активизации процесса ознакомления с жизнью туркмен, в мае 1991 году создано Гуманитарная Ассоциация туркмен мира (ГАТМ). ГАТМ способствует освещению жизнедеятельности туркмен в зарубежной прессе. В освещении соотечественников упор в основном делается на культурные связи, пропаганду туркменских традиций, изучение её истории, литературы, искусства, языка и т.д. В конце 80-х годов прошедшего века в прессе Туркменистана широко публиковались статьи о зарубежных туркмен. Среди них можно выделить газету *Edebiyat we sungat* (Литература и искусство), *Türkmen sesi* (Голос туркмен) ныне переименовано в *Türkmen dünýäsi* (Мир туркмен). Они имеют большую популярность не только в Туркменистане, но и за рубежом.

Ключевые слова: Туркменская диаспора, Гуманитарная ассоциация туркмен мира, пресса, традиции, культурные связи, население.

Туркменская диаспора ассоциируется со многими понятиями [1, с.179], главным из которых является установление социально-экономических культурных прав туркмен в странах их проживания.

По данным разных источников кроме основной территории своего расселения – Туркменистана, населения которого 7,1 млн человек (на 2022 г.) [2] туркмены живут в других странах – в Иране (от 2-3 млн.), Афганистане около 1 млн (или 3% от 31,6 млн), Турции (около 0,5 млн), Сирии (около 3 млн), России (почти 37 тыс., Таджикистане (около 15 тыс), Пакистане (около 60 тыс.) [3, с.115]. Живут туркмены и на Украине, в Белоруссии, Казахстане, Киргизии (2 тыс), Узбекистане и в Китае.

Однако за последние годы по известным причинам (в Афганистане, Ираке и в Иране) их численность претерпела изменения и необходимы новые демографические исследования. На сегодня для всех зарубежных туркмен, компактно проживающих в других странах актуальна одна и та же проблема обеспечение прав утверждения своего языка, уважения национального достоинства, соблюдения национальных традиций, сохранение своей культуры и многое другое. Для координации работы с зарубежными туркменами в Ашхабаде на базе Общества Дружбы с зарубежными странами был создан специальный отдел по работе с соотечественниками, вскоре переименованный *Meniň Watanym* (Моя Родина). Отдел занимался обменом корреспонденций, отвечал на письма, поступающие от туркмен из за рубежа, устанавливал и развивал контакты гуманитарном уровнях и т.д. В середине 80-х годов XX века, с приходом к власти М.С. Горбачева, в результате проведения политики гласности на постсоветском пространстве активизировался процесс ознакомления туркмен с положением своих соотечественников за рубежом. В конце 80-х годов прошедшего века в прессе Туркменистана широко

публиковались статьи о зарубежных туркмен. Среди них можно выделить газету *Edebiyat we sungat* (Литература и искусство). Она имела большую популярность не только в Туркменистане, но и среди зарубежных туркмен.

Для активизация процесса ознакомления с жизнью своих соотечественников способствовала созданию Гуманитарной Ассоциации туркмен мира (в мае 1991 г.) и укреплению ее органа – газеты *Türkmen sesi* (Голос туркмен) ныне переименовано в *Türkmen dünýäsi* (Мир туркмена). 20-го сентября 2023-го года в Ашхабаде проведена XXIV конференция Гуманитарной ассоциации туркмен мира. Для участия в форуме прибыли представители из Российской Федерации, Исламской Республики Иран, Объединённых Арабских Эмиратов, Федеративной Республики Германия, Турецкой Республики, Королевства Саудовская Аравия, Республики Казахстан, Республики Таджикистан, Афганистана [2].

В целях награждения и поощрения граждан, активно участвующих в работе Гуманитарной ассоциации туркмен мира, поддерживающих цели и задачи Ассоциации и содействующих её работе, был учреждён знак *Ynsanperwerligiň sarpasy*.

В настоящее время туркменские общины разных стран мира переживают период объединения, укрепления и консолидации. На эти цели направлена вся деятельность Гуманитарная Ассоциация Туркмен мира с центром в Туркмении и его региональные отделения в Иране, Афганистане, Турции, в Ираке и стран СНГ. Главной целью ГОТМ является активизация интеллектуального потенциала туркменской общины, сохранение её этнической целостности, успешная интеграция в странах проживания, популяризация достижений мировой и общетуркменской культуры, включая зарубежных туркмен. На местах туркмены проводят конференции, диспуты, круглые столы, презентации, вечера-встречи. Это работа направлена на пробуждение и развитие туркменского самосознания, в этом контексте осуществляется ряд исторических и социологических исследований,

публикуются материалы на страницах печати, в том числе и в газете *Türkmen dünýäsi*.

С приобретением Туркменистаном в 1995 году статуса постоянного Нейтралитета пропаганда о зарубежных туркмен в средствах массовой информации Туркменистана приняла более конкретный характер.

В освещении соотечественников упор в основном делается на культурные связи, пропаганду туркменских традиций, изучение её истории, литературы, искусства, языка и т.д. что касается их политической жизни, то эта освещенность перешла к зарубежным СМИ. Статьи зарубежных журналистов анализируются на межнациональном, межправительственном уровнях.

Туркмены проживающие в Ираке широко освещаются турецкими журналистами, такими как Фазал Демирчи, Дениз Арман, Хасан Илмаз, Озкан Тюнев, А.Левкота, Д.Рамазан, Истафил Кюршат Кумбасар, Доган Дуяр и другими, которые в основном публиковали свои статьи в общественно-политических журналах и газетах Турции, в частности *Туркиш дейли нюз*, *Заман*, *Акшам*, *Ени форум*, *Ени дюшюндже*, *Миллиет*, *Джемхуриет*, *Тюркие*, *Бизим оджак*, *Айдинлик*, *Тюрк фольклор араштирмалари*, *Тюрк дили* и др. Среди перечисленных газет и журналов наиболее активными пропагандистами этого направления является *Туркиш дейли нюз* и *Тюркие*, выходящие на английском языке.

По данным турецкой прессы отмечено участие туркмен в иракской революции 1958г. и создании республики [4, с.92]. Тем самым туркмены получили возможность создание своего культурного центра под названием *Туркмен гардашлык оджагы* (Ассоциация туркменского братства). В 1959 г. по Багдадскому радио туркменам представлено ведение в эфире своей программы на туркменском языке; в государственных типографиях республики издавали книги туркменских писателей и поэтов. Также правительством представлено возможность открытие спортивного клуба туркмен. С учетом неустанной требовательности 1970 году туркмены добились принятия специального декрета №89 Революционным советом Ирака. По директиве туркмены как

граждане республики получили право по всем культурным запросам [4, с.17]. В частности открытия школ на туркменском языке, введение своей прессы, радио и телевидения, театров и мн. др.

Если в 1991 г. в Ираке было всего две туркменские школы, то к 1996 году число их возросло. Сейчас в Эрбиле действует 22 школы, Кифре 2, Докуке 1 школа. В Эрбильском университете существует кафедра по изучению туркменского языка, письменность которого на арабском и латинском алфавитах [5, с.72].

Не смотря, на эти успехи, туркмены переселяются в другие страны. В основном в Малую Азию, Европу, США, Канаду, Австралию. Об этом переселении туркмен отмечается в книге Ибрагима Серкечи [7, с.40].

Судьба туркмен Афганистана, во многом идентична с иракскими, включая пути миграции туркмен и места их расселения. Об этом в частности упоминается в турецкой прессе в газете Ени дюшюндже (Новая мысль), на иранской газете Тегеран таймс, в журнале Фраги, в пакистанских газетах Доон, Зе нюс итенашинал. В статьях зарубежных журналистов поднимаются интернациональные отношения. Это приводят к тому, что многие народы, в том числе туркмены вынуждены искать убежища в зарубежных странах, как в Пакистане (Этек, Пешевар, Харипур, Кветта...); в Иране (район Туркменсахра); в Турции (Токате, Сивасе, Конии, Стамбуле), в Саудовской Аравии – в Джидде.

Намного удовлетворительнее решается положения туркмен в Исламской Республике Иран. Об этом свидетельствуют хорошие туркмено-иранские отношения. Среди стран, которые имеют торговые связи с Туркменистаном, Иран занимает ведущее место. Территориальная близость, широкие торговые связи создают благоприятную почву для решения межнациональных дружеских отношений.

Об этом свидетельствуют публикации иранских журналистов в таких газетах и журналах как Эттелаат, Иран нюс, Джумхурие ислами, Хамшахри, Сахра (Степь), Фраги, Кейхане ферханги (Мировая культура) и т.д.

Туркмены Ирана имеют широкие связи с Гуманитарной Ассоциацией Туркмен мира и её средствами массовой информации. В иранской прессе часто публикуется материалы о традиционных ремеслах туркмен, таких как ковровое дело, состоянии торговли, о вопросах рыболовства, строительстве туристических баз в Бендер Туркмен. Кроме того, творческая интеллигенция Ирана широко рекламирует перед мировой общественностью туркменское искусство. Снимаются фильмы о туркменских коврах и о ковровщицах, писатели описывают в своих рассказах искусство туркменского ковроткачества, преподнося его как священную реликвию, широко пропагандируется классики туркменской литературы.

Туркмены мира вносят достойный вклад в мировые достижения в различных сферах деятельности – в науку, экономику, культуру, искусство. Они стремятся делать все, чтобы воспитать своих детей и подрастающее поколение в духе верности и преданности национальным традициям. Это сохранит, продолжит и приумножит своеобразное, богатое искусство, национальную культуру и фольклор туркмен. В этом плане многолетний и обширный опыт туркменской интеллигенции является предметом подражания для нынешних и будущих поколений, примеров целеустремленности и трудолюбия, почитания и уважения к старшим. Таким образом Туркменская диаспора в объективе зарубежной прессы рассматриваются с разных сторон. Где-то выделяется его политическая составляющая, а где-то большое значение придается его культурным аспектам.

СПИСОК ЛИТЕРАТУРЫ:

1. Мариам Сеидбекли. Теоретическое осмысления понятия диаспора // Известия Национальной АН Азербайджана. Сер. История, философия и права. Б. 2009 №2. С.179-218.
2. Расширенное заседание кабинета министров Туркменистана // Нейтральный Туркменистан. 15 июля 2023 г.
3. Дубова Н.А. Особенности внешнего облика туркмен юга России // Сб статей. М.: Наука, 2016. с.115.

4. Энсари М. Рецензия на книгу Абдал Латиф Бендероглы. Туркмены в революционном Ираке // Известия АН ТССР. Сер. общ. н. А.-1976 №2 с. 92-94.
5. Джаляль Хдейр аль-Зубейун. Правовое регулирование национальных отношении в Иракской республике. М.Наука. 1981. С.17-18.
6. Razim Ozyurek. Irak türkmenleri kültürü // Türk dili/ Ankara, 2003 №272. a72
7. Ibragim Serkeçi. Praktan Türkmen Göçleri ve Göç Eğilimleri. Ankara 2005. S40

Ataev S.K.

Makhtumkuli Turkmen State University
(Ashgabat, Turkmenistan)

Reimgulyev V.B.

Makhtumkuli Turkmen State University,
(Ashgabat, Turkmenistan)

TURKMEN DIASPORA IN LENS OF FOREIGN PRESS

***Abstract:** the article examines the press coverage of cultural, socio-humanitarian and other aspects of the life of the Turkmen of the world. The Turkmen Diaspora is associated with many concepts, the main of which is the establishment of socio-economic and cultural rights of Turkmens in their countries of residence. Since in addition to the main territory of their settlement – Turkmenistan, Turkmens live in Iran, Afghanistan, Turkey, Syria, Russia, Tajikistan, Pakistan, Ukraine, Belarus and Kazakhstan. To activate the process of familiarization with the life of Turkmens, the Humanitarian Association of Turkmens of the World (GATM) was established in May 1991. GATM contributes to the coverage of the life of Turkmens in the foreign press. In the coverage of compatriots, the emphasis is mainly on cultural ties, the promotion of Turkmen traditions, the study of its history, literature, art, language, etc. At the end of the 80s of the last century, articles about foreign Turkmens were widely published in the press of Turkmenistan. Among them, one can single out the newspaper Edebiyat we sungat (Literature and Art), Türkmen sesi (The Voice of Turkmens), now renamed Türkmen dünýäsi (The World of Turkmens). They are very popular not only in Turkmenistan, but also abroad.*

***Keywords:** Turkmen Diaspora, world, press, traditions, cultural ties, population.*

ЛИТЕРАТУРА РОССИИ И ЗАРУБЕЖНЫХ СТРАН
(LITERATURE OF RUSSIA & FOREIGN COUNTRIES)

УДК 821.161.1

Либрехт А.Н.

учитель русского языка и литературы

МОУ ИРМО «Пивоваровская СОШ»

(с. Пивовариха, Россия)

магистрант 2 курс, отделение гуманитарно-эстетического образования

Иркутский государственный университет

(г. Иркутск, Россия)

ОСОБЕННОСТИ ФРОНТОВОЙ ПРОЗЫ
60-70-Х ГГ. XX СТОЛЕТИЯ

***Аннотация:** в данной статье исследуется военная проза СССР, созданная на стыке двух десятилетий: 60-х и 70-х гг. XX столетия. Автор анализирует ключевые изменения в искусстве, связанные с политическими и психологическими преобразованиями в обществе. В статье рассматриваются типологические взаимодействия между различными произведениями литературы военных лет и послевоенной литературы. Рассматриваются общие идеи и мотивы, характерные для произведений разных авторов исследуемого временного периода. Такой подход позволяет увидеть общую картину военной прозы как целого и понять, какие темы и проблемы были наиболее значимыми для писателей-фронтовиков. Итак, данная статья представляет собой комплексный анализ фронтовой литературы, учитывая психологические и нравственные аспекты, а также типологические взаимодействия между произведениями. Она помогает лучше понять значимость фронтовой литературы в контексте истории литературы, а также ее влияние на процесс психологической реабилитации ветеранов войны.*

***Ключевые слова:** военная проза, окопная правда, писатели-фронтовики, оттепель, трагический пафос, образ солдата, образ войны.*

В течение страшных четырех лет войны в Советском Союзе сформировалось поколение писателей, которые в течение всей жизни анализировали пережитый опыт, отражая собственные переживания в художественных текстах, становившихся образцами глубокой философской военной прозы.

Необходимо подчеркнуть, что творчество для людей, переживших войну, становится формой избавления от страданий посредством переосмысления событий прошлого и реализации собственных переживаний в творчестве. На наш взгляд, фронтовая проза второй трети XX века, стала «литературой воспоминаний»: правдивых и точных в плане отражения социальной и бытовой атмосферы военных лет. Многие поэты и прозаики, которые впоследствии станут именитыми писателями, попали на поле боя в весьма молодом возрасте; они слабо могли повлиять на разворачивающуюся на их глазах катастрофу. Можно предположить, что это бессилие перед трагедией мирового масштаба и крайне сильные эмоциональные переживания в некотором смысле стали отправной точкой для рождения творческого импульса.

За эпохой шестидесятых прочно закрепился термин «оттепель» – неофициальное название периода Советской истории после смерти И. В. Сталина. Основные характеристики этого периода по Пыжикову: демократизация общества, превозношение прав человека, десталинизация, политика мирного сосуществования, реабилитации [6]. В то время значительно расширяются границы допустимой степени достоверности в вопросе изображения картин войны. «Осмысление войны как трагедии человека и народа – в эстетическом смысле – т.е. в формах трагического искусства, на языке эстетики трагического, все более глубоко пронизывает литературу о войне» [8]. Если в Сталинский период особое внимание уделялось изображению героического (что выходило на передний план повествования), то в знаковом произведении Шолохова «Судьба человека» (1956) ситуация меняется и ведущей становится уже категория трагического [1]. В те же годы появляется шестидесятническая военная проза. Следует разграничивать понятия «проза о

войне» и «военная проза»: первое понятие включает в себя весь ряд текстов, созданных по заданной теме, эти тексты могут представлять собой фальсификацию и реализацию идеологического заказа. «В шестидесятнической военной прозе правдивое изображение противоборства воюющих сторон неотделимо от критики сталинизма, критики его военной доктрины и порождённых им порядков, множивших кровь и жертвы» [1].

Неудивительно, что подавляющее большинство произведений о войне, созданных в 60-70-х годах, объединены темой жизни и смерти. Также общими для подавляющего большинства текстов о войне рассматриваемого периода стали сюжетные константы и мотивы солдатской дружбы; любви; боевых сцен, изображающих сражения за каждую «пядь земли». В труде «Горизонталы и вертикали» 1984г. А. Эльяшевич пишет: «*Стремление удержать прошлое, восстановить все более ускользающие очертания влечет за собой в прозе 60-70-х годов особое изображение быта войны, воспроизведение мельчайших подробностей фронтовых и прифронтовых солдатских будней*» [11, с.78].

Еще одной отличительной особенностью военной прозы 60-70-х гг. является трансформация образа врага, образа фашиста. В военные годы и в первые годы после войны народная ненависть к вражеским силам закономерно была максимально сильна, это и определяло характер изображения противника в художественном тексте. Яркий пример – стихотворение К. Симонова «Убей его!» (1942):

*«Чтоб фашисты ее живьем
Взяли силой, зажав в углу,
И распяли ее втроем,
Обнаженную, на полу;
Чтоб досталось трем этим псам
В столах, в ненависти, в крови
Все, что свято берег ты сам
Всею силой мужской любви...»* [7].

К чертам ранней военной и послевоенной литературы относится плакатность изображения и нарочитое обезличивание и обсечеловечивание противника: образ врага должен вызывать у читателя только отвращение и омерзение. В военной же прозе 60-х годов появляется новый взгляд на изображение врага: «И немец – человек». С этой точки зрения особый интерес представляет творчество одного из самых ярких писателей-окопников, к тому же прошедшего не только фронт, но и немецкий концлагерь, Константина Воробьева. В своей повести «Убиты под Москвой» К. Воробьев так изображает сцену первой встречи молодых советских ребят с врагом: *«Вот они, немцы! Настоящие, живые, а не нарисованные на полигонных щитах! Ему известно о них все, что писалось в газетах и передавалось по радио, но сердце упрямылось до конца поверить в тупую звериную жестокость этих самых фашистов; он не мог заставить себя думать о них иначе как о людях. Но какие же они? Какие?»* [2].

В этой же повести К. Воробьев откроет совершенно новый и беспрецедентный мотив ненависти и отвращения к однополчанам, проявляющим излишнюю жестокость по отношению к врагу: *«Ни на каком суде, никому и никогда Алексей не посмел бы признаться в том, коротком и остро-пронзительном взрыве ярости и отвращения, которое он испытал к курсанту, разгадав чем-то тайным в себе темный смысл фразы поверженного немца»* [2]. Фашист начинает восприниматься как страдающий человек.

Об отношениях человека и войны написаны повести Бакланова «Батальоны просят огня» и «Южнее главного удара»; Быкова «Третья ракета», «Сотников»; «Звездопад» В. Астафьева; «Сыновья уходят в бой» А. Адамовича и др. В лекциях по истории русской литературы XX века И. Н. Сухих отмечает поразительное сходство основополагающих сюжетных линий и значимых моральных и эстетических характеристик, свойственных фронтовой прозе многонационального Советского государства [8]. В своей диссертации «Типологические связи и формирование художественно-эстетического единства адыгских литератур» У. М. Панеш пишет: *«Исключительная ситуация, в*

которой оказался человек на войне, дала повод для глубокого осмысления гуманистических, идеологических и философских вопросов, связанных с бытием». [5, с.100]. В произведениях «Убиты под Москвой» К.Воробьева, «Вид с Белой горы» А. Кешокова, «Третья ракета» В. Быкова уделяется особое внимание душевным переживаниям и жизненным принципам простого солдата. Находясь на войне, человек всегда стоит перед выбором: поддаться так называемому инстинкту самосохранения и спастись или действовать, исходя из принципов чести и долга, но подвергнуть себя смертельной опасности. Ярко иллюстрирует эту картину повесть В. Быкова «Сотников», в которой автор противопоставляет друг другу двух героев: раненного солдата Сотникова и отчаянно ищущего спасения Рыбака. Сотников сохраняет верность собственным принципам и Родине, за что расплачивается жизнью; Рыбак же продолжает существовать в мире, но это существование становится номинальным: убийство («ликвидация») товарища, а также другие казни, к которым Рыбак оказался причастен, становятся самоликвидацией его как личности. *«В. Быков не дает Рыбаку даже выхода Иуды, – подчеркивал И. Золотусский, – Рыбак после казни Сотникова хочет повеситься, но не удается, нет ему и этого смягчения, этого полупрощения, что ли. Это была бы, с точки зрения В. Быкова, слишком легкая смерть для Рыбака. Нет, он будет жить, он будет видеть глаза людей, наблюдавших, как он стоял под виселицей, на которой вешали его вчерашнего товарища, он будет мучиться и проклинать тот час, когда родился на свет, и сама жизнь превратится для него в проклятие. В. Быков казнит Рыбака лицемерием своего падения, напоказ выставляя его предательство перед всем миром, перед толпой, которую согнали на казнь, перед мальчиком в буденовке, который видит, как умирает Сотников...»* [9, с. 21]

В 70-е годы в содержание военной прозы вносятся новые мотивы. В этот период растет интерес к использованию образов-символов, нелинейного хронотопа (совмещения двух времен: прошлого и настоящего), усложнению композиционного построения текста. Эти тенденции мы можем наблюдать в повестях Б. Васильева «А зори здесь тихие...», «В списках не значился», В.

Астафьева «Пастух и пастушка», Л. Якименко «Куда вы, белые лебеди?», «Живи и помни» В. Распутина. Особое значение приобретает роман как жанровая форма. Тогда же появляется такая жанровая разновидность романа как роман с параболической композицией. Такой текст строится на взаимодействии современного автору исторического периода и военного прошлого главных героев романа. Важно отметить, что военное прошлое выступает в качестве идеального времени: автором превозносятся нравственные идеалы, отношения между людьми и прочие аспекты жизни. Такая идеализация военного прошлого «служит мерой и критерием оценки неидеальной и бездуховной современности» [8]. Наиболее яркое выражение этого принципа мы можем наблюдать в романах Ю.Бондарева «Берег», «Выбор», «Игра». Этот романский цикл характеризуется как проза памяти, проза-возвращение, роман в романе [8].

Наряду с идеализацией военного прошлого в 70-е годы возникает еще один феномен – окопная правда. В романах «Живые и мертвые», «Солдатами не рождаются», «Последнее лето» К. Симонова, «Водоворот» Г. Тютюнника и др. на первый план выходит максимально достоверное и детализированное изображение противоборствующих сил войны и мира. Авторы, писавшие свои тексты в русле окопной правды, обращали особое внимание на бытовые сюжеты, возникавшие на войне; детально описывали кровопролитные бои; указывали не только на величие, но и на драматизм Победы советского народа. В силу того, что писатели-фронтовики участвовали в войне и являлись свидетелями описываемых ими событий, окопную правду можно считать формой исповеди. Будучи особой формой мемуарно-(авто)биографической литературы, исповедь становится совершенно особой формой авторской рефлексии в искусстве слова. Эта форма позволяла писателям открыто фиксировать собственный трагический жизненный опыт. М. Шолохов в своем рассказе «Судьба человека» избирает формой повествования исповедь главного героя Андрея Соколова. «Представители сформировавшейся в это время так называемой «исповедальной прозы» используют последнюю в качестве особой авторской интонации (А. Кузнецов, А. Гладилин, В. Аксенов и др.). Высокая степень проявленности

исповедального начала характеризует лирические дневники (О. Берггольц «Дневные звезды», В. Солоухин «Владимирские проселки», Ю. Смуул «Ледовая книга» и др.)» [3].

Зародившаяся в 60-70-е гг. тенденция к переосмыслению картин Великой Отечественной войны и демонстрации читателю «оборотной стороны» военных действий, обострится в дальнейшем период перестройки в таких романах как «Прокляты и убиты» В. Астафьева, «Генерал и его армия» Г. Владимова. В этих текстах ярко показана гнетущая атмосфера страха не только перед врагом, но и перед режимом, что приводило в свою очередь к появлению изуродованных душ, готовых на все ради собственной выгоды.

Таким образом, основными особенностями фронтовой прозы 60-70-х гг. XX столетия становится дистанцированный во временном плане взгляд писателей на события войны. Это влечет за собой рождение новых композиционных форм (роман с параболической композицией), смену ведущего пафоса с героического на трагический, расширение жанрового разнообразия текстов о войне, появление беспрецедентных мотивов сострадания к врагу.

Анализируя послевоенную прозу, Р. Г. Мамий пишет: *«Жанровые и стилевые искания писателей от фронтовых очерков, зарисовок и стихов до широких эпических полотен, охватывающих большой круг событий и человеческих судеб, настолько многообразны, философско-лирические раздумья и психологические основы повествования настолько проникновенны, что всю эту литературу невозможно не только окинуть одним взглядом, дать ей однозначную оценку, но и исчерпать несколькими частными исследованиями»* [4, с. 232]. Мы согласимся с профессором и обобщим сказанное одной мыслью: проблема исследования военной прозы 60-70-х гг. XX столетия остается актуальной и требует объемного исследования как жанровой и стилиевой специфики, так и психологических особенностей изображаемых авторами героев.

СПИСОК ЛИТЕРАТУРЫ:

1. Архангельский А. Н. «С войной покончили мы счёты»: как менялись книги о Великой Отечественной. [Электронный ресурс]. URL: <https://polka.academy/materials/774>
2. Воробьев К. Д. «Убиты под Москвой». [Электронный ресурс]. URL: <https://skazki.rustih.ru/konstantin-vorobev-ubity-pod-moskvoj/>
3. Лобан Н. А., Берггольц О. Ф., Гранин Д. А. Исповедально-дневниковая проза писателей фронтового поколения. [Электронный ресурс]. URL: <https://zviazda.by/be/news/20181204/1543951346-ispovedalno-dnevnikovaya-proza-pisateley-frontovogo-pokoleniya>
4. Мамий Р.Г. Вровень с веком. Майкоп, 2001. 338 с.
5. Панеш У. М. Типологические связи и формирование художественно-эстетического единства адыгских литератур. Майкоп, 1990. 275 с
6. Пыжиков А. В. Хрущёвская «оттепель» 1953-1964 гг. [Электронный ресурс]. URL: <https://www.rulit.me/books/hrushchevskaya-ottepel-1953-1964-gg-read-19552-1.html>
7. Симонов К. М. «Убей его!». [Электронный ресурс]. URL: <https://www.culture.ru/poems/32889/ubei-ego-esli-dorog-tebe-tvoi-dom>
8. Сухих И. Н. Лекции по истории русской литературы XX века. (40-е –90-е гг.) [Электронный ресурс]. URL: https://docs.yandex.ru/docs/view?url=ya-browser%3A%2F%2F4DT1uXEPRrJRXIUfoewruKA8HDu2dpBvLDnl62SHwWurSAwXzfdGEExoNUSrm21AaSl78xaW78KHfDianhkjHPkkgKusiHXZTRVkp8mQUeMsxs9ie5Rz2L6Hr0-LaAK5r8BHlyJPqbdOSjwjupD5lw%3D%3D%3Fsign%3DmjjGzdKWdsNtxkZG6yb5_4sphfebgq_shKK-wqe2O9Q%3D&name=193__60-8.doc&nosw=1
9. Шагалов А. А. Василь Быков. Повести о войне. – М.: Худож. лит., 1989
10. Шолохов «Судьба человека» [Электронный ресурс]. URL: <http://www.lib.ru/PROZA/SHOLOHOW/sudbache.txt>
11. Эльяшевич А. Горизонталы и вертикали. Л., 1984. 367 с.

Librecht A.N.

Pivovarovskaya School
(Pivovarikha village, Russia)

Irkutsk State University
(Irkutsk, Russia)

FEATURES OF FRONTLINE PROSE OF THE 60-70S OF THE XX CENTURY

***Abstract:** this article examines the military prose of the USSR, created at the junction of two decades: the 60s and 70s of the XX century. The author analyzes the key changes in art associated with political and psychological transformations in society. The article examines typological interactions between various works of literature of the war years and post-war literature. The general ideas and motives characteristic of the works of different authors of the time period under study are considered. This approach allows you to see the overall picture of military prose as a whole and understand which topics and problems were the most significant for front-line writers. So, this article is a comprehensive analysis of frontline literature, taking into account psychological and moral aspects, as well as typological interactions between works. It helps to better understand the significance of front-line literature in the context of literary history, as well as its impact on the process of psychological rehabilitation of war veterans.*

***Keywords:** military prose, trench truth, front-line writers, thaw, tragic pathos, image of soldier, image of war.*

МУЗЫКА (MUSIC)

УДК 787.2

Стог Е.В.

преподаватель кафедры «Оркестровые струнные инструменты»
ГОО ВПО «Приднестровский государственный институт искусств
им. А.Г. Рубинштейна»
(г. Тирасполь, Молдова)

АЛЬТОВАЯ СОНАТА В ТВОРЧЕСТВЕ КОМПОЗИТОРОВ РЕСПУБЛИКИ МОЛДОВА

Аннотация: в статье представлены наиболее яркие произведения в жанре камерной альтовой сонаты в творчестве композиторов Республики Молдова. Необходимо отметить значительный вклад в развитие и обогащение национальным колоритом альтового репертуара.

Ключевые слова: альт, соната, камерное исполнительство, композиторы Республики Молдова.

На протяжении многих столетий альт, по сравнению с остальными инструментами струнно-смычковой группы, был обделён вниманием композиторов. Долгое время альт, заменивший барочную «виолу», созданный Антонио Страдивари, был «на втором плане». В камерной и оркестровой музыки партии альта, как правило, отводилась аккомпанирующая роль. Известные композиторы редко писали для него сольные и концертные произведения. Лишь со второй половины XIX столетия, благодаря таким выдающимся исполнителям-альтистам как Г.Венявский, А.Вьетан, Г.Риттер, О.Недбал, Л.Тертис, У.Примроз, П.Хиндемит, началось интенсивное развитие альтового творчества.

Интерес среди композиторов и публики существенно возрос. Интерес композиторов к камерно-инструментальным сочинениям особенно усилился на

рубеже XX–XXI веков. Известно, что «...жанр сонаты традиционно считается одним из важнейших в системе композиторского творчества европейской традиции. Профессиональное образование обязательно включает овладение сонатной формой, обращение к какому-либо из сонатно-циклических жанров. Поэтому развитие сонаты может быть показателем уровня композиторской традиции, свидетельством ее профессиональной оснащенности, оригинальности» [2, с.208].

В творчестве композиторов Республики Молдова жанр альтовой сонаты, в рамках камерной инструментальной музыки занимает скромное место. Композиторы, которые обращались к жанру альтовой сонаты либо сами альтисты-исполнители (Б. Дубоссарский), либо те композиторы, которые связаны творческим сотрудничеством с альтистами-исполнителями, (З.Ткач, которая написала Сонату «Памяти Шостаковича» в расчете на дуэт альтиста М. Мулера и пианистки Л.Ваверко). Альтовые сонаты композиторов Республики Молдова различаются временем своего возникновения, индивидуальным творческим почерком, кругом образов и средствами музыкального языка. П. Ривилис в сонате для альта соло стремился воплотить идею сочетания баховских форм с народным мелосом. В. Чолак в Трио-сонате для бас-кларнета, альта и фортепиано профессионально и выразительно показал разнотембовость ансамбля. Камерная музыка для небольших инструментальных составов, в которых каждый инструмент является солистом, дает возможность для экспериментирования и поиска новых технико-стилевых и звуковых приемов.

Весомый вклад в обогащение альтового репертуара внёс Виктор Прокофьевич Масюков, автор оперы «Красная шапочка», симфоний, множества хоровых сочинений, романсов и песен. В 1965 году была издана сонаты для альта и фортепиано, под редакцией и первого исполнителя партии альта М. Мулера. Соната написана в трехчастной форме, здесь преобладают активные, энергичные образы, которые контрастируют с пасторальными, лирическими интонациями. Первая часть – *Allegro con fuoco* – начинается с лирической темы

Andante pastorale, в которой повествовательный напев фортепиано, подготавливает решительное, драматическое вступление альтя. Вторая часть, не смотря на темп – *Allegretto* – является лирическим центром сонаты. Примечание автора «*senza rigori alla canzone*» подчёркивает простоту и народные интонации которые звучат в насыщенном и сочном тембре солирующего альтя. Третья часть - *Allegro scherzando* – очень близка стилю народного танца, здесь царит атмосфера лёгкого вальса. В сонате использованы технически эффективные и виртуозные возможности альтя, а также присущие этому инструменту певучий звук и драматическая выразительность.

Не смотря на разнообразие жанровой палитры сочинений Златы Ткач, жанр сонаты занимает в её творчестве важную роль. В её композиторском наследии сонатные опусы для самых различных инструментов: кларнет, гобой, флейта, фортепиано, скрипка, альт. Соната для альтя и фортепиано «Памяти Шостаковича» впервые была исполнена на концерте, состоявшемся 28 декабря 1976 года, которую композитор написала для дуэта М. Мулера и Л.Ваверко. Данная соната является первым опытом в этом жанре - трехчастная циклическая композиция, основанная на контрасте «ярко-динамичной, народно-жанровой по своему характеру средней части по отношению к обрамляющим ее крайним частям более сдержанного, философски-углубленного плана» [2, с. 316]. Музыкальный язык сонаты находится под сильным влиянием Д. Шостаковича, об этом говорит использование монограммы D-Es-C-H, а также применение тематической формулы *Dies irae*. Интонационное своеобразие альтевой сонаты связано с использованием характерных мелодических ходов на чистую и уменьшенную кварту, уменьшенную октаву. Первая часть «выступает в роли пролога, своеобразного концентрата и источника тематизма, вторая, с ее динамичным ритмическим пульсом в размере 7/8, служит кульминацией в разворачивании драматической линии, восполняя, в какой-то мере, недосказанность, присущую первой части, а также подытоживая или продолжая развитие ее тем. Одновременно средняя

часть подготавливает, предвосхищает тематизм финала, который служит своего рода послесловием и итогом драматургического действия» [3, с. 3-4].

В творчестве Бориса Дубоссарского жанр сонаты играет важную роль. В течение своей композиторской карьеры он написал две сонаты для фортепиано, Сонату для виолончели соло и для скрипки соло, Сонату для гобоя, Сонату-балладу для альты и фортепиано». «Соната-баллада для альты и фортепиано» была окончена в 1987 году. Б.Дубоссарский посвятил её своему другу, талантливому альтисту Михаилу Мулеру. Соната впервые прозвучала на одном из творческих собраний Союза композиторов Молдовы в исполнении М. Мулера и Л.Ваверко (фортепиано). Соната одностанная, написана в сложной трёхчастной форме. Баллада насыщена лирическими мелодиями, в которых слышны интонации народных песен. С первых звуков вступления солирующего альты, слушатель погружается в атмосферу раздумья, в выразительном монологе преобладают декламационно – речевые интонации. К концу тема становится взволнованной, приобретает драматический оттенок, подготавливая вступление фортепиано и переход к *Allegro molto*, обогащенное элементами импровизационности, острыми и динамическими интонациями. Композитором отлично раскрыты художественно-выразительные возможности альты. Соната насыщена разнообразными техническими приёмами (гаммообразными пассажами, двойными нотами, пиццикато, приемом *col legno*). В заключение - *Adagio* – на фоне педали фортепиано, у альты с сурдиной звучит лирическая, просветлённая баллада.

Не смотря на небольшой список произведений для альты в творчестве композиторов Республики Молдова, согласимся с Е.Клетиничем, что «...в Сонате, как и в других сочинениях второй половины 50-х годов, проявились многие черты, характеризующие (пусть в новом качестве) музыку композитора поныне. Это бросающийся в глаза мелодический дар, прекрасное знание молдавского фольклора, обостренное ощущение гармонического и тембро-регистрового колорита. Лучшие страницы произведения (а их немало) отмечены неподдельностью чувств и подлинным темпераментом. Соната

позволяет говорить и о несомненной масштабности мышления, способности автора охватить единым замыслом крупную циклическую форму» [2, с.208]

СПИСОК ЛИТЕРАТУРЫ:

1. Vlaicu O. Lucrările pentru vioară și pian de Boris Dubosarschi: aspecte interpretative // Anuar științific: Muzică, teatru, arte plastice. – Chișinău, 2006, p. 35–43.
2. Клетинич Е. Композиторы Советской Молдавии. – Кишинев, 1987.
3. Кочарова Г. Жанр инструментальной сонаты в творчестве Златы Ткач. // Музыкальная наука на постсоветском пространстве – 2011: Международная интернет-конференция.

Stog E.V.

Pridnestrovian State Institute of Arts named after A.G. Rubinstein
(Tiraspol, Moldova)

VIOLA SONATA IN THE WORKS OF COMPOSERS OF THE REPUBLIC OF MOLDOVA

***Abstract:** the article presents the most striking works in the genre of chamber viola sonata in the works of composers of the Republic of Moldova. It is necessary to note the significant contribution to the development and enrichment of the national flavor of the viola repertoire.*

***Keywords:** viola, sonata, chamber performance, composers of Moldova.*

УДК 787.2

Стог Е.В.

преподаватель кафедры «Оркестровые струнные инструменты»
ГОУ ВПО «Приднестровский государственный институт искусств
им. А. Г. Рубинштейна»
(г. Тирасполь, Молдова)

РАЗВИТИЕ ЖАНРА КОНЦЕРТА ДЛЯ АЛЬТА С ОРКЕСТРОМ В ТВОРЧЕСТВЕ КОМПОЗИТОРОВ XX ВЕКА

***Аннотация:** статья посвящена развитию традиций альтового исполнительства, а именно особенностям становления русской альтовой школы во главе с В. Борисовским. Основное внимание уделено этапам формирования альтового репертуара в взаимодействии творчества исполнителей и композиторов. В данной статье проводится характеристика и дан краткий анализ самых исполняемых концертов для альта с оркестром. Цель исследования выявить и обобщить характерные черты развития сольного альтового исполнительства на примере жанра концерта с оркестром в творчестве композиторов XX века.*

***Ключевые слова:** альтовое исполнительство, альтовый репертуар, концерт для альта с оркестром, Вадим Борисовский, технические возможности, тембровое многообразие.*

Период расцвета сольного альтового исполнительства приходится на середину XIX столетия. Долгое время альт считался исключительно оркестровым или камерным инструментом, лишь изредка для него писали сольные произведения. Несмотря на то, что альт проделал тот же путь развития, что и все оркестровые струнные инструменты, он долгое время оставался в тени. За этим утверждением стоит ряд факторов: отсутствие альтовых исполнительских традиций, скромный альтовый репертуар, технические несовершенства инструмента. До середины XX века композиторы практически не создавали произведений в жанре концерта для альта. Самые известные из

них Концерт для альты с оркестром D-dur К. Стамица, Концерт для альты с оркестром Г.Ф. Телемана, Шестой Бранденбургский концерт И.С. Баха, Концертная симфония для скрипки и альты с оркестром Es-dur В. А. Моцарта, Симфония для оркестра с солирующим альтом Э. Берлиоза «Гарольд в Италии», Двойной концерт для кларнета и альты М. Бруха. Произведения, созданные для альты, обозначают его положение в музыкальной культуре, а формирование альтового исполнительства тесно связано с репертуарным планом. При этом непосредственное совершенствование репертуара во многом зависит от профессионализма исполнителя. Благодаря деятельности выдающихся альтистов таких как Пауль Хиндемит, Уильям Примроуз, Табеа Циммерман, Вадим Борисовский, Федор Дружинин, Юрий Башмет удалось запустить этот механизм совершенствования альтового искусства в XX веке. В следствии этого многие именитые композиторы стали писать музыку для альты в различных жанрах, в том числе и в жанре концерта. Приходит время расцвета альтового искусства, его начинают расценивать как инструмент, который способен выступать сольно, а не только в составе квартета или оркестра. Повышаются требования к исполнителю, ему необходимо владеть не только совершенной технической базой, но и всем многообразием тембральных возможностей инструмента, уметь передавать многообразные и сложные образы, раскрыть индивидуальность альтового звука. В результате появились высокопрофессиональные альтовые школы.

Неоценимый вклад в становление альтового исполнительства в России внёс Вадим Васильевич Борисовский (1900 - 1972), который является основателем русской альтовой школы. На протяжении более пятидесяти лет педагогической деятельности у него обучалось свыше ста альтистов, был заведующим кафедрой альты и арфы Московской консерватории. Важной стороной деятельности Борисовского было его участие в возвращении альтистов к полноразмерным инструментам. Многие известные скрипичные мастера как Амати, Страдивари, Гварнери работали над созданием инструментов, которые будут с одной стороны восхищать своим звуком, а с

другой будут комфортны и удобны для исполнителя. Очень часто музыканты отказывались от инструментов больших размеров в пользу альтов, которые по размеру были не много больше скрипка, но при этом не отличались красивым звуком. Скрипичный мастер Т.Ф. Подгорный первый в России, кто приступил к изготовлению прекрасных, полноразмерных, концертных инструментов, что позволило исполнителям отказаться от маленьких инструментов, которые не обладали подлинным альтовым звуковым качеством.

Борисовский провел большую работу по отысканию сочинений для альты русских композиторов, ему принадлежат обработки, транскрипции, редакции пьес русских и зарубежных авторов. Переложения Борисовского изящны, сделаны с тонким вкусом, любовью. В них вложено столько творческих мыслей, что произведения получают зачастую как бы своё вторичное рождение. Многие обработки и переложения звучат так, словно они специально написаны для альты. Своей исполнительской деятельностью Борисовский вдохновил ряд композиторов, и ему во многом обязаны альтисты тем, что появились сонаты, концерты и произведения других жанров для альты. Эти произведения увеличивали исполнительские возможности альтистов, намечали пути дальнейшего развития ее концертных форм. За короткое время альтовая литература обогатилась новыми жанрами, охватив широкий круг образов и сложный комплекс технических средств, иногда доходящих до высоких степеней виртуозности.

Самым известным исполняемым концертом для альты является концерт английского композитора Сесилия Форсайта. Премьера состоялась в Лондоне, в 1903 году в исполнении талантливого альтиста Эмиля Ферир, которому был посвящен концерт. Традиционные три части концерта необычайно легки в восприятии, ощущается неповторимый дух старой Англии. Музыкальная ткань концерта обогащена лирическими и содержательными образами, тембровым и гармоническим богатством. В техническом плане концерт наполнен самыми разнообразными техническими приемами и штрихами, которыми на высоком уровне обязан владеть любой исполнитель.

Особняком стоит, пожалуй, самый исполняемый концерт для альты британского композитора Уильяма Уолтона, посвященный его возлюбленной Кристабели Макларен. Написан был концерт для известного британского альтиста Лайонела Тертиса, который, к сожалению, отказался его исполнять, посчитав слишком модернистским. Впервые, с большим успехом, концерт исполнил Пауль Хиндемит в 1929 году. Не смотря на традиционную трехчастную форму, необычным являются характер и наполняемость частей. Первая – лиричная – *Andante comodo*, насыщена синкопированными ритмами, специфическим гармониям, в которых прослеживаются влияния джазовых стилей. Вторая часть – *Vivo* – виртуозная, с часто меняющимися размерами и фактурой, необыкновенным обилием прыгучих штрихов, поистине состязание-диалог между солистом и оркестром. Третья часть – *Allegro moderato* – имеет свободную форму, обогащен прекрасными мелодиями, которые стремятся показать тембровое соответствие человеческого голоса и альты.

Самый известный концерт для альты с оркестром Пауля Хиндемита – «*Der Schwanendreher*» («Лебединый вальс») - третий по счету. Премьера состоялась в 1935 году в Амстердаме, солировал сам композитор. Концерт написан в традиционной трехчастной форме на основе старинных немецких народных песнях XV и XVI веков. Как и в Брандербургском концерте №6 И.С.Баха, композитор отказывается от партии скрипок в пользу виолончелей и контрабасов. Характерной чертой данного концерта является обилие тембровых красок, что воплощается в использовании флажолетов, верхних регистров, виртуозных пассажей.

Первым советским концертом для альты с оркестром явился концерт Борис Зейдмана, посвященный М.Штейнбергу, изданный в 1938 году. Данный концерт состоит из трех частей, написан в традициях русской классики, отличается напевно-мелодическим характером, наполненного сильными лирическими чувствами. Темы концерта яркие, пластичны, с характерными интонациями песенности, интересными гармоническими и тембровыми находками. Необычен тональный план концерта: I часть – ре минор, II часть –

ми минор, III часть – ре минор. Гармонии композитор придает большое значение, к примеру во второй части концерта ре-минорная тема звучит на фоне соль-минорного аккомпанемента. В техническом плане музыка концерта насыщена мелодическими фигурациями, которые могут привести к некоторым трудностям. Обилие пассажей с частой сменой полупозиций, суженных и расширенных аппликатур, наличие альтерированных нот, сочетающимися с ритмически сложными фигурами.

Концерт Белы Бартока является обязательным произведением в исполнительской практике альтиста. Концерт является одним из последних произведений, написанным композитором. Идея создания концерта принадлежала альтисту Уильяму Примроузу, который впервые исполнил концерт в 1949 году в Нью-Йорке. Партия альты изобилует виртуозными эффектами: в ней и напряженная аккордовая фактура, и неподготовленные скачки, и использование верхних регистров. В настоящее время этот концерт может считаться одним из самых виртуозных произведений в современной альтовой литературе.

Единственный концерт в альтовой литературе, который отражает военную тематику принадлежит перу Григория Гамбурга. Концерт издан в 1946 году и впервые исполнен юным Юрием Краморовым. Концерт не лишен мелодичности, но преобладают в нем моторность, эффекты ритмодинамического порядка, резкие контрасты диссонирующих гармоний. Концерт состоит из двух частей, первая часть – *Andante*, вторая – *Allegro con fuoco*. Не мало внимания уделяется пассажной технике, сложность которой заключается в многочисленных знаках альтерации, вызывающих применение суженной и расширенной аппликатуры. Эти неудобства затрудняются быстрым темпом и чередованием смежных струн, обилием двойных нот и аккордов.

Хочется отметить ещё один интересный концерт русского композитора Револя Бунина, который впервые был исполнен в 1953 году известным альтистом Рудольфом Баршаем. Концерт насыщен песенными мотивами, прослушивается национально-русское начало. Концерт написан в

традиционной форме, но интересен сложными интонационно-тематическими связями, объединяющего весь цикл. Центральное место в нем принадлежит первой части с каденцией, наиболее развитой по форме. Концерт дает возможность широко выявить виртуозность исполнителя. Блестящие пассажи двойными нотами, ломаными арпеджио, прыгающие штрихи, обилие двойных нот – все это на альте звучит масштабно.

Подводя итог выше сказанного, можно отметить, что альтовое исполнительство за не большой отрезок времени превратилось в один из богатых и высокоразвитых видов инструментального искусства. Этот коренной сдвиг произошел благодаря целому ряду факторов, которые обусловили появлению целой плеяды выдающихся исполнителей, педагогов, редакторов, авторов переложений. Справедливо отметил М. Вайнберг: «В наше время происходит своего рода раскрепощение инструментов и освобождение их от незаслуженно приписываемых в прошлом характеристик. На примере виолончели мы видим, что сто лет тому назад у нее не было такого сольного репертуара, какой существует сейчас. По-моему, то же самое происходит и с альтистом, и это, на мой взгляд, совершенно естественный исторический процесс» [4, 222].

СПИСОК ЛИТЕРАТУРЫ:

1. Григорьев, В.Ю. Скрипачи, альтисты, виолончелисты // Русская музыка и XX век / ред. сост. М. Арановский. М.: Государственный институт искусствознания, 1997.
2. Дружинин, Ф. С. Воспоминания. Страницы жизни и творчества. М.: Греко-латинский кабинет Ю. А. Шичалина, 2001.
3. Маршанский, С. А. Альтовое искусство России второй половины XX – начала XXI века// дис.канд. Искусствоведения 17.00.02/ Ростов н/Дону, 2011.
4. Понятовский, С. П. История альтового искусства. М.: Музыка, 1984.

-
5. Погадаева, Н. О. Фёдор Серафимович Дружинин – исполнитель, педагог, композитор // дис. канд. искусствоведения 17.00.02/ Оренбург, 2009.
 6. Чернова-Строй, И. Юрий Башмет – грани совершенства. Львов: Пирамида, 2003.
 7. Шевцова, А. В. Альт в творчестве отечественных композиторов XX века (пьесы, сонаты, концерты) // сб. статей Слово молодых ученых: теория и история музыки, вопросы этномузыкознания. Саратов, 2018. С. 173-181.
 8. Шевцова, А. В. Жанр инструментального концерта в альтовом репертуаре: от Баха до Шнитке // Проблемы музыкальной науки – 2018/1(30). С. 31-37.

Stog E.V.

Pridnestrovian State Institute of Arts named after A. G. Rubinstein
(Tiraspol, Moldova)

THE DEVELOPMENT OF GENRE OF CONCERTO FOR VIOLA & ORCHESTRA IN WORKS OF COMPOSERS OF THE XX CENTURY

***Abstract:** the article is devoted to the development of the traditions of viola performance, namely, the peculiarities of the formation of the Russian viola school headed by V. Borisovsky. The main attention is paid to the stages of the formation of the viola repertoire in the interaction of the creativity of performers and composers. This article characterizes and gives a brief analysis of the most performed concertos for viola and orchestra. The purpose of the study is to identify and generalize the characteristic features of the development of solo viola performance on the example of the genre of concert with orchestra in the works of composers of the XX century.*

***Keywords:** viola performance, viola repertoire, concerto for viola orchestra, Vadim Borisovsky, technical capabilities, timbre diversity.*

СОЦИОЛОГИЯ (SOCIOLOGY)

УДК 061.2

Балакина К.Ю.

студентка,

Российский государственный социальный университет

(г. Москва, Россия)

ЭМОЦИОНАЛЬНОЕ ВЫГОРАНИЕ ДОБРОВОЛЬЦЕВ.

ПРИЧИНЫ И ПРОФИЛАКТИКА

***Аннотация:** одним из самых популярных видов социальной активности среди молодежи является добровольческая деятельность. Добровольчество дает возможность молодым людям получить навыки необходимые в повседневной и профессиональной жизни, попробовать себя в разных направлениях деятельности, что поможет с определением в будущей профессии. Помимо получения полезных навыков есть возможность знакомства с новыми людьми, получения полезных связей, друзей и даже второй половинки. Добровольческая деятельность несет в себе не только положительные аспекты, но и некоторые отрицательные, одним из которых может быть эмоциональное выгорание. Подростки, имеющие неокрепшую психику подвержены этому фактору наиболее сильно. В своей статье я постараюсь святить проблемы эмоционального выгорания добровольцев 16-15 лет и его профилактику на примере своего социального проекта «Психологические тренинги для добровольцев "#Хелпер"».*

***Ключевые слова:** добровольчество, доброволец, эмоциональное выгорание, причины, профилактика.*

Для начала разберемся в понятиях «добровольчество», «доброволец» и «эмоциональное выгорание» на которых будет основана статья.

В различной литературе даются разные понятия слову «добровольчество», рассмотрим некоторые из них:

И.В. Мерсиянова и Л.И. Якобсон обозначают добровольчество как «бескорыстную индивидуальную или коллективную деятельность на благо других людей или общества, как разновидность филантропических практик» [3]

Добровольчество - это форма общественной деятельности, основанная на безвозмездной помощи и вкладе личных ресурсов (время, труд, знания) в достижение благих целей общества. Добровольчество представляет собой форму самоорганизации людей, направленную на решение социальных проблем, содействие развитию общества и гражданско-патриотическому воспитанию.

Добровольчество - это проявление гражданской активности и участия в социальной жизни общества. Добровольческое движение является комплексным феноменом, отражающим потребность людей в самореализации и участии в важных для общества и личностного развития активностях.

Добровольчество - это форма передачи опыта и знаний, осуществляемая людьми добровольно. Добровольчество предполагает активное участие в образовательных программах, проектах и мероприятиях, направленных на сбор и передачу знаний, опыта и навыков.

Человека, который занимается добровольческой деятельностью принято называть «доброволец» или «волонтер». В российском законодательстве эти понятия тождественны, хотя некоторые люди видят в них существенные различия. Я данной работе я буду использовать понятия доброволец, так как оно имеет русские корни и может быть расшифровано как человек выполняющий какие-либо действия по доброй воле. В различной литературе лаются такие понятия слову «доброволец»:

В Федеральном Законе «О благотворительной деятельности и благотворительных организациях» (11.08.1995г., ст. 5) дано юридическое определение статуса волонтера (добровольца): добровольцы – это граждане, осуществляющие благотворительную деятельность в форме безвозмездного труда в интересах благополучателя, в т.ч. в интересах благотворительной организации»[6]

Доброволец - это человек, который свободно и безвозмездно оказывает помощь другим людям или участвует в какой-либо деятельности в интересах общества, обладая свободной волей и инициативой. Он действует по собственной воле, без принуждения со стороны государства или организаций.

Доброволец - это человек, который добровольно и самостоятельно решает посвятить часть своего времени и энергии работе в благотворительных организациях или волонтерских программах, помогая другим и содействуя развитию общества.

Доброволец - это человек, который спонтанно или организовано принимает участие в акциях и мероприятиях общественного характера, готовый оказать помощь и поддержку другим людям или решить определенные задачи без материальной выгоды для себя.

Доброволец - это человек, который свободно выбирает направление своей деятельности на благо общества или помощь другим людям, не ожидая взамен финансового вознаграждения или материальной выгоды.

Последний термин которому хотелось бы дать определение «эмоциональное выгорание».

Термин «эмоциональное выгорание» введён американским психиатром Х. Дж. Фрейденбергом в 1974 году, для характеристики психологического состояния здоровых людей, находящихся в интенсивном и тесном общении с клиентами, пациентами в эмоционально нагруженной атмосфере при оказании профессиональной помощи.

С ним может столкнуться абсолютно каждый человек, вне зависимости от рода деятельности и профессиональных интересов. Рассмотрим следующие определения этому термину:

Эмоциональное выгорание - это состояние эмоционального, физического и психологического истощения, вызванное продолжительным перенапряжением на работе или в других сферах жизни.

Эмоциональное выгорание - это состояние, при котором личность испытывает сильное чувство бессмысленности, отчуждения и истощения в результате чрезмерных требований и ожиданий, часто связанных с работой.

Эмоциональное выгорание - это психологическое состояние, возникающее в результате длительного стресса и перегрузок, что приводит к ухудшению качества работы и жизни человека. К. Маслач рассматривает выгорание как ответную реакцию на длительные профессиональные стрессы межличностных коммуникаций, включающие в себя три взаимосвязанных измерения: эмоциональное истощение, деперсонализацию и редукцию персональных достижений.[2]

Эмоциональное выгорание - это синдром, характеризующийся психологической и физической изнуренностью, переживаемой человеком в результате долгосрочного стресса, связанного с работой или другими сферами жизни.

На мероприятиях добровольцы сталкиваются с людьми разных статусов и возрастов, часто организаторы добровольческой деятельности и организаторы мероприятий забывают о психологическом комфорте добровольцев, не все ребята умеют грамотно отстаивать свою позицию, отвечать на критику и выходить из конфликтных ситуаций. Также для добровольцев важно понимать себя и не выгорать.

Эмоциональное выгорание добровольцев – серьезная проблема, с которой сталкиваются многие люди, посвящающие свое время и энергию благотворительной деятельности. Работа волонтером требует большой отдачи, физической и эмоциональной, что может привести к перегрузке и выгоранию. Добровольцы отдают себя целиком, часто игнорируя свои собственные потребности и эмоциональное состояние, что в итоге приводит к истощению ресурсов.

Эмоциональное выгорание добровольцев возникает из-за постоянного контакта с проблемами и страданиями других людей. Добровольцы часто сталкиваются с трагическими ситуациями, пытаются помочь тем, кто

испытывает боль и нужду, и это может оказаться тяжелым бременем на их психическое здоровье. Они испытывают чувство бессилия и недостатка контроля над ситуацией, что сильно сказывается на их эмоциональном благополучии.

Столкнувшись с проблемами выгорания добровольцев фестиваля «Выкса-Фестиваль» мой было принято решение об организации серии тренингов способствующих профилактике выгорания и получения добровольцами других полезных навыков.

Осенью 2022 года был реализован проект «Психологические тренинги для добровольцев "#Хелпер"» в котором приняли участие 30 добровольцев в возрасте от 16 до 25 лет.

Проект направлен на психологическую поддержку и повышение психологической устойчивости добровольцев г.о. Выкса. В рамках проекта проведена серия психологических тренингов для группы добровольцев г.о. Выкса по различным тематикам: правила поведения в конфликтных ситуациях, выгорание, правильная постановка целей, мотивация, формирование навыков заботы о себе, формирование навыков выражения и отстаивания собственного мнения, поиск компромиссов, умение противостоять групповому давлению и защищать свои границы. Также снят ряд коротких видео инструкций с психологом, которые опубликованы в открытом доступе для всех, кто не сможет принять участие в проекте очно.

Темы тренингов были определены с помощью проведения опроса среди добровольцев, одними из самых главных запросов стали запросы на профилактику выгорания и правила поведения в конфликтных ситуациях.

В рамках проекта была разработана рабочая тетрадь которая включает в себя теоретическую часть по теме тренингов и практические задания. В рамках проекта состоялись 10 тренингов в малых группах, 13 индивидуальных консультаций, снято 5 видео-инструкций.

Большая ответственность и ожидания со стороны окружающих могут способствовать эмоциональному выгоранию у добровольцев. Люди, которые отдают свое время и усилия, чтобы помочь другим, часто ожидают признания

и благодарности, но не всегда получают их в достаточной мере. Это может привести к разочарованию и чувству непризнанности, что, в свою очередь, воздействует на их эмоциональное состояние и мотивацию продолжать свою бескорыстную работу.

Недостаток поддержки и связи со своими коллегами и окружающими также может способствовать эмоциональному выгоранию у добровольцев. Волонтеры, работающие в команде, часто испытывают необходимость в общении и поддержке от своих коллег. Однако, если эта поддержка отсутствует или ограничена, добровольцы чувствуют себя изолированными и одинокими, что может усугубить их эмоциональное состояние и в конечном итоге привести к выгоранию.

Таким образом, эмоциональное выгорание добровольцев является серьезной проблемой, которая требует внимания и поддержки. Работа волонтером может быть физически и эмоционально сложной, и важно обратить внимание на свои эмоциональные потребности и найти баланс между помощью другим и заботой о себе.

Вот несколько способов профилактики эмоционального выгорания для добровольцев:

1. Самоуход и отдых. Нужно давать себе время для отдыха, релаксации и заботы о себе. Зарезервируйте время для самостоятельных занятий, поддерживайте свои хобби и интересы. Регулярно проводите время с семьей и друзьями, а также выполняйте упражнения для снятия напряжения.

2. Устанавливайте границы. Определите свои границы и научитесь говорить "нет" в тех ситуациях, когда вы чувствуете, что уже перегружены. Не берите на себя слишком много задач, исключайте переработки и научитесь делегировать некоторые задания другим.

3. Общайтесь с коллегами и друзьями. Поддерживайте связь с другими добровольцами, чтобы обсудить свои чувства и переживания. Регулярно встречайтесь с коллегами, чтобы провести время вне работы, обсудить свои успехи и проблемы, обменяться опытом и получить взаимную поддержку.

4. Ведите здоровый образ жизни. Правильное питание, регулярное физическое упражнение и достаточный сон - все это помогает вам чувствовать себя более энергичными и способствует общему благополучию.

5. Учитесь распознавать свои границы эмоциональной нагрузки и реагировать на них. Заметьте факторы, которые вызывают у вас стресс или утомление, и найдите способы справиться с этими факторами, например, путем применения техник релаксации, медитации или глубокого дыхания.

6. Получайте поддержку и советы от специалистов. Если у вас появляются серьезные симптомы эмоционального выгорания, обратитесь к специалисту, такому как психолог или консультант по эмоциональному здоровью, чтобы получить поддержку и советы.

Эти способы помогут добровольцам, и не только им предотвратить эмоциональное выгорание, сохранить свое физическое и психологическое благополучие, и продолжать вносить ценный вклад в добрые дела.

СПИСОК ЛИТЕРАТУРЫ:

1. Долгова В. И., Гольева Г. Ю. Эмоциональная устойчивость личности: монография. - М.: Изд-во Перо, 2014.
2. Маслач К. Профессиональное выгорание: как люди справляются. М.: — Статья, 1988. — 193 с.
3. Потенциал и пути развития филантропии в России [Текст] / под ред. И.В. Мерсияновой, Л.И. Якобсона. - М. : Изд. дом Гос. ун-та Высшей школы экономики, 2010. - 430 с.
4. Репешко Е.Е. Волонтерство в России: основные проблемы и способы их решения // Ученые записки Российского государственного социального университета. 2012. № 10 (110).
5. Уварова В.И., Федосеева М.А. Волонтерство как проявление особой жизненной ориентации (на примере исследования студенческой молодежи Орловского региона) // Образование и общество. 2015. Т. 2. № 91

б. Федеральный Закон «О благотворительной деятельности и благотворительных организациях» (11.08.1995г., ст. 5)

Balakina K.Yu.

Russian State Social University

(Moscow, Russia)

EMOTIONAL BURNOUT OF VOLUNTEERS.

CAUSES AND PREVENTION

***Abstract:** one of the most popular types of social activity among young people is volunteering. Volunteering provides an opportunity for young people to acquire the skills necessary in everyday and professional life, to try themselves in different areas of activity, which will help with determining their future profession. In addition to gaining useful skills, there is an opportunity to meet new people, get useful connections, friends and even a soul mate. Volunteering carries not only positive aspects, but also some negative ones, one of which may be emotional burnout. Teenagers who have an immature psyche are most susceptible to this factor. In my article, I will try to highlight the problems of emotional burnout of volunteers aged 16-15 and its prevention using the example of my social project "Psychological trainings for volunteers "#Helper"".*

***Keywords:** volunteerism, volunteer, emotional burnout, causes, prevention.*

УДК 1

Зайцева А.А.

магистрант

Российский государственный социальный университет

(г. Москва, Россия)

**ВЛИЯНИЕ СОВРЕМЕННЫХ ФАКТОРОВ РАЗВИТИЯ
ОБЩЕСТВЕННОГО СТРОЯ НА ФОРМИРОВАНИЕ
МОЛОДЁЖНОЙ КУЛЬТУРЫ В АСПЕКТЕ
ТРАДИЦИОННЫХ СЕМЕЙНЫХ ЦЕННОСТЕЙ**

Аннотация: в статье рассматривается влияние современных факторов развития общественного строя на формирование молодёжной культуры в аспекте традиционных семейных ценностей. Главной ценностью в жизни человека является семья. Формирование семейных ценностей молодежи рассматривается в контексте современных тенденций общественного строя. Автор рассматривает влияние современных факторов как неотъемлемый элемент формирования у молодых людей традиционных семейных ценностей.

Ключевые слова: семья, воспитание, преемственность, ценности, молодёжь, поколения.

Значимость воздействия современных факторов на сознание молодежи обусловлена историческим развитием общественного сознания. На протяжении всего пути развития общественного строя поколения передавали друг другу семейные традиции и ценности. Это получило широкое распространение не только в своём тесном, семейном кругу, но и в социуме в целом.

В России давно назрел кризис ценностной системы семьи, выступающий в виде падения морально нравственных норм, отсутствия четких правил поведения, принципов взаимодействия между людьми и императивов. Влияние

общества на нравственные эталоны социума велико. Это особенно проявляется на социальном институте семьи и на молодых людях. Молодёжь в-первую очередь подвержена всем негативным общественным изменениям. Так как она является наиболее восприимчивой частью общества. В большинстве своём она не имеет чётких ориентиров развития и достаточно устойчивых жизненных принципов.

Исследователи современного российского социума, к числу которых можно отнести членов РАН: Т.К.Ростовскую, Л.В.Мардахаева и А.М.Егорычева, отмечают, что именно молодежь отличается склонностью к эмоционально-чувственному восприятию окружающей действительности, периодически возникающими аффективными состояниями. Молодёжь нередко становится на путь отрицания моральных, культурных, юридических и общечеловеческих норм во имя достижения своей цели, зачастую меркантильной и собственнической, навеянной мифами и стереотипами современного общества.

К сожалению, в настоящее время наблюдается процесс все большего уничтожения и растления семьи и семейных ценностей. В обиход молодых людей входят слова «индивидуальность», «демократия», «равноправие», «свобода» и т.п. Зачастую эти понятия воспринимаются молодёжью буквально, что ставит под сомнение многие семейные ценности. В частности, брак, как основа зарождения семьи, все чаще подвергается критике, налицо в нашей стране и демографический кризис. Отношения между мужем и женой, родителями и детьми давно стали потребительскими. Да, возможно, виной тому социально-экономические условия жизни современного общества, однако, на поверхности и тот факт, что человечество выбрало путь удовольствия и веселья, тогда как семья – это ежедневный титанический труд, в первую очередь, над самим собой. Это путь благодарности, любви и взаимопонимания.

Социальные изменения, происходящие в нашей стране, разные ученые и социальные исследователи трактуют по-разному: одни в этом видят кризис российской семьи, другие – трансформацию семейных отношений,

обусловленную произошедшими общественными изменениями, третьи – падение устоев традиционной русской семьи, что приводит к обесцениванию данного социального института. Так или иначе, кризис семьи выражается в постоянно увеличивающемся количестве разводов и числе незарегистрированных браков, числе неполных семей, в снижении рождаемости или пропаганде «бездетных отношений», пропаганде гомосексуальных отношений. Трансформация семьи воплощается в массовой нуклеаризации, росте числа детей, рожденных в незарегистрированных браках, увеличении числа семей смешанного типа (в одной семье воспитываются дети от разных браков), изменении демографического поведения молодежи. Оба подхода требуют изучения и выработки путей решения назревших проблем.

Современное общество транслирует идеи личного успеха, непрерывного саморазвития и эмоционального комфорта. В связи с этими тенденциями семейные ценности современной молодёжи также трансформировались: выбран более поздний возраст вступления в брак, в приоритете психологическая готовность к браку, равенство партнеров в семье, свобода и здоровое психоэмоциональное состояние всех членов семьи, уважение и не причинение как физических, как и психологических травм друг другу [1, С. 10].

Ментальность общества проявляется во всем: в отношении к деньгам, в отношении к власти, в отношении к собственности, восприятию самого себя и, конечно, в отношении к близким людям. Европейскому менталитету свойственны индивидуализм, ориентация на утверждение власти, жесткую иерархию, нацеленность на самоутверждение [5, С. 8]. Традиционный менталитет отличает дух коллективизма, равенства, справедливости, сострадания, приверженности к традициям, религиозность, почитание родителей, мужа и т.д. В настоящее время этот факт признается общественностью и, в первую очередь, активно реализуется именно в семейных отношениях.

В течение практически двух десятилетий российская общественность слепо перенимала западные ценности и образцы поведения, в том числе и модели поведения личности в семье. Однако стоит отметить существенный фактор: российский менталитет, в отличие от европейского, по-прежнему, является традиционным, несмотря на то, что экономически и политически наше общество давно уже стало индустриальным. Следовательно, традиционный уклад семейных отношений может под воздействием социума трансформироваться, но основные понятия, как «нравственность», «традиции», «преемственность» должны быть определяющим фактором в построении молодёжью семейных отношений, как и собственных, так и поддержании нравственного климата при общении с родительской семьёй.

Таким образом, необходимо отметить, что социум оказывает значительное влияние на ценностные ориентиры современной молодёжи. Молодежь, как социальная группа, в силу своих особенностей наиболее сильно подвержена влиянию нравственных эталонов под воздействием политических, экономических и социальных общественных факторов, а также СМИ и выражением культуры. Но при благоприятном климате внутри семьи, стремлении к традиционному укладу и пониманию пути развития данного вида семьи в нашей стране, можно надеяться, что молодёжь пересмотрит свои потребительские жизненные принципы [3, С. 75].

СПИСОК ЛИТЕРАТУРЫ:

1. Егорычев, А.М. Ценностные основы воспитания подрастающего поколения в новой России / А.М.Егорычев // Профилактика зависимостей. - 2019. - № 4 (20). - С. 8-16.
2. Караев, И.И. Роль семьи в духовно-нравственном воспитании / И.И.Караев // Социально-гуманитарные знания. 2013. - № 4. - С. 162-170.
3. Мардахаев, Л.В. Семейное счастье: сущность, особенности проявления, проблемы / Л.В.Мардахаев // Социальная психология семьи. - 2019. - С. 74-80.

-
4. Ростовская, Т.К. Семья и семейный образ жизни в системе ценностей поколений / Т.К.Ростовская // Человек в мире культуры. – 2015. - № 2. – С. 3-9.
5. Сохранение традиционных семейных ценностей в условиях современных реалий: сборник материалов Международной научно-практической конференции, 21 февраля 2020 г. / Башкирский институт социальных технологий ОУП ВО «Академия труда и социальных отношений». - Уфа: БИСТ ОУП ВО «АтиСО», 2020. - 296 с.

Zaitseva A.A.

Russian State Social University

(Moscow, Russia)

**THE INFLUENCE OF MODERN FACTORS OF DEVELOPMENT
OF SOCIAL SYSTEM ON FORMATION OF YOUTH CULTURE
IN ASPECT OF TRADITIONAL FAMILY VALUES**

***Abstract:** the article examines the influence of modern factors of the development of the social system on the formation of youth culture in the aspect of traditional family values. The main value in a person's life is the family. The formation of family values of young people is considered in the context of modern trends in the social system. The author considers the influence of modern factors as an integral element of the formation of traditional family values among young people.*

***Keywords:** family, upbringing, continuity, values, youth, generations.*

ПСИХОЛОГИЯ (PSYCHOLOGY)

УДК 343.159.9

Мухутдинов М.А.

студент 2 курса магистратуры

Уфимский университет науки и технологий

(г. Уфа, Россия)

ИСТОРИЯ РАЗВИТИЯ ЮРИДИЧЕСКОЙ ПСИХОЛОГИИ

***Аннотация:** статья представляет собой обзор истории взаимосвязи психологии и права, начиная с конца XIX века и заканчивая началом XX века. В тексте рассматриваются важнейшие этапы развития судебной психологии, роли пионеров в этой области, и их вклада в формирование связи между психологией и юриспруденцией.*

***Ключевые слова:** судебная психология, психология и юриспруденция, юридическая психология.*

Области психологии и права развили собственные дисциплины, которые, объединяя элементы друг друга, обогатили эту комбинацию уникальным образом. Однако, определение, предложенное Блэкберном в 1996 году, способствовало упрощению и пониманию разнообразных терминов, которые возникли в результате взаимодействия психологии и права. В этот список входят следующие:

- психология правоприменения.
- психология правоохранительных органов.
- психология судебного расследования.
- уголовная психология.
- психология жертв.
- медико-психологическая психология.
- психология права.
- психология судебного процесса и другие.

Психология правоохранительной деятельности включает в себя работу субъектов правосудия и предоставление психологических услуг, таких как тестирование кандидатов в полицию, продвижение по службе, увольнение и вмешательство в работу с проблемными полицейскими, отсюда возник термин «полицейская психология».

Исправительная психология сосредотачивается на управлении заключенными, включая аспекты управления гневом, стратегии выживания и многое другое.

Судебная психология, как указывают Nietzel, Bernstein и Milich, включает в себя проведение шести видов анализов:

а) Компетентность предстать перед судом и взять на себя ответственность за совершенное преступление.

б) Психологические последствия травмирующих событий.

в) Психическая компетентность в некриминальных ситуациях, таких как способность управлять финансами и принимать решения о лечении

Майер использует термин «судебная психология» для описания исследования психологических аспектов, влияющих на юридические решения, точность свидетельских показаний, эффективность детектора лжи, методики опросов полицейских в ходе расследования и других факторов, важных в судебном процессе.

Данная область исследований выросла из экспериментальных исследований в лабораториях социальной психологии и акцентирует внимание на аспектах, которые могут влиять на решения судей и присяжных.

В начале XIX века, связь между юриспруденцией и психологией стала актуальной. Именно данный период, на наш взгляд, характеризовался становлением экспериментальной психологии.

Важными вехами в этом процессе стали эксперименты Джеймса Маккина Кэттела, проведенные в 1893 году в Колумбийском университете в Нью-Йорке., его эксперименты фокусировались на анализе точности

свидетельских показаний и имели значительное влияние на формирование связи между психологией и юриспруденцией.

Особую роль в развитии данной области сыграл и немецкий психолог Альберт фон Шренк-Нотцинг, который был приглашен в мюнхенский суд в связи с делом об убийстве. Он выразил обеспокоенность влиянием СМИ на память свидетелей и разработал теорию ретроактивной фальсификации памяти.

В 1900 году во Франции Франсуа Бинэ провел репликацию исследований Кэттела и предложил создать новую науку, известную как «психо-судебная психология», инициируя обсуждение роли психологии в судебной сфере. Луи Уильям Штерн с 1903 года систематически публиковал результаты исследований о точности свидетельских показаний в научном журнале «*Beträge zur Psychologie der Aussage*» («Вклад в психологию свидетельских показаний»). Осмелимся сказать, что эти ученые стали пионерами в области судебной психологии, предлагая исследования, которые способствовали развитию психологии и ее влиянию на юридическую сферу.

В начале XX века Хуго Мюнстерберг, перейдя из академической сферы в сферу юстиции, активно исследовал влияние психологии на юридический процесс, его работа получила широкое признание после случая, когда подсудимый, страдавший умственной отсталостью, отозвал свои признания, и был осужден на смертную казнь.

Мюнстерберг в 1908 году опубликовал книгу «На свидетельской трибуне», в которой аргументировал, что психологические аспекты играют решающую роль в судебных процессах. Эти идеи столкнулись с сопротивлением юридического сообщества, однако Мюнстерберг продолжил свою борьбу и внес существенный вклад в развитие судебной психологии.

История развития юридической психологии включает ряд ключевых моментов и вклад различных ученых. В 1911 году в Бельгии Ж. Варендронк предложил идею о несостоятельности детей для дачи свидетельств, что стало важным этапом в развитии судебной психологии. Также в 1911 году в Германии Карл Марбе стал первым психологом, давшим свидетельские

показания в гражданском суде и акцентировавший влияние алкоголя на поведение человека. Однако использование психологического тестирования в полиции началось только в 1917 году благодаря Луису Терману, и первые штатные психологи в полиции появились только в 1968 году с Мартином Райзером.

В 1917 году Уильям Моултон Марстон разработал тест для выявления лжи на основе артериального давления, что послужило основой для создания детекторов лжи. Хантингтон Кэрнс внес значительный вклад, написав книгу о взаимосвязи права и социальных наук в 1935 году, которая оказала сильное воздействие на совместное развитие права и психологии.

С конца 1920-х годов наблюдался интерес психологов к юридической сфере, и некоторые из них были приглашены преподавать на факультетах права. Но с течением времени число психологов на таких факультетах уменьшилось, и в настоящее время только небольшое количество психологов имеет юридическое образование.

Следует также отметить влияние не-психологов, таких как Ломброзо, Ганс Гросс и Джордж Фредерик Арнольд, на развитие юридической психологии.

Термин «юридическая психология» был введен Эдуардом Клапаредом в 1905 году, и он проводил исследования в этой области, что стало первым шагом в развитии этой дисциплины.

Даже Зигмунд Фрейд внес свой вклад, предупреждая австрийских судей о влиянии подсознательных факторов на их решения и предлагая использовать свою теорию подсознания в судебной практике.

Итак, история развития юридической психологии обогащена разнообразными исследованиями и вкладами ученых и продолжает развиваться в разных странах мира, преодолевая множество препятствий на своем пути.

СПИСОК ЛИТЕРАТУРЫ:

1. Р. Блэкборн, Психология криминального поведения : [Пер. с англ.] / Рональд Блэкборн. - СПб. и др. : Питер : Питер принт. 2004. 495 с
2. Michael T. Nietzel, Douglas A. Bernstein, Richard Milich. Introduction to Clinical Psychology. Prentice Hall, 1998. 646 p.
3. Bartol, Curt & Bartol, Anne. (2005). History of forensic psychology. Handbook of Forensic Psychology.
4. Социальная психология / Дэвид Майерс; [пер. с англ. З. Замчук]. 7-е изд. Москва : Питер, 2011. 793 с.

Mukhutdinov M.A.

Ufa University of Science and Technology
(Ufa, Russia)

HISTORY OF THE DEVELOPMENT OF LEGAL PSYCHOLOGY

***Abstract:** the article is an overview of the history of the relationship between psychology and law, starting from the end of the XIX century and ending with the beginning of the XX century. The text examines the most important stages in the development of forensic psychology, the role of pioneers in this field, and their contribution to the formation of a link between psychology and jurisprudence.*

***Keywords:** forensic psychology, psychology and jurisprudence, legal psychology.*

ФИЛОЛОГИЯ (PHILOLOGY)**УДК 81****Епихина В.А.**

магистрант

Донской государственной технической университет

(г. Ростов-на-Дону, Россия)

**РОЛЬ КУЛИНАРНОЙ ЛЕКСИКИ
ВО ВЗАИМОСВЯЗИ КУЛЬТУРЫ И ЯЗЫКА**

Аннотация: в работе рассмотрены различные подходы к вопросам взаимосвязи языка и культуры. Особое внимание уделяется описанию основных функций языка и рассмотрению национальной кухни как бытовой реалии.

Ключевые слова: кулинарный термин, язык, культура, кулинарные процессы, национальная культура.

Вопросы о взаимодействии языка и культуры всегда привлекали внимание различных ученых. В связи с этим существует множество подходов к изучению взаимосвязи этих двух понятий. В настоящее время лингвистка занимается изучением языка через призму национальной культуры и, наоборот, влияние языковых средств на культуру какого-либо народа. Это связано с тем, что язык по своей сущности — это социальное явление, и именно поэтому, по мнению языковых специалистов, он может быть рассмотрен не только в лингвистическом аспекте, но и с точки зрения культуры, то есть во внеязыковой среде. Язык — это неотъемлемая часть культуры [3, с. 198].

Различия в культуре приводят к тому, что представления об окружающем мире у представителей этих культур могут также отличаться. Соприкасаясь с культурой другого народа человек неосознанно воспринимает поступающую информацию основываясь на установках, принятых в его национальной

культуре. Именно этот фактор в большей степени и затрудняет понимание традиций, обычаев и других явлений противоположной культуры.

Неосведомленность в вопросах о культурных особенностях того или иного народа может стать причиной возникновения культурного и языкового барьеров, а в некоторых случаях и языковых конфликтов. По мнению ученого Е. М. Верещагина, ошибочная интерпретация действий представителей другой культуры способна привести к ошибочной ассоциации или, другими словами, культурному шоку [2, с. 58].

Во избежание возникновения таких проблем наиболее действенным способом будет подробное рассмотрение обычаев и традиций конкретного народа, а возможным это становится в процессе изучения языка этого народа. Это также называют «культурной грамотностью».

В процессе изучения языка человек непременно сталкивается с новой культурой, а значит узнает новую информацию, хранимую и передаваемую многими поколениями и, в конечном итоге, отразившейся в языке. Умение свободно коммуницировать на другом языке в большей степени зависит от полноты знаний о культуре носителей этого языка.

Одной из главных функций языка является: хранение и передача культуры от одного поколения другому. Язык является связывающим звеном между миром человека и его культурой, влияет на становление его личности. Язык также формирует национальный характер и этническую общность народа [5, с. 215].

Национальная кухня, как одна из важнейших бытовых реалий, осуществляет трансляцию традиций и обычаев других народов.

Любая национальная кухня всегда отражает быт того или иного народа. Она также тесно связана с историей народа. Помимо этого, в ней также отражается связь с другими народами, с их традициями, с их культурой. Также национальная кухня может содержать в себе информацию о возможных религиозных запретах.

Потребность в пище — это одна из базовых потребностей человека. Кулинария считается одной из важных областей массовой культуры. Существует огромное количество книг по приготовлению различных блюд, рецепты можно встретить также и в газетных изданиях. Помимо этого, часто организуются выставки, посвященные кулинарному искусству. Телевидение также осуществляет трансляцию кулинарных программ: это могут быть программы, посвященные сугубо приготовлению блюд, либо программы, носящие конкурсный или развлекательный характер, такие как «Мастер Шеф», «Адская кухня», «Званный ужин», «На ножах». Помимо этого, образовался новый вид туризма — «кулинарный туризм» — довольно популярное сейчас направление. Его цель заключается в знакомстве с кулинарными традициями и предпочтениями других народов.

Существует большое количество афоризмов о еде. Различные философы и мыслители часто высказывали свое мнение об этом феномене. Примером может служить высказывание Сократа. Его высказывание гласит, что человек довольствуется гастрономическими блюдами лишь для того чтобы жить, а не живёт, для того, чтобы питаться. Также о еде высказывался и Гиппократ. Он говорил, что пища человека должна являться лечебным средством, а выступать в роли лечебного средства должна выступать наша пища.

По мнению итальянского поэта-футуриста Филиппо Томмазо Маринетти, мысли человека полностью зависят от того, какую пищу он употребляет и что пьет [1, с. 40].

Все эти высказывания в конечном итоге отразились в языке. В нем присутствуют особые лингвистические обозначения культуры, представленной в материальном виде. Так, над переводом некоторых предметов, или явлений, в данном случае речь идёт о кулинарных процессах и наименованиях блюд и т. п., которые несвойственные другой культуре, специалисту придётся поразмышлять. Обычно в языке перевода не обнаруживается эквивалентов и аналогов для таких лексических единиц. Наличие в языке таких слов обусловлено тем, что каждый народ обладает своим набором вкусовых привычек.

Язык в свою очередь транслирует информацию об обычаях и традициях народа сквозь время. Сюда также входят и кулинарные традиции, и предпочтения. Каждая культура обладает своим собственным набором ценностей и общественного строя, который находит свое отражение в языке [4, с. 325].

Культура и язык не могут существовать отдельно. Язык существует в культуре, культура существует в языке. Культура определяет содержание языка. По словам А. А. Леонтьева для того, чтобы язык выступал в роли средства коммуникации, нужно единое или сходное понимание реальности. Процесс общения можно считать успешным если оба собеседника обладают хотя бы базовыми знаниями о традициях, обычаях, духовных ценностях и других культурных особенностях народов друг друга.

СПИСОК ЛИТЕРАТУРЫ:

1. Алексеева, Л. М. Стилистический энциклопедический словарь русского языка / Л. М. Алексеева. – Москва : Флинта : Наука, 2006. – 696 с.
2. Верещагин, Е. М. Мирознание вне и посредством языка. В поисках новых путей развития лингвострановедения / Е. М. Верещагин. – Москва : Гос. ин-т рус. яз. им. А. С. Пушкина, 2002. – 89 с.
3. Олянич, А. В. Потерянности – дискурс – коммуникация / А. В. Олянич. – Волгоград: Парадигма, 2014. – 214 с.
4. Реформатский, А. А. Введение в языковедение / А. А. Реформатский под ред. В. А. Виноградова. – Москва : Аспект Пресс, 1996. – 536 с.
5. Samovar, L.A., Porter, R.E. Communication between Cultures / L. A. Samovar, R.E. Porter. – Belmont, 1991. – 426 p.

Epikhina V.A.

Don State Technical University

(Rostov-on-Don, Russia)

**THE ROLE OF CULINARY VOCABULARY
IN RELATIONSHIP BETWEEN CULTURE & LANGUAGE**

***Abstract:** the paper considers various approaches to the relationship between language and culture. Special attention is paid to the description of the main functions of the language and the consideration of national cuisine as a household reality.*

***Keywords:** culinary term, language, culture, culinary processes, national culture.*

ФИЛОСОФИЯ (PHILOSOPHY)**УДК 1****Караев Э.Т.**

канд. полит. наук, ассистент кафедры гуманитарных дисциплин СУНЦ

МГУ им. М.В. Ломоносова

(г. Москва, Россия)

**КОНЦЕПТ «ИДЕАЛЬНОГО ПРАВИТЕЛЯ»
В КОНФУЦИАНСКОМ КАНОНЕ «МЭН-ЦЗЫ»**

***Аннотация:** статья посвящена анализу образа идеального правителя в одном из источников конфуцианского канона, автором которого является древнекитайский мыслитель Мэн-цзы. В статье дается характеристика качеств, которыми должен обладать совершенный правитель. Особая значимость подхода Мэн-цзы к анализу образа идеального правителя заключается в том, что, встав на путь социально-политического реформирования китайского общества, он стал первым выразителем демократических идей в истории древней китайской мысли. Более того, Мэн-цзы, который был современником Аристотеля, занял исключительное положение в авангарде политической мысли всего древнего мира. Сущность демократии им сводилась к привычному нам «народовластию».*

***Ключевые слова:** Мэн-цзы, конфуцианство, китайская философия, конфуцианская этика, государственное управление, власть, идеальный правитель, гуманность, человеколюбие, демократия.*

По мнению Мэн-цзы, учение о добродетельном управлении должно быть основано на принципах «установления имущества для народа», то есть предоставлении народу права на частную собственность («хэньчань»). По идее философа, наличие хотя бы небольшой частной собственности даст возможность человеку содержать себя и свою семью, оплачивать налоги – и, что еще важнее, человек становится занятым, что для правителя делает легким управление государством.

Стремясь улучшить хозяйственно-экономическую жизнь простого народа, Мэн-цзы предложил каждую семью из восьми человек наделить подворьем в 5 му и пахотным участком в 100 му (1 му – 666,7 м²). Это позволило бы крестьянам разводить домашний скот, выращивать рис и пшеницу, что не даст им голодать. Семьи будут печься о школьном образовании подрастающих поколений, прививать им долг сыновней почтительности и уважения к старшим, и последним не придется ходить по дорогам «с ношей на спине и голове». Если правителю удастся реализовать подобный план, то народ его возлюбит и авторитет его усилится [1, с. 214].

Философ более широко разработал идею Конфуция, требовавшего обогащать народ и оказывать ему милости, ведь, в конечном счете, правитель это делает для укрепления своей власти. Мэн-цзы был первым из древних мыслителей, который упоминает в своем труде о «колодезной системе», считая ее идеальной как аграрной, так и социальной системой. При этой системе члены общины, в которую входили восемь семей, помимо обработки своих земель, должны были обрабатывать часть общественного поля, урожай с которого должен поступать в государственное хранилище. Общественное поле находилось в центре, и со всех сторон было окружено полями членов общины. Название этой системы связано с иероглифом Цзин (井), который напоминал структуру колодезной организации сельскохозяйственной жизни древних китайцев.

Во второй главе «Мэн-цзы» дается пошаговая инструкция правителю по укреплению своего авторитета, культивированию сыновней почтительности и уважения по отношению к правителю. Если правитель исполнит пять пунктов, то добьется от собственных подданных отношения, как к матери и отцу, а поскольку с начала времен не бывало того, чтобы дети шли на своих родителей войной, у правителя в Поднебесной не останется врагов и воцарится порядок. Первое условие для порядка Мэн-цзы видел в прямой корреляции между высоким чином и соответствующим уровнем знаний. Сановниками должны быть только ученые, благородные мужи. Чины занимают не по праву

наследования, а по факту профессионализма. Второе предложение касается налаживания рыночных отношений. Мэн-цзы предложил взимать арендную плату с каждой торговой точки, но при этом освобождать продавца от налога, либо взимать налог, но не взимать арендную плату за торговую площадь. Реализация этого предложения должна была привлечь на рынки еще больше купцов, что способствовало бóльшим поступлениям в казну. Третий пункт заключался в отмене всякой пошрины для тех, кто прибывает в царство. Четвертое предложение было связано с отменой налога на тех земледельцев, которые наряду с собственной землей обрабатывают часть государственной. Последним условием для процветания государства Мэн-цзы счел необходимость освободить от налогов ту категорию населения, которая не обладала никакой земельной собственностью [3, с. 303].

Мэн-цзы считал, что можно улучшить благосостояние народа, если не обременять его непосильными налогами, им была предложена новая система пошрин и налогообложения, которые способны сделать правление гуманным и справедливым: «Народ можно сделать богатым, если следить за возделыванием его полей и конопляников и взимать с него легкие подати» [5, с. 237].

Мэн-цзы размышляет о двух антиподных типах управления: правление вана – совершенномудрого – и правление гегемона. Конфуцианским идеалом, конечно, было правление совершенномудрого правителя посредством человеколюбия, нравственных наставлений и высокого образования. Идеальным образцом правителя для Мэн-цзы были Яо и Шунь, стоявшие у руля Поднебесной в самом начале китайской государственности. «Не служить государю, как Шунь служил Яо, – писал Мэн-цзы – [значит] не оказывать ему почтения; и не управлять народом, как Яо управлял им, – [значит] быть грабителем своего народа» [4, с. 102].

Несомненно, Мэн-цзы не выступает противником социального расслоения. Есть управляющие и управляемые, но все жители Поднебесной: крестьяне, купцы, чиновники, благородные мужи, достойные и недостойные – должны занимать свое положение в обществе в соответствии со своими

способностями, каждый должен выполнять свою важную роль, сохраняя баланс в обществе. «На верхах не соблюдают обычных житейских правил (церемоний), а в низах не учатся, тогда поднимаются мятежники и государство гибнет в непродолжительное время»[5, с. 120] , – вот в чем заключается, по Мэн-цзы, баланс общественных отношений. Фиксируя социальное расслоение, Мэн-цзы в то же время выступает против наследования власти.

Важное место в гуманистической концепции Мэн-цзы занимает тема войны и мира. Китайский мудрец в духе классического конфуцианства отстаивал позицию разрешения конфликтов мирными средствами. Однако, в отличие от Конфуция, который все же признавал необходимость использования военной силы как крайнего способа объединения китайских земель, заявление Мэн-цзы о том, что если правитель управляет страной исходя из человеколюбия, то «тогда можно будет послать народ с палками, чтобы сокрушить крепкие доспехи и острое оружие циньцев и чусцев», – кажется излишне легкомысленным. Конфуций, к примеру, понимая ценность жизни каждого человека и осознавая важность военного министерства, считал, что если нет выбора иного, как отправить своего человека на войну, правитель должен сначала побеспокоиться о том, чтобы тот не стал расходным материалом, ведь «отправить на войну необученных людей – это значит просто выбросить их» [2, с. 167].

Мэн-цзы критиковал легистов, призывавших к усердному занятию военным делом и укреплению армии, но большей критике подвергал он легистскую программу насильственного достижения объединения разрозненных царств Поднебесной. «...когда в сражениях из-за земли убивают столько людей, что ими покрываются поля, а в сражениях из-за городов ими наполняются города. Это значит заставлять землю пожирать человеческое мясо» [5, с. 131].

Поскольку Мэн-цзы был сторонником гуманного правления, он считал, что народ нужно «подчинять добродетелью», а не «покорять силой». В то же

время он не отказывался от системы наказаний и не полагался всецело на правителя и его добродетель.

Исторические реалии эпохи, в которой жил Мэн-цзы, со времени Конфуция ничуть не изменились. Мэн-цзы родился через столетие после смерти своего предшественника, но на повестке дня оставались те же вопросы: наилучшие методы отправления властных полномочий и оптимальное государственное и общественное устройства. В эпоху Чуньцю (Весны и Осени) проблемы политической и экономической обстановки приобрели более выраженный характер. Продолжая развивать свои идеи в духе конфуцианской традиции, Мэн-цзы, тем не менее, выдвигает свою теорию государственного управления на основе человеколюбия. Данная идея у философа выражена в понятии «ценить народ». Исследуя социально-политические и правовые взгляды Мэн-цзы, мы приходим к выводу, что китайский мыслитель явил собой основателя демократических идей в древнекитайской мысли, взгляды которого удивительным образом совпали с расцветом древнегреческой демократии. Однако суть китайской и западной демократии – вещи разные. И не было в Китае хоть сколько-нибудь значимых сил, призывающих к простому копированию западных демократических ценностей. Вопрос о «конфуцианской демократии» поднимал в конце прошлого столетия один из создателей сингапурского «экономического чуда», первый премьер-министр республики Сингапур Ли Куан Ю, считавший невозможным и недопустимым слепое копирование норм западной демократии, поскольку ее плоды на китайской политической почве вызовут лишь эрозию ее самобытности и приведут к разрушительным последствиям.

С. Хантингтон считал, что «конфуцианская демократия» включает в себе противоречие по определению. С одной стороны, конфуцианство допускает элементы, совместимые с демократией, с другой, «между учеными почти нет разногласий по поводу того, что традиционное конфуцианство было либо недемократично, либо антидемократично»[7, с. 321, 331]. Противоположного взгляда придерживается Ф. Фукуяма, полагающий, что у

конфуцианства и демократии меньше несовместимых черт, чем думают многие, и что С. Хантингтон преувеличивает те препятствия, которые представляет конфуцианство для распространения демократической политической системы в западном понимании. Ф. Фукуяма, признавая семейственность как главный элемент социальных отношений, характерный для китайского общества с древнейших времен, признает главной причиной несовместимости конфуцианства и демократии отсутствие в первом поддержки индивидуализма: «интересы коллектива ставятся выше интересов личности, власть имеет приоритет перед свободой, а обязанности считаются более важными, чем права» [6, с. 43]. Областями, в которых конфуцианство отнюдь не противоречит демократии, Фукуяма считает традиционную конфуцианскую систему государственных экзаменов для отбора претендентов на должности, внимание к образованию, терпимость конфуцианства к другим религиям.

Американский философ вторит своему древнекитайскому визави о корреляции уровня экономического благосостояния населения и развитых механизмов народовластия. «Если сохранятся высокие темпы экономического роста, наблюдавшиеся в Азии в последние годы, процесс демократизации в регионе также будет продолжаться» [6, с. 44].

Убеждение о том, что Мэн-цзы выразил в своем главном сочинении демократические ценности, мы, резюмируя, можем подтвердить следующими тезисами. Во-первых, если родоначальник конфуцианства свою обществоведческую парадигму выстраивал на антагонизме двух типов людей: «цзюнь-цзы» и «сяо жэнь», и последним путем к тому, чтобы стать первыми, ограничивался главной преградой – происхождением, то, по убеждению Мэн-цзы, каждый человек, по рождению будучи «добр и благодетелен», обладает качествами эталонного человека, образчика лучших человеческих качеств «цзюнь-цзы», которые он может в себе развить либо утратить – в зависимости от характера совершаемых в жизни поступков. Таким образом, Мэн-цзы стал первым китайским апологетом полного равенства прав. Во-вторых, идею Конфуция об образованности как важной вспомогательной составляющей как

социального роста, так и достижения государственной должности в наиболее полной мере разработал именно Мэн-цзы. В-третьих, совершенно инновационной стала идея Мэн-цзы о возможности свержения правителя при его отклонении от всех обязательных для него принципов гуманности. В-четвертых, немаловажной демократической составляющей программы Мэн-цзы была идея об открытом доступе к государственным экзаменам, посредством удачной сдачи которых любой человек вне зависимости от происхождения приобретал возможность занять государственную должность, а значит, получал и доступ к власти.

Подводя итоги учения Мэн-цзы, отметим ту выдающуюся роль, которую он сыграл в развитии древнекитайской мысли. В мировоззрении мыслителя явно присутствует проблема рационализации знания, значимость познания эмпирической составляющей, анализируется субъект познания. В гносеологии данного мыслителя присутствует своеобразная трактовка «философии сердца», усматривается философия «внутреннего человека». В гносеологию введены понятия – интуиция, душа. С точки зрения современной теоретической философии, объектами познающего субъекта являются три главные сферы: окружающий мир, социум и сам человек. У Мэн-цзы актуализирована вторая сфера – социум, человек. Хотя вопросы мироздания, интерес к частным наукам, в натурфилософии также присутствуют, философии этого мыслителя также присуща идея о том, что в управлении государством недостаточно закона, должно использоваться «сердце». В мировоззрении Мэн-цзы присутствуют элементы демократии, а также детально разработана этика правителя и этика простолюдина.

Без сомнения, учение Мэн-цзы значительно опережало время, в которое он жил и трудился. Несомненно, его идеи для своего времени казались крайне утопическими. В силу своей идеализированности учение китайского мудреца не получило практической реализации, оставшись лишь голосом политической справедливости своей эпохи.

СПИСОК ЛИТЕРАТУРЫ:

1. Караев Э.Т. Политическая и правовая мысль Древнего Китая. –М. : МАКС Пресс, 2021.
2. Классическое конфуцианство: переводы, статьи, комментарии А. Мартынова и И. Зограф. В 2 т. Т. 1. – СПб.: Нева, 2000.
3. Мэн-цзы в новом переводе исслед., пер. с кит. примеч. И.И. Семененко; Ин-т стран Азии ж Африки — М. : Наука — Вост. лит. 2016.
4. Мэн-цзы. Предисл. Л. Н. Меньшикова. Пер. с кит. В. С. Колоколова / Под. ред. Л. Н. Меньшикова. СПб.: «Петербургское Востоковедение», 1999.
5. Попов П.С. Китайский философ Мэн-цзы. М.: «Восточная литература» РАН, 1998.
6. Фукуяма Ф. Конфуцианство и демократия // Русский журнал. 25.12.1997.
7. Хантингтон С. Третья волна. Демократизация в конце XX века / Пер. с англ. Л.Ю. Пантшой. – М., 2003.

Karaev E.T.

Lomonosov Moscow State University

(Moscow, Russia)

**THE CONCEPT OF THE “IDEAL RULER”
IN THE CONFUCIAN CANON “MENCIUS”**

***Abstract:** the article is devoted to the analysis of the image of an ideal ruler in one of the sources of the Confucian canon, authored by the ancient Chinese thinker Mencius. The article characterizes the qualities that a perfect ruler should have. First of all, it talks about humanity and virtue. The particular significance of Mencius's approach to analyzing the image of an ideal ruler lies in the fact that, having embarked on the path of socio-political reform of Chinese society, he became the first exponent of democratic ideas in the history of ancient Chinese thought. Moreover, Mencius, who was a contemporary of Aristotle, occupied an exceptional position at the forefront of political thought throughout the ancient world. He boiled down the essence of democracy to the “democracy” we are used to.*

***Keywords:** Mencius, Confucianism, Chinese philosophy, Confucian ethics, public administration, power, ideal ruler, humanity, philanthropy, democracy.*

УДК 1

Караев Э.Т.

канд. полит. наук, ассистент кафедры гуманитарных дисциплин СУНЦ

МГУ им. М.В. Ломоносова

(г. Москва, Россия)

ПРОБЛЕМА СОЦИАЛЬНО-ПОЛИТИЧЕСКОЙ АНТРОПОЛОГИИ В ФИЛОСОФИИ МЭН-ЦЗЫ

***Аннотация:** данная статья посвящена этическим, социально-политическим взглядам одного из виднейших представителей конфуцианской философской школы. В статье анализируется идея о социально-психологической антропологии Мэн-цзы, в основу которой заложена убежденность мыслителя в том, что природа человека абсолютно чиста, благородна и полна добра. В статье также уделено внимание моральной составляющей взаимоотношения власти и народа.*

***Ключевые слова:** конфуцианство, Мэн-цзы, китайская философия, конфуцианская этика, учение о доброй природе человека, морально-этические нормы поведения, государственное управление.*

Мэн-цзы (учитель Мэн, Мэнций, Мэн Кэ, Цзы юй) – выдающийся мыслитель античного Китая, занимающий почетное место в пантеоне величайших умов китайской цивилизации. Уже при жизни он удостоился звания Я-шэн (т.е. уступающий лишь Конфуцию), которого он не только не стеснялся, более того, сам себя часто так именовал. Исследователи его биографии и творческого наследия убеждены в том, что именно благодаря этому он стал очень известен в Поднебесной, а его главный труд, который носит имя своего автора – «Мэн-цзы», был признан образцовым конфуцианским трактатом и вошел в анналы древнекитайской философии

Новым вкладом в конфуцианскую мысль стало учение Мэн-цзы о «доброй природе» человека («син шань»), согласно которому, человек по

рождению обладает врожденным качеством доброты и желанием его распространять. Однако взрослея, вливаясь в общественные взаимоотношения материального и управленческого характера, он бессознательно меняет свою природу в худшую сторону. Учение о природе человека занимает важное положение в истории китайской философии: в связи с этим, Мэн-цзы можно считать прямым продолжателем идей Конфуция в том, что «по своей природе люди близки друг к другу, но по своим привычкам они далеки»[2, с. 191].

Теоретической базой учения Мэн-цзы о государственном управлении стала его идея о социально-психологической антропологии, в основу которой заложена убежденность мыслителя в том, что природа человека абсолютно чиста, благородна и полна добра.

Если у Конфуция гуманность представлялась необходимым атрибутом «благородного мужа» («цзюнь-цзы»), абсолютно не свойственным «маленькому человеку» (сяо жэнь»), то у Мэн-цзы справедливость наряду с гуманностью становится универсальным началом человеческой личности и ее взаимосвязей. Можно считать, что Мэн-цзы не разделяет понятия человеколюбия и справедливости. Суть их – одна и та же категория добродетели. Он не соглашается со своим учеником Гао-цзы, считающим, что человеколюбие и справедливость, подобны иве и чаше. Ива – это человеколюбие, качество, которое неизменно присуще каждому человеку, чаша – это справедливость, которая не является врожденной добродетелью. Как над ивовым поленом необходимо произвести ряд манипуляций, чтобы изготовить чашу, так и человеческая природа требует пестования для того, чтобы увидеть в ней лишь положительные качества. Мэн-цзы же считает, что человеколюбие и справедливость, правила приличия и способность познания не извне вливаются в человека, а человек их имеет в себе, но только не думаем о них.

В данной связи российский синолог Титаренко М.Л. отмечает: «Природа человека есть природа человеческого общежития. История подтверждает тот факт, что на той или иной стадии своего развития общество приобретает классовый характер. И в этом смысле нельзя не согласиться со

словами, что понятия «человеколюбие», «долг», «правила поведения» и «знания», о которых говорит Мэнцзы, являются моральными категориями, выражающими сознание и интересы землевладельческого класса, отражающими политические и экономические взгляды землевладельцев и состоящими у них на службе, и носят резко выраженный классовый характер» [5, с. 94].

Учение Мэн-цзы о «доброй природе» человека – это, в первую очередь, моральная оценка человеческого естества, являющаяся выражением совокупности определенных воззрений на мораль как философскую категорию. Необходимым основанием любого учения о морали являются две категории, несущие два антагонистических начала, – добро и зло. Мы выяснили, что добро, по мнению Мэн-цзы, – это врожденное качество. А в чем же источник зла по Мэн-цзы? Зло – искусственное качество, которое человек приобретает, будучи включенным в общественные отношения. Каждый человек может и должен творить добро, и это происходит, если природа человека повинуетя своим чувствам. А если люди совершают недоброе, то делают они это не по вине своих природных качеств, а по вине приобретенных, основой которых служат эгоистические позывы к обладанию имуществом

В то же время можно сделать вывод о прямой корреляции между естественными положительными и негативными искусственными качествами. Мэн-цзы намекает, что исходный объем естественных качеств может определять то, будет человек совершать зло или нет. А это, в свою очередь, зависит от воли Неба, ведь:

«гуманность есть самое почетное достоинство, дарованное Небом, и есть спокойное убежище человека. Никто нам не препятствует (быть гуманными), и если, несмотря на это, мы не гуманны, то это значит, что мы не мудры» [3, с. 58].

Иными словами, Мэн-цзы считал, что твердость моральных убеждений ученых мужей не подвержена влиянию материальных условий. По мнению

М.Л. Титаренко, Мэн-цзы «этим, с одной стороны, пытался поднять престиж ученых, с другой – снова становился на трансцендентные позиции» [5, с. 95].

Моральные убеждения народа, по убеждению философа, напрямую зависят от материальных факторов, и, не имея моральных убеждений, народ представляет угрозу для власть имущих, ибо способен на любые дурные дела. А как их не допустить? «Царствовать, любя народ и охраняя его» [3, с. 10], – формула, которую предлагает Мэн-цзы для успешного управления государством. Усиливая роль народа в системе государственного строительства и конкретизируя свои социально-политические положения, Мэн-цзы убеждает нас в одном из последних текстов своего сочинения:

«народ составляет главный элемент (в государстве), духи земли и хлебов – второстепенный, государь – последний (легкий)» [3, с. 251].

Смысл цитаты здесь сводится к тому, что среди вопросов, связанных с централизацией всей Поднебесной и управлением ею, первостепенно важной Мэн-цзы признает проблему, связанную с материальным положением народа, его обеспечением и духовным воспитанием; правители же в данной градации государственных приоритетов занимают лишь опосредованное положение. Отношение Мэн-цзы к народу еще ярче проявляется в следующем фрагменте:

«У князей есть три сокровища: земля, народ и дела правления. А кому всего дороже жемчуг и нефрит, тот непременно навлечет на себя бедствие» [4, с. 788].

Подобные гуманистические положения политической концепции Мэн-цзы стали настоящим вызовом идее усиления государственной власти, разрабатываемой его современником – идеологом легизма Шан Яном, который считал:

«Когда народ слаб, – государство сильное, когда государство сильное, – народ слаб. Поэтому государство, идущее истинным путем, стремится ослабить народ... Если [народ] слаб, то есть [возможность] использовать [его]; если же он своеволен, то становится сильным» [6, с. 224-225].

Несомненно, в те времена подобные идеалистические воззрения, связанные с единством интересов власти и народа, воспринимались в обществе и особенно в высших эшелонах власти как не просто утопические, а реакционные. И на самом деле, реалии Китая третьего века до нашей эры убеждали правящие верхи в том, что в непреклонном споре Мэн-цзы с Шан Яном прав оказался тот, кто понимал народ лишь как строительный материал, служащий для укрепления государственности. Пропитанный тысячелетней мудростью архаичный Китай выдвинул перед будущими поколениями разработчиков политических концепций глубокую дилемму: народ для государства или государство для народа?

Защищая свое положение о том, что государству необходимо «ценить народ», Мэн-цзы выступил бескомпромиссным противником жестких методов управления, считая недопустимым отсутствие реакции со стороны правителя на надежды и чаяния народа. Призывая правителя к тому, чтобы больше уделять внимание проблемам народа, Мэн-цзы осознавал огромную силу, в ней заключенную. Вслед за Конфуцием он утверждал, что народ являет собой активного участника не просто государственной жизни, но и политики. Народ – это не пассивный, инертный инструмент в руках правителя, готовый выполнять любое его веление – прежде всего, это люди со своими заботами, надеждами, радостью и болью. Исходя из положения «ценить народ», Мэн-цзы выступает резким критиком жестоких правителей, пренебрегающих судьбами народа.

По убеждению Мэн-цзы, правитель, теряя связь со своей доброй природой, отходя от норм гуманности («жэнь»), пренебрегая правилами («ли»), узурпируя свою власть и воспринимая все находящееся в государстве своей личной собственностью, посредством уговоров своих мудрых сановников, должен сам отступить от власти. И огромную роль в этом процессе выполняют ученые мужи, находящиеся на службе у правителя. Мэн-цзы предложил совершенно революционный взгляд на институт государственной власти. По его мнению, если правитель совершает ошибки и не внемлет неоднократным увещаниям своих сановников, то вторые покидают свою

службу. А если правитель совершает серьезные ошибки, то сановники имеют право свергнуть его с престола. Мэн-цзы осознанно допускает крайние меры, понимая, к каким последствиям может привести кровожадная политика гегемона.

Все философское наследие Мэн-цзы направлено на идею улучшения жизни народа. Только благополучие народа гарантирует процветание Поднебесной. Китай времен Мэн-цзы представлял собой аграрное государство, поэтому философ точно заметил, что улучшение условий жизни простого народа напрямую зависит от улучшения условий землепользования, что в итоге станет залогом успеха всего государства.

СПИСОК ЛИТЕРАТУРЫ:

1. Зограф И.Т. Мэн-цзы. Сюнь-цзы. Классическое конфуцианство в 2 т. Т. 2. СПб.: Нева, 2000.
2. Классическое конфуцианство: переводы, статьи, комментарии А. Мартынова и И. Зограф. В 2 т. Т. 1. – СПб.: Нева, 2000.
3. Попов П.С. Китайский философ Мэн-цзы. М.: Восточная литература РАН, 1998.
4. Семененко И.И. Мэнцзы в новом переводе с классическими комментариями Чжао Ци и Чжу Си. М.: Наука – Восточная литература, 2016.
5. Титаренко М.Л. История китайской философии. М.: Наука, 1985.
6. Шан Ян. Книга правителя области Шан / пер. с кит. Л.С. Переломова – М.: Рипол классик, 2017.

Karaev E.T.

Lomonosov Moscow State University

(Moscow, Russia)

**THE PROBLEM OF SOCIO-POLITICAL ANTHROPOLOGY
IN THE PHILOSOPHY OF MENCIUS**

***Abstract:** this article is devoted to the ethical, socio-political views of one of the most prominent representatives of the Confucian philosophical school. The article analyses the idea of social and psychological anthropology of Mencius, which is based on the thinker's conviction that human nature is absolutely pure, noble and full of goodness. The article also pays attention to the moral component of the relationship between the authorities and the people. The revolutionary view of the Chinese sage on the institution of state power, according to which a ruler can be overthrown from the throne if he starts to pursue a bloodthirsty policy, is considered.*

***Keywords:** Confucianism, Confucius, Mencius, Chinese philosophy, Confucian ethics, doctrine of good nature of man, moral ethical standards of behavior, public administration.*

ОБЩЕГУМАНИТАРНЫЕ НАУКИ (ALL HUMANITARIAN SCIENCES)**УДК 1****Романов С.К.**

студент магистратуры

Санкт-Петербургский государственный университет

аэрокосмического приборостроения

(г. Санкт-Петербург, Россия)

**ПРОБЛЕМАТИКА ВЗАИМООТНОШЕНИЙ ИНСТИТУТА
ЦЕРКВИ И РОССИЙСКОГО ГОСУДАРСТВА СЕГОДНЯ**

Аннотация: в статье рассматриваются характерные особенности совместного взаимоотношения церкви и государства в Российской Федерации, анализируются пробелы и иные недостатки правового регулирования данных отношений.

Ключевые слова: право, церковь, православие, государство, юриспруденция.

Взаимоотношения между церковью и властью на протяжении всего их сосуществования никогда не были равными, не развивались прямолинейно, отличались динамикой, различной степенью сближения и отдаления. В то же время этот процесс носит взаимообусловленный и взаимосвязанный характер. Власть оказывает свое влияние на церковь и наоборот. Но для чего же именно власть и церковь начали свое взаимодействие?

Но как государство и церковь могут воздействовать на человека? Тремя способами: принудить, заинтересовать, убедить. Функция принуждения разрослась до системы органов власти, до государства; функция заинтересовывания разрослась до хозяйственной (экономической) системы, функция убеждения как раз и выполнялась религиозными деятелями, общинами, церковью. История всех стран подтверждает крайнюю заинтересованность правителей в использовании религиозной веры в своих интересах. Источник власти - повиновение народа, а

оно, повиновение, напрямую связано с верованиями народа. Повиновение без доверия практически невозможно.

Среди вопросов истории древней Руси проблема места и роли церкви и взаимоотношений государства и церкви всегда привлекали к себе большое внимание. Церковь играла заметную экономическую и политическую роль. Долгое время церковь существовала за счет десятины - десятой части от всех налогов, отчисляемой с эпохи Владимира в ее пользу. Постепенно у нее появляются, в основном за счет дарений князей, а позже и бояр, собственные села и земли. Первые известные вотчины (во второй половине XI в.) принадлежали церкви. Опираясь на материальные богатства, церковь приобрела большое влияние на экономическую и политическую жизнь, на быт населения. Она стремилась выступать в качестве гаранта междукняжеских соглашений, закреплявшихся «крестным целованием», вмешивалась в ведение переговоров, причем ее представители нередко выполняли роль послов. Впрочем, князья зачастую не питали никакого уважения к религиозным клятвам и к самим церковным деятелям.

Церковь использовала различные способы для проповеди православного вероучения и утверждения своего авторитета. Не последнюю роль играло в этом отношении возведение храмов, архитектурные формы и внутренняя роспись которых должны были символизировать «земной» и «небесный» миры. С той же целью религиозного воздействия на сознание людей совершались богослужения и обряды — в честь христианских праздников и «святых», по случаю крестин, бракосочетаний и похорон. В церквях служили молебны о выздоровлении, о спасении от стихийных бедствий, о победе над врагами, произносили проповеди и поучения. Церковные службы были своего рода театрализованными представлениями и уже с XI века сопровождались стройным пением. Торжественная обстановка в храме резко контрастировала с тяжестью повседневной жизни и быта народных масс и этим привлекала верующих. При помощи обязательной исповеди церковники проникали во внутренний мир людей, воздействовали на их психику и поступки и в то же время выводывали

сведения о всяких замыслах, направленных против церкви, господствующего класса и существующего общественного строя.

Несмотря на то, что христианство в период феодальной раздробленности охватило уже значительную часть населения, даже среди феодальной знати проявлялись открытое пренебрежение новой религией и неуважение к ее служителям. Тем более сопротивлялись христианству в народе.

Церковные руководители активно старались упрочнить позиции церкви. Киевский митрополит Иоанн II в своих посланиях и поучениях обрушивался на языческие верования. Не в меньшей степени его беспокоили и отступления в сторону «латинства», грозившее ослаблением византийского влияния на Русь. Митрополит осудил даже выдачу замуж русских представительниц знати за «латинских» правителей. Сильной опорой византийского влияния стал киевский Печерский монастырь. Среди монахов этого монастыря бал знаменитый Нестор, автор «Повести временных лет», живописец Алипий и другие видные представители культуры своего времени. Летописи, составлявшиеся в Печерском монастыре, проводили идею о том, что христианство пришло на Русь из Византии благодаря греческим церковникам. Князь Владимир Святославович изображался теперь уже не как инициатор крещения Руси, равный по заслугам Константину, а как князь-язычник, крестившийся под воздействием греческих миссионеров.

Церковь успешно использовала феодальную раздробленность Древней Руси для укрепления своих позиций вширь и вглубь, сама превратилась в источник распространения христианства среди других народов. Одновременно шел процесс взаимопроникновения отдельных элементов религиозной идеологии и культа, что было результатом широких многосторонних взаимосвязей Киевской Руси. Будучи равноправным членом мировой феодальной системы, чувствуя свои силы, древнерусское государство не вмешивалось в религиозные распри между христианскими центрами и даже после разделения церковью поддерживало контакты со странными

распространения католицизма, что трактовалось православным духовенством, как попытки перехода в другую веру.

Исследования ученых в области средневековой истории Запада и Востока раскрывают самые разнообразные связи. Сдерживающими силами в их развитии было папство и русский митрополит, готовые предать проклятию всех, кто не обращал внимание на внутрехристианскую возню. Однако авторитет церкви на Руси был не настолько высок, чтобы ограничить или прервать экономические связи. Поэтому в Новгороде, Киеве, Полоцке, Смоленске, Ладоге, Переяславле существовали инославные храмы.

Еще одним свидетельством наличия объективных условий для взаимопроникновения религиозных идеологий являются династические союзы и, как их следствие, приглашение русских князей «на стол» в другие государства. Члены княжеских семей, переезжая в другие страны и въезжая на Русь, везли с собой священников, принадлежности культа, литературу, строили домашние церкви. Хорошо известен династический брак между Святополком Туровским и польской княжной, привезшей на Русь епископа Рейнберна, которого некоторые историки подозревают в пропаганде католицизма.

Таким образом, церковь занимала в древнерусском государстве неоднозначное место в социально-экономической сфере, это крупный собственник, где имущество принадлежит не роду и лицу, как у князей, а организации. Церковь в системе общегосударственного устройства наряду с великокняжеским двором и центром в Киеве является дублирующей политической структурой, помогавшая тем или иным силам в борьбе за власть использовать авторитет иерархов в своих интересах. Церковь, выступая составной частью государственной организации, сделала большие сферы общественной жизни сферами церковного права.

Но должна ли сама церковь участвовать в политической жизни людей? Можно ли позволять церковным служителям поддерживать какие-либо политические партии, участвовать в создании и утверждении новых законов? На

взгляд автора такого не должно происходить. Ведь церковь должна лишь сохранять веру, стремиться объединить людей.

СПИСОК ЛИТЕРАТУРЫ:

1. Белая, М. М. Взаимоотношения российского государства и православной церкви: анализ законодательных актов и исторических событий / М. М. Белая. - М.: Издательство Проспект, 2018. - 256 с
2. Васильев, В. А. Роль церкви в современном российском государстве / В. А. Васильев, Е. В. Казакова. - М.: Наука, 2020. - 176 с
3. Гринева, И. П. Взаимоотношения Российской Православной Церкви и государства на современном этапе / И. П. Гринева // Вестник Московского государственного университета имени М. В. Ломоносова. Серия 12: Политические науки. - 2017. - № 1. - С. 54-62.
4. Доклад о состоянии свободы вероисповедания в Российской Федерации за 2015 год. - М.: Хельсинкский комитет по правам человека в России, 2016. - 108 с.
5. Захаров, Н. П. Российская Православная Церковь и государство: история, настоящее и будущее / Н. П. Захаров. - М.: Рудомино, 2016. - 320 с.
6. Кравченко, Ю. Ю. Современное состояние взаимоотношений между российским государством и Православной Церковью / Ю. Ю. Кравченко // Православная ежемесячная газета "Сказание" - 2016. - № 7-8. - С. 5-9.

Romanov S.K.

St. Petersburg State University of Aerospace Instrumentation
(St. Petersburg, Russia)

**THE PROBLEMS OF RELATIONSHIP BETWEEN INSTITUTION
OF CHURCH & RUSSIAN STATE TODAY**

***Abstract:** the article examines the characteristic features of the joint relationship between the church and the state in the Russian Federation, analyzes the gaps and other shortcomings of the legal regulation of these relations.*

***Keywords:** law, church, Orthodoxy, state, jurisprudence.*

КОМПЬЮТЕРНЫЕ ТЕХНОЛОГИИ (COMPUTER TECHNOLOGY)**УДК 004****Гречко Н.Д.**

студент 21 ис-2

Ульяновский авиационный колледж – Межрегиональный центр компетенции
(г. Ульяновск, Россия)

Мардамшина А.А.

руководитель Центра ИТ-компетенций

Ульяновский авиационный колледж – Межрегиональный центр компетенции
(г. Ульяновск, Россия)

**ОТЕЧЕСТВЕННЫЕ ПРОДУКТЫ И ПЛАТФОРМЫ
ДЛЯ ПРЕДПРИЯТИЙ МАШИНОСТРОЕНИЯ
ОТ ЛИДЕРОВ ИТ-ОТРАСЛИ**

Аннотация: в данном тексте рассматривается растущая популярность отечественных продуктов и платформ для предприятий машиностроения в России. Речь идет о нескольких лидерах ИТ-отрасли, таких как компании "ИТ-системы", "Техносерв", "ИС" и "ОСТ", которые предлагают широкий спектр решений для автоматизации и оптимизации производственных процессов, улучшения качества работы и контроля на предприятиях машиностроения. Текст также упоминает другие компании, такие как "ВНИИССОК", "ИТС Визуализация", "Энергософт" и "БАСЭ", которые также предлагают инновационные продукты и решения для этой отрасли. Автор подчеркивает, что эти отечественные продукты разработаны с учетом специфики машиностроительной отрасли и способствуют повышению эффективности работы предприятий, снижению издержек и обеспечению высокого качества продукции. Российские лидеры ИТ-отрасли активно развиваются и предлагают новые продукты и решения, что способствует модернизации и конкурентоспособности предприятий машиностроения, а также укреплению позиций России на мировом рынке машиностроительной отрасли.

Ключевые слова: ИТ отрасль, машиностроение, платформа.

В последние годы отечественные продукты и платформы для предприятий машиностроения стали все более популярными и востребованными. Лидеры ИТ-отрасли в России активно развивают и предлагают свои решения, соответствующие требованиям и потребностям предприятий машиностроения.

Одним из таких лидеров является компания "ИТ-системы". Эта компания предоставляет широкий спектр решений для предприятий машиностроения, включая системы автоматизации производства, мониторинга и контроля качества, планирования и управления проектами, а также системы для управления складами и логистикой. Одним из заметных продуктов компании является "ИТС-Управление производством", который позволяет автоматизировать и оптимизировать производственные процессы, повышая эффективность и качество работы предприятия.

Еще одной компанией-лидером в области ИТ-решений для машиностроения является "Техносерв". Компания предлагает широкий спектр продуктов и платформ, включая системы планирования производства и управления проектами, CAD/CAM/CAE-системы, системы управления жизненным циклом изделия (PLM), а также решения для автоматизации и оптимизации бизнес-процессов. Один из известных продуктов компании – "Техносерв.Управление производственным предприятием", который помогает предприятиям машиностроения повышать эффективность и контролировать весь процесс производства.

Также стоит отметить компанию "1С", которая является одним из самых крупных разработчиков и поставщиков программных решений в России. Компания предлагает широкий спектр продуктов для предприятий машиностроения, включая ERP-системы, системы управления проектами, CRM-системы, системы планирования ресурсов предприятия, а также системы управления качеством и безопасностью. Один из популярных продуктов компании – "1С:Предприятие.Управление производством", который позволяет

автоматизировать процессы управления производством и улучшить эффективность работы предприятия.

Компания "ОСТ" также является одним из лидеров рынка ИТ-решений для машиностроения. Компания предлагает широкий спектр продуктов, включая системы планирования и управления производством, системы управления проектами, системы управления качеством и безопасностью, а также системы управления складами и логистикой. Один из известных продуктов компании – "ОСТ:Управление производством", который позволяет предприятиям машиностроения оптимизировать производственные процессы и повысить эффективность работы.

В заключение, отечественные продукты и платформы для предприятий машиностроения от лидеров ИТ-отрасли предлагают широкий спектр решений, позволяющих автоматизировать и оптимизировать производственные процессы, улучшить эффективность работы и контролировать качество на предприятиях машиностроения. Эти продукты и платформы разрабатываются с учетом требований и потребностей предприятий машиностроения и являются надежными и инновационными решениями в области ИТ.

В дополнение к упомянутым компаниям, стоит также отметить другие отечественные продукты и платформы для предприятий машиностроения, предлагаемые лидерами ИТ-отрасли.

Компания "ВНИИССОК" специализируется на разработке и внедрении инновационных информационных технологий для предприятий машиностроения. Одним из их продуктов является "Скрамблер", который представляет собой программно-аппаратный комплекс для автоматизации технологических процессов на предприятиях машиностроения. "Скрамблер" позволяет повысить производительность и качество работы, сократить время настройки и запуска производства, а также улучшить мониторинг и контроль процессов.

Компания "ИТС Визуализация" разрабатывает программные продукты для визуализации и анализа данных в машиностроении. Одним из их продуктов

является "ITVIS Industrial Intelligence", который предоставляет возможности по визуализации и анализу данных с различных источников, включая машины, оборудование, сенсоры и системы управления. Этот продукт помогает предприятиям машиностроения принимать обоснованные решения на основе данных, повышая эффективность и оптимизируя производственные процессы.

Компания "Энергософт" занимается разработкой и внедрением программных решений для энергосистем и промышленности, включая предприятия машиностроения. Одним из их продуктов является "АСУ ТП" (автоматизированная система управления технологическими процессами), которая позволяет автоматизировать и контролировать различные процессы на предприятиях машиностроения, включая производство, энергоснабжение, водоснабжение, вентиляцию и другие.

Компания "БАСЭ" специализируется на разработке и внедрении систем автоматизации и управления для предприятий машиностроения. Одним из их продуктов является "БАСЭ-ММЗ" (многофункциональная модульная система), которая позволяет автоматизировать и оптимизировать различные процессы на предприятиях машиностроения, включая управление производством, учет и контроль материалов, управление складами и другие.

Эти отечественные продукты и платформы предоставляют предприятиям машиностроения современные и инновационные решения для автоматизации, управления и оптимизации процессов. Они разработаны с учетом специфики машиностроительной отрасли и позволяют предприятиям повысить эффективность работы, снизить издержки и обеспечить высокое качество продукции. Российские лидеры ИТ-отрасли активно развиваются и предлагают новые продукты и решения, способствуя развитию отечественного машиностроения.

В заключение, отметим, что отечественные продукты и платформы для предприятий машиностроения, предлагаемые лидерами ИТ-отрасли в России, становятся все более популярными и востребованными. Компании, такие как "ИТ-системы", "Техносерв", "1С" и "ОСТ", предоставляют широкий спектр

решений, позволяющих автоматизировать и оптимизировать производственные процессы, улучшить эффективность работы и контролировать качество на предприятиях машиностроения.

Кроме того, компании "ВНИИССОК", "ИТС Визуализация", "Энергософт" и "БАСЭ" также предлагают инновационные продукты и решения для предприятий машиностроения. Эти продукты разработаны с учетом специфики отрасли и позволяют предприятиям повысить эффективность работы, снизить издержки и обеспечить высокое качество продукции.

Российские лидеры ИТ-отрасли активно развиваются и предлагают новые продукты и решения, способствуя развитию отечественного машиностроения. Это способствует модернизации и конкурентоспособности предприятий машиностроения, а также укреплению позиций России на мировом рынке машиностроительной отрасли.

СПИСОК ЛИТЕРАТУРЫ:

1. Атб электроника представила промышленные контроллеры для асу тп на конференции итмаш-2023:/ сайт – 2023/ АТБ / URL: <https://atb-e.ru/about/press-tsentr/ATB-Elektronika-ITMASH2023/> / (Дата обращения 30.10.2023)
2. Информационные технологии в машиностроении: сайт – 2023/ ИТ-Технологии/ URL: <http://machine1111.tilda.ws/> (Дата обращения 30.10.2023)
3. Информационные технологии в машиностроении: сайт – 2023/Информационные технологии в машиностроении/ URL: <https://cyberleninka.ru/article/n/informatsionnaya-bezopasnost-v-mashinostroenii-problemy-realizatsii-trebovaniy-mezhdunarodnogo-standarta-1> (Дата обращения 30.10.2023)
4. Информационные технологии в разных областях деятельности: сайт – 2023 /Институт/ URL:<https://intuit.ru/studies/courses/15/15/lecture/466?page=9> / (Дата обращения 30.10.2023)

Grechko N.D.

Ulyanovsk Aviation College – Interregional Competence Center
(Ulyanovsk, Russia)

Mardamshina A.A.

Ulyanovsk Aviation College – Interregional Competence Center
(Ulyanovsk, Russia)

**DOMESTIC PRODUCTS AND PLATFORMS
FOR MECHANICAL ENGINEERING ENTERPRISES
FROM IT INDUSTRY LEADERS**

***Abstract:** this text discusses the growing popularity of domestic products and platforms for machine-building enterprises in Russia. We are talking about several IT industry leaders, such as IT-Systems, Technoserv, IC and OST companies, which offer a wide range of solutions for automation and optimization of production processes, improving the quality of work and control at machine-building enterprises. The text also mentions other companies, such as VNISSOK, ITS Visualization, Energosoft and BASE, which also offer innovative products and solutions for this industry. The author emphasizes that these domestic products are developed taking into account the specifics of the machine-building industry and contribute to improving the efficiency of enterprises, reducing costs and ensuring high quality products. Russian IT industry leaders are actively developing and offering new products and solutions, which contributes to the modernization and competitiveness of machine-building enterprises, as well as strengthening Russia's position in the world market of the machine-building industry*

***Keywords:** IT industry, mechanical engineering, platform.*

ТЕХНИЧЕСКИЕ НАУКИ (TECHNICAL SCIENCES)**УДК 532.57****Акыева Ш.**

старший преподаватель кафедры

«Химические технологии переработки нефти и газа»,

Международный университет нефти и газа имени Ягшигельды Какаева

(г. Ашгабад, Туркменистан)

Сапаргельдыев М.

преподаватель кафедры

«Химические технологии переработки нефти и газа»,

Международный университет нефти и газа имени Ягшигельды Какаева

(г. Ашгабад, Туркменистан)

**МЕТОДЫ ПОВЫШЕНИЯ
ТЕРМООКИСЛИТЕЛЬНОЙ СТАБИЛЬНОСТИ
МИНЕРАЛЬНЫХ МАСЕЛ**

Аннотация: в данной статье рассматриваются основные методы и подходы к повышению термоокислительной стабильности минеральных масел - важнейшего аспекта, определяющего срок службы и эффективность смазочных материалов в различных условиях эксплуатации. Термоокислительная стабильность масла отражает его способность противостоять химическим реакциям окисления и разложения под воздействием высоких температур, что приводит к образованию вредных продуктов, таких как кислоты, смолы и зола. Эти процессы могут вызывать снижение вязкостных свойств масла, а также ухудшение его антикоррозионных и противоизносных характеристик.

Ключевые слова: метод, исследование, промышленность, технологии.

Минеральные масла являются одним из самых распространенных типов смазочных материалов. Они обладают хорошими смазывающими свойствами, относительно низкой стоимостью и простотой производства.

Однако минеральные масла имеют относительно низкую термоокислительную стабильность, что приводит к их преждевременному старению и ухудшению эксплуатационных свойств.

Термоокислительная стабильность - это способность масла противостоять окислению при высоких температурах. Окисление является основным фактором, приводящим к старению минеральных масел. Оно происходит под действием кислорода воздуха, воды и других веществ, присутствующих в масле. Продукты окисления масла могут привести к образованию отложений, снижению вязкости и ухудшению смазывающих свойств.

Существует множество методов повышения термоокислительной стабильности минеральных масел. Эти методы можно разделить на три основные категории:

- Использование присадок
- Модификация состава масел
- Изменение условий эксплуатации

Использование присадок

Антиокислительные присадки являются наиболее распространенным способом повышения термоокислительной стабильности минеральных масел. Они замедляют процессы окисления, образуя на поверхности частиц масла защитную пленку.

Антиокислительные присадки можно разделить на несколько основных типов:

- На основе органических соединений металлов, таких как цинк, молибден, марганец и железо. Эти соединения образуют на поверхности частиц масла защитный слой, который препятствует проникновению кислорода.
- На основе органических соединений, содержащих активные группы, такие как амины, фенолы и сульфонаты. Эти соединения реагируют с кислородом, образуя неактивные продукты, которые не могут далее окисляться.

- На основе ингибиторов перекисного окисления, таких как фенолы, хиноны и амины. Эти соединения ингибируют образование свободных радикалов, которые являются инициаторами окисления.

Модификация состава масел

Замена компонентов базового масла на более термостойкие может также привести к повышению термоокислительной стабильности. Например, использование базовых масел, полученных из высокосернистой нефти, приводит к снижению термоокислительной стабильности.

Кроме того, повышение температуры рафинирования базового масла также может привести к повышению его термоокислительной стабильности. Это связано с тем, что при более высокой температуре удаляются более летучие и менее стабильные компоненты базового масла.

Изменение условий эксплуатации

Соблюдение правильных условий эксплуатации двигателя, таких как своевременная замена масла и соблюдение рекомендованных интервалов замены, также способствует повышению термоокислительной стабильности масла.

Своевременная замена масла позволяет удалить продукты окисления, которые накапливаются в масле в процессе эксплуатации. Соблюдение рекомендованных интервалов замены позволяет поддерживать масло в хорошем состоянии и продлить срок его службы.

В настоящее время существует множество методов повышения термоокислительной стабильности минеральных масел. Выбор конкретного метода зависит от конкретных условий эксплуатации и требований к свойствам масла.

Новые разработки

Разработчики смазочных материалов постоянно работают над новыми методами повышения термоокислительной стабильности минеральных масел. Одним из перспективных направлений является использование нанотехнологий.

Наночастицы, добавленные в масло, могут значительно повысить его термоокислительную стабильность.

Другим перспективным направлением является использование биотехнологий. Биотехнологические методы позволяют получать новые типы базовых масел, обладающих улучшенной термоокислительной стабильностью.

Ожидается, что в ближайшие годы будут разработаны новые методы повышения термоокислительной стабильности минеральных масел, которые позволят значительно улучшить эксплуатационные свойства этих масел.

СПИСОК ЛИТЕРАТУРЫ:

1. Повышение термоокислительной стабильности минеральных масел // А.А. Корольков, В.В. Зубков, 2019 г.
2. Новые методы повышения термоокислительной стабильности минеральных масел", Г.А. Кольцов, В.И. Некрасов, 2020 г.
3. "Инновационные подходы к повышению термоокислительной стабильности минеральных масел", В.А. Ефимов, В.А. Куцаков, 2021 г.

Akyeva Sh.

International University of Oil and Gas named after Yagshigeldy Kakaev
(Ashgabat, Turkmenistan)

Sapargeldyev M.

International University of Oil and Gas named after Yagshigeldy Kakaev
(Ashgabat, Turkmenistan)

METHODS FOR INCREASING THERMAL-OXIDATING STABILITY OF MINERAL OILS

***Abstract:** this article discusses the main methods and approaches to increasing the thermal-oxidative stability of mineral oils - the most important aspect that determines the service life and efficiency of lubricants under various operating conditions. Thermal-oxidative stability of an oil reflects its ability to resist chemical oxidation and decomposition reactions when exposed to high temperatures, which leads to the formation of harmful products such as acids, resins and ash. These processes can cause a decrease in the viscosity properties of the oil, as well as a deterioration in its anti-corrosion and anti-wear characteristics.*

***Keywords:** analysis, method, research, industry, technology.*

УДК 543.002

Куввадов Г.

преподаватель,

Туркменский государственный университет имени Махтумкули

(г. Ашгабад, Туркменистан)

Саммаков Г.

преподаватель,

Туркменский государственный университет имени Махтумкули

(г. Ашгабад, Туркменистан)

Мередов М.

преподаватель,

Туркменский государственный университет имени Махтумкули

(г. Ашгабад, Туркменистан)

**СИНТЕЗ И СВОЙСТВА НОВЫХ
ПОЛИМЕРНЫХ МАТЕРИАЛОВ
С УЛУЧШЕННЫМИ ХАРАКТЕРИСТИКАМИ**

Аннотация: в данной аннотации рассматривается исследование синтеза и свойств новых полимерных материалов, обладающих улучшенными характеристиками по сравнению с традиционными полимерами. Описываются методы получения данных материалов, а также их потенциальные области применения, включая электронику, оптику, медицину и многие другие отрасли.

Ключевые слова: метод, исследование, органическая химия, полимеры.

Полимерные материалы являются одними из наиболее широко используемых материалов в мире. Они обладают широким спектром свойств, включая прочность, гибкость, прозрачность и биосовместимость.

В последние годы наблюдается растущий интерес к разработке новых полимерных материалов с улучшенными характеристиками. Это связано с необходимостью создания материалов, которые удовлетворяют требованиям различных приложений, таких как электроника, медицина и автомобилестроение.

Синтез новых полимерных материалов

Существует множество методов синтеза полимерных материалов. Наиболее распространенными методами являются:

- Стандартный метод полимеризации: этот метод заключается в полимеризации мономеров в присутствии катализатора.
- Методы контролируемой полимеризации: эти методы позволяют получать полимеры с заданными свойствами, такими как размер и структура молекул.
- Методы направленной полимеризации: эти методы позволяют получать полимеры с заданными функциями, такими как биосовместимость или электропроводность.

Свойства новых полимерных материалов

Новые полимерные материалы обладают широким спектром улучшенных характеристик, включая:

- Повышенная прочность: новые полимерные материалы могут быть более прочными, чем традиционные полимеры. Это достигается за счет использования новых мономеров или методов полимеризации.
- Повышенная гибкость: новые полимерные материалы могут быть более гибкими, чем традиционные полимеры. Это достигается за счет использования новых мономеров или методов полимеризации.
- Повышенная прозрачность: новые полимерные материалы могут быть более прозрачными, чем традиционные полимеры. Это достигается за счет использования новых мономеров или методов полимеризации.
- Повышенная биосовместимость: новые полимерные материалы могут быть более биосовместимыми, чем традиционные полимеры. Это

достигается за счет использования новых мономеров или методов полимеризации.

- **Повышенная электропроводность:** новые полимерные материалы могут быть более электропроводными, чем традиционные полимеры. Это достигается за счет использования новых мономеров или методов полимеризации.

Примеры новых полимерных материалов

К примерам новых полимерных материалов с улучшенными характеристиками относятся:

- **Полимерные нанокомпозиты:** эти материалы состоят из полимерной матрицы и дисперсной фазы в виде наночастиц. Наночастицы могут быть изготовлены из различных материалов, таких как металлы, оксиды и углерод. Полимерные нанокомпозиты обладают улучшенными механическими, термическими и электрическими свойствами.

- **Сшитые полимеры:** эти материалы содержат поперечные связи между макромолекулами. Сшитые полимеры обладают улучшенной прочностью и жесткостью.

- **Полимеры с контролируемой морфологией:** эти материалы имеют контролируемую структуру, такую как размер, форма и ориентация макромолекул. Полимеры с контролируемой морфологией обладают улучшенными механическими, термическими и оптическими свойствами.

- **Биоразлагаемые полимеры:** эти материалы могут быть разложены микроорганизмами. Биоразлагаемые полимеры являются экологически чистыми и могут использоваться в различных приложениях, таких как упаковка и медицинские изделия.

- **Электроактивные полимеры:** эти материалы способны изменять свои свойства под воздействием электрического поля. Электроактивные полимеры могут использоваться в различных приложениях, таких как электроника и робототехника.

Перспективы развития

Разработка новых полимерных материалов с улучшенными характеристиками является актуальной областью исследований. Это исследование позволит создать материалы, которые удовлетворяют требованиям различных приложений и способствуют устойчивому развитию.

Выводы

Исследование синтеза и свойств новых полимерных материалов с улучшенными характеристиками является перспективным направлением исследований. Это исследование позволит создать материалы, которые удовлетворяют требованиям различных приложений и способствуют устойчивому развитию.

СПИСОК ЛИТЕРАТУРЫ:

1. Anderson, J. M., & Walsh, M. P. (2008). "Polymer Synthesis". In P. J. Stang (Ed.), *Concise Encyclopedia of the Structure of Materials* (pp. 404-411). Elsevier.
2. Ball, J. M. (2007). "Polymer Chemistry". In J. E. Mark (Ed.), *Physical Properties of Polymers Handbook* (pp. 3-33). Springer.
3. Bates, F. S., & Whiteside, G. M. (Eds.). (2002). "Chapter 1: Polymers". In *Advances in Polymer Science* (Vol. 158, pp. 1-8). Springer Berlin Heidelberg.
4. Briscoe, J. V., & Stevens, M. M. (2006). "Synthesis of Advanced Polymer Materials". *Annual Review of Materials Research*, 36(1), 51-79.

Kuwwadov G.

Magtymguly Turkmen State University
(Ashgabat, Turkmenistan)

Sammakov G.

Magtymguly Turkmen State University
(Ashgabat, Turkmenistan)

Meredov M.

Magtymguly Turkmen State University
(Ashgabat, Turkmenistan)

**SYNTHESIS AND PROPERTIES OF NEW POLYMER
MATERIALS WITH IMPROVED CHARACTERISTICS**

***Abstract:** this abstract discusses the study of the synthesis and properties of new polymer materials with improved characteristics compared to traditional polymers. Methods for producing these materials are described, as well as their potential applications, including electronics, optics, medicine, and many other industries.*

***Keywords:** analysis, method, research, organic chemistry, polymers.*

УДК 62-278

Лобов В.А.

канд. техн. наук, доцент кафедры

«Высокоэнергетические устройства автоматических систем»

Балтийский государственный технический университет «ВОЕНМЕХ»

им. Д.Ф. Устинова

(г. Санкт-Петербург, Россия)

Фролова Е.О.

ассистент кафедры

«Высокоэнергетические устройства автоматических систем»

Балтийский государственный технический университет «ВОЕНМЕХ»

им. Д.Ф. Устинова

(г. Санкт-Петербург, Россия)

Зонов Г.А.

магистрант кафедры

«Высокоэнергетические устройства автоматических систем»

Балтийский государственный технический университет «ВОЕНМЕХ»

им. Д.Ф. Устинова

(г. Санкт-Петербург, Россия)

**РАЗРАБОТКА ТЕХНОЛОГИИ
ИЗГОТОВЛЕНИЯ КОНТАКТА
ДЛЯ МЕМБРАННОЙ КЛАВИАТУРЫ**

Аннотация: в работе представлены результаты химического анализа контактов для мембранных клавиатур от основных производителей. Выбран оптимальный материал и разработан технологический процесс изготовления контакта в рамках стратегии импортозамещения. Проведены экспериментальные исследования, подтвердившие правильность принятых технических решений.

Ключевые слова: контакт, мембранная клавиатура, технологический процесс, штамповка, вытяжка.

Для ввода информации ещё с самых ранних поколений компьютеров используются клавиатуры. На данный момент самым распространённым видом клавиатур являются мембранные клавиатуры. В состав мембранных клавиатур входят контакты (мембраны), задача которых – замыкание электрической цепи и, следовательно, регистрация нажатия, а также обеспечение тактильного эффекта при нажатии. Эти контакты выполняются из различных материалов и могут иметь разнообразную форму. Контакт (он же мембрана) помещается в ячейку под клавишей и стоит там при помощи опорных выступов. При нажатии на клавишу купол контакта выгибается в сторону нажатия и замыкает своим корпусом (в частности углублением) цепь – нажатие на клавишу регистрируется. Контроллер клавиатуры последовательно подаёт потенциал на ряды клавиш и по появлению сигнала на выходном шлейфе распознаёт, какая клавиша нажата. При выгибании купола раздаётся характерный щелчок, по которому пользователь понимает, что нажатие произошло.

В настоящее время достаточно остро стоит проблема импортозамещения данных изделий, поскольку поставки от Европейских производителей крайне затруднены, а имеющиеся на рынке изделия часто не отвечают требованиям по надёжности и не позволяют обеспечить необходимое количество циклов в 1 млн. нажатий без разрушения.

Целью работы является выбор материала и разработка технологического процесса изготовления контакта, обеспечивающего интенсификацию производства.

В качестве примера объектом исследования принят выпуклый контакт скруглённой крестообразной формы высотой 0,63 мм с максимальным размером в плане 12 мм, толщиной материала 0,1 мм, углублением диаметром

1,6 мм на глубину 0,08 мм по центру и небольшими опорными фланцами шириной 2,65 мм и длиной 0,2 мм с каждой из 4 сторон (рисунок 1).



Рис. 1. Эскиз детали «Контакт»

На первом этапе был выполнен химический анализ контактов от производителей, имеющих на рынке: True Tone Industries Limited (Китай), Varma Electronics Oy (Финляндия), а также Омского приборостроительного завода им. Н.Г. Козицкого (Россия). Оценка химического состава проведена с помощью анализатора «FOUNDRY-MASTER Smart», результаты анализа представлены в таблице 1.

По результатам проведенного анализа, установлено, что иностранные производители контактов изготавливают из нержавеющей сталей со значительным содержанием хрома и никеля. Например, для кнопок True Tone Industries Limited химический состав соответствует стали SYS 304. Российские контакты изготовлены практически из чистого никеля с добавлением титана. Из отечественных аналогов выбрана нержавеющая сталь 08X18H10 [1].

Для изготовления небольшой пробной партии деталей в лабораторных условиях предложена технология, включающая следующие этапы:

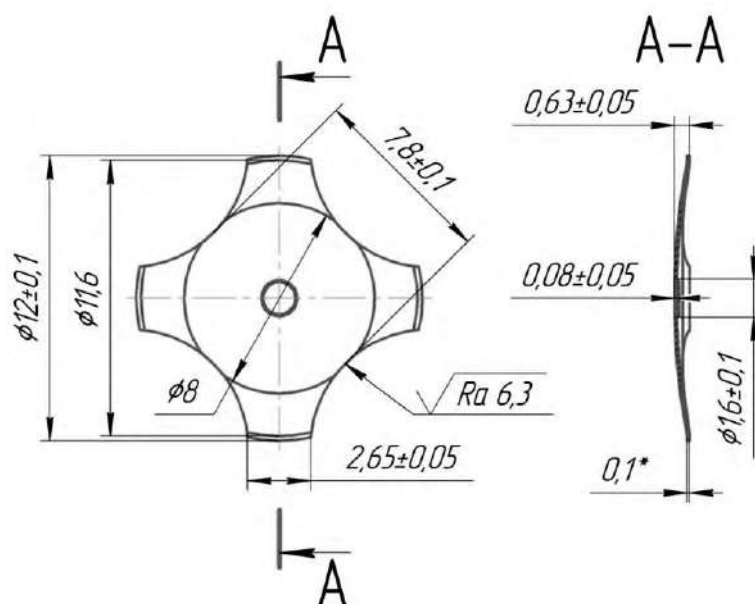
- 1) резка лазером крестовидного профиля детали;

- 2) ручное кернение углубления диаметром 1,6 мм на глубину 0,08 мм;
- 3) вытяжка диаметра 8 мм сферическим пуансоном.

Таблица 1. Результаты химического анализа контактов

Массовая доля элементов, %	True Tone Industries Limited	Varma Electronics Oy	ОПЗ им. Н.Г. Козицкого
Железо	72,30	73,10	0,11
Углерод	0,09	1,31	0,20
Кремний	0,46	0,16	<0,10
Марганец	1,21	1,61	0,19
Хром	17,40	16,3	<0,01
Молибден	0,19	0,25	–
Никель	7,46	6,41	96,8
Кобальт	0,17	0,12	<0,01
Медь	0,27	0,39	<0,01
Ванадий	0,10	0,13	<0,01
Фосфор	0,12	<0,10	–
Титан	<0,01	<0,01	2,15
Алюминий	<0,01	<0,01	0,29

Выбор резки лазером обусловлен тем, что это наиболее экономичный способ разделения исходного материала на сложные формы в лабораторных условиях. Аналогично объясняется выбор ручного кернения для углубления – усилие, необходимое для данной операции, с учётом размеров углубления, относительно мало, а высокая точность для лабораторной технологии не требуется. Для формовки куполообразной части спроектирован и изготовлен универсальный лабораторный штамп (рисунок 2) [2]. Штамп работает следующим образом: пуансон 1 крепится к ползуну испытательной машины, а основание 7 устанавливается на её стол. Пуансон центрируется при помощи

направляющей втулки 2, опирающейся на прижим 3, который, в свою очередь, прижимает заготовку 6 к матрице 5 через кольцо 4. Прижим крепится к основанию с помощью шести болтов 8 и шайб 9. При движении пуансона вниз, заготовка деформируется в матрице принимая заданную форму.



Рис. 2. Эскиз лабораторного штампа для формовки контакта: 1 – пуансон; 2 – направляющая втулка; 3 – прижим; 4 – кольцо; 5 – матрица; 6 – заготовка; 7 – основание; 8 – болты; 9 – шайбы



Рис. 3. Деформация заготовки в штампе (а) и внешний вид образца (б)

Испытания выполнены на испытательной машине Shimadzu AG-X-1 силой 100 кН (рисунок 3, а). Эксперимент проведен при скорости

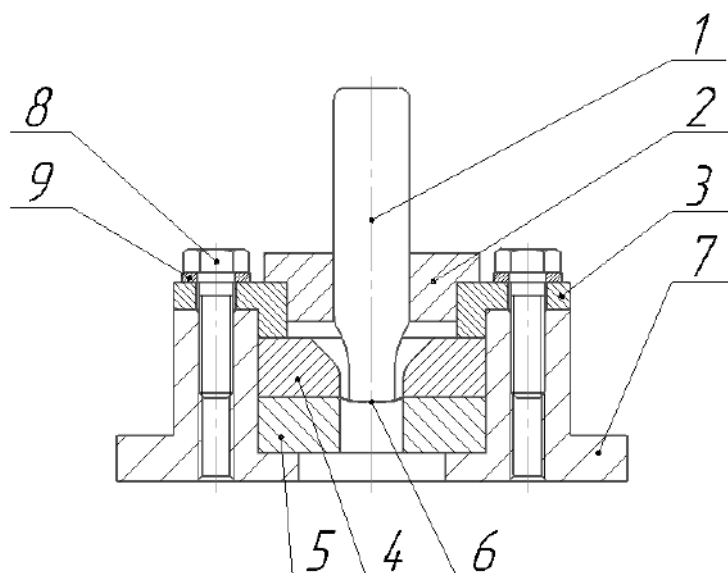
деформирования $v = 10$ мм/мин с использованием графитовой смазки. В результате удалось получить изделие заданной формы (рисунок 3, б). Результаты измерений основных размеров подтвердили соответствие установленным допускам (рисунок 1), однако для крупносерийного изготовления данный штамп весьма неудобен вследствие ручной установки и удаления заготовки.

Для всех штамповочных переходов были проведены расчеты предельной прочности материала заготовки, технологических сил штамповки и исполнительных размеров рабочего инструмента по известным методикам из справочной литературы [3]. Для формовки углубления усилие составило 60 Н, вытяжки купола – 228 Н и полного отделения изделия от ленты – 2580 Н.

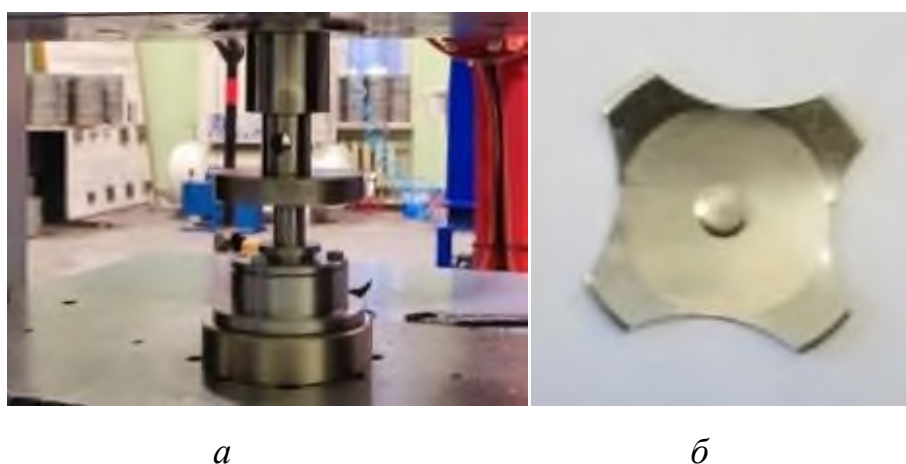
Таким образом, был выбран рациональный по технико-экономическим требованиям материал для изготовления детали, разработан технологический процесс изготовления, рассчитаны усилия на операциях, спроектирована конструкция штампа и проведены экспериментальные исследования.

СПИСОК ЛИТЕРАТУРЫ:

1. Сталь марки 08X18H10 – Центральный металлический портал [Электронный ресурс]. URL: https://metallicheskiy-portal.ru/marki_metallov/stn/08X18H10 (дата обращения 02.10.2023).
2. Верещагин П.В., Беляев В.А. Проектирование штампов: учебное пособие. Бийск.: изд.-во Алт. гос. техн. ун-та, 2006. 67 с.
3. Ильин Л.Н., Семенов И.Е. Технология листовой штамповки: учеб. для вузов. М.: Дрофа. 2009. 475 с.

Lobov V.A.

Baltic State Technical University «VOENMEH» named after D.F. Ustinov
(St. Petersburg, Russia)

Frolova E.O.

Baltic State Technical University «VOENMEH» named after D.F. Ustinov
(St. Petersburg, Russia)

Zonov G.A.

Baltic State Technical University «VOENMEH» named after D.F. Ustinov
(St. Petersburg, Russia)

**DEVELOPMENT OF TECHNOLOGY
FOR MANUFACTURING A CONTACT
FOR A MEMBRANE KEYBOARD**

***Abstract:** the paper presents the results of a chemical analysis of contacts for membrane keyboards from major manufacturers. The optimal material was selected and a technological process for manufacturing the contact was developed as part of the import substitution strategy. Experimental studies were carried out to confirm the correctness of the adopted technical solutions.*

***Keywords:** contact, membrane keyboard, technological process, stamping, exhaust.*

УДК 528

Реджепгельдиев Б.

преподаватель кафедры геодезии

Туркменский государственный архитектурно-строительный институт

(г. Ашхабад, Туркменистан)

Токаров О.

Туркменский государственный архитектурно-строительный институт

(г. Ашхабад, Туркменистан)

Шукуров Д.

Туркменский государственный архитектурно-строительный институт

(г. Ашхабад, Туркменистан)

ГЕОДЕЗИЧЕСКОЕ ОБЕСПЕЧЕНИЕ

ГЕОФИЗИЧЕСКИХ РАБОТ

Аннотация: этой статье представлен краткий обзор о геодезических обеспечениях геофизических работ, а также представлена краткая информация о геодезической основе геологоразведочных работ и о топографических съемках.

Ключевые слова: геодезия, обеспечение, топография, материал, основа, структура, подразделенн, геологоразведка.

Основными задачами топографо-геодезического обеспечения геологоразведочных работ являются:

1) своевременное и качественное обеспечение геологоразведочных организаций и их структурных подразделений топографическими картами (планами), аэрокосмическими материалами, топографическими основами специальных (геологических, геофизических, гидрогеологических, инженерно-геологических и др.) карт;

2) подготовка на местности сети точек геологоразведочных наблюдений и соответствующее (геодезическое, маркшейдерское, инженерно-геодезическое и т.п.) сопровождение этих наблюдений в процессе геологоразведочного производства;

3) определение планово-высотного положения устьев скважин, горных выработок, геофизических и других пунктов и точек (в дальнейшем именуемых объектами или пунктами геологоразведочных наблюдений).

В соответствии с указанными задачами выполняются следующие виды работ:

- создание геодезической основы для геологоразведочных работ;
- топографические съемки в масштабах 1:5000 и крупнее;
- разбивочно-привязочные работы;
- маркшейдерские работы;
- создание топографических основ;
- разные сопутствующие работы.

Геодезическая основа геологоразведочных работ создается путем развития геодезических сетей сгущения (ГСС), съемочных сетей, а также опорных геодезических сетей для разбивочно-привязочных работ. Развитие опорных геодезических сетей для разбивочно-привязочных работ осуществляется в соответствии с требованиями.

Топографические съемки в масштабах 1:5000 и крупнее выполняются в обоснованных техническим проектом случаях. При этом масштабы топографических съемок должны соответствовать масштабам отчетных специальных карт, а также удовлетворять требованиям действующих инструкций (других нормативных документов) по применению классификации запасов к различным видам полезных ископаемых и по передаче месторождений в эксплуатацию.

СПИСОК ЛИТЕРАТУРЫ:

Аллаков М. // Топография и геодезия

Аллаков М. // Топография на основе геодезии»

Rejpegeldiev B.

Turkmen State Institute of Architecture and Construction
(Ashgabat, Turkmenistan)

Tokarov O.

Turkmen State Institute of Architecture and Construction
(Ashgabat, Turkmenistan)

Shukurov D.

Turkmen State Institute of Architecture and Construction
(Ashgabat, Turkmenistan)

GEODETTIC SUPPORT FOR GEOPHYSICAL WORK

***Abstract:** this article provides a brief overview of geodetic support for geophysical work, and also provides brief information about the geodetic basis of geological exploration work and topographic surveys.*

***Keywords:** geodesy, support, topography, material, basis, structure, divisions, geological exploration.*

УДК 6

Салыкбаева Г.М.

Восточно-Казахстанский университет имени Сарсена Аманжолова
(г. Усть-Каменогорск, Казахстан)

Зардинова К.Р.

Восточно-Казахстанский университет имени Сарсена Аманжолова
(г. Усть-Каменогорск, Казахстан)

ЗНАЧЕНИЕ ЭЛЕКТРОЭНЕРГЕТИКИ ГОРОДА УСТЬ-КАМЕНОГОРСК ДЛЯ ВОСТОЧНО-КАЗАХСТАНСКОЙ ОБЛАСТИ

Аннотация: в данной статье рассмотрен потенциал Восточного Казахстана в развитии электроэнергетической промышленности. В частности, в области ведущим производителем электроэнергии является промышленный центр области - г. Усть-Каменогорск. Характеристика электростанций города выделяет особенности возникновения, деятельности и дальнейшего развития станций.

Ключевые слова: электроэнергетика, электростанции, производство, экономика, промышленность.

Актуальность научной работы заключается в том, что электроэнергетики является базовой отраслью экономики, от которой зависит деятельность промышленности и населения. В настоящее время дешевая электроэнергия, вырабатываемая гидроэлектростанциями находится на пике развития. Восточный Казахстан - регион богатый водными ресурсами, является одним из крупных производителей электроэнергии.

Электроэнергетика - раздел энергетики, выступает в роли отрасли, выполняющей производство, сбыт и передачу электроэнергии, является важной дополнительной частью промышленности. Электроэнергетика является базовой

отраслю, необходимой для деятельности других отраслей промышленности и для обеспечения сфер человеческой деятельности.

Производство электроэнергии осуществляется за счет деятельности станций. Электрические станции разделяются на электростанции: национального значения, к которым относятся крупные тепловые электрические станции, обеспечивающие выработку и продажу электроэнергии потребителям на оптовом рынке электрической энергии; промышленного назначения, к ним относятся ТЭЦ с комбинированным производством электрической и тепловой энергии, которые служат для электро-теплоснабжения крупных промышленных предприятий; регионального назначения, это ТЭЦ осуществляют реализацию электрической энергии через сети региональных электросетевых компаний и энергопередающих организаций, а также теплоснабжение близлежащих городов.

На электроэнергетику влияют как природные, так социально-экономические факторы. Рассматривая Восточно-Казахстанскую область, мы на примере можем убедиться в правильности вышенаписанного. Природные факторы характеризуются наличием развитой речной сети, социально-экономические факторы обусловлены образованными промышленными предприятиями, нуждающимися в электроэнергии. Главной рекой является Иртыш с притоками: Бухтарма, Курчум, Нарын, Ульба, Уба.

Менее 1/10 части электроэнергии в республике дают гидроэлектростанции. Важнейшей задачей развития электроэнергетики Казахстана является создание единой энергосистемы. Которая соединяла бы ныне действующие энергосистемы республики.

Город Усть-Каменогорск - это место где сгруппированы мощные электростанции области. Часто город называют - городом энергетиков. Так как именно здесь впервые появились первые электростанции Казахстана. Энергетические базы Казахстана начали образовываться в 30-х годах 20 века. Потенциальными территориями были рассмотрены г. Алматы и Восточный Казахстан, так как было предусмотрено наличие необходимых ресурсов и объемов потребления.

Электроэнергетика города Усть-Каменогорск представлена Усть-Каменогорской ГЭС, Согринской ТЭЦ, Усть-Каменогорской ТЭЦ. Являются динамично развивающимися предприятиями, которые обеспечивают население, промышленность города Усть-Каменогорск и близлежащих районов качественной электроэнергией.

Усть-Каменогорская ГЭС представляет собой плотинную гидроэлектростанцию с приплотинным зданием ГЭС. С начала пуска станции с 1952 года и по сей день Усть-Каменогорская ГЭС характеризуется стабильностью и является одной из крупных гидростанций национального значения.

Принимает участие в реализации проекта “Автоматизация управления режимами Единой электроэнергетической системы Казахстана”, под руководством АО “KEGOC”. На электростанции используются специальное оборудование, производится мониторинг работы станции по основным показателям. Участие в республиканских проектах повышает статус электростанции, расширяя значение для экономики Восточно-Казахстанской области.

Проектная ежегодная выработка 1520 млн кВтч, фактически она колебалась от 900 млн. кВтч до 2200 млн кВтч. Расчетный напор 39,8м. Водохранилище гидроэлектростанции, образованное бетонной гравитационной плотиной длиной 395 м, имеет полную емкость 650 млн кубометров. Выдача мощности осуществляется по девяти ЛЭП напряжением 110 кВ.

Была начата модернизация оборудования и разработаны ремонтные проекты, после передачи Усть-Каменогорской ГЭС в концессию корпорации AES. AES Усть-Каменогорская ГЭС ставит себе цели в обеспечение безопасной, экологически чистой, в доступной цене электроэнергии. Обеспечивая население и промышленные предприятия электроэнергией, станция является важнейшим звеном в экономике административного центра и Восточного Казахстана.

ТОО “Казахстанские коммунальные системы” - это компания занимающаяся производством, распределением тепловой и электрической

энергии Казахстана, которая состоит из дочерних предприятий (ТОО “Караганда Энергоцентр”, ТОО “Шыгыс Энерго”, ТОО “Ветропарк”). ТОО “Шыгыс Energo” объединяет две электростанции Согринскую ТЭЦ Усть-Каменогорскую. Относясь к крупной компании, электростанции города Усть-Каменогорск с каждым годом улучшают качество производства энергии, оборудования, проводят большие проекты, которые касаются улучшения окружающей среды, повышение квалификации и финансирование для обучения сотрудников.

ТОО «Согринская ТЭЦ» - предприятие обеспечивающее теплом и горячей водой жителей города Усть-Каменогорск и близлежащих поселков, к которым относятся Новая Согра, Радужный, Солнечный. Наиболее крупными потребителями электроэнергии являются АО “Усть-Каменогорский титано-магниевого комбинат” и “Тепличный комплекс”. Основным видом топлива используемый для производства электроэнергии является уголь.

Установленная мощность: тепловая – 168 Гкал/час; электрическая – 75 МВт. Располагаемая мощность: тепловая – 100 Гкал/час; электрическая – 64,4 МВт. Установленное оборудование: 3 паровых котлоагрегата, 160 т/ч, 2 паровых турбины 25 и 50 МВт.

Усть-Каменогорская ТЭЦ - крупнейший производитель тепловой электрической энергии региона. Потребителями электроэнергии ТОО «Усть-Каменогорская ТЭЦ», являются крупные промышленные предприятия и жилищно-коммунальный сектор города. Примыкает к свинцово-цинковому комбинату ТОО «Казцинк».

Если сравнивать ТЭЦ расположенные в Восточном Казахстане, то самой мощной будет Усть-Каменогорская ТЭЦ (электрическая мощность составляет 252, 5 МВт, тепловая 962, 9 Гкал/час), следом идет Согринская с мощностью 75 МВт. Риддерская и Семипалатинская ТЭЦ имеют мощность 59 МВт, 18 МВт соответственно. Это является доказательством в большом значении электростанций расположенных в городе Усть-Каменогорск для Восточно-Казахстанской области.

Электроэнергетика города Усть-Каменогорск представлена крупными тепловыми и гидроэлектростанциями, которые влияют на развитие области. Так как входят в единую систему электроэнергии северной зоны Казахстана. Рынок электроэнергии Казахстана географически разделен на три зоны. Восточно-Казахстанская область относится к северной зоне, вместе с Павлодарской, Акмолинской, Актюбинской, Карагандинской, Костанайской областями составляют 75% электроэнергии от общего производства Республики Казахстан. Это свидетельствует о том, что электростанции взаимодействуют и составляют основную систему электроэнергетики Казахстана.

Если рассматривать производство тепловой электроэнергии электростанциями Восточно-Казахстанской области за период 2017-2020 годов, можно сказать, что большую долю составляют станции г. Усть-Каменогорск (рисунок 1-2). Обладая огромным потенциалом, электростанции города участвуют в экономике как города, так и области в целом.

1.Электр стансаларымен және қазандықтармен жылу энергиясын өндіру мен босату
Выработка и отпуск тепловой энергии электростанциями и котельными

мәңг. Гкал	Өндірілгені, барлығы	одн			Босатылғаны, барлығы	одн						
		жылу электр стансаларымен	қазандықтармен	өзгелер		жылу электр стансаларымен	қазандықтармен					
								из них			из них	
								тепловыми электростанциями	котельными	прочие	тепловыми электростанциями	котельными
Выработано, всего				Отпущено, всего								
Шығыс Қазақстан облысы	7 873,7	4 124,6	2 917,1	832,0	5 660,2	1 614,7	3 910,2					
Өскемен қаласы	3 723,5	х	232,4	х	2 581,3	700,6	1 815,9					
Нурчалов қаласы	55,3	-	55,3	-	47,2	-	47,2					
Риддер қаласы	1 082,4	х	х	х	709,1	х	х					
Семей қаласы	1 386,5	х	х	-	937,6	х	х					
Абай	7,6	-	7,6	-	7,6	-	7,6					
Аягөз	60,2	-	60,2	-	60,2	-	60,2					
Бородулиха	197,4	-	197,4	-	153,1	-	153,1					
Глубокое	184,1	-	184,1	-	151,3	-	151,3					
Жарма	90,0	-	90,0	-	60,8	-	60,8					
Зайсан	1,0	-	1,0	-	х	-	х					
Зырян	670,9	-	670,9	-	603,5	-	603,5					
Күршім	7,4	-	7,4	-	6,9	-	6,9					
Қатонқарағай	15,1	-	15,1	-	15,1	-	15,1					
Ұлан	137,6	-	137,6	-	х	-	х					
Шемонаиха	254,7	-	254,7	-	190,7	-	х					

Рисунок 1. (2017 з)

Выработка тепловой энергии за 2020 год, г. Усть-Каменогорск

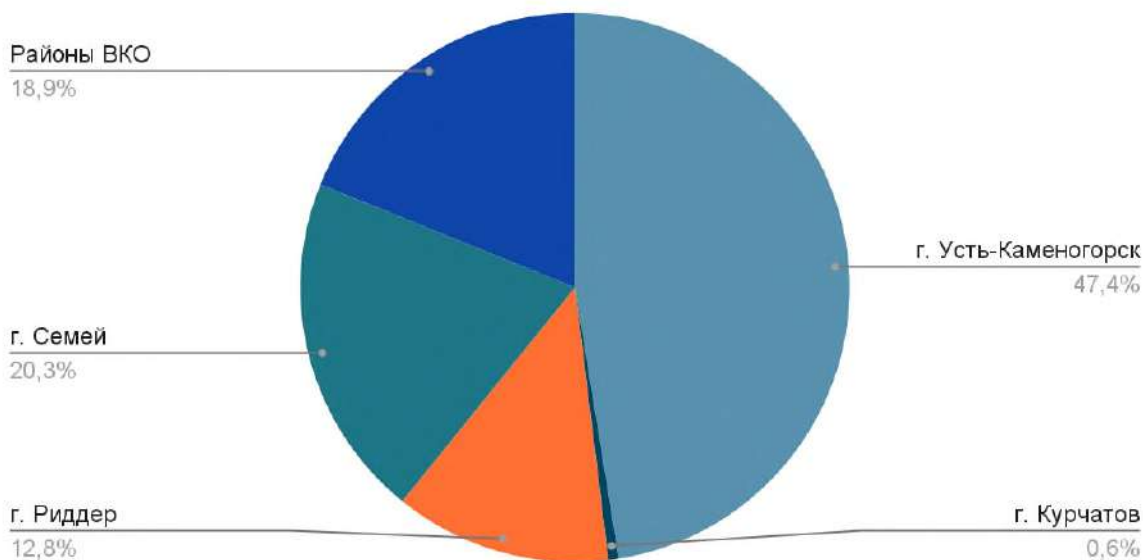

Из статистических данных можно рассчитать долю выработки энергии электростанциями и котельными г. Усть-Каменогорск. Учитывая данные таблицы, доля выработки электростанций и котельных г. Усть-Каменогорск за 2017 год составила 47,4%. Это подтверждает мощьность и развитие электроэнергетики города для области. В первую очередь объем производства зависит от ее потребления. Так как в городе работают крупные промышленные предприятия, им необходим большой объем электроэнергии.

тыс. Гкал	Выработка тепловой энергии источниками теплоснабжения					тыс. Гкал
	Виды/районы, барлығы Выработано, всего	Одн. жылумен жабдықтау көздерімен, қуаттылығы Из них источниками теплоснабжения, мощностью				
		3 Гкал/сағ дейін до 3 Гкал/ч	3,1-ден 20 Гкал/сағ дейін от 3,1 до 20 Гкал/ч	20,1-ден 100 Гкал/сағ дейін от 20,1 до 100 Гкал/ч	100,1 Гкал/сағ жоғары сөйше 100,1 Гкал/ч	
Шығыс Қазақстан	8 145,5	88,1	545,0	1 091,3	5 563,3	
Өскемен қалалық әкімшілігі	3 864,9	23,2	45,2	46,4	3 138,5	
Курчатов қалалық әкімшілігі	49,7	-	-	49,7	-	
Риддер қалалық әкімшілігі	1 038,8	1,9	-	94,2	x	
Семей қалалық әкімшілігі	1 654,4	12,0	191,9	425,9	x	
Абай ауданы	5,4	5,4	-	-	-	
Аягөз ауданы	48,6	16,7	31,9	-	-	
Бородулиха ауданы	204,6	6,7	-	-	x	
Глубокое ауданы	166,2	-	x	127,0	-	
Жарма ауданы	79,0	3,1	75,9	-	-	
Зейсан ауданы	4,2	4,2	-	-	-	
Алтай ауданы	640,8	9,8	124,9	216,2	289,9	
Кәкілекті ауданы	1,7	1,7	-	-	-	
Күршіт ауданы	5,9	0,7	5,2	-	-	
Катонқарағай ауданы	30,8	-	30,8	-	-	
Ұлан ауданы	132,7	0,8	-	131,9	-	
Шемонайка ауданы	217,8	1,9	-	-	x	

Рисунок 2. (2020 з)

При рассмотрении выработки электроэнергии станциями и котельными г. Усть-Каменогорск за 2017-2020 год, можно сделать вывод что производство энергии за данный период характеризовалась стабильностью. И с 2017 года увеличилась лишь на 0,2%. Данный показатель может быть связан с проведенными мероприятиями в Казахстане (“EXPO-2017”). Так как в ходе проведения международной выставки были включены проекты по экономии электричества, различные бизнес-идеи. В частности, проект “умный город”, позволяющий экономить до 30% электричества.

Данная статья была посвящена характеристики электроэнергии города, выявлению особенностей ее специфики, и деятельности электростанций. В ходе изучения материала были выделено огромное значения для развития экономики города и Восточного Казахстана. Вывод статьи составлен на основе статистического материала, описывающий динамику деятельности станций.

СПИСОК ЛИТЕРАТУРЫ:

1. Восточный Казахстан - феномен континента. - АО “Интурист”, Усть-Каменогорск, 2001. - 304 с.
2. Усть-Каменогорск на стыке веков. - ТОО “АВТор”, Усть-Каменогорск, 1999. - 263 с.
3. Восточный Казахстан. - “DIDAR”, Алматы, 1998. - 272 с.
4. Статистические данные. / [Электронный ресурс]. - Режим доступа - URL: [<https://stat.gov.kz/>].

Salykbaeva G.M.

Sarsen Amanzholov East Kazakhstan University
(Ust-Kamenogorsk, Kazakhstan)

Zardinova K.R.

Sarsen Amanzholov East Kazakhstan University
(Ust-Kamenogorsk, Kazakhstan)

**THE IMPORTANCE OF ELECTRIC POWER INDUSTRY OF
CITY OF UST-KAMENOGORSK FOR EAST KAZAKHSTAN REGION**

***Abstract:** this article examines the potential of East Kazakhstan in the development of the electric power industry. In particular, the leading producer of electricity in the region is the industrial center of the region - Ust-Kamenogorsk. The characteristics of the city's power plants highlight the peculiarities of the origin, operation and further development of the stations.*

***Keywords:** electric power industry, power plants, production, economy, industry.*

УДК 681.5

Соколов О.Г.

доцент кафедры №13 «Системы автоматизированного управления»
Санкт-Петербургский государственный университет гражданской авиации
им. Новикова
(г. Санкт-Петербург, Россия)

Дойко Н.А.

студент
Санкт-Петербургский государственный университет гражданской авиации
им. Новикова
(г. Санкт-Петербург, Россия)

Валентович Е.С.

студент
Санкт-Петербургский государственный университет гражданской авиации
им. Новикова
(г. Санкт-Петербург, Россия)

**АВТОМАТИЗИРОВАННЫЕ СИСТЕМЫ СИТУАЦИОННОГО
УПРАВЛЕНИЯ И ДИСПЕТЧЕРИЗАЦИИ ПРОСТРАНСТВЕННЫХ
ПРОЦЕССОВ НА ВОЗДУШНОМ ТРАНСПОРТЕ**

Аннотация: операции по управлению воздушным движением с наземным автоматизированным обеспечением могут регулярно обеспечивать недостижимый в настоящее время уровень пропускной способности воздушного пространства. В статье рассматриваются общие моменты, касающиеся автоматизированной системы ситуационного управления и диспетчеризации пространственных процессов на воздушном транспорте.

Ключевые слова: воздушное судно, система управления, центр УВД, автоматизация.

Современные автоматизированные системы управления воздушным движением (АС УВД) претерпели значительные изменения за последнее десятилетие. Появились новые функции (например, *TP* – *Trajectory Prediction*, *SYSCO* – *System Supported Coordination*, *MTCD* – *Medium-Term Conflict Detection*, *MONA* – *Monitoring Aids*), а вместе с ними новые возможности диспетчера УВД, которых не было ранее. Наиболее существенным изменением АС УВД нового поколения является появление функции прогнозирования траекторий (*TP*). Рабочие места, инструменты и функциональное расположение оставались неизменными на протяжении всех запусков. Потребность в трафике в воздушном пространстве и фиксации замеров варьировалась внутри рейсов и между ними.

Ответственность за управление воздушным движением возложена на диспетчеров службы УВД. Они предостерегают пилотов от возможных угроз, которые могут привести к столкновению или отклонениям от запланированного маршрута. В тот момент, когда управление системой УВД прекращается из-за тех или иных неполадок, пилот сталкивается с большим количеством проблем. Не имея указаний от диспетчера, пилот может испытывать трудности с получением информации о воздушном движении.

Центр УВД должен гарантировать, что автоматизированная система ситуационного управления и диспетчеризации пространственных процессов на воздушном транспорте выдает точные данные о подходящей высоте и посадке самолета.

Автоматизированная система управления отвечает за корректный взлет и посадку самолета, схему полета, при которой начальная и конечная точки контролируются центром УВД. Она включает в себя централизованную систему с наземными компонентами автоматизации, которые контролируют и/или управляют операциями оборудованного воздушного судна на основе номинальной траектории, в то время как диспетчер выполняет нештатные

операции, предоставляет дополнительные услуги и принимает решения, когда требуется участие человека. Автоматическое разрешение конфликтов на основе траектории было сгенерировано модулем автоматического разрешения, первоначально разработанным как часть расширенной концепции воздушного пространства. Это показывает важность автоматизированной системы управления в системе воздушного движения.

Операции по управлению воздушным движением с наземным автоматизированным обеспечением эшелонирования могут регулярно обеспечивать недостижимый в настоящее время уровень пропускной способности воздушного пространства на маршруте. Наземная система автоматизации прошла стресс-тестирование в условиях высокой плотности и сложности окружающей среды при наличии жестких ограничений по измерению и конвективной погоде в течение длительных периодов времени и в целом показала очень хорошие результаты. Диспетчеры смогли работать в соответствии с этой концепцией операций в реальных условиях и в целом сочли ее подходящей.

Автоматизация будет дополнительно усовершенствована для решения проблем безопасности, связанных со сложными транспортными ситуациями, а новые соображения по интеграции человека и автоматизации лягут в основу будущей работы. При правильном осуществлении эти операции могут устранить многие ограничения пропускной способности воздушного пространства и значительно снизить неэффективность, задержки, а также воздействие на окружающую среду и стоимость авиаперелетов.

СПИСОК ЛИТЕРАТУРЫ:

1. Ивакин Я. А. Автоматизированные системы ситуационного управления и диспетчеризации пространственных процессов на авиатранспорте / Я. А. Ивакин, С. В. Мичурин, М. С. Смирнова // Радиопромышленность. — 2015. — № 4. — С. 56–64.

2. Филин А.Д., Бестугин А.Р., Санников В.А. Организация Обслуживания Воздушного Движения – Учебное пособие, 2019 г. – 515 с.

Sokolov O.G.

St. Petersburg State University of Civil Aviation
named after Novikov
(St. Petersburg, Russia)

Doiko N.A.

Novikov Saint Petersburg State University of Civil Aviation
(Saint Petersburg, Russia)

Valentovich E.S.

Novikov Saint Petersburg State University of Civil Aviation
(Saint Petersburg, Russia)

AUTOMATED SYSTEMS OF SITUATIONAL CONTROL & DISPATCHING OF SPATIAL PROCESSES IN AIR TRANSPORT

***Abstract:** air traffic control operations with ground-based automated support can regularly provide a currently unattainable level of airspace capacity. The article discusses the general points concerning the automated system of situational management and dispatching of spatial processes in air transport.*

***Keywords:** aircraft, control system, ATC center, automation.*

УДК 004.04

Сорокина А.С.

Сибирский государственный индустриальный университет
(г. Новокузнецк, Россия)

Кулаков С.М.

профессор

Сибирский государственный индустриальный университет
(г. Новокузнецк, Россия)

Научный руководитель:

Огнев С.П.

к.т.н.

Сибирский государственный индустриальный университет
(г. Новокузнецк, Россия)

МЕТОДЫ ОБРАБОТКИ ФИНАНСОВЫХ ПОКАЗАТЕЛЕЙ ПРОМЫШЛЕННОЙ ОРГАНИЗАЦИИ

***Аннотация:** в статье рассмотрены проблемы современных методов обработки информации для создания аналитической модели анализа финансовых показателей. В аналитическую модель могут быть включены данные карточки счета предприятия, данные баланса предприятия, данные по месяцам, за период, расчетного счета организации, общие поступления, чистые поступления, величину средних остатков по счету, поступления от контрагентов.*

***Ключевые слова:** информационные системы, экономический объект, методы обработки финансовых показателей, движение средств, отчет финансовых специалистов, процесс обработки финансовой информации, динамика результатов, первичная финансовая информация, информационные системы, постановка задач, операционные отчеты, динамика результатов, отчетный период, конфигурация системы.*

Методы обработки операционных отчетов по первичной финансовой информации, анализ контрагентов по первичным данным бухгалтерского учета.

Достоинство применимых методов, позволяет использовать, конкретные цифры, формы финансовых отчетов, формировать задачи исследуемой организации, исследовать динамику полученных результатов.

Развитие функциональных возможностей информационных систем, создание новых расширений, конфигураций, помогает решить проблемы организации для эффективного функционирования, осуществления сотрудниками своих обязанностей на рабочих местах.

Решение проблемы обработки данных из бухгалтерских отчетов, привели к созданию единой системы учета для специалистов финансовой службы предприятия. Данные бухгалтерского учета, финансовой службы промышленного предприятия — это сложные многоуровневые отчеты. Создание простого решения, единой системы оценки и анализа данных, работы с отчетами финансовой службы поможет упростить процесс работы и понимания процессов на предприятии. Каждая система представляет собой единую структурно - организованную, из более простых частей, называемых подсистем. Создание разовых форм документов, небольших по объему, в которых отражены данные бухгалтерского учета, статьи доходов, расходов, обороты по счетам, за период, объем статистических показателей, различные формы отчетов, для оценки специалистами организации. Временные документы, хранение которых необходимо только в учетный период, на рабочем столе, ПК специалиста, для дальнейшей передачи документов в архив. Для работы специалистов, система учета, должна соответствовать основным параметрам, совместимым функционалом. Сегодня существует множество систем бизнес-аналитики, от известных брендов Microsoft, SAP, 1С. Сравнение действующих систем на предприятии, технические характеристики, система учета, возможность создания расширения, привели к созданию функционального модуля для работы разовыми отчетами финансовой службы. Технические возможности информационной системы SAP, в которой работают

специалисты предприятия, не позволяют объединить большой объем данных, провести анализ основных показателей. Журнал операций является базовым документом бухгалтерского учета. Создание отчетов, отражение движения хозяйственных операций, сбор информации с учетом функциональных возможностей системы SAP. Работа системы, связана с созданием транзакций. Механизм создания транзакций является основной функцией компонента СУБД, ответственного за управление транзакциями.

Сбор информации по участкам учета за период для специалистов службы переходит в ручной режим. Выгрузка массива данных из системы затруднено функциональными особенностями системы. Для решения проблемы мы определим необходимый функционал, установленных форм отчетности, удобный формат для быстрой работы, оценки и анализа данных системы, показателей динамики за период. Доступные решения информационной системы 1С: Предприятие позволяют решить данную проблему, с помощью создания удобной модели обработчика событий. В данном случае возможности создания удобной конфигурации, расширения, для работы с совместимыми списками, формами документов, создания таблиц. Разработка программного решения, обработка запросов к системе, элементам формы, для создания таблиц, списков нужных документов. Возможно рассмотреть несколько отчетов с данными о расходах организации, создать обработку заполнения табличной части в 1С, Excel, построить зависимости. В данный пример не входит создание технологической части, организация технологической сети, используется инфраструктура рабочих мест на предприятии, хранение информации, удобство работы пользователей.

СПИСОК ЛИТЕРАТУРЫ:

1. Организация и управление трудовыми процессами на предприятии: учебное пособие / В.П. Глухов, М.В. Скиба. – Самара: Издательство Самарского университета, 2021. – 64 с.

-
2. Деменков, М. Е. Современные методы и средства проектирования информационных систем: учебное пособие / Деменков М. Е. Современные методы и средства проектирования информационных систем: учебное пособие / Деменков М. Е., Деменкова Е. А. – Архангельск : ИД САФУ, 2015. - 90 с.
 3. Подбельский, В. В. Язык. Решение задач : учебное пособие / В. В. Подбельский. – Москва : Финансы и статистика, 2014. - 296 с.
 4. Трофимов, В. В. Алгоритмизация и программирование : учебник для вузов / В. В. Трофимов, Т. А. Павловская; под редакцией В. В. Трофимова. — Москва : Издательство Юрайт, 2021. — 137 с.
 5. Алиякберова, Л. Ф. Современные программные продукты для анализа данных / Л. Ф. Алиякберова. — Текст : непосредственный // Молодой ученый. — 2021. — № 37 (379). — С. 13-17

Sorokina A.S.

Siberian State Industrial University

(Novokuznetsk, Russia)

Kulakov S.M.

Siberian State Industrial University

(Novokuznetsk, Russia)

Scientific advisor:

Ognev S.P.

Siberian State Industrial University

(Novokuznetsk, Russia)

METHODS OF PROCESSING FINANCIAL INDICATORS OF AN INDUSTRIAL ORGANIZATION

***Abstract:** the article discusses the problems of modern methods of information processing to create an analytical model for the analysis of financial indicators. The analytical model can include the data of the company's account card, the company's balance sheet data, data by month, for the period, the organization's current account, total receipts, net receipts, the amount of average account balances, receipts from counterparties.*

***Keywords:** information systems, economic object, methods of processing financial indicators, movement of funds, report of financial specialists, process of processing financial information, dynamics of results, primary financial information, information systems, statement of tasks, operational reports, dynamics of results, reporting period, system configuration.*

УДК 004.04

Сорокина А.С.

Сибирский государственный индустриальный университет
(г. Новокузнецк, Россия)

Кулаков С.М.

профессор

Сибирский государственный индустриальный университет
(г. Новокузнецк, Россия)

Научный руководитель:

Огнев С.П.

к.т.н.

Сибирский государственный индустриальный университет
(г. Новокузнецк, Россия)

**РАЗРАБОТКА СИСТЕМЫ СТАТИСТИЧЕСКОГО АНАЛИЗА
ЭКОНОМИЧЕСКИХ ПОКАЗАТЕЛЕЙ ДЕЯТЕЛЬНОСТИ
ПРОМЫШЛЕННОГО ПРЕДПРИЯТИЯ**

Аннотация: в данной работе анализируется разработка системы статистического анализа экономических показателей деятельности промышленного предприятия.

Ключевые слова: экономические показатели, предприятие, финансы.

Экономические показатели деятельности предприятия - совокупность показателей работы организации, которые вместе дают представление об эффективности ее работы. Анализ финансового положения компании возможен только по первичной финансовой информации, процесс

принятия решения, методик анализа контрагентов по первичным данным бухгалтерского учета.

Существует множество программ и инструментов для статистического анализа, экономических показателей деятельности предприятия, выгрузка данных, преобразование данных широко используемых систем.

Системы методов статистического анализа для оценки эффективности финансовой деятельности в статистике финансов предприятий.

Задачами статистики финансов предприятий являются:

изучение состояния и развития финансовой деятельности предприятий;

анализ уровня и динамики прибыли, рентабельности, оборачиваемости оборотных активов;

оценка финансовой устойчивости и платежеспособности организаций.

Исследования данной работы – обобщающий операционный отчет о результатах организации, выявление практической значимости, применение современных методов обработки информации для создания аналитической модели.

Аналитическая модель, для анализа показателей, в таблицах – информация об экономическом смысле проводимых операций по поступлению денежных средств на расчетный счет за период, позволяет сделать индивидуальный анализ по каждому контрагенту.

Методы обработки и анализа операционных результатов в системе современный уровень развития аппаратных и программных средств позволяют сделать возможным повсеместное ведение баз данных. Получение оперативной информации необходимо на всех уровнях управления. В процессе своей деятельности предприятия, собирают и накапливают большие объемы данных полезной аналитической информации, на основе которой можно выявлять скрытые тенденции, строить стратегию развития, находить новые решения.

Комплексная оценка эффективности работы предприятия предполагает использование частных и обобщающих показателей.

По частным показателям можно определить: эффективность применения каждого из ресурсов компании; результативность реализации каждого вида продукции/услуг.

По обобщающим показателям определяют: эффективность всех ресурсов, продукции, услуг предприятия; результат деятельности.

Эффективность работы предприятия оценивают в несколько этапов.

Рассчитывают и оценивают общие показатели рентабельности, отражающие эффективность производственной деятельности:

рентабельность бизнеса — информирует о доле чистой прибыли в выручке от реализации:

Рентабельность бизнеса = Чистая прибыль / Выручка от реализации × 100 %;

рентабельность продаж — дает представление о том, какова доля прибыли от реализации в выручке от реализации:

Рентабельность продаж = Прибыль от продаж / Выручка от реализации × 100 %; рентабельность реализованной продукции — показывает эффективность реализации продукции:

Рентабельность реализованной продукции = Прибыль от продаж / Себестоимость реализованной продукции × 100 %.

Рассчитывают и оценивают общие показатели рентабельности, отражающие эффективность использования ресурсов предприятия:

рентабельность оборотных активов — отражает эффективность использования оборотного капитала организации:

4) Рентабельность оборотных активов = Чистая прибыль / Средняя стоимость оборотных активов × 100 %;

рентабельность внеоборотных активов — показывает эффективность использования внеоборотных активов предприятия:

Рентабельность внеоборотных активов = Чистая прибыль / Средняя стоимость внеоборотных активов × 100 %; рентабельность собственного

капитала — отражает эффективность использования организацией собственного капитала:

Рентабельность собственного капитала = Чистая прибыль / Средняя величина собственного капитала $\times 100$ %;

Рентабельность инвестированного капитала — характеризует отдачу на сумму денежных средств, вложенных в бизнес:

Рентабельность инвестированного капитала = Чистая прибыль / (Средняя величина собственного капитала + Средняя величина долгосрочных обязательств) $\times 100$ %;

Рентабельность заемного капитала = Чистая прибыль / Средняя величина заемного капитала $\times 100$ %.

Рассмотрим алгоритм оценки эффективности производственной компании за период, данные о результатах работы компании, которые включают следующие показатели:

- выручка компании от реализации продукции;
- себестоимость реализованной продукции;
- расходы на реализацию продукции;
- расходы на управление бизнесом.

Раскрыть информацию для пользователей, о динамике, используют методы группировки, фильтрации, сортировки, структурирование, обработку данных в короткий срок.

Анализ счета бухгалтерского учета позволяет выявить изменения динамики, получить информацию об операциях, экономическом смысле операций с использованием фильтрации большого объема данных. Процесс агрегации позволяет преобразовать большой набор значений, строк, в единое значение [1], использовать методы обработки информации, создание таблиц, специальные агрегированные функции SQL, применяются функции SUM, MIN, MAX, AVG, COUNT. Каждая функция оперирует значениями некоторого столбца таблицы, получить общую сводную таблицу. Для создания аналитической модели возможно использовать решения в виде программ

на языке C# [4] в интегрированной среде разработки Microsoft Visual Studio [3]. Работа с данными промышленного предприятия, применение агрегатных функций, для обработки значений, возможность представить данные в виде таблиц, пользователям финансовой информации анализируемой организации.

Анализ карточки счета 51 - анализ операций по счету, раскрывающий информацию о денежных потоках анализируемой организации. Удобный инструмент отражения показателей в режиме реального времени, который помогает обработать необходимую информацию карточки счета бухгалтерского учета, преобразовать массив информации в несколько отчетов, построить графики, сделать выводы, увидеть всю необходимую платежную информацию, раскрыть экономический смысл платежных операций, сопоставить данные с отчетностью таблица 1:

Анализ счета 51			
Счет	Корр. счет	Дебет	Кредит
51	Начальное сальдо	x	
Банковский счет	Начальное сальдо	x	
	50		x
	60		x
	62	x	
	68		x
	69		x
	91		x
	Оборот	x	x
	Конечное сальдо	x	
	Оборот	x	x
	Конечное сальдо	x	

Таблица 1. Анализ счета 51

Счет 51 "Расчетные счета" предназначен для обобщения информации о наличии и движении денежных средств.

По дебету счета 51 "Расчетные счета" отражается поступление денежных средств на расчетные счета организации. По кредиту счета 51 "Расчетные счета" отражается списание денежных средств с расчетных счетов организации.

Загружаемая информация (исходные данные):

карточка счета 51 анализируемой организации.

Результат обработки исходных данных:

данные по оборотам на расчетных счетах с разбивкой по месяцам, общие поступления и чистые поступления (очищенные на величину переводов внутри счетов и операций кредитного характера);

средние остатки по счету по месяцам;

поступления от контрагентов с разбивкой по месяцам и общей величины поступлений от контрагента за период;

поступления в разрезе каждого открытого расчетного счета в разбивке по месяцам;

списания по открытым счетам в разбивке по месяцам;

сумма средств, поступающих на счета в различных банках по месяцам;

сумма средств, списываемых со счетов различных банков по месяцам;

возможность построения "развертки" суммарных значений с описанием входящих операций;

графическое отображение всех значимых аналитических таблиц;

экспорт результатов в среду MS Office.

Пользователи информации – финансовые службы организации:

Финансовые аналитики

Риск – менеджеры

Специалисты по учету операций

Специалисты кредитных подразделений

Анализ счета позволяет учитывать динамику, изменения по счету, дополнить данные бухгалтерской информации.

Настройка формы аналитической модели, с использованием фильтрации данных по основным показателям:

Поступления по месяцам

Поступления по клиентам

Поступления по банкам

Поступление на счета

Выгрузка данных

База данных формируется при помощи программных средств, Microsoft Access, Microsoft SQL Server, формы для заполнения таблиц, разработанной базы данных. Используя базу данных [2], возможно сформировать отчет, список показателей, удовлетворяющих заданным требованиям, что позволяет учитывать динамику за период.

С данными аналитики специалисты финансовой службы отслеживают тенденцию и проводят аналитику данных с филиалов организации. Характеристики платежеспособности помогут специалистам сделать бизнес-план. Создание и очистка набора данных [5], использование различных алгоритмов, выбор наиболее производительной модели и выполнение прогнозов и сохранение результатов прогнозирования обратно в SQL Server. Повышение эффективности работы предприятия за счет оптимизации управленческого учета, позволяют повысить прозрачность бизнес-процессов организации.

СПИСОК ЛИТЕРАТУРЫ:

1. Схиртладзе А. Г. Проектирование единого информационного пространства виртуальных предприятий: учебник / А. Г. Схиртладзе, А. В. Скворцов, Д. А. Чмырь, – Москва: Абрис, 2012. - 615 с.
2. Деменков, М. Е. Современные методы и средства проектирования информационных систем: учебное пособие / Деменков М. Е. Современные методы и средства проектирования информационных систем: учебное пособие / Деменков М. Е., Деменкова Е. А. – Архангельск : ИД САФУ, 2015. - 90 с.

3. Подбельский, В. В. Язык Си #. Решение задач : учебное пособие / В. В. Подбельский. – Москва : Финансы и статистика, 2014. - 296 с.
4. Трофимов, В. В. Алгоритмизация и программирование : учебник для вузов / В. В. Трофимов, Т. А. Павловская ; под редакцией В. В. Трофимова. — Москва : Издательство Юрайт, 2021. — 137 с.
5. Алиакберова, Л. Ф. Современные программные продукты для анализа данных / Л. Ф. Алиакберова. — Текст : непосредственный // Молодой ученый. — 2021. — № 37 (379). — С. 13-17.

Sorokina A.S.

Siberian State Industrial University
(Novokuznetsk, Russia)

Kulakov S.M.

Siberian State Industrial University
(Novokuznetsk, Russia)

Scientific advisor:

Ognev S.P.

Siberian State Industrial University
(Novokuznetsk, Russia)

DEVELOPMENT OF A SYSTEM OF STATISTICAL ANALYSIS OF ECONOMIC INDICATORS OF INDUSTRIAL ENTERPRISE

Abstract: this paper analyzes the development of a system of statistical analysis of economic indicators of an industrial enterprise.

Keywords: economic indicators, enterprise, finance.

УДК 621.373

Фисенко А.Л.

инженер-конструктор

ПАО «Электровыпрямитель»

(г. Саранск, Россия)

ДИНИСТОР С ИНТЕГРИРОВАННЫМ УПРАВЛЕНИЕМ И С РАЗДЕЛЕНИЕМ МЕТАЛЛИЗАЦИИ ПО ПЕРИМЕТРУ

Аннотация: в работе построена структурная модель динистора с интегрированным управлением, позволяющая переключать динистор в высокопроводящее состояние перенапряжением не менее 1 кВ/нс равномерно по всей площади прибора, а также предложено разделение металлизации по периметру для уменьшения влияния скин-эффекта и краевых полей на переключение динистора резким перенапряжением.

Ключевые слова: силовая электроника, импульсная электроника, РВД, ДГУ, ДУИ, динистор.

В настоящее время широко развиваются современные импульсные технологии в силовой электронике, оптимизируются технологии производства и совершенствуются переключатели для мощных, быстро нарастающих импульсов тока. Большой интерес представляют научные разработки, разработанные в Физико-техническом институте им. А.Ф. Иоффе: реверсивно-включаемый динистор (РВД), динистор с глубокими уровнями (ДГУ), динистор с ударной ионизацией (ДУИ) [1].

Известен динистор (Патент №RU197597 на изобретение “Динистор” // Оpubл. 15.05.2020) [2], представляющий собой четырехслойную $p^+-n-p-n^+$ структуру с анодным p^+ -эмиттером и катодным n^+ -эмиттером, которые замыкаются шунтами со встроенными обратными диодами. Известный динистор переходит в высокопроводящее состояние за несколько наносекунд.

Переключение происходит вследствие резкого перенапряжения со скоростью нарастания не менее 1 кВ/нс.

При наносекундных импульсах тока большое влияние на равномерность переключения динистора оказывает скин-эффект, из-за чего структура переключается неравномерно по площади [3]. Также возможна локализация тока на малой площади с меньшей шириной базы из-за неравномерности операций шлифования полупроводниковой пластины, дефектов структуры и неравномерной диффузии.

Наличие зоны управления (управление в центре конструкции и с возможным разветвлением по площади) позволит динистору переключаться перенапряжением равномерно по всей площади. В известном патенте (Патент №RU2697874 на полезную модель “Реверсивно-включаемый динистор с интегрированным управлением” // Оpubл. 21.08.2019) [4] уже представлена конструкция динистора со встроенным управлением РВДТ (Реверсивно-включаемый динистор с интегрированным управлением), но данная конструкция предназначена для структур РВД, коммутация которых осуществляется в результате реверса блокируемого напряжения и пропуска короткого импульса управляющего тока через встроенную систему обратных каналов проводимости. При этом в центральной области диода-тиристора расположен несимметричный тиристор с регенеративным управляющим электродом. Для динистора с интегрированным управлением необходима диодная структура под областью управления для коммутации зарядов перед переключением структуры перенапряжением (диодная структура необходима для блокировки переключения структуры динистора под областью управления; конструкция представлена в различных вариантах на рис.1 и рис.2); также возможно использование РВДТ для переключения перенапряжением с предварительной коммутацией зарядов в области управления, но для уменьшения влияния dU/dt под зоной управления необходима шунтирующая конструкция (динистор с интегрированным шунтированным управлением, конструкция представлена в различных вариантах на рис.3 и рис.4) [5].



Рис.1 Динистор с интегрированным управлением прямой полярности.



Рис.2 Динистор с интегрированным управлением обратной полярности.

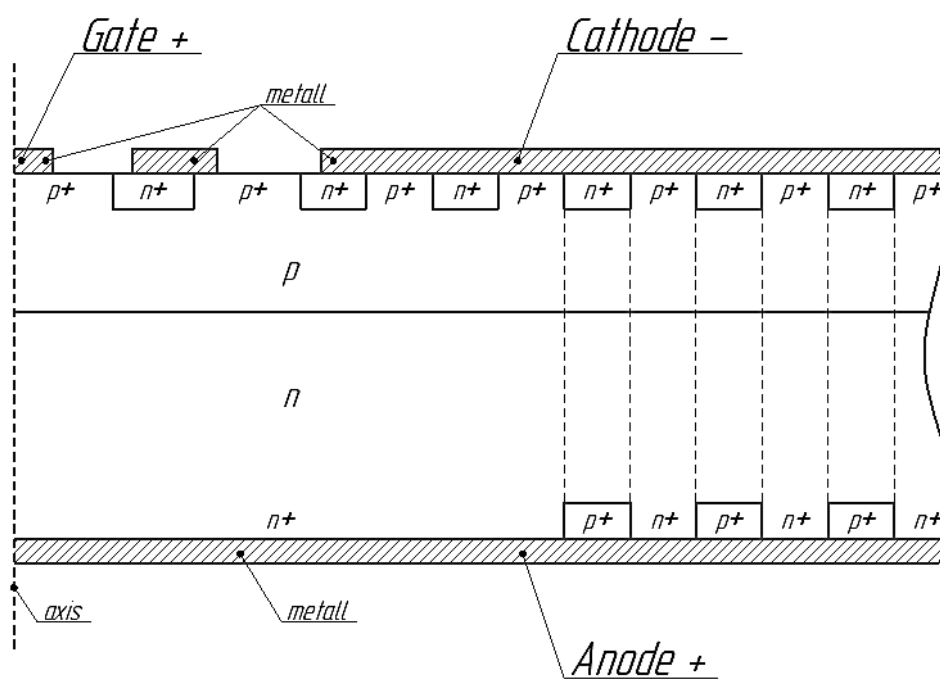

Рис.3 Динистор с интегрированным шунтированным управлением прямой полярности.

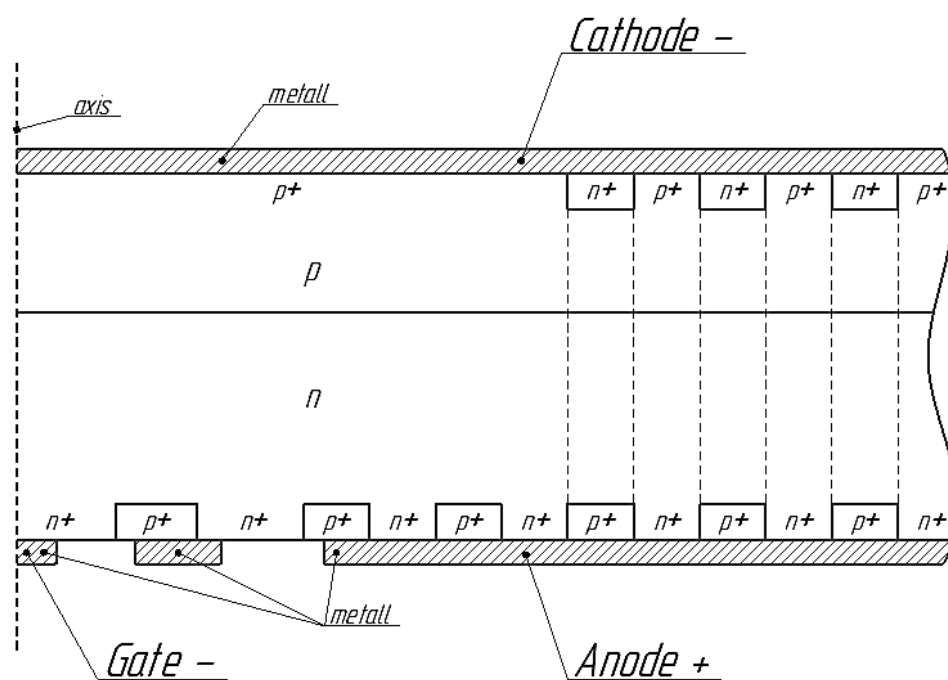

Рис.4 Динистор с интегрированным шунтированным управлением обратной полярности.

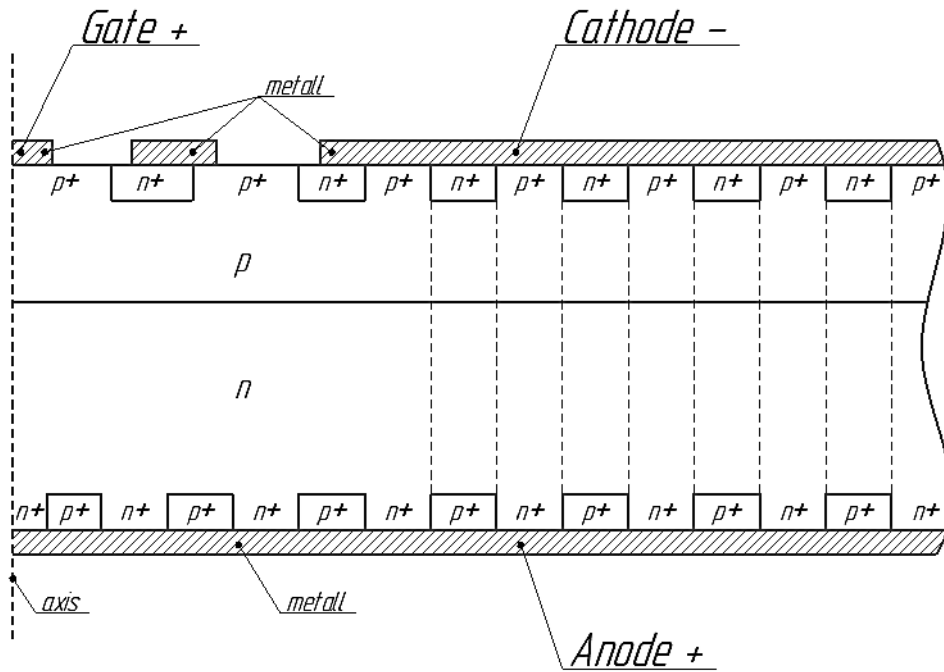

Рис.5 Динистор с интегрированным управлением прямой полярности, вид со стороны катода: вид сверху – структура с металлизацией 1, вид снизу – структура без металлизации 1.

На рис.5 представлен вариант структуры центральной части динистора с интегрированным управлением (вид со стороны катода разделён на две части: сверху – структура с металлизацией 1, снизу – структура без металлизации 1): 1 – металлизация, 2 – p+-структуры управления, 3 – p+-структуры управления, 4 – основная диодная n+-n-p-r+-структура, 5 – основная динисторная r+-n-p-n+-структура.

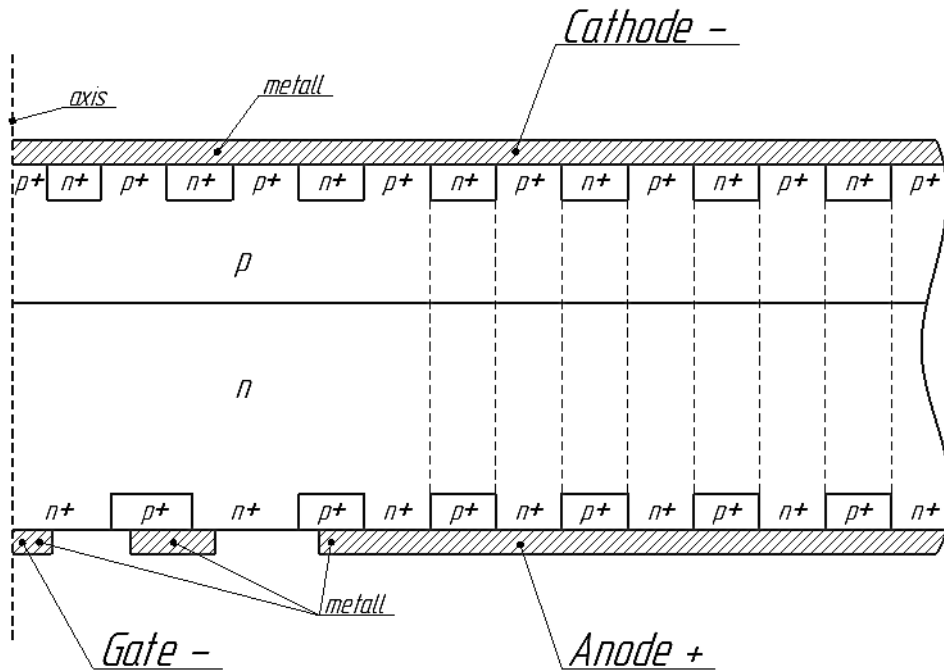
Принцип работы динистора со встроенной системой управления аналогичен ДГУ и ДУИ [6]: на анод (Anode) и катод (Cathode) подается высокое напряжение (динистор находится в закрытом состоянии) и затем резким перенапряжением ДГУ и ДУИ переключаются; отличие динистора с интегрированным управлением от ДГУ и ДУИ в том, что на имеющееся управление (Gate) перед перенапряжением подается малый ток (импульсный или постоянный) с полярностью в соответствии с рис.1-4 (этот ток недостаточен для открытия динистора, но необходим для коммутации зарядов в приповерхностной структуре динистора между управлением и катодом); затем напряжение (перенапряжение) резко возрастает со скоростью нарастания не менее 1 кВ/нс, в результате чего динистор переключается.

Основное отличие динистора с интегрированным управлением от ДГУ, РВД и ДУИ состоит в том, что динистор с интегрированным управлением начинает переключение при наносекундном нарастании перенапряжения из около зоны управления и тем самым исключает скин-эффект и локальные дефекты структуры, за счёт чего переключение основной структуры динистора с интегрированным управлением будет равномернее по площади и с меньшими коммутационными потерями.

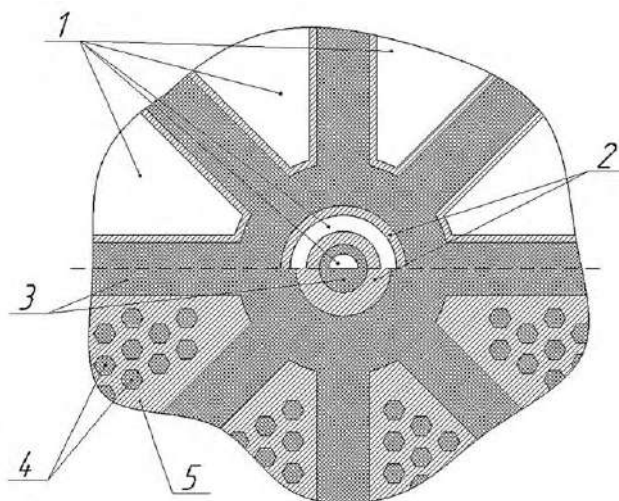
Второй вариант снижения влияния скин-эффекта и краевых полей на переключение ДГУ и ДУИ резким перенапряжением, помимо интегрирования управления, это увеличение диаметра прибора и увеличение ширины краевой фаски структуры динистора с применением технологии разделения металлизации по примеру запирающего тиристора RC-GTO [7] (на рис.6 представлена возможная конструкция краевой области динистора с диодной структурой под фаской [1]). Для динистора прямой полярности металлизация близко к краю фаски на катоде разделяется кольцом диэлектрика 6, структура динистора под диэлектриком 6 тоже разделяется: в первом варианте – кольцом р+-n-p-n+-структуры 8 (рис.6.1), во втором варианте – кольцом n+-n-p-r+-структуры между двух колец р+-n-p-n+-структур 9 (рис.6.2).



Рис.6.1 Краевая область динистора прямой полярности с разделением металлизации 8 кольцом р+-n-p-n+-структуры.



Рис.6.2 Краевая область динистора прямой полярности с разделением металлизации 9 кольцом n^+-n-p^+- структуры между двух колец p^+-n-p^+- структур.

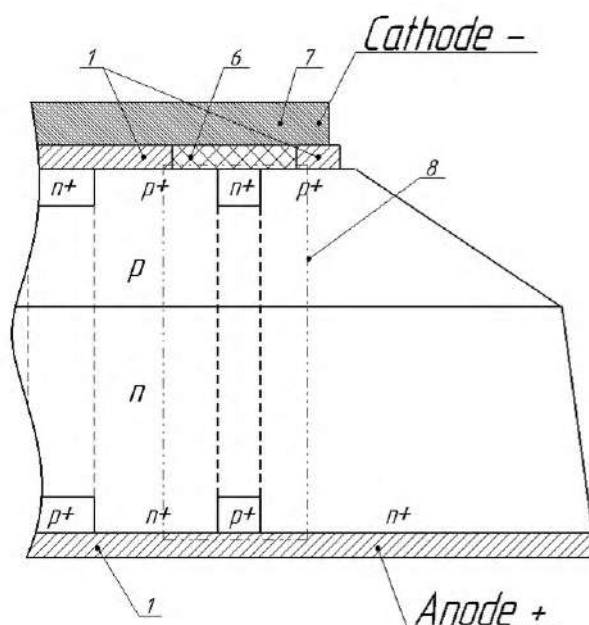

Рис.7 Динистор прямой полярности с разделением металлизации кольцом p^+-n-p^+- структуры 8, вид краевой области со стороны катода:

вид сверху – структура с металлизацией 1,
вид снизу – структура без металлизации 1.

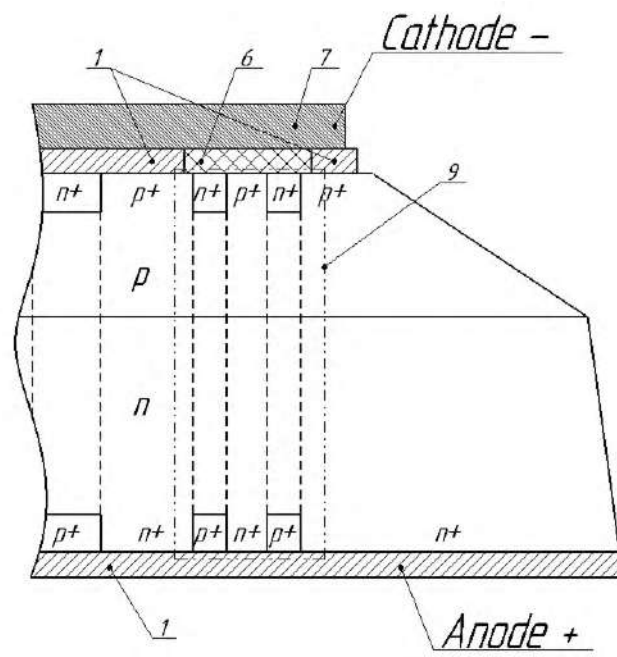
На рис.7 представлен вид структуры динистора прямой полярности с разделением металлизации около фаски кольцом $p^+-n-p-n^+$ -структуры 8 (вид со стороны катода разделён на две части: сверху – структура с металлизацией 1, снизу – структура без металлизации 1): 10 – фаска, 11 – кольца $p^+-n-p-n^+$ -структуры в области 8, 12 – основная диодная $n^+-n-p-p^+$ -структура, 13 – основная динисторная $p^+-n-p-n^+$ -структура. 14 – кольцо $n^+-n-p-p^+$ -структуры в области 8.

Динистор собирается в сборку с контактными элементами сборки (металлический диск или металлическая прокладка) 7 (рис.6). На рис.6 показано, что элемент сборки 7 закорачивает разделённую металлизацию 1. Для динистора обратной полярности разделение металлизации будет аналогично динистору прямой полярности. Так как кольца $p^+-n-p-n^+$ -структур в области 8 и 9 не закорочены на металл, данный способ разделения металлизации позволит сместить начало переключения динистора резким перенапряжением от края периметра и от около-краевой области 8 и 9 к центральной области состоящей из $p^+-n-p-n^+$ -структуры динистора с включениями диодной $n^+-n-p-p^+$ -структуры в виде шунтов [1].

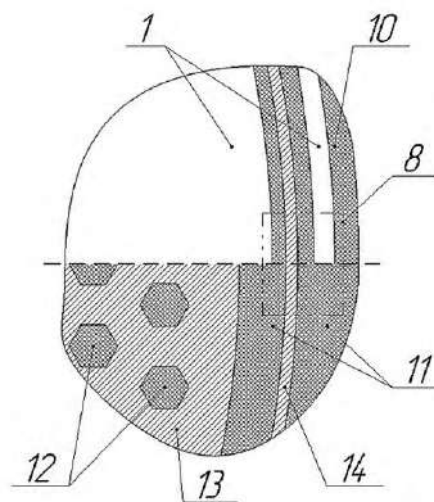
Динистор с интегрированным управлением для применения как ДГУ или ДУИ, по аналогии с РВДТ (реверсивно-включаемый динистор с интегрированным управлением) возможно назвать ДГУТ (динистор с глубокими уровнями с интегрированным управлением) или ДУИТ (динистор с ударной ионизацией с интегрированным управлением). Так же возможно замещение тиристора RC-GTO динистором с интегрированным управлением из данной статьи, так как структурно они одинаковы, отличаются только типом разветвления системы управления и способом интеграции диодной структуры.

СПИСОК ЛИТЕРАТУРЫ:

1. Коротков С.В., Аристов Ю.В., Коротков Д.А., “Сравнительное исследование субмикросекундных переключателей на основе реверсивно

включаемых динисторов и динисторов с глубокими уровнями” – Приборы и техника эксперимента, 2012, № 3, с. 91–94.

2. Коротков С.В., патент РФ №RU197597 на изобретение “Динистор” // Оpubл. 15.05.2020. Бюл. № 14.

3. Косыгин О.А., Чупис В.Н., Сомов А.Ю., “Особенности скин-эффекта при распространении мощного КВЧ излучения в частично ионизированной полупроводниковой плазме” – Журнал технической физики, 1999, том 69, вып. 5, с. 135-136.

4. Елисеев В.В., Гришанин А.В., Мартыненко В.А., Плотников А.В., Хапугин А.А., патент РФ №RU2697874 на полезную модель “ Реверсивно-включаемый динистор с интегрированным управлением” // Оpubл. 21.08.2019. Бюл. № 24.

5. Fisenko A.L., “Dinistor with integrated control” – zenodo.org, doi: 10.5281/zenodo.10051649, публ. 29.10.2023.

6. Коротков С.В., Аристов Ю.В., Воронков В.Б., “Сравнительное исследование динисторов с ударной ионизацией” – Приборы и техника эксперимента, 2019, № 2, с. 28–32.

7. Jaecklin A.A., Power Semiconductor Devices and Circuits 1992 с. 406.

Fisenko A.L.

design engineer PJSC ELECTROVIPRYAMITEL

(Saransk, Russia)

DINISTOR WITH INTEGRATED CONTROL AND WITH PERIMETER SEPARATION OF METALLIZATION

***Abstract:** in this work, a structural model of a dinistor with integrated control has been constructed, which makes it possible to switch the dinistor into a highly conductive state with an overvoltage of at least 1 kV/ns evenly over the entire area of the device, and also proposed separation of metallization along the perimeter to reduce the influence of the skin effect and edge fields on the switching of the dinistor by a sudden overvoltage.*

***Keywords:** power electronics, pulse electronics, RCD, DLD, SID, dinistor, RC-GTO.*

СТРОИТЕЛЬСТВО И АРХИТЕКТУРА
(CONSTRUCTION & ARCHITECTURE)

УДК 69

Бибкин М.В.

магистрант,

Институт ландшафтной архитектуры,
строительства и обработки древесины

Кафедра ландшафтной архитектуры

Санкт-Петербургский государственный лесотехнический университет

имени С.М. Кирова

(г. Санкт-Петербург, Россия)

Харичева А.Г.

магистрант,

Институт ландшафтной архитектуры,
строительства и обработки древесины

Кафедра ландшафтной архитектуры

Санкт-Петербургский государственный лесотехнический университет

имени С.М. Кирова

(г. Санкт-Петербург, Россия)

**ВЛИЯНИЕ ИЗМЕНЕНИЯ КЛИМАТА
НА ГОРОДСКОЙ ЛАНДШАФТ**

Аннотация: в работе освещены проблемы эксплуатации газонов в городах, рассмотрен опыт использования зеленых насаждений общего пользования. Представлены новые методы управления эко системных услуг, что в итоге это должно привести к сохранению или улучшению городского биоразнообразия.

***Ключевые слова:** ландшафтная архитектура, экосистемы, экология, городские ландшафты, жилая среда, устойчивое развитие, эколого-ориентированное проектирование, экологическое мышление, экстремальные условия почвы.*

Введение

Густонаселенные районы изменяются, как и другие городские ландшафты, в которых зеленые или открытые пространства считаются значимыми ценностями для благополучия людей и дикой природы. Городские ландшафты играют решающую роль в поддержке муниципальных «экологических и социальных» систем. В городских районах парки, частные сады и уличные зеленые насаждения предоставляют важные экосистемные услуги. Наличие зеленых насаждений влияет на такие качества окружающей среды, как очистка воздуха и воды, фильтрация ветра и шума или стабилизация микроклимата. Парки и сады играют ключевую роль в поддержке биоразнообразия и других важных экосистемных услуг. Эти ландшафты способствуют миграции фауны в крупные города, что приводит к сохранению или улучшению городского биоразнообразия. В результате они могут сократить разрыв между природной средой, биоразнообразием и жителями городских территорий. Помимо важных экологических преимуществ, существование природных экосистем, таких как городские парки и леса, зеленые пояса и их компоненты (т.е. деревья и вода), во многих отношениях улучшают стандарты жизни и предоставляют социальные и психологические услуги, которые очень важны для пригодности жизни современных городов и благополучие городских жителей. На уровне района зеленые насаждения помогают восстановиться после стресса, улучшая психическое здоровье для взрослых и открывают путь к физическому и умственному развитию детей. Зеленые пространства также потенциально усиливают чувство социальной защиты и безопасности, повышают социальную коммуникацию и привлекательность города, а также продвигает его как достопримечательность для туристов, увеличивая стоимость недвижимости и налоговые поступления. Люди, живущие в более зеленой среде,

сообщают о более низком уровне страха, меньшем количестве плохих манер, менее враждебном и агрессивном поведении, а также о чувстве незащищенности, связанном с вандализмом, и меньшем страхе перед преступностью в заброшенных местах.

Очевидно, что площадь зеленых насаждений в городе, метод проектирования городского ландшафта и доступ к городским зеленым насаждениям потенциально влияют на здоровье, счастье, комфорт, безопасность и защищенность городских жителей. В результате любой фактор, оказывающий влияние на городской ландшафт (например, изменение климата), прямо или косвенно влияет на образ жизни людей.

Влияние изменения климата на городской ландшафт.

Несмотря на весь уход и управление городским ландшафтом, включая городские парки и сады, климат остается наиболее важным фактором, который контролирует диапазон видов и их «поведение», «физиологию» и «фенологию» в городском ландшафте.

Экстремальные условия почвы и воды, ветра и перепады температуры будут иметь значительное влияние на грибковые заболевания и насекомых-вредителей и, следовательно, на рост деревьев. Более того, изменение климата может увеличить использование городских зеленых насаждений гражданами, стремящимися воспользоваться более прохладным микроклиматом городских зеленых насаждений в периоды высоких температур. Такое увеличение использования окажет дополнительное давление на рост растительности, особенно на исторически важные элементы, такие как скошенный газон в исторических районах города.

Более продолжительные безморозные зимние периоды и другие изменения температуры начинают влиять на вегетационный период. При этом каждый градус ежегодного потепления означает, что вегетационный период продлевается. Это, в свою очередь, будет способствовать ряду последующих явлений, включая более раннее цветение, появление листьев и зрелость растений, а также задержку листопада, длительное цветение в зимнее время,

«несезонное» весеннее цветение луковиц и непрерывный рост газонов, тем самым увеличивая затраты на содержание для стрижки травы.

Деревья, испытывающие стресс, связанный с засухой, считаются особенно восприимчивыми к различным патогенам. Способность противостоять летней засухе также может быть ослаблена в результате зимних дождей, вызывая аноксию в корне и, таким образом, влияя на глубину укоренения. В свою очередь, это еще больше увеличивает уязвимость деревьев к порывам ветра.

Изменение климата и творческие возможности, связанные с дизайном насаждений

Городские планировщики, городские дизайнеры, архитекторы, специалисты по ландшафтной архитектуре и специалисты заинтересованы в устойчивом развитии в связи с проблемами изменения климата. Однако изменение климата также помогает высвободить традиционное мышление, заставляя людей смириться с идеей, что будущее не будет таким, как прошлое.

Литература по изменению климата предполагает, что в ближайшие годы ряд видов, включенных в общественные программы по озеленению, больше не будут устойчивыми. Например, в Нидерландах широкое распространение получил натуралистический дизайн с использованием преимущественно местных видов, тогда как в Бразилии использовались как неместные, так и аборигенные виды, в зависимости от различных видов культурных и экологических факторов. Важно отметить, что некоторые виды, используемые в настоящее время в проектах посадки растений в Великобритании, с климатической точки зрения не совсем соответствуют своему нынешнему местоположению. Чтобы обеспечить устойчивые городские ландшафты, вероятно, будет необходимо включить более широкий спектр местных и неместных видов, которые все лучше приспосабливаются к изменяющемуся климату. В Европе существует множество взглядов на включение экзотических видов растений в городские ландшафты, хотя дебаты менее склонны к политике «только для местных жителей». Эти аргументы основаны на опасениях по поводу потенциальной инвазивности и преимуществ использования местных, а

не чужеродных видов для поддержки биоразнообразия животных в максимально возможной степени. Родность — это концепция, впервые изложенная Джоном Хенслоу в 1783 году. Хенслоу был ботаником, который рассматривал эту идею в соответствии с терминами «родной» и «чужой», которые применялись в общем праве в конце 1840-х годов для определения растений, которые были Британские, а не артефакты из других стран. Его интересы были в основном практическими, а не философскими. В последующие 100 лет некоторые специалисты, в том числе зоологи и ботаники, подробно описали и исследовали различные виды, интродуцированные сознательно и неосознанно. Британский эколог Чарльз Элтон написал «Экологию вторжений животных и растений». В 1958 году, когда существовало общее отсутствие согласия относительно общей целесообразности вмешательства при интродукции чужеродных видов. Некоторое время спустя, особенно в 1990-е годы, концепция биологии инвазии стала признана ее отличительной дисциплиной, и чужеродные виды стали рассматриваться как причиняющие вред. В последние годы в литературе по экологическим исследованиям начали появляться признаки более продуманной точки зрения на неместные виды, поскольку начинают накапливаться данные о том, что неместные виды также играют ценную роль в доставке экосистемных услуг.

В этом смысле очевидно, что использование комбинации как чужеродных, так и местных видов в городской общественной среде позволяет добиться более значительного воздействия на среду. Местные виды, как правило, считаются наиболее подходящими растениями для использования при стремлении к достижению наиболее устойчивых посадок, поскольку они часто предварительно адаптированы к местному климату, исходя из предположения, что они получены из биомассы, сопоставимой с той, что имеется в городских условиях. Они особенно полезны из-за их высокой способности во многих случаях к самовоспроизведению, причем это не рассматривается (как в случае с неместными видами) как биологическая инвазия. Тем не менее, экзотические растения на протяжении длительного периода времени признавались частью многих цивилизаций и создавали ландшафты, особенно в Европе и Азии, а это

означает, что важно учитывать мнение людей относительно того, что они считают. Соответственно, существуют ценные возможности, направленные на улучшение эстетического характера городских ландшафтов путем обеспечения тщательного отбора чужеродных растительных сообществ. Типично, что приспособленность растений в городских условиях находится под значительным влиянием среды обитания, в которой виды развились, и вид будет считаться более подходящим, если среда обитания хорошо соответствует условиям окружающей среды, наблюдаемым на данный момент местом выращивания. Такие растения будут наиболее устойчивыми. Учитывая это, можно предположить, что местные аборигенные виды, как правило, будут более приспособлены ко многим местам посадки, чем виды из более отдаленных регионов. Хотя эта точка зрения кажется относительно точной при учете климатических факторов, некоторые виды оказываются хорошо приспособленными, даже если эти условия сравнительно отличаются от их нынешней среды обитания. Иногда это связано с их прошлым биогеографическим распространением и историей. В других случаях хорошо приспособленными видами являются те, которые в течение длительного времени встречаются в местообитаниях, которые из-за местных факторов, таких как высота над уровнем моря, влажность почвы и т. д., очень напоминают условия на месте посадки. Важно отметить, что, хотя приспособленность признана важным фактором, травянистым видам по-прежнему уделяется мало внимания.

Натуралистический дизайн растительного сообщества: решение проблемы последствий изменения климата в городском ландшафте.

Все стили посадки имеют разные результаты, связанные с устойчивостью, в отношении динамизма и разнообразия. Натуралистический и экологический дизайн обычно считается более устойчивым, чем традиционные стили. На протяжении последних 20 лет большое внимание уделялось созданию структурно разнообразной и богатой видами натуралистической растительности для использования в городских районах.

В середине 1990-х Даннетт и Хитчмо сосредоточили свои исследования на выборе местных и неместных видов для выращивания посевных, натуралистических и городских насаждений. Экономически эффективное управление и создание новых визуальных форм могут быть достигнуты за счет выращивания на основе экологических концепций с использованием видов растений, хорошо приспособленных к местной среде.

Посадка растений на основе экологических концепций с использованием видов, хорошо приспособленных к местной среде, для создания полуестественной растительности может не только снизить затраты на управление, но и создать новые визуальные формы в городских ландшафтах. В частности, это может изменить наш традиционный дизайн посадок: от доминирования одноцветных массовых посадок вечнозеленых кустарников к более ярким, разнообразным и долгоцветущим травянистым посадкам. Однако эти изменения не обошлись без потерь, поскольку луговые ландшафты предполагают компромисс между драматизмом и привлекательными зимними эффектами. Достичь желаемого эстетического впечатления в течение длительного сезона можно только при использовании сочетания местных и экзотических видов, особенно когда в стране очень ограничена местная флора. Когда смесь видов спроектирована/планируется, эта комбинация должна быть функциональной и отвечать эстетическим потребностям ландшафта. Типичными особенностями, которые необходимо учитывать, являются цвет и текстура листьев и соцветий. Низкие требования к уходу и одновременное впечатляющее цветение возможны только в том случае, если контролировать первоначальную плотность растений и соответствующим образом оценивать их требования к росту и адаптивности.

В большинстве ситуаций натуралистическое озеленение признается также способствующим естественному возобновлению спонтанной растительности на участке и в дальнейшем позволяет развивать характерную городскую растительность. Участие сообщества в процессе проектирования не только снижает требования к рабочей силе, но часто повышает гибкость

конечного использования и использование местных материалов при проектировании естественной среды.

Их особые преимущества должны быть получены от взаимодействия с природой в городских условиях. Большая часть исследований в этой области касалась природы в очень расплывчатом, обобщенном смысле. Более конкретные работы, например, Озгюнер и Кендл, показало, что богатая цветами, естественная растительность особенно привлекательна для городских жителей.

Среди профессионалов в этой области распространена идея, что управление натуралистическими ландшафтами обходится гораздо дешевле по сравнению с более формальными ландшафтами. Некоторые экологи предположили, что затраты можно снизить, приняв более естественный образец растительности, который потребует меньшего вмешательства для его. Вероятно, это верно в некоторых ситуациях, например, в лесной местности, но во многих ситуациях эти идеи нереалистичны. Кендл и Форбс утверждают, что затраты, связанные с управлением натуралистическим ландшафтом, могут оказаться выше по сравнению с некоторыми декоративными и формальными насаждениями, особенно когда операции по управлению незнакомы и существует много сложностей в построении узоров.

Когда растительность рассматривается как образовательный ресурс, традиционное формальное открытое пространство менее способно обеспечить экологическое образование по сравнению с более натуралистическими ландшафтами, содержащими важные элементы экосистемы, такие как луга, леса, воды и кустарники. Исторически утверждалось, что различные типы среды обитания действуют как лучший стимулятор воображения и могут стать ценным средством создания контрастов между различными типами среды обитания. Обеспечение наличия наиболее ценных мест обитания диких животных является основополагающим фактором при разработке городского ландшафтного дизайна. Потенциально одно из наиболее полезных предположений о натуралистическом управлении и дизайне городских ландшафтов основано на том, что они лучше поощряют дикую природу, чем городские ландшафты,

основанные на традиционных орнаментальных рисунках. Таким образом, они могут лучше решать задачи по сохранению дикой природы. Увеличение общего разнообразия видов растений и мест обитания птиц, насекомых и мелких млекопитающих может быть достигнуто с помощью различных методов, таких как создание более мягких краев при облицовке прудов и изменение режимов скашивания, чтобы обеспечить более продолжительный рост травы. Эта недавняя эволюция экологического понимания имеет важное значение для городских территорий, поскольку она позволяет поддерживать разнообразную фауну, обеспечивая при этом широкий спектр физических структур или сезонных цветовых эффектов, которые не всегда возможны только с местными видами. Эти основанные на эстетике стратегии имеют решающее значение для обеспечения общественной поддержки натуралистической растительности в городах.

Существует множество факторов, влияющих на ощущение безопасности в городском ландшафте, и форма дизайна является одним из них. Несмотря на все преимущества натуралистического дизайна городского ландшафта, существуют некоторые проблемы, такие как увеличение укрытия для потенциальных злоумышленников, которые вызывают реальные опасения. Воспринимаемая безопасность парков и городских ландшафтов значительно повышается за счет высокой видимости. Вовлечение местных жителей в управление общественным ландшафтом повышает их чувство ответственности и, как следствие, усиливает чувство безопасности, одновременно снижая уровень вандализма.

Эти эстетические предпочтения сочетаются с вниманием, уделяемым в течение последних двух десятилетий созданию богатой видами и структурно разнообразной натуралистической растительности для использования в городских зеленых насаждениях в целях сохранения биоразнообразия. На самом деле, в последние годы в городских районах произошло широкое развитие ландшафтов с применением экологических или натуралистических стилей. Другими словами, проекты, основанные на полустественных стереотипах,

включая прерии и луга, как упоминалось ранее, обеспечивают замену бедных монокультурных насаждений видов. В ответ на отделение людей от природы во время промышленной революции во многих богатых западных странах были приняты новые подходы к созданию более естественных ландшафтов как средства обеспечения сохранения контакта с более естественными условиями.

В масштабе дизайна естественный дизайн насаждений представляет собой концепцию объединения видов и их комбинирования таким образом, чтобы они отражали характер, который они проявляют в дикой природе. Этот подход рассматривает экологию как динамическую концепцию, при этом изменения во время посадки являются важной частью процесса проектирования. Вдумчивый выбор растений – предварительный этап. Сбор видов, подходящих для новой среды обитания, способных конкурировать и сохраняться, — непростая задача. Предпочтительно, чтобы существовала фундаментальная необходимость изучения природных условий и изучения того, как такие виды могут естественным образом, расти в своей среде обитания и впоследствии достигать стабильных комбинаций видов. Соответственно, при реализации проекта натуралистической растительности, которая отличается видовым разнообразием по своей природе и, следовательно, потенциально хорошо подходит для поддержки широкого разнообразия фауны, важно использовать виды, которые способны жить в течение длительного периода времени во взрослом состоянии, одновременно достигая набор из самосеяного. Натуралистическое озеленение предполагает разнообразие подходов, которые необходимы для решения различных контекстов, например, эстетики, участия сообщества, затрат, экологического образования, безопасности, устойчивости и охраны дикой природы.

По мере развития дизайнерских идей, основанных на натуралистических посадках, возросло количество вопросов о том, что люди думают о внешнем виде этих спроектированных растительных сообществ. Исследования, проведенные в рамках экологической психологии, обычно показывают, что люди склонны считать природную среду более привлекательной с эстетической точки зрения

из-за ее непрерывности, сложности, символического и культурного значения. Целями исследований являются ландшафтные предпочтения и исследования по сохранению эстетически ценных ландшафтов, который пытается найти способ описать и оценить предпочтения общественности в отношении эстетических ценностей городских пейзажей. Растет количество исследований в области ландшафтных предпочтений и восприятия окружающей городской среды. В последнее время это обусловлено растущей важностью политики сохранения биоразнообразия в городских районах. Поэтому необходимо, чтобы растительность проектировалась с вниманием к эстетическим принципам, если она хочет быть хорошо понятой и оцененной публикой в целом.

Заключение

Улучшение качества жизни, благосостояния людей и биоразнообразия в настоящее время являются важными факторами политики в мегаполисах посредством городских зеленых насаждений. Зеленые насаждения являются одним из важнейших мест обитания диких животных в городских районах. Травянистая растительность становится все более важным элементом городского ландшафта. В настоящее время общественные и профессиональные городские дизайнеры все чаще принимают натуралистичный дизайн озеленения, полуестественные луга и поля в городском ландшафте. Как местные, так и экзотические виды играют важную роль в натуралистическом дизайне насаждений. Понимание процесса адаптации к изменению климата необходимо для проектирования растительных сообществ для использования в общественных ландшафтах. Увеличение CO₂ и температуры воздуха в сочетании с изменением условий выпадения осадков, являющихся тремя критическими факторами изменения климата, потенциально изменяют почти все мировые экосистемы. Изменение климата открывает новые возможности, а в некоторых случаях и обязательную необходимость использования чужеродных видов растений в сочетании с местными видами растений не только для уменьшения побочных эффектов изменения климата, но и для увеличения видового разнообразия и эстетической ценности лугов.

СПИСОК ЛИТЕРАТУРЫ:

1. Русанов В.А. Проблема переуплотнения почв движителями и эффективные пути ее решения, - М.: ВИМ, 1998. - 345 с.
2. Гриценко Л.А., Панфилова О.Ф. Стресс - физиология растений Учебное пособие. – М.: Изд-во РГАУ-МСХА имени К.А. Тимирязева, 2012. – 56 с.
3. Агаркова М.Г. Эколого-генетические особенности почв городских экосистем (на примере Ленинского района г. Москвы) // Автореф. дис. на с.у.с. к.б.н. // М., 1991.
4. Вальков В. Ф., Казеев К. Ш., Колесников С. И. Почвоведение: учебник для вузов. - Москва: ИКЦ «Март», Ростов н/Д.: Издательский центр «МарТ», 2006. 496 с.
5. Мамонтов В. Г., Панов Н. П., Кауричев И. С. Общее почвоведение. - М.: Колосс, 2007. 456 с.

Bibkin M.V.

St. Petersburg State Forestry Engineering University
(St. Petersburg, Russia)

Haricheva A.G.

St. Petersburg State Forestry Engineering University
(St. Petersburg, Russia)

THE IMPACT OF CLIMATE CHANGE ON THE URBAN LANDSCAPE

***Abstract:** the paper highlights the problems of lawn operation in cities, considers the experience of using public green spaces. New methods of management of eco-system services are presented, which in the end should lead to the preservation or improvement of urban biodiversity.*

***Keywords:** landscape architecture, ecosystems, ecology, urban landscapes, residential environment, sustainable development, eco-oriented design, ecological thinking, extreme soil conditions.*

УДК 533.6

Бусарева Е.А.

студент кафедры теплогазоснабжения и вентиляции
Санкт-Петербургский архитектурно-строительный университет
(г. Санкт-Петербург, Россия)

**ИССЛЕДОВАНИЕ АЭРОДИНАМИЧЕСКИХ ПРОЦЕССОВ
В ПОМЕЩЕНИИ КАССОВОГО ЗАЛА СТАНЦИИ МЕТРО
В ПРОГРАММНОМ КОМПЛЕКСЕ STAR – ССМ+**

Аннотация: в работе рассмотрены результаты компьютерного моделирования в программном комплексе STAR-ССМ+ для помещения – кассового зала станции метро. В процессе моделирования были рассчитаны поля распределения температур, концентраций и скоростей CO_2 и CO в воздухе.

Ключевые слова: аэродинамика, газообмен, теплообмен, компьютерное моделирование.

По заданию принято, что в помещении кассового зала станции метро находится 7 человек. Люди являются источниками CO_2 .

Скорость потока CO_2 для людей равна 0.17 кг/с.

В качестве зон ввода CO_2 для людей использовались одна из вертикальных сторон прямоугольника, обозначающих положение людей.

Также в газообмене в помещении участвуют:

1. Два открытых входа в помещение с улицы, скорость массового расхода воздуха равна 1,27 кг/с, температура 5 °С;
2. Притоки на потолке помещения размером 400x200мм в количестве 14 шт, скорость массового расхода воздуха равно 0,97 кг/с, температура 20°С;
3. Также обозначены следующие выходы для воздушных масс из помещения: открытая дверь в соседнее помещение, проход на второй этаж (в задаче второй этаж не моделировался), вытяжки.

План помещения, для которого проводилась симуляция, представлен на рисунке 1.



Рис. 1. План помещения.

Высота потолка в помещении составляет 5 м, максимальная длина помещения – 24,2 м, ширина – 24,8 м.

В качестве моделей людей были заданы параллелепипеды размером 0,5x0,5x1,8 м.

На рисунке 2 представлена геометрия исследуемого помещения кассового зала станции метро в программном комплексе STAR CCM.

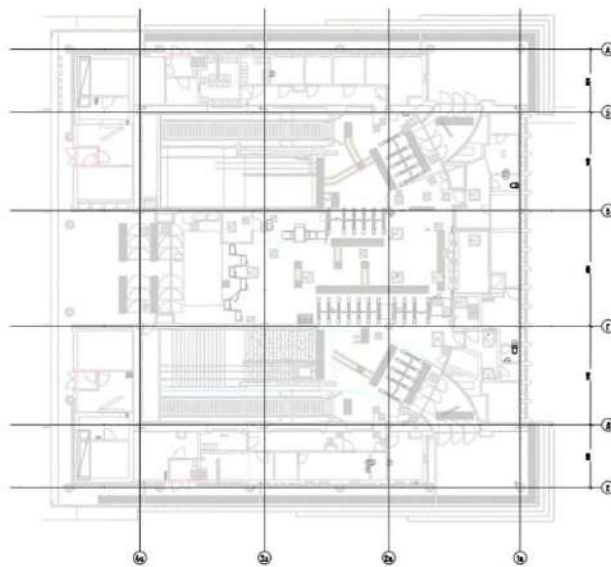

Рис. 2. Геометрия помещения.

Для генерации сетки выбрали следующие модели:

1. Генератор многогранных ячеек.
2. Генератор поверхностной сетки.

А также заданы следующие опорные величины:

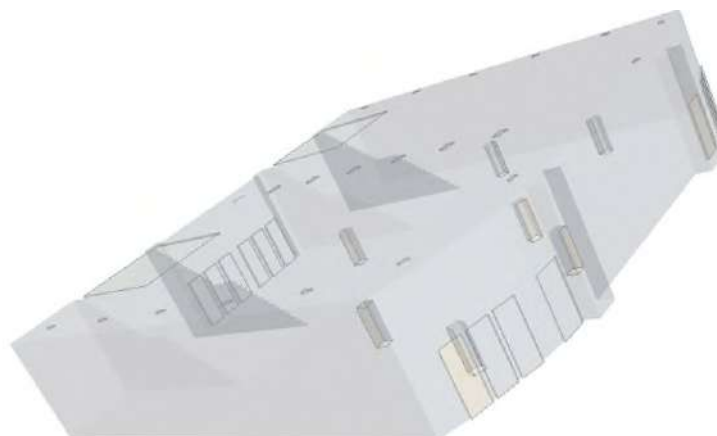
1. Базовый размер: 0,15 м.

В результате сгенерированная сетка имеет следующие характеристики:
4328691 cells, 8565791 faces, 730038 verts.

Изображение получившейся поверхностной сетки представлено на рисунке 3



Рис. 3. Сгенерированная поверхностная сетка.



Рис. 4. Прозрачное отображение сетки.

Далее создаем физический континуум

На рисунке 5 представлены заданные параметры физического континуума смеси газов: CO₂ и воздуха.

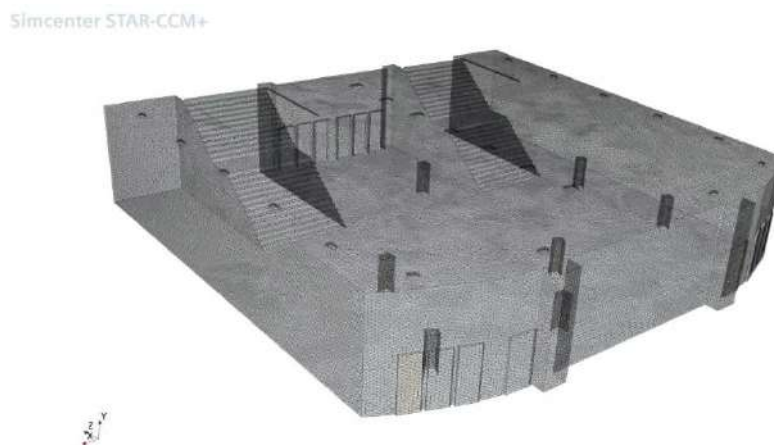

Рис. 5. Заданный физический континуум

Также были заданы необходимые начальные условия, после чего были запущены расчеты.

Результаты моделирования представлены на рисунках 6-13.

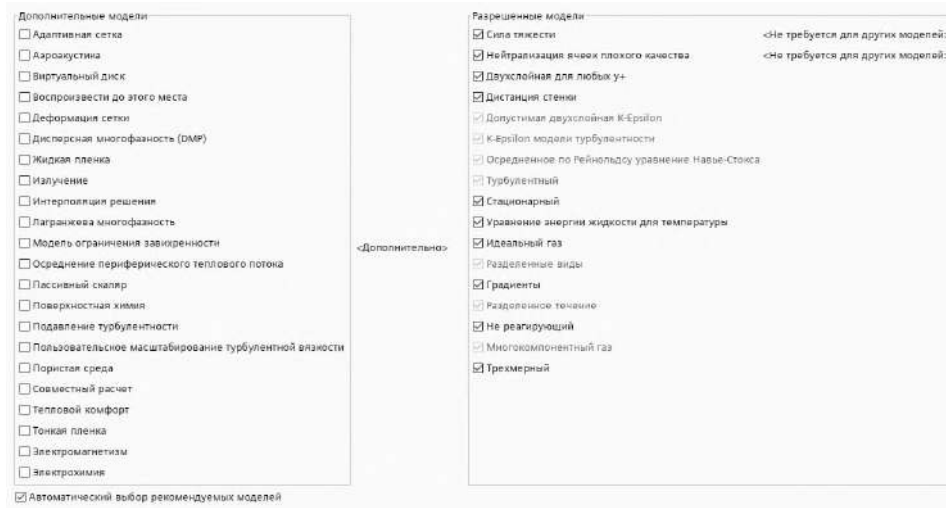

Рис. 6. Заданный физический континуум



Рис. 7. Массовая доля CO₂ в горизонтальном сечении помещения.

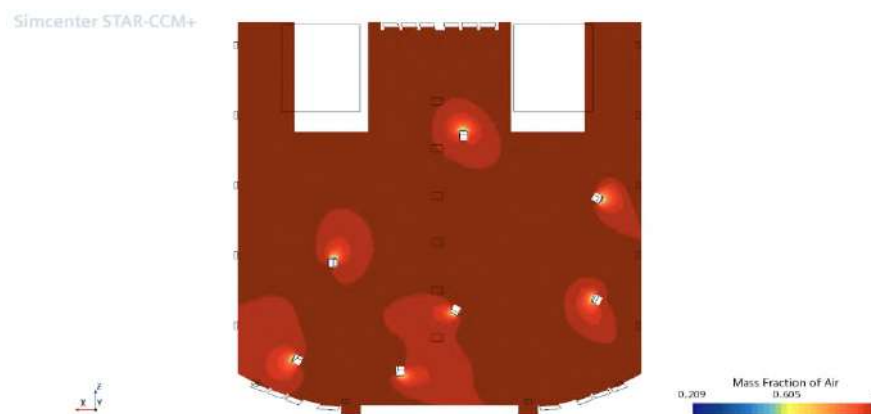

Рис. 8. Поля скоростей в горизонтальном сечении помещения.

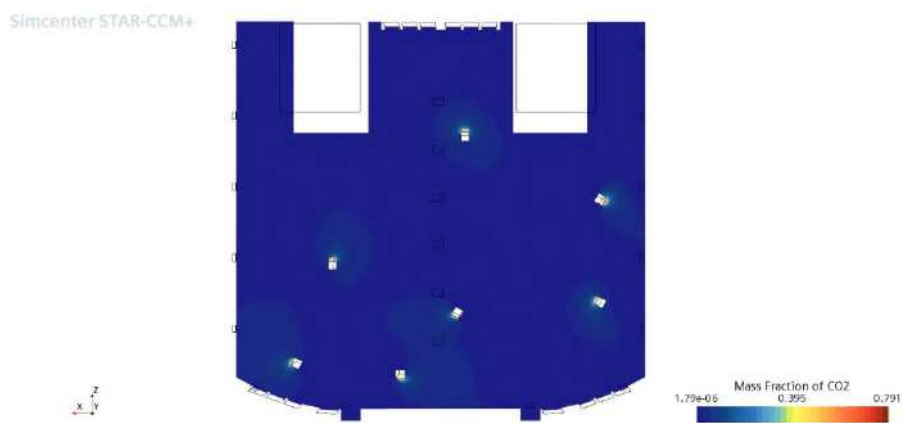

Рис. 9. Поля температур в горизонтальном сечении помещения.

Simcenter STAR-CCM+

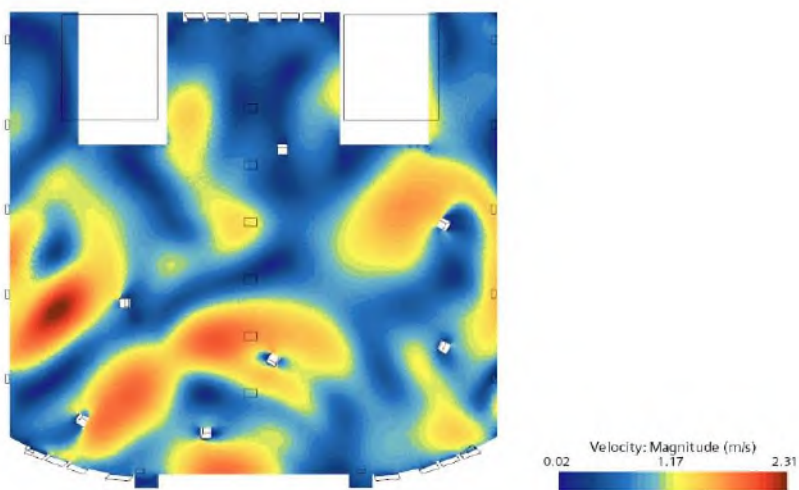

Рис. 10. Распределение температур в изометрии.

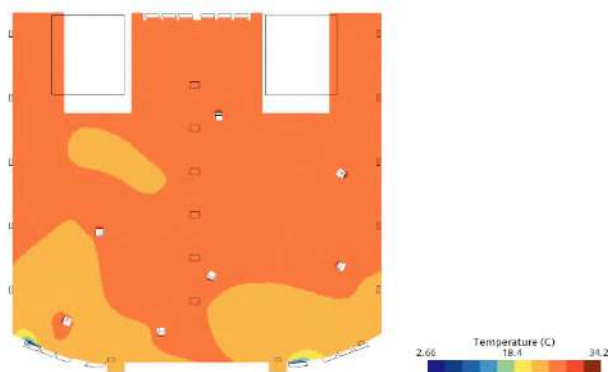
Simcenter STAR-CCM+

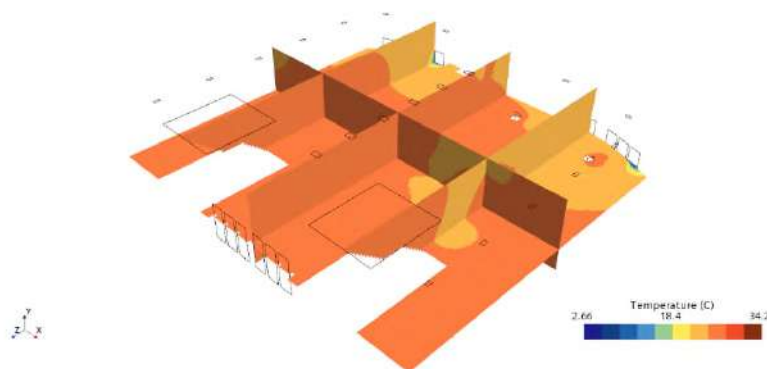

Рис. 11. Массовая доля кислорода в изометрии.

Simcenter STAR-CCM+

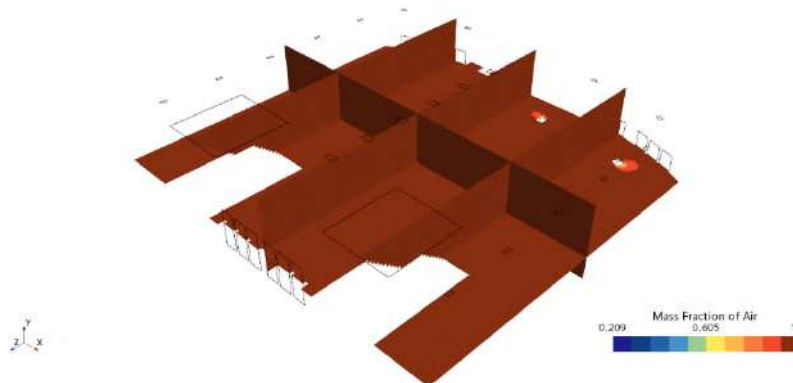

Рис. 12. Массовая доля CO2 в объеме.

Simcenter STAR-CCM+

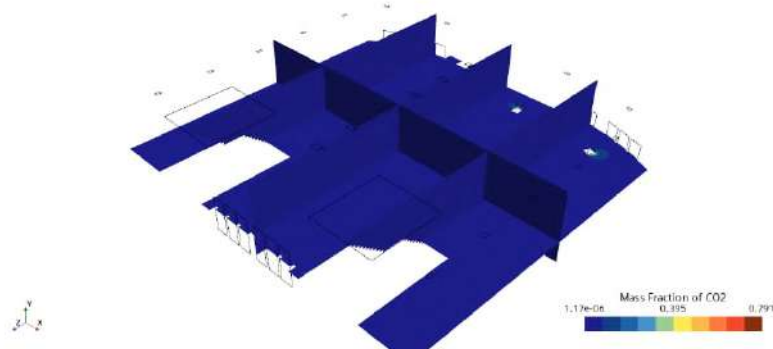

Рис. 13. Векторное отображение скоростей потоков газов в горизонтальном сечении помещения.

Таким образом, при анализе полученных данных мы наблюдаем, что температура в помещении кассового зала равна 30°C , в большей части помещения скорость движения потоков газов около $0,5$ м/с. Исключениями являются территории непосредственно рядом с людьми, а концентрация углекислого газа в помещении с и людьми в помещении остается минимальной.

СПИСОК ЛИТЕРАТУРЫ:

1. Денисихина, Дарья Михайловна. Использование программы STAR-CCM+ при проектировании систем вентиляции [Текст]: учебное пособие / Д. М. Денисихина ; М-во образования и науки Российской Федерации, Санкт-Петербургский гос. архитектурно-строит. ун-т. - Санкт-Петербург : СПбГАСУ, 2013. – 62.
2. ГОСТ 30494-2011. Здания жилые и общественные. Параметры микроклимата в помещениях. – Взамен ГОСТ 30494-96; введ. с 01.01.2013. – М. : Межгосударственный совет по стандартизации, метрологии и сертификации, 2011. – 15 с. – (Межгосударственный стандарт).

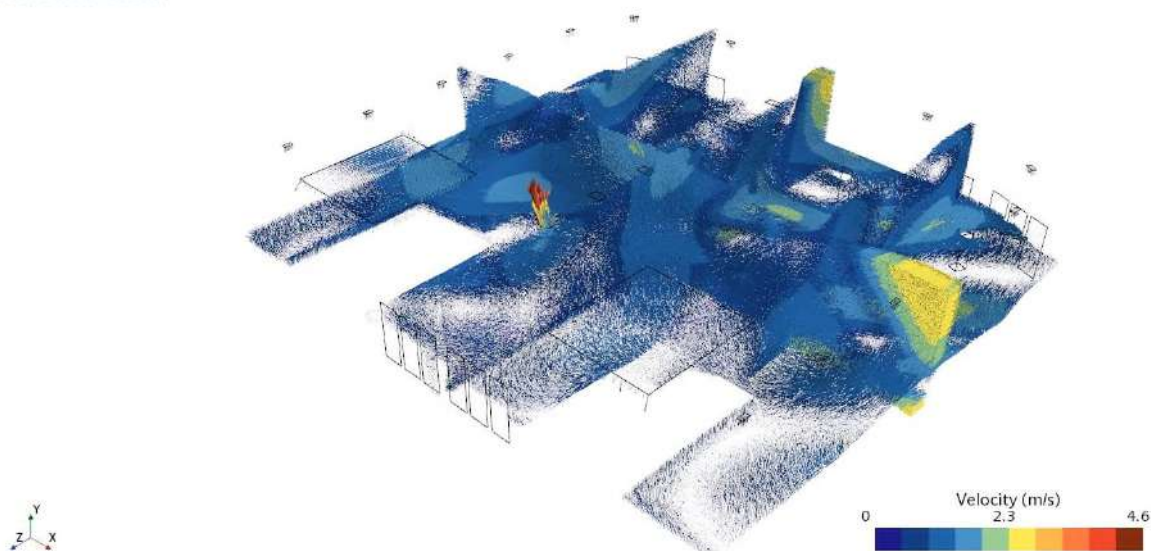
Busareva E.A.

Saint-Petersburg State University of Architecture and Civil Engineering
(Saint-Petersburg, Russia)

**STUDY OF AERODYNAMIC PROCESSES IN THE METRO STATION
TICKET OFFICE IN THE STAR-CCM+ SOFTWARE COMPLEX**

***Abstract:** the article discusses the results of computer simulation in the STAR-CCM + software package for the considered premises is metro station ticket office. During the simulation, the distribution fields of temperatures, velocities, and concentrations of CO₂ and CO in the air were calculated.*

***Keywords:** aerodynamics, gas exchange, heat transfer, computer simulation, STAR-CCM+.*

УДК 69.003.13

Горелик Д.С.

магистрант кафедры «Промышленное и гражданское строительство»
Ижевский государственный технический университет им. М.Т. Калашникова
(г. Ижевск, Россия)

Иванова С.С.

старший преподаватель кафедры
«Промышленное и гражданское строительство»
Ижевский государственный технический университет им. М.Т. Калашникова
(г. Ижевск, Россия)

ОЦЕНКА РЕЗУЛЬТАТИВНОСТИ ВНЕДРЕНИЯ СИСТЕМЫ УПРАВЛЕНИЯ БЕРЕЖЛИВОГО ПРОИЗВОДСТВА «JUST IN TIME» В СТРОИТЕЛЬСТВО

Аннотация: в научной статье представлены результаты анализа эффективности и результативности внедрения системы управления бережливого производства Just in Time в строительной сфере. Представлены примеры строительных предприятий, применяющих инструментарий данной системы управления бережливого производства с целью повышения бережливости и снижения себестоимости строительных работ и продукции. Рассмотрена актуальность внедрения принципов бережливого производства предприятиями строительной сферы экономики России. Актуальность исследования обусловлена увеличением популярности системы Just in Time при решении задач, направленных на эффективное внедрение принципов бережливого производства.

Ключевые слова: бережливое производство, система управления, Just in Time, строительство, строительные предприятия, строительная сфера.

Актуальность применения принципов бережливого производства в практике строительных предприятий экономики России обусловлена необходимостью проведения изменений, направленных на оптимизацию

расходов, экономию ресурсов и повышение качества строительных работ. Бережливое производство представляет собой особую организацию процессов предприятия, направленную на:

- исключение потерь,
- рациональное распределение ресурсов,
- разумное управление персоналом и деятельностью подразделений,
- повышение общей экономической результативности

функционирования предприятия.

Одним из способов внедрения принципов бережливого производства в строительстве является применение системы управления Just in Time. Система Just in Time предусматривает уменьшение размера обрабатываемых партий, ликвидацию незавершенного строительства, сведение к минимальному объему товароматериальных запасов для производства строительной продукции. При этом упрощается система производственного учета, так как появляется возможность осуществлять учет материалов и затрат на производство на одном счете [1].

Особенностями внедрения системы управления бережливого производства Just in Time в строительной сфере являются:

1. Соблюдение сбалансированности и рациональности при организации цикла производства на строительном предприятии.

2. Применение комплексного управления качеством всех производственных процессов и использования доступных товарно-материальных ценностей.

3. Организация партнерских отношений и делового сотрудничества только с надежными контрагентами и поставщиками.

4. Развитие профессиональной ответственности персонала, задействованного в производственной деятельности строительного предприятия.

Эффективность внедрения системы управления бережливого производства Just in Time в строительной сфере крайне эффективная. Например,

у строительной компании «ГК ПИК» наблюдается сокращение производственного и операционного цикла. Все виды строительных работ, их объем и номенклатура товаров, используемых в производстве, определяются линией общей сборки.

То есть, между каждым этапом операционного цикла проводится закупка товарно-материальных ценностей или их передача лишь при поступлении запроса. Успешное применение данной концепции позволило строительной компании свести свои запасы к минимальным значениям, что оптимизировало расходы на складскую логистику. Произошло снижение производственных запасов, что ускорило оборачиваемость оборотных средств и капитала [4].

Другая строительная компания России «РГ-Девелопмент» смогла достичь целей по стабилизации программы своих строительных работ с помощью внедрения системы управления бережливого производства Just in Time. Произошла оптимизация расходов времени при установке строительного оборудования на объектах строительства.

Размеры партий закупки товарно-материальных ценностей (ресурсов, оборудования и материалов) сократились до минимальных размеров. Также были достигнуты колоссальные результаты при борьбе с дефектами в рамках проведения строительных работ, что улучшило качество деятельности предприятия [5].

Крупнейшая корпорация промышленного сектора российской экономики ПАО «Северсталь» внедрила систему управления бережливого производства Just in Time для оптимизации своих расходов при проведении строительных работ на объектах производства и логистики. Для этого применялся следующий механизм работ, как [3]:

1. Введение поточной системы движения ТМЦ.
2. Снижение времени переналадки.
3. Систематическое повышение продуктивности.
4. Сокращение размера партии.
5. Поощрение поставщиков внедрять концепцию JIT.

В итоге, преимуществами внедрения системы управления бережливого производства Just in Time в строительной сфере и практике строительных предприятий выступают [2]:

- оптимизация расходов при производстве и снижение себестоимости строительных работ и продукции,
- сокращение уровня запасов при хранении на складах строительного предприятия и увеличение скорости оборачиваемости средств,
- повышение эффективности проведения цепей поставок в логистике строительного предприятия,
- улучшение денежного потока организации из-за того, что снижается дебиторская задолженность по причине отсутствия замороженных средств за заказы,
- появление свободных складских помещений и снижение потребности в расходах на хранение товарно-материальных ценностей,
- достижение более высокого уровня гибкости в разработке и принятии управленческих решений.

Однако помимо преимуществ внедрение системы управления бережливого производства Just in Time в строительной сфере способно приводит к ряду проблем, среди которых:

- ограниченный выбор строительного предприятий при поиске надежных контрагентов и поставщиков,
- поставки товарно-материальных ценностей происходят небольшими партиями, что в независимости от принятых решений, приводит к росту логистических расходов организации,
- необходимость проведения капитальных вложений в закупку высокотехнологического оборудования производства, транспортной и складской логистики,
- необходимость замещения персонала, который не соответствует задачам, стоящих перед строительным предприятием при внедрении Just in Time.

Таким образом, внедрение системы управления бережливого производства Just in Time в практике строительных компаний России можно считать эффективным решением, направленным на оптимизацию производственных и логистических расходов, повышения эффективности цепей поставок и строительных работ, улучшение качества работы персонала, а также повышение скорости оборачиваемости средств и капитала.

СПИСОК ЛИТЕРАТУРЫ:

1. Агаркова Д.О., Бородина А.Г., Солдаткина О.А. Внедрение концепции Just-in-Time на российских предприятиях // Теория и практика финансово-кредитных отношений в России: идеи молодых ученых-экономистов. 2020. С. 4-6.
2. Войтик П.И., Горох А.С. Концепция Just-in-Time: барьеры на пути успешного внедрения в Беларуси // Управление и цифровизация: национальное и региональное измерение. 2022. С. 111-113.
3. Кононенко Д.С. Планирование затрат предприятия с помощью системы управления затратами «Just in Time» // Аллея науки. 2019. Т. 2. № 12 (39). С. 333-336.
4. Селиверстов А.С., Постнов В.В., Уткин Д.Ю., Николаева К.А., Семидотченко А.Р., Полякова Т.В. Управление системой Just in Time на предприятиях // Молодой ученый. 2019. № 41 (279). С. 179-181.
5. Тюрякова А.В. Управление запасами с помощью концепции Just-in-Time // Вестник молодых ученых Самарского государственного экономического университета. 2019. № 1 (39). С. 91-95.

Gorelik D.S.

Izhevsk State Technical University named after M.T. Kalashnikov
(Izhevsk, Russia)

Ivanova S.S.

Izhevsk State Technical University named after M.T. Kalashnikov
(Izhevsk, Russia)

**EVALUATION OF THE PERFORMANCE
OF THE IMPLEMENTATION OF LEAN PRODUCTION
MANAGEMENT SYSTEM "JUST IN TIME" IN CONSTRUCTION**

***Abstract:** the scientific article presents the results of the analysis of the effectiveness and efficiency of the implementation of the Just in Time lean production management system in the construction industry. Examples of construction companies that use the tools of this lean production management system in order to increase frugality and reduce the cost of construction work and products are presented. The relevance of the implementation of the principles of lean production by enterprises in the construction sector of the Russian economy is considered. The relevance of the study is due to the increasing popularity of the Just in Time system in solving problems aimed at the effective implementation of the principles of lean manufacturing.*

***Keywords:** lean production, control system, Just in Time, construction, construction companies, construction industry.*

МАТЕМАТИКА (MATHEMATICS)**УДК 517.018****Хемзаева С.**

старший преподаватель,

Туркменский государственный институт экономики и управления

(г. Ашгабад, Туркменистан)

Оразова М.А.

преподаватель,

Туркменский государственный университет имени Махтумкули

(г. Ашгабад, Туркменистан)

ПРИМЕНЕНИЕ ФРАКТАЛОВ В ВЫСШЕЙ МАТЕМАТИКЕ

Аннотация: в данной статье рассматривается применение фракталов в высшей математике, а именно в таких областях, как дифференциальные уравнения, динамические системы, теория хаоса, комплексные числа и геометрия. Фракталы являются геометрическими объектами, обладающими свойством самоподобия, что позволяет использовать их для моделирования сложных нелинейных систем и процессов. Автор представляет обзор основных фрактальных методов и теорем, а также приводит примеры их применения в различных математических контекстах.

Ключевые слова: анализ, метод, исследование, математика, фракталы.

В настоящее время фракталы приобретают все большее значение в различных областях науки и техники. Они используются для моделирования разнообразных процессов и явлений, таких как турбулентность, хаотические системы и самоорганизующиеся структуры. В этой статье мы рассмотрим применение фракталов и фрактальных методов в высшей математике.

Фракталы в дифференциальных уравнениях
Одним из основных применений фракталов является их использование для

моделирования динамических систем. Фрактальные дифференциальные уравнения могут быть использованы для описания процессов, которые обладают хаотической динамикой и демонстрируют различные режимы поведения. Примером такого уравнения является уравнение Лоренца:

$$dx/dt = \sigma(y - x)$$

$$dy/dt = x(\rho - z) - y$$

$$dz/dt = xy - \beta z$$

где σ , ρ и β - положительные параметры. Это уравнение описывает динамику атмосферы и имеет фрактальную структуру.

Фрактальная геометрия и комплексные числа
Фрактальные геометрические объекты, такие как канторова пыль, могут быть описаны с помощью комплексных чисел.

Фракталы - это геометрические объекты, которые обладают свойством самоподобия. Это означает, что они состоят из частей, которые похожи на целое. Фракталы встречаются в природе, искусстве и технике.

В высшей математике фракталы находят применение в различных областях, включая:

- Геометрию: фракталы используются для описания сложных геометрических объектов, таких как береговая линия, облака и кроны деревьев.
- Топологию: фракталы используются для изучения свойств пространства и формы.
- Теорию чисел: фракталы используются для изучения свойств чисел и функций.
- Физику: фракталы используются для описания сложных физических явлений, таких как турбулентность и диффузия.
- Химию: фракталы используются для описания сложных химических структур, таких как молекулы и кристаллы.

Примеры применения фракталов в высшей математике

- Геометрия: Фракталы используются для описания береговой линии. Береговая линия - это нелинейный объект, который постоянно

меняется. Фракталы позволяют моделировать береговую линию с высокой точностью.

- Топология: Фракталы используются для изучения свойств пространства и формы. Например, фракталы используются для изучения свойств кривых и поверхностей.

- Теория чисел: Фракталы используются для изучения свойств чисел и функций. Например, фракталы используются для изучения свойств числа Пи.

- Физика: Фракталы используются для описания сложных физических явлений, таких как турбулентность и диффузия. Например, фракталы используются для изучения свойств турбулентного потока жидкости.

- Химия: Фракталы используются для описания сложных химических структур, таких как молекулы и кристаллы. Например, фракталы используются для изучения свойств структуры белка.

Перспективы применения фракталов в высшей математике

Фракталы - это относительно новая область математики, которая продолжает развиваться. По мере развития фракталов их применение в высшей математике будет расширяться.

Научная тема

В рамках темы "Применение фракталов в высшей математике" можно рассмотреть следующие вопросы:

- Разработка новых методов описания фракталов.
- Исследование свойств фракталов.
- Применение фракталов для решения задач высшей математики.

План исследования

В рамках исследования необходимо выполнить следующие задачи:

- Анализ существующих методов описания фракталов.
- Разработка новых методов описания фракталов.
- Исследование свойств фракталов.
- Применение фракталов для решения задач высшей математики.

Выводы

Исследование применения фракталов в высшей математике является актуальной областью исследований. Это исследование позволит расширить понимание фракталов и их применения в различных областях математики.

СПИСОК ЛИТЕРАТУРЫ:

1. Barnsley M. F., Demko L. (1985). Iterated function systems and the global construction of fractals. Proc. R. Soc. Lond. A, 399(1817), 243-275.
2. Feder J. (1988). Fractals. New York: Plenum Press.
3. Falconer K. (1990). Fractal Geometry: Mathematical Foundations and Applications. John Wiley & Sons.
4. Mandelbrot B. B. (1982). The Fractal Geometry of Nature. New York: W. H. Freeman.

Hemzaeva S.

Turkmen State Institute of Economics and Management
(Ashgabat, Turkmenistan)

Orazova M.A.

Magtymguly Turkmen State University
(Ashgabat, Turkmenistan)

APPLICATION OF FRACTALS IN HIGHER MATHEMATICS

***Abstract:** this article discusses the use of fractals in higher mathematics, namely in such areas as differential equations, dynamical systems, chaos theory, complex numbers and geometry. Fractals are geometric objects that have the property of self-similarity, which allows them to be used for modeling complex nonlinear systems and processes.*

***Keywords:** analysis, method, research, mathematics, fractals.*

ФИЗИКА (PHYSICS)**УДК 53****Pashikova T.D.**

Magtymguly Turkmen State University

(Ashgabat, Turkmenistan)

Hayitkulyev S.

Magtymguly Turkmen State University

(Ashgabat, Turkmenistan)

**CREATION OF PHOTODETECTORS
OF SOLAR UV RADIATION
FOR ECOLOGICAL INVESTIGATIONS**

***Abstract:** highly efficient photodetectors of the visible and UV radiation were developed on the basis of Au-oxide (Ga_2O_3)- n - $GaAs_{0.6}P_{0.4}$ nanostructures. Using filter УФС-2 (ultraviolet glass) filter instead of the sapphire window in the standard case essentially shifts the spectrum maximum of photosensitivity shortwave UV region ($h\nu \approx 3,65$ eV). This detector is sensitive only to the UV radiation of ecological range ($h\nu = 3,1-4,43$ eV).*

***Keywords:** UV photodetectors, MDS-structure, photosensitivity, filter, environmental study.*

Recently, interest has increased in semiconductor photodetectors in the ultraviolet (UV) range of the spectrum. It is connected with the requirements of modern medicine, biotechnology, ecology, as well as with the problems of “ozone depletion” [1-3]. The most promising devices in this spectral range are Photodetectors based on metal (M) – semiconductor (S) structures with a thin oxide layer (OL) between the semiconductor and the metal [4-6].

This paper presents the results of studies of the photoelectric properties of Au-oxide- n - Ga $P_{0.4}$ $As_{0.6}$ nanostructures with different thicknesses of oxide layer (

10–100Å) in the visible and UV regions of the spectrum. The creation of highly effective photodetectors of solar UV radiation ($\lambda = 280–400$ nm, $h\nu = 3.1–4.43$ eV) for ecological purposes has been reported.

As the starting material, Ga P0.4 As0.6 /n+ - Ga As ($n \square 6 \cdot 10^{16} \text{sm}^{-3}$, $n^+ \square 5 \cdot 10^{17} \text{sm}^{-3}$) epitaxial structures were used; the thickness of n-layer Ga P0.4 As0.6 was 40-50 nm. An ohmic contact was created on the n+-Ga As substrate by fusing the 96% In+4% Te alloy. On the surface of the n-Ga P0.4 As0.6 epitaxial layer, an oxide (dielectric) layer ($\text{Ga}_2\text{O}_3, E_{g \text{ oks}} \approx 5.1 \text{eV}$) was first formed, then a barrier contact (BC) of the semitransparent Pd+Au layer was created. OL an BC were created by a chemical method. The thickness of metal barrier layer was 12-14 nm. The finished structure was installed in a standard “THRESHOLD” photodiode package with a quartz window.

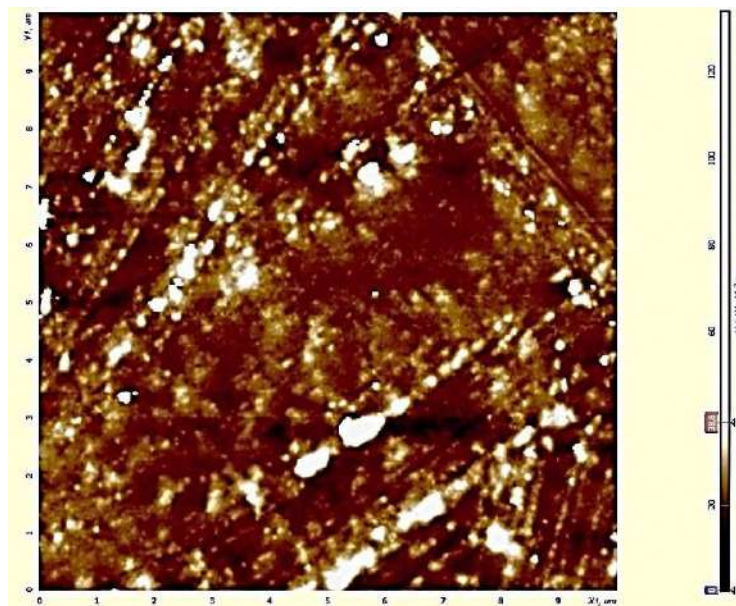

Fig.1. 2D image of the surface of Au- Ga₂O₃-n-GaP_{0.4}As_{0.6} nanostructures obtained by AFM. Sample №3

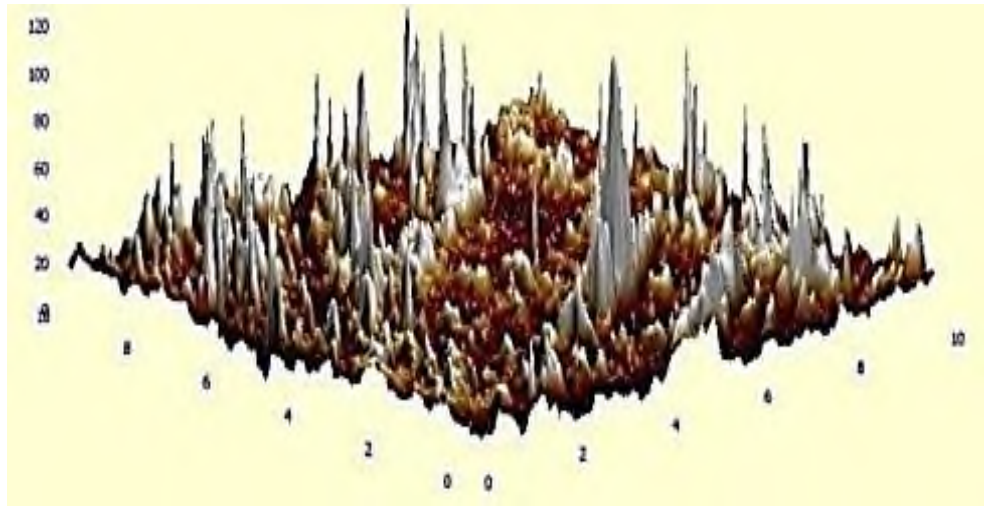

Fig 2. Three – dimensional image of the surface of Au- Ga₂O₃-n-GaP_{0.4}As_{0.6} nanostructures obtained by AFM. Sample №3

Current-voltage (I-U), capacitance-voltage (C-U) characteristics and short-circuit photocurrent spectrum ($I_{f0} - h\nu$) in the photon energy range 1.5–5.5 eV at 300 K were studied. In the studied $GaP_{0.4}As_{0.6}$ m-s-structures, the dielectric (Ga_2O_3) layers were of different thicknesses, the largest was 10 nm. The constructive diagram of the photodetector is shown in fig.3,a. and fig.6,a. Surface morphology of $Au-oxide-n-GaP_{0.4}As_{0.6}$ nanostructures was studied using AFM (fig.1, fig.2).

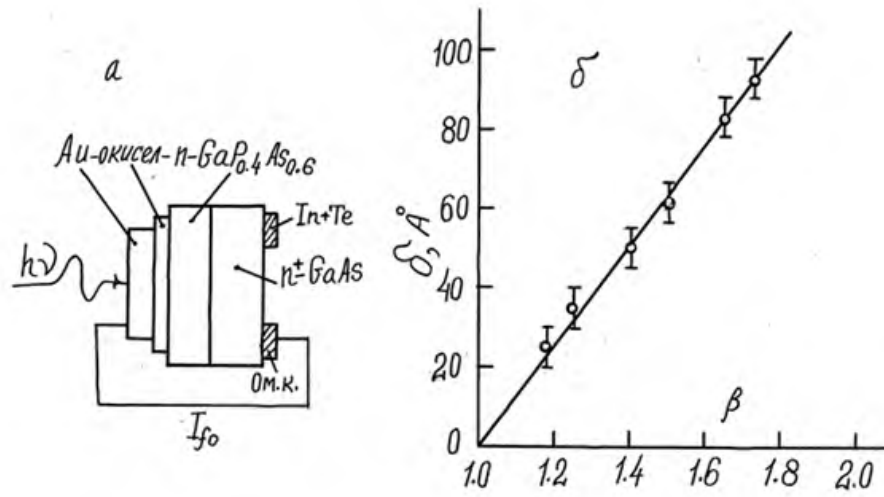

Fig 3.

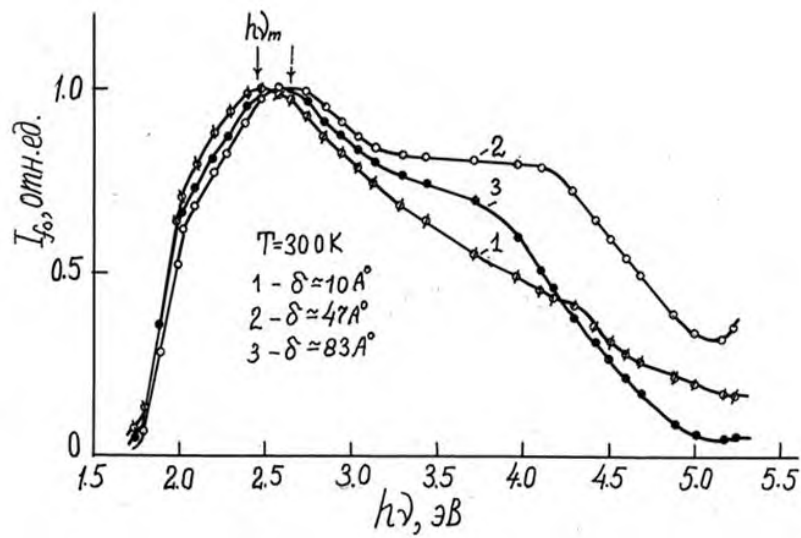

Fig 4.

Dependence of direct dark current on voltage (I-U), in the range of current densities 10^{-7} - 10^{-2} A/cm² turned out to be exponential $I=I_0 \exp(qU/\beta kT)$. From this dependence, the ideality coefficient of β structures was determined. In our experiments, the coefficient β depended on the thickness of intermediate dielectric layer δ . From ellipsometric, I-U and C-U experimental data, an empirical dependence of δ on β was established. This dependence turned out to be linear (pic. 3, 6): $\delta=a(\beta-1)$, where the empirical coefficient $a=125$ Å. This empirical relationship was used to determine δ in other structures, according to the β values measured for them.

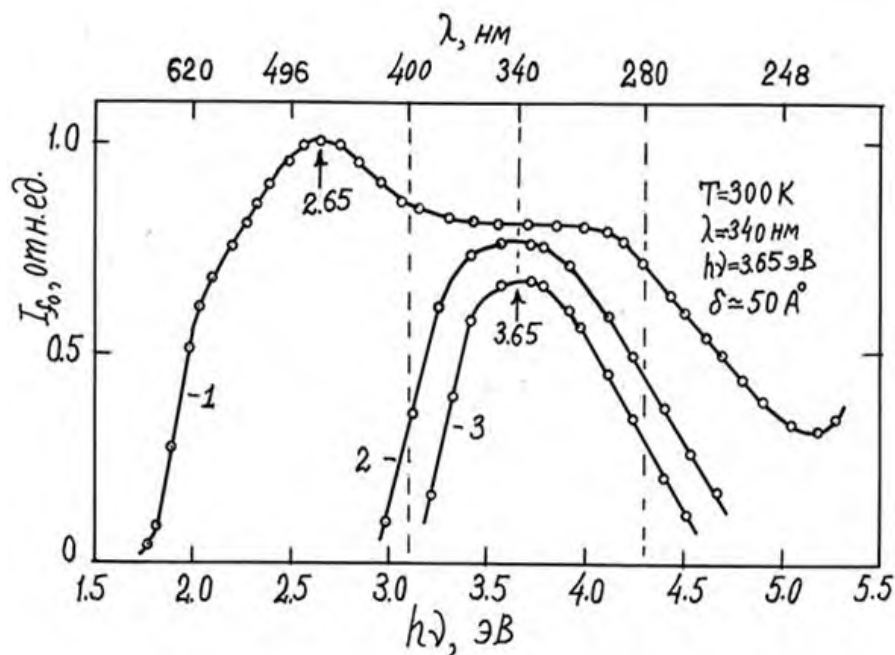

Fig 5.

When different structures (with different coefficients β) are illuminated with ultraviolet light with photon energy $h\nu=3.4$ eV, we have established the optimal thickness of the oxide layer (Ga₂O₃) photodetectors. It was found that the optimal thickness $\delta \approx 30$ - 60 Å. The main results of studies of photosensitivity (PS) of Au-oxide-n-GaAs_{0.6}P_{0.4} structures are illustrated in figures 4 and 5.

Figure 4 shows the photocurrent spectra of Au-oxide-n-GaAs_{0.6}P_{0.4} structures with different thicknesses of the dielectric layer $\delta=10$ - 90 Å ($\beta=1.07$ - 1.70). In structures with very thin dielectric layers ($\delta \approx 10$ Å, fig.4, curve-1), there is no obstacle for the transition of photoholes from the semiconductor to the metal, but

there is high probability for the transition of hot photoelectrons from semiconductor to the metal, which reduces short-wavelength PS.

In structures with relatively thick dielectric layers ($\delta \approx 83 \text{ \AA}$, fig.4, curve-3) the transition of photoholes to the metal is hindered and they accumulate near the semiconductor-dielectric layer interface, which leads to their recombination with photoelectrons and, consequently, to a decrease in the short-wavelength PS. In structures, in which $\delta \approx 47 \text{ \AA}$, the dielectric layer is thick enough to noticeably hinder the transition of hot photoelectrons from the semiconductor to the metal, while at the same time it is thin enough not to strongly impede the transition of photoholes from the semiconductor to the metal. Here, the relative short-wavelength PS [$I_{f0}(4.0 \text{ eV}) / I_{f0}(h\nu_m)$] is 1.5-2 times higher than in structures with very thin ($\delta \approx 10 \text{ \AA}$) and relatively thick ($\delta \approx 83 \text{ \AA}$) dielectric layers.

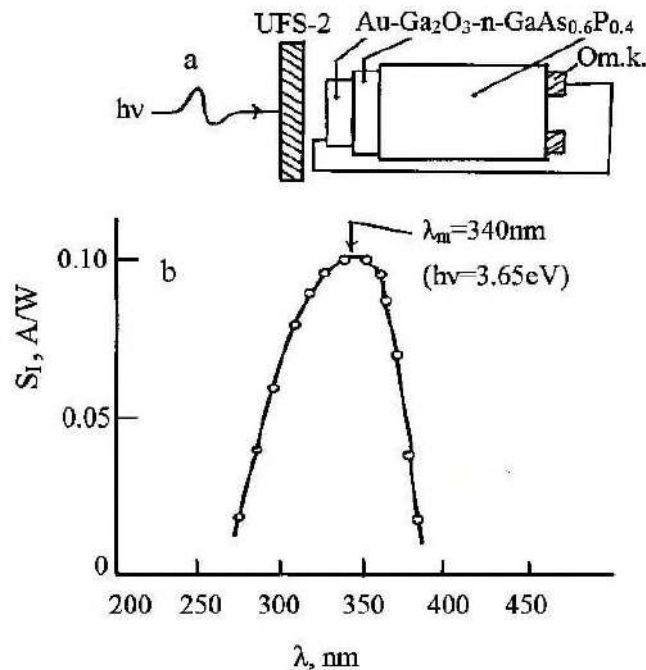

Fig 6.

As a result, photodetectors of UV radiation based on Au-oxide-n-GaAs_{0.6}P_{0.4} nanostructures with an optimal thickness of the oxide layer ($\delta = 30-60 \text{ \AA}$, fig. 4, curve 2) were developed. They can be used in the ecological range of the UV part of the solar spectrum $\lambda = 280-400 \text{ nm}$ ($h\nu = 3.1-4.43 \text{ eV}$). PD in the specified range of UV radiation have an almost constant PS ($SI \approx 0.15 \text{ A/B}\tau$, fig.5, curve-1).

To use the PD as the main element of the intensimeter and dosimeter, the spectrum of its current photosensitivity is corrected with UVC -1 ($d=3$ мм, fig.5, curve-2) or UVC-2 ($d=2$ мм, fig.5, curve-3). The use of UVC-2 filter instead of a quartz window in a standard housing significantly shifts the maximum of the PS spectrum to the short-wavelength UV region ($h\nu_{\max}=3.65$ eV, fig.5, curve-3). Such a photodetector is sensitive only to UV radiation of the environmental range $\lambda=280-400$ nm (fig.6, b). It has been established that under direct solar illumination of a PD with a UVC-2 filter, the dependence of I_{f0} on the radiation flux density P in the range $P=10^{-3}-10^2$ Вт/м² linear, i.e. $I_{f0}=\alpha \cdot P$, where α – is the coefficient of proportionality, for each PD is a constant value. The PD created on the basis of Au-oxide-n-GaAs_{0.6}P_{0.4} nanostructures was used to measure the intensity of solar UV radiation reaching the Earth's surface and its dose.

Thus, the created nanostructured photodetectors differ favorably in design and technology from the known GaP_xAs_{1-x} photodetectors and have a higher PS in the short-wavelength UV region of the spectrum.

REFERENCES:

1. Бланк Т.В., Гольдберг Ю.А. Полупроводниковые фотопреобразователи для ультрафиолетовой области спектра // ФТП. -2003, -Т.37, Вып.9, -С.1025-1055.
2. Melebayev D. The ultraviolet radiation photodetectors based on nanostructures Au-oxide-n-GaP //Proceeding of the International Scientific and Technical Conference “Nanotechnologies of functional materials (NFM’10)” Saint Petersburg. - 2010. –р. 115-116.
3. Мелебаев Д. Гигантская фоточувствительность Au-Ga₂O₃(Fe)-n-GaP наноструктур в УФ области спектра // Инженерный журнал «Нанотехнология» Россия, Москва, 2014. №2(38). С.106-109.
4. Патент №16344065 РФ. Фотоприемник // Мелебаев Д., Гольдберг Ю.А., Овлякулова М.Г., Царенков Б.В. -25.03.1993.

-
5. Мелебаев Д. Фоточувствительность структур Au-окисел-n-GaP_{0.4}As_{0.6} в УФ области спектра. // Труды Российского совещания по актуальным проблемам полупроводниковой фотоэлектроники. Новосибирск-2008.-С.67.
 6. Мелебаев Д., Туджанова И.Н., Исмаилов Д.Э., Мухаммедоразова А.Х. Фотоэлектрические и электрические свойства наноструктур Au-Ga₂O₃-n-GaP с барьером Шоттки// Тр. XVI МНПК “Современные информационные и электронные технологии” – Украина, Одесса-2015, С.269-271.
 7. Мелебаев Д., Овлякулова М.Г., Абаев С.Т.// Фоточувствительность наноструктурированных барьеров Шоттки Au-окисел-n-GaAs_{0.6} P_{0.4} в УФ области спектра. IV Научно-техническая конференция, «Методы создания, исследования микро-, наносистем и экономические аспекты микро-, наноэлектроники. Сборник статей. Россия, Пенза, 4-6-июня 2013; С.86-90.
 8. Мелебаев Д. Фоточувствительность наноструктур Au-окисел-n-GaAs_{0.6}P_{0.4} в УФ области спектра// Тр. Российской конференции по актуальным проблемам полупроводниковой фотоэлектроники. Новосибирск, 2015, с.128.
 9. Мелебаев Д., Мелебаева Г.Д., Рудь В.Ю., Рудь Ю.В. Фоточувствительность и определение высоты барьеров Шоттки в структурах Au-n-GaAs // ЖТФ. -2008. –Т.78, №1. -С.137-142.
 10. Card H.C., Rhoderick E.H. Studies of tunnel MOS diodes. I. Interface effects in silicon Schottky diodes // J. Phys. D.: Appl. Phys. -1971, -Vol.4, -p.1589-1601.

УДК 53

Пашикова Т.Д.

преподаватель кафедры общей физики

Туркменский государственный университет им. Махтумкули

(г. Ашхабад, Туркменистан)

Хайиткулиев С.

преподаватель кафедры общей физики

Туркменский государственный университет им. Махтумкули

(г. Ашхабад, Туркменистан)

СОЗДАНИЕ ФОТОПРИЕМНИКОВ СОЛНЕЧНОГО УФ ИЗЛУЧЕНИЯ ДЛЯ ЭКОЛОГИЧЕСКИХ ИССЛЕДОВАНИЙ

Аннотация: разработаны высокоэффективные фотоприемники (ФП) видимого и УФ излучения на основе Au-окисел ($Ga_2O_3(Fe)$)- $n-GaAs_{0.6}P_{0.4}$ наноструктур. Использование фильтра УФС-2 вместо сапфирового окна, в стандартном корпусе существенно смещает максимум спектра fotocувствительности коротковолновой УФ области ($h\nu \approx 3,65$ эВ). Такой фотоприемник чувствителен только к УФ излучению экологического диапазона ($h\nu = 3,1-4,43$ eV).

Ключевые слова: УФ фотоприемники, МДП-структура, fotocувствительность, УФС-2 фильтр, экологические исследования.

Широкозонное бинарное соединение оксид галлия Ga_2O_3 вызывает большой интерес в качестве нового материала для микро- и нанoeлектроники и уже используется в ультрафиолетовой (УФ) нанофотoeлектронике. В последнее время усилился интерес к полупроводниковым фотоприемникам (ФП) ультрафиолетового (УФ) диапазона спектра [1-2]. Наиболее перспективными приборами в этом спектральном диапазоне являются ФП на основе структур

металл (М) – полупроводник (П) с тонким окисным слоем (ОС) между полупроводником и металлом.

Настоящая работа посвящена исследованиям фоточувствительности (ФЧ) $Au - Ga_2O_3(Fe) - n - GaAs_{0,6}P_{0,4}$ наноструктур в области энергии фотонов $h\nu = 1,5 - 6,1 eV$ с целью создания фотоприемников УФ излучения, а также определения ширины запрещенной зоны оксида $Ga_2O_3 (E_{g_{ox}})$, легированного железом Fe , и выяснению его влияния на спектр фототока барьеров Шоттки. Для изготовления фотоприемников на основе $n - GaAs_{0,6}P_{0,4}$ использовалась технология, аналогичная описанной в [2]. После химического травления смесью $Br_2(4\%) + C_2H_5OH(96\%)$ с последующей промывкой в этаноле, поверхность $n - GaAs_{0,6}P_{0,4}$ обрабатывалась этаноловым раствором бромиды железа ($FeBr_2 \cdot 6H_2O$). Присутствие железа (Fe) в оксидном слое $Ga_2O_3(Fe)$ было установлено с помощью растрового микроскопа и фотоэлектрическим методом. Основные результаты проиллюстрированы на рис.1. а,б,в. В УФ области спектра обнаружены новые закономерности. В интервале $3,2 - 4,2 eV$ имеется участок практически постоянной ФЧ ($S_1 \approx 0,15 - 0,18 A/W$). На интервале $4,2 - 5,1 eV$ с увеличением $h\nu$ ФЧ уменьшается и при $h\nu = 5,1 eV$ наблюдается минимум ФЧ. На интервале $5,1 - 6,1 eV$ опять происходит рост ФЧ с увеличением $h\nu$. При освещении $h\nu > 5 eV$ в $GaAs_{0,6}P_{0,4}$ МПД наноструктуре начинается процесс лавинного умножения носителей заряда и слой диэлектрика участвует в создании дополнительного фототока.



Рисунок 1. Схема исследуемой наноструктуры Au-Ga₂O₃(Fe)-n-GaAs_{0.6}P_{0.4} (а) и ее спектральные характеристики (б), определение фотоэлектрическим методом ширины запрещенной зоны (E_{gox}) оксидного слоя Ga₂O₃(Fe), сформированного на GaAs_{0.6}P_{0.4}-полупроводнике (в).

Зависимость фототока I_{f0} в интервале 5,1 – 6,1 eV оказалась экспоненциальной. Это позволяет по методике, описанной в [1], определить E_{gox} оксида Ga₂O₃(Fe), образованного на поверхности GaAs_{0.6}P_{0.4} (рис.1.в). Таким образом, образование на поверхности n – GaAs_{0.6}P_{0.4} нанооксидного слоя железа Ga₂O₃(Fe), создает в наноструктуре Au – Ga₂O₃(Fe) – n – GaAs_{0.6}P_{0.4} специфические свойства, имеющие важное научно-практическое значение (рис.1. б).

СПИСОК ЛИТЕРАТУРЫ:

1. Д. Мелебаев. НАНОТЕХНИКА, инженерный журнал, №2(38), С.106-109 (2014).
2. Д. Мелебаев. Тр. Совещания “Актуальные проблемы полупроводников фотоэлектроники “ФОТОНИКА-2015”” Новосибирск, С.128 (2015).

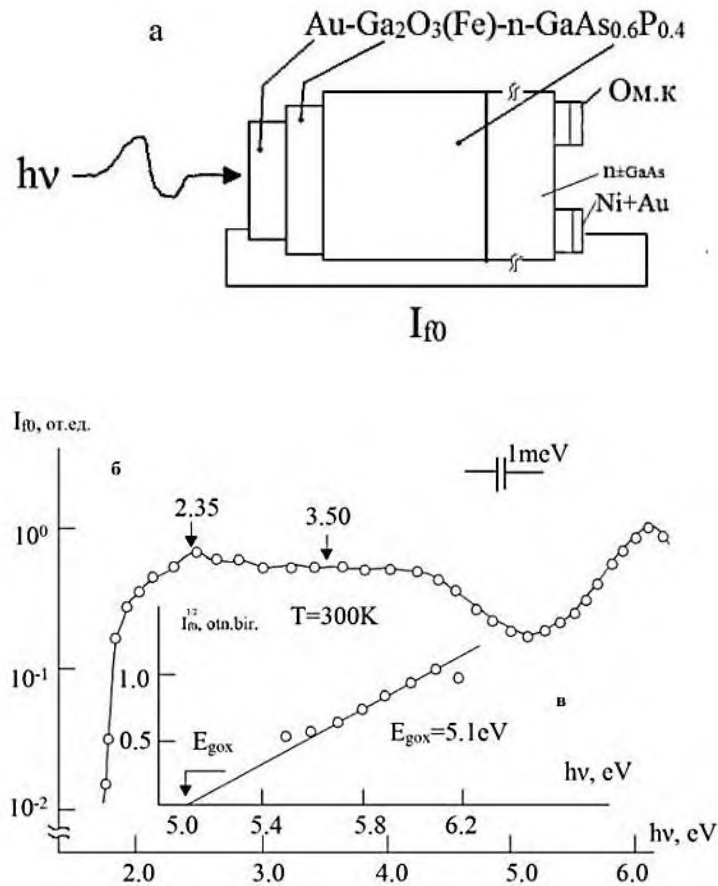
Pashikova T.D.

Magtymguly Turkmen State University
(Ashgabat, Turkmenistan)

Hayitkulyev S.

Magtymguly Turkmen State University
(Ashgabat, Turkmenistan)

**CREATION OF PHOTODETECTORS OF SOLAR UV
RADIATION FOR ECOLOGICAL INVESTIGATIONS**

***Abstract:** highly efficient photodetectors of the visible and UV radiation were developed on the basis of Au-oxide ($Ga_2O_3(Fe)$)- n -GaAs $_{0.6}P_{0.4}$ nanostructures. Using filter УФС-2 (ultraviolet glass) filter instead of the sapphire window in the standard case essentially shifts the spectrum maximum of photosensitivity shortwave UV region ($h\nu \approx 3,65$ eV). This detector is sensitive only to the UV radiation of ecological range ($h\nu = 3,1-4,43$ eV).*

***Keywords:** UV photodetectors, MDS-structure, photosensitivity, filter, environmental study.*

ХИМИЯ (CHEMISTRY)

УДК 541.9

Королев А.Е.

канд. тех. наук, доцент кафедры технические системы в АПК
Государственный аграрный университет Северного Зауралья
(г. Тюмень, Россия)

ПРИМЕНЕНИЕ ПРИСАДКИ СЕРЫ В МОТОРНОМ МАСЛЕ

***Аннотация:** в статье рассматривается эффективность применения химически-активной присадки серы в моторном масле. Для обеспечения надежности двигателей моторное масло должно обладать определенным комплексом свойств в зависимости от их моделей и условий эксплуатации. Триботехнические свойства моторного масла зависят от его базового химического состава и присадок. Представлена классификация присадок по механизму их действия. Проведены лабораторные испытания органической присадки серы на основе физического моделирования реальных условий работы сопряжений. Выполнена оценка коррозионной активности присадки при различной её концентрации. Установлено влияние содержания исследуемого вещества в масле на коэффициент трения деталей.*

***Ключевые слова:** моторное масло, органическая присадка, лабораторные эксперименты, антифрикционные свойства, антикоррозионные свойства.*

Детали двигателей находятся под постоянным воздействием высоких нагрузок, скоростей и температур [1]. Следовательно, моторные масла должны обладать комплексом физико-химических свойств, обеспечивающих работоспособность силовых агрегатов на всех этапах жизненного цикла [2]. В настоящее время при производстве масел используется почти половина периодической системы элементов в качестве многофункциональных присадок [3]. Сложность оптимизации состава моторных масел заключается в множественности факторов, влияющих на рабочие процессы двигателей [4]. Присадки к маслам, предназначенные для снижения трения и износа сопряжений, подразделяются на инактивные (коллоидальный графит, дисульфид молибдена, по-

рошки каолина, олова, меди и бронзы), поверхностно активные (жирные кислоты, эфиры органических кислот и спиртов, жирные амины) и химически-активные (соединения хлора, азота, фосфора и серы) [5]. Известно [6], что серосодержащие присадки обладают одновременно антифрикционными и антикоррозионными свойствами в результате образования на поверхности металла защитных сульфидных и меркаптановых плёнок. Предлагается оценить эффективность органической присадки серы ксантогенатного типа, она имеет эмпирическую формулу - $C_{10}H_{12}OS$, содержание основного вещества в ней составляет 98,3 %

Лабораторные опыты проводились на машине трения с образцами, имитирующими процесс работы сопряжения вкладыш-шейка коленчатого вала. Путь трения вычислялся произведением угловой скорости вала и времени испытания. Коррозионная активность масла определялась на приборе по потере массы свинцовых пластин в течение 50 часов. В качестве базового моторного масла использовалось SAE-30.

Коррозия металла возрастает прямо пропорционально времени испытания, а от концентрации присадки имеет параболическую зависимость (рис. 1).



Рис. 1. Изменение коррозионности моторного масла K от содержания серы S и продолжительности испытания t

При увеличении серы до 0,3 % коррозия растёт незначительно, поскольку вначале на поверхности твердого тела происходит концентрирование эфирной группы, которая при взаимодействии с кислородом воздуха обеспечивает пере-

ход поверхности металла в неактивное, пассивное состояние, связанное с образованием тонких поверхностных слоёв соединений, препятствующих коррозии. При дальнейшем росте концентрации присадки 0,6 % сернистая группа вступает в химическую реакцию с металлом и интенсивность коррозии возрастает. Последующее повышение содержания серы в масле приводит к образованию значительных по толщине модифицированных защитных слоёв, что приводит к снижению степени коррозии и постепенной её стабилизации. Эксперименты показали, что предлагаемая присадка может снизить коррозионность базового масла на 20...25 %.

Трибологические исследования показали, что за период экспериментов коэффициент трения снижается в среднем только на 10%, а от содержания химически активного элемента имеет противоположный коррозии вогнутый вид (рис. 2).

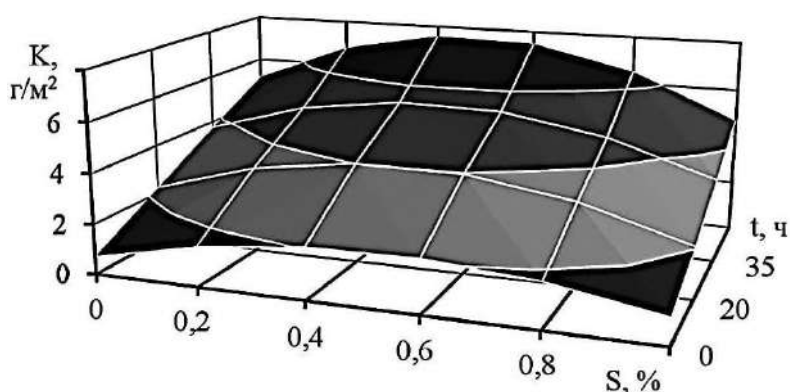

Рис. 2. Изменение коэффициента трения f от концентрации серы S и пути трения деталей L

При добавке активного вещества в количестве 0,4...0,5 % потери на трение снижаются в несколько раз по сравнению с базовым маслом. В этом диапазоне образуется легкоплавкий поверхностный сульфидный слой металла с пониженным сопротивлением сдвигу, что препятствует вырыванию его на глубину, облегчая разрушение узлов схватывания, а также снижается температура в зоне контакта. На начальном этапе повышения содержания серы до 0,4%

происходит отставание скорости процесса регенерации химически-модифицированные слоёв от скорости процесса их разрушения. При увеличении концентрации присадки свыше 0,5 % постепенно возрастает толщина и площадь поверхностных плёнок, повышается их экранирующее действие, они легко разрушаются, что приводит соответственно к росту механических потерь. Следовательно, наивысшая коррозионная активность и наилучшие противоизносные свойства присадки достигаются при одинаковых ее концентрациях в смазочном масле. Таким образом, лабораторные эксперименты показали, что присадка серы позволяет существенно улучшить триботехнические свойства моторных масел.

СПИСОК ЛИТЕРАТУРЫ:

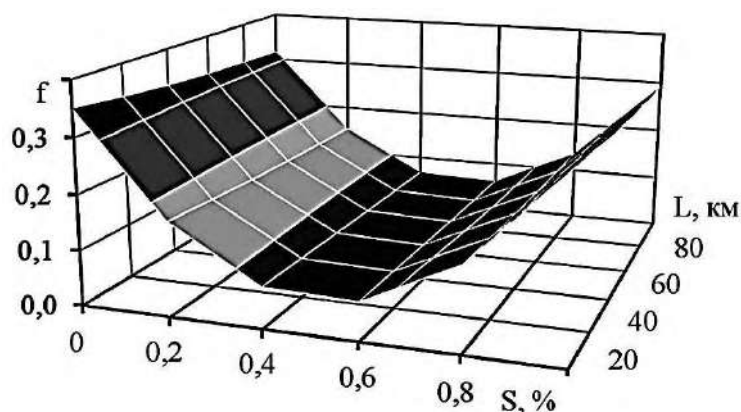
1. Григорьев М.А. Качество моторного масла и надежность двигателей / М.А. Григорьев, Б.М. Бунаков, В.А. Долеикий. - М.: Издательство стандартов, - 1981. - 232 с.
2. Королев А.Е. Анализ свойств моторных масел // Вестник ГАУСЗ. - 2016. - №2. - С. 115 - 121.
3. Гуреев А.А. Химмотология / А.А. Гуреев, И.Г. Фукс И.Г., В.Л. Лашхи. - М.: Химия, - 1986. - 368 с.
4. Арабян С.Г. Масла и присадки для тракторных и комбайновых двигателей / С.Г. Арабян, А.Б. Виппер, И.А. Холомонов. - М.: Машиностроение, - 1984. - 208 с.
5. Заславский Ю.С. Механизм действия противоизносных присадок к маслам / Ю.С. Заславский, Р.Н. Заславский. М.: Химия, - 1978. - 224 с.
6. Кузнецов, А.В. Топливо и смазочные материалы. - М.: КолоС, 2007. - 199 с.

Korolev A.E.

Associate Professor of the Department Technical systems in AIC

Northern Trans-Ural State Agricultural University

(Tyumen, Russia)

APPLICATION OF SULPHUR ADDITIVE IN MOTOR OIL

***Abstract:** the article is considered the effectiveness of the use of chemically active additive sulfur in in motor oil. To ensure the reliability of engines motor oil must possess a certain complex of the properties depending on their model and operating conditions. The tribotechnical properties of motor oil depend on its basic chemical composition and additives. The classification of additives by their mechanism of action is presented. Conducted laboratory tests of organic additive sulfur based on physical modeling of real working conditions of conjugations. An assessment of the corrosively of the additive at its various concentrations was carried out. The influence of the content of the test substance in oil on the friction coefficient of the parts was established. The optimal presence of an additive in motor oil is justified.*

***Keywords:** motor oil, organic additive, laboratory experiments, antifriction properties, anticorrosion properties.*

НЕФТЬ И ГАЗ (CRUDE OIL & NATURAL GAS)

УДК 621.6

Брынских Н.А.

студент магистратуры кафедры техносферной безопасности

Тюменский индустриальный университет

(г. Тюмень, Россия)

ВИДЫ НЕПОЛАДОК ТЕХНОЛОГИЧЕСКОГО ПРОЦЕССА НА ГАЗОВОМ ПРОМЫСЛЕ

Аннотация: в статье приведена классификация видов неполадок технологического процесса на газовом промысле. Цель исследования – конкретизировать порядок реагирования персонала на тот или иной вид неполадки. Объект исследования – газовый промысел. Предмет исследования – виды неполадок технологического процесса.

Ключевые слова: промышленная безопасность, неполадки в технологическом процессе, система сбора газа, установка осушки газа.

В соответствии с Приказом Ростехнадзора от 30.11.2020 № 471 [1], газовый промысел является опасным производственным объектом, поэтому важно иметь представление о видах неполадок, так как некоторые могут привести к возникновению аварийной ситуации без оперативного реагирования.

В системе сбора газа могут возникнуть следующие неполадки [2]:

- 1) падение давления в шлейфах кустов скважин, снижение расхода газа из-за образования гидрата ГСК;
- 2) повышение давления в шлейфе из-за образования гидрата в здании переключения арматуры после входной запорно-регулирующей арматуры.

Меры устранения:

- 1) образование гидрата ГСК → увеличить подачу метанола на куст;
- 2) образование гидрата в здании переключения арматуры после

входной запорно-регулирующей арматуры → увеличить подачу метанола на куст или в здании переключения арматуры перед входной запорно-регулирующей арматуры.

В установке осушки газа и газового конденсата могут возникнуть следующие неполадки:

1) снижение расхода газа через технологическую нитку НТС, повышение перепада давления на теплообменниках по причине образования гидратов в теплообменниках из-за малой подачи метанола или низкой его концентрации;

2) повышение или понижение уровней в сепараторах и блоках разделителей из-за неисправной системы регулирования уровня;

3) повышение уровней в сепараторах и блоках разделителей со снижением расхода жидкости из-за неисправной системы регулирования уровня или изменения режима работы эжектора;

4) повышение давления выше нормы в одном из разделителей, по причинам:

- изменение режима работы эжектора;
- неисправность регулятора уровня в блоках разделителей;
- образование гидратов в линии газа выветривания из разделителя;

5) переполнение и вынос жидкости из сепарационной части сепаратора из-за неисправного клапана на линии сброса жидкости;

6) высокий перепад давления на низкотемпературном сепараторе из-за образования гидратов в сепараторе;

7) снижение расхода газа эжекции по причинам:

– образование гидратов в линии газа выветривания из буферного разделителя или на эжекторе;

- неправильная работа клапана-регулятора давления в разделителе;
- образование гидратов в эжекторе;

8) рост давления в конденсатопроводе по причинам:

- загидрачивание конденсатопровода;

– образование газовых пробок;

9) сгорание горючего газа на факеле происходит хлопками из-за попадания воздуха в факельный коллектор и факельный ствол.

Меры устранения:

– образование гидратов в теплообменниках из-за малой подачи метанола или низкой его концентрации → продуть форсунки для подачи метанола, довести расход и концентрацию метанола до нормы;

– неисправна система регулирования уровня → перейти временно на байпас, определить причину и устранить неисправность системы регулирования уровня;

– неисправна система регулирования уровня, изменение режима работы эжектора → перейти временно на байпас, определить причину и устранить неисправность системы регулирования уровня, отрегулировать режим подачи газа выветривания на эжектор;

– изменение режима работы эжектора → отрегулировать режим подачи газа выветривания на эжектор;

– неисправность регулятора уровня в блоках разделителей → устранить неисправность системы регулирования уровня в сепараторах;

– образование гидратов в линии газа выветривания из разделителя → закрыть задвижку до клапанной сборки линии газа выветривания, подать метанол, газ временно перевести на факел;

– неисправен клапан на линии сброса жидкости → сброс жидкости производить вручную по байпасной линии сброса жидкости с сепаратора в блок разделителей, регулирование расхода производить угловым штуцером, установленным на байпасной линии, произвести настройку работы клапана;

– образование гидратов в сепараторе → перевести технологическую нитку на тепловой режим;

– образование гидратов в линии газа выветривания из буферного разделителя или на эжекторе → закрыть задвижку до клапанной сборки линии газа выветривания, подать метанол, газ временно перевести на факел;

-
- неправильная работа клапана-регулятора давления в разделителе → проверить работу регулирующего клапана;
 - образование гидратов в эжекторе → увеличить подачу метанола в линию газа выветривания;
 - загидрачивание конденсатопровода → увеличить подачу метанола в конденсатопровод, следить за перепадом давления, проверить уровень в метанольном отсеке;
 - образование газовых пробок → проверить уровень в конденсатном отсеке, при неисправности уровня – работа по байпасу на время устранения неисправности;
 - попадание воздуха в факельный коллектор и факельный ствол → проверка утечек газоанализатором, недостаточная подача продувочного газа.

СПИСОК ЛИТЕРАТУРЫ:

1. Приказ Ростехнадзора от 30.11.2020 № 471. Об утверждении Требований к регистрации объектов в государственном реестре опасных производственных объектов и ведению государственного реестра опасных производственных объектов, формы свидетельства о регистрации опасных производственных объектов в государственном реестре опасных производственных объектов. – Официальный интернет-портал правовой информации www.pravo.gov.ru, 21.12.2020, № 0001202012210079.
2. Технологический регламент ГП. – М: ООО «...», 2020. – 58 с.

Brynskikh N.A.

Tyumen Industrial University

(Tyumen, Russia)

**MEASURES TO PROTECT GAS FIELD PERSONNEL
FROM HAZARDOUS PRODUCTION FACTORS**

***Abstract:** the article provides a classification of the types of process failures in the gas field. The purpose of the study is to specify the order of personnel response to a particular type of problem. The object of research is the gas industry. Subject of research – types of process malfunctions.*

***Keywords:** industrial safety, malfunctions in the technological process, gas collection system, gas drying installation.*

УДК 628.5

Брынских Н.А.

студент магистратуры кафедры техносферной безопасности

Тюменский индустриальный университет

(г. Тюмень, Россия)

МЕРОПРИЯТИЯ ПО ЗАЩИТЕ ПЕРСОНАЛА ГАЗОВОГО ПРОМЫСЛА ОТ ОПАСНЫХ ПРОИЗВОДСТВЕННЫХ ФАКТОРОВ

Аннотация: в статье проведено исследование всех возможных опасных производственных факторов, которые имеют влияние на персонал газового промысла, на севере Российской Федерации. Цель исследования – разработать мероприятия по защите персонала газового промысла от опасных производственных факторов. Объект исследования – газовый промысел. Предмет исследования – опасные производственные факторы.

Ключевые слова: промышленная безопасность, аварийные ситуации, санитарная характеристика производственных зданий, мероприятия по защите персонала.

В соответствии с Приказом Ростехнадзора от 30.11.2020 № 471 [1], газовый промысел является опасным производственным объектом, так как основными вредными производственными факторами являются:

- возможность загазованности воздуха рабочей зоны;
- повышенный уровень шума;
- повышенный уровень статического электричества.

При авариях и повреждениях технологического оборудования и трубопроводов возможны:

- возникновение пожара;
- взрыв;
- отравление парами СУГ и природным газом; поражение электрическим током.

При проведении замеров, ремонтных работ, ударов молнии и при развитии пожара на территории объекта возможен взрыв парогазовой смеси в газовом пространстве ёмкостей и оборудования с возможным разрушением зданий и сооружений объекта. В таблице 1 указана классификация технологических блоков по взрывоопасности.

Таблица 1. Классификация технологических блоков по взрывоопасности [2]

№ п/п	Номер блока	Номера позиций аппаратуры, оборудования по технологической схеме, составляющие технологического блока	Относительный энергетический потенциал технологического блока	Категория взрывоопасности	Давление на стенки блока (ΔP), кПа	Классы зон по уровню опасности возможных разрушений, травмирования персонала
<i>ДКС</i>						
Установка очистки газа (УОГ)						
1	Блок сепаратора-пробкоуловителя	Е-1/1,2	18,85	III	-	5кл – 10,9 м
2	Блок сепаратора с промывочной секцией	С-1	24,16	III	676,8	-
3	Блок дозирования ингибитора	ПР-1	3,92	III	0,09	-
КЦ-2 (1-я ступень компримирования). Компрессорный цех						
4	Агрегат газоперекачивающий ГПА-Ц5-16С/45-1,7	ГПА	17,51	III	911,6	-
Установка охлаждения газа						
5	Аппарат воздушного охлаждения 2АВГ-75С	ВХ-1	21,86	III	183,3	-
Установка подготовки топливного и пускового газов						
В составе:						
6.1	Блок очистки газа	БО	25,71	III	2196,3	-
6.2	Блок редуцирования топливного и пускового газов	БРТПГ				
6.3	Блок замера	БЗ				
6.4	Установка подготовки импульсного газа	УПИГ				
7	Блок сепаратора пробкоуловителя	СП-2	18,85	III	16394,8	-

№ п/п	Номер блока	Номера позиций аппаратуры, оборудования по технологической схеме, составляющие технологического блока	Относительный энергетический потенциал технологического блока	Категория взрывоопасности	Давление на стенки блока (ΔP), кПа	Классы зон по уровню опасности возможных разрушений, травмирования персонала
8	Подогреватель газа	ПТПГ-30	19,46	III	4060,3	-
КЦ-1 (2 ступень компримирования). Компрессорный цех						
9	Газоперекачивающая установка ГПУ-16	ГПУ	20,53	III	532,8	-
Установка охлаждения газа						
10	Аппарат воздушного охлаждения газа 2АВГ-75С	ВХ-1	22,86	III	171,3	-
Установка подготовки топливного и хранения импульсного газов						
11.1	Блок очистки газа	БО	23,31	III	1637,4	-
11.2	Блок замера газа	БЗ				
11.3	Блок редуцирования топливного газа	БРТПГ				
11.4	Блок осушки и хранения импульсного газа	БОИГ				
12	Блок сепаратора пробкоуловителя	СП-1	21,21	III	23343,9	-
13	Блок подогр. газа ПГ-30	ПГ	19,70	III	4211,7	-
УКПГ						
Установка осушки газа						
14	Блок абсорбера осушки газа	А-1	28,93	II	411,1	-

Самым вероятным сценарием аварии является разрыв трубопровода, раскрытие фланца обвязки емкости хранения хладагента, возгорание емкости → образование сверхрасчетного давления в емкости (например, из-за резкого вскипания хладагента при наличии внешнего теплового источника внешнего пожара) → мгновенное разрушение емкостей с «перегретым» хладагентом → образование осколочного поля и выброс хладагента в атмосферу → поражение персонала и оборудования операторной ударной волной и осколками [3].

Поэтому в качестве мероприятия, предлагается перенос помещения операторской на обусловленное нормами безопасное расстояние от источника

ОПАСНОСТИ.

СПИСОК ЛИТЕРАТУРЫ:

1. Приказ Ростехнадзора от 30.11.2020 № 471. Об утверждении Требований к регистрации объектов в государственном реестре опасных производственных объектов и ведению государственного реестра опасных производственных объектов, формы свидетельства о регистрации опасных производственных объектов в государственном реестре опасных производственных объектов. – Официальный интернет-портал правовой информации www.pravo.gov.ru, 21.12.2020, № 0001202012210079.
2. Технологический регламент ГП. – М: ООО «...», 2020. – 58 с.
3. План ликвидации аварий на ГП. – М: ООО «...», 2020. – 82 с.

Brynskikh N.A.

Tyumen Industrial University
(Tyumen, Russia)

MEASURES TO PROTECT GAS FIELD PERSONNEL FROM HAZARDOUS PRODUCTION FACTORS

***Abstract:** the article examines all possible hazardous production factors that have an impact on the personnel of the gas field in the north of the Russian Federation. The purpose of the study is to develop measures to protect gas field personnel from hazardous production factors. The object of research is the gas industry. The subject of the study is hazardous production factors.*

***Keywords:** industrial safety, emergency situations, sanitary characteristics of industrial buildings, measures to protect personnel.*

УДК 628.147.25

Ефремова А.Г.

студент магистратуры кафедры техносферной безопасности

Тюменский индустриальный университет

(г. Тюмень, Россия)

Научный руководитель:

Томус И.Ю.

преподаватель кафедры техносферной безопасности,

доцент, кандидат медицинских наук

Тюменский индустриальный университет

(г. Тюмень, Россия)

СЦЕНАРИИ РАЗВИТИЯ АВАРИЙНЫХ СИТУАЦИЙ НА ДОЖИМНОЙ КОМПРЕССОРНОЙ СТАНЦИИ

Аннотация: в статье рассмотрены виды сценариев аварийных ситуаций на дожимной компрессорной станции. Объектом исследования является дожимная компрессорная станция, предметом исследования – возможные аварийные ситуации.

Ключевые слова: аварийные ситуации, разгерметизация технологического трубопровода, взрыв, ударная волна, воспламенение.

Дожимная компрессорная станция представляет собой опасный производственный объект, который является одним из важных технологических звеньев в подготовке природного газа.

Опасность объекта характеризуется наличием большого количества опасных веществ, оборудования, работающего под давлением и технологических трубопроводов [1].

Аварийные ситуации на ДКС обычно связаны с разгерметизацией

технологического трубопровода [2], на рисунке 1 представлена классификация групп сценариев развития аварийных ситуаций.



Рис. 1. Сценарии аварий на ДКС

Все рассмотренные группы аварийных ситуаций, при их возникновении и развитии, будут всегда иметь объемный и разрушительный характер с повреждением оборудования, зданий и поражением обслуживающих работников объекта, поэтому очень важное значение имеют профилактические, предупреждающие мероприятия организационно-технического характера, а именно [3]:

1) необходимо проводить ежемесячный контроль за состоянием работоспособности системы противоаварийной защиты;

2) при обнаружении недостатков и нарушений – необходимо разрабатывать более эффективные мероприятия, по поддержанию работоспособности системы противоаварийной защиты;

3) необходимо проводить отслеживание динамики состояния всего трубопровода и емкостного оборудования, с применением средств неразрушающего контроля;

-
- 4) необходимо проводить проверки работоспособности всего противопожарного оборудования и автоматических систем пожаротушения;
 - 5) все данные, полученные при проверках – подвергать аналитическому контролю;
 - 6) разрабатывать и внедрять новые способы круглосуточного мониторинга за состоянием наиболее опасного оборудования;
 - 7) пересмотреть расположение помещений с большим скоплением работников, для выявления зон, подверженных повреждению при реализации того или иного сценария аварии;
 - 8) проводить профилактическую работу с выявлением первопричин возникновения отказов, неполадок и инцидентов.

СПИСОК ЛИТЕРАТУРЫ:

1. Технологический регламент УКПГ: б/н / Российская Федерация. Техническая документация ООО «...». – Новый Уренгой: ООО «...», 2019. – 273 с.
2. План ликвидации и локализации аварийных ситуация УКПГ: б/н / Российская Федерация. Техническая документация ООО «...». – Новый Уренгой: ООО «...», 2019. – 180 с.
3. Ефремова А.Г. Научно-исследовательская работа четвертого семестра. – Тюмень: ТИУ, 2023 – 56 с.

Efremova A.G.

Tyumen Industrial University
(Tyumen, Russia)

Scientific advisor:

Tomus I.Y.

Tyumen Industrial University
(Tyumen, Russia)

**SCENARIOS FOR DEVELOPMENT OF EMERGENCY
SITUATIONS AT BOOSTER COMPRESSOR STATION**

***Abstract:** the article discusses the types of emergency scenarios for booster compressor situations. The object of the study is a booster compressor station, the subject of the study is possible emergency situations.*

***Keywords:** emergency situations, technological pipeline depressurization, explosion, shock wave, ignition.*

УДК 550.8.028

Латыпов А.С.

студент магистрант

Институт нефти и газа им. М.С. Гуцериева

Удмуртский государственный университет

(г. Ижевск, Россия)

ТЕХНОЛОГИЧЕСКИЕ РЕШЕНИЯ В ОБЛАСТИ ИНТЕНСИФИКАЦИИ ПРИТОКА НЕФТИ

Аннотация: в работе рассмотрен один из вариантов интенсификации нефти методом волнового действия на выбранном месторождении.

Ключевые слова: нефть, волновое действие, призабойная зона пласта.

Опыт проведения кислотной обработки с наложением эффекта волнового воздействия

Результаты проведенного анализа применяемых технологий интенсификации притока нефти свидетельствуют о том, что фактическая эффективность данных методов далека от расчетных. В связи с этим существует определенный интерес к применению различных комбинированных методов интенсификации притока нефти. Так, например, в условиях Туймазинского месторождения перспективным выглядит комбинированная технология, сочетающая в себе кислотную обработку призабойной зоны, с наложением эффекта волнового воздействия. Геологическая структура месторождения предполагает высокую эффективность волнового воздействия, однако, практические результаты, несмотря на относительную успешность своего применения, в целом не дают ожидаемого эффекта.

Существует несколько методов получения необходимого эффекта. Так, рассмотрены различные варианты использования волновых технологий при разработке «зрелых» месторождений Башкортостана. Рассмотрены

геологические особенности, позволяющие судить о перспективах использования метода, и проведен анализ эффективности использования комбинированного метода кислотной обработки и волнового воздействия.

В частности, отмечая индивидуальность физических и геологических особенностей продуктивных пластов, выделяются общие свойства, свидетельствующие о высокой вероятности эффективности волнового воздействия. К таким особенностям относят присутствие пористых участков пласта с большим количеством трещин, что в перспективе может обеспечить интенсивное движение нефти из пористых частей в систему трещин, что в свою очередь существенно повышают общую подвижность нефтяной смеси [1].

Кроме того, в статье рассмотрены результаты практического применения импульсного воздействия на призабойную зону пласта с одновременной обработкой кислотным составом. Данный метод позволил добиться хороших результатов по интенсификации притока, которые отражены в таблице 1.

Таблица 1. Результаты импульсно-ударного воздействия с использованием химреагентов

№ скважины	Средний прирост дебита нефти за 10 месяцев, т./сут.	Дополнительная добыча нефти за 10 месяцев после проведения ГТМ, тонн
1260	1,6	399
1262	1,5	348
1265	1,9	451
Всего	1,7	1198

Данные, приведенные в таблице 1, свидетельствуют о высокой эффективности проводимых мероприятий по интенсификации притока, что позволяет сделать вывод о потенциале данной технологии в определенных геологических условиях.

В статье [2] подробно рассмотрены практические результаты применения комплексной технологии, включающей в себя одновременное влияние обработки призабойной зоны пласта и волнового воздействия. Общей характеристикой опытных скважин является обработка карбонатных коллекторов Турнейского яруса на Новоелховском месторождении.

Результатом данных мероприятий является положительное изменение профиля притока, которое имело место в двух скважинах из трех, на которых проводилась обработка. Увеличение добычи обеспечивается включением в работу ранее не работавших пропластков, которые включаются в работу благодаря интенсификации процессов, происходящих при взаимодействии кислоты и карбонатных пород. Интенсификация данных процессов обеспечивается работой депрессионно-волнового генератора в призабойной зоне пласта. После проведения комплексной обработки пласта при помощи кислотной обработки, совмещенной с волновым эффектом, рекомендуется проведение свабирования, с целью ликвидации продуктов реакции из призабойной зоны пласта и с забоя [5].

Прирост дебита по нефти по скважине, которая подвергалась комбинированной обработке, составил 2 т/сут. в первый месяц после обработки. Впоследствии наблюдалось сохранение положительной динамики по добыче и незначительное снижение обводненности. Дополнительным показателем увеличения работоспособности скважины может служить двухкратное повышение давления на забое скважины [2].

Подбор скважин под реализацию на основе теоретических данных

Одним из наиболее важных вопросов, которые возникают при проектировании того или иного метода интенсификации притока, является вероятностная оценка эффективности метода и грамотный подбор скважины, условия в которой являются наиболее благоприятными для применения способа [3].

Проанализировав опыт проведения комбинированного метода интенсификации притока, который заключается в совмещении кислотной

обработки с волновым воздействием на призабойную зону пласта, можно определить общие условия, которые обеспечивают высокую вероятность успешности применяемого метода, характеризующимися трещиновато-пористыми коллекторами. Карбонатные пористые коллекторы на Туймазинском месторождении характерны для продуктивных пластов в кровле турнейского яруса C1t, в карбонатах заволжского D3zv и алексинского C1al горизонтов [4].

СПИСОК ЛИТЕРАТУРЫ:

1. Дубинский Г.С. и др. Об использовании волновых технологий для интенсификации добычи нефти / Дубинский Г.С., Андреев В.Е., Хузин Р.Р., Хузин Н.И., Мияссаров А.Ш. // В сборнике: СОВРЕМЕННЫЕ ТЕХНОЛОГИИ В НЕФТЕГАЗОВОМ ДЕЛЕ – 2016 Сборник трудов Международной научно-технической конференции посвященной 60-летию филиала. 2016. С. 186-193.
2. Дубинский Г.С. и др. Анализ результатов опытно-промысловых работ по интенсификации притока нефти из карбонатов с применением комплексного воздействия / Дубинский Г.С., В.Е. Андреев, Ю.А. Котенев, И.Г. Устенко, Н.А. Шамов, И.Г. Фаттахов // Вестник академии наук РБ. – 2017. – Том 25, № 4. – С. 67-77.
3. Ананьев С.А., и др. Применение технологии химической кольматации при бурении скважин на месторождениях Республики Саха (Якутия) [Текст] / С.А.Ананьев, Ф.Р.Яхшибеков, В.В.Быков, В.Д.Горгоц // Журнал «Бурение скважин», - январь, 2013.
4. Паникаровский Е.В., Паникаровский В.В., Клещенко И.И. Перспективы использования физико-химических методов для увеличения продуктивности скважин [Текст] / Е.В. Паникаровский, В.В. Паникаровский, И.И.Клещенко // Нефтепромысловое дело. – 2006. – №3. – С. 20–25

5. Дыбленко В. П. Волновые методы воздействия на нефтяные пласты с трудноизвлекаемыми запасами. Обзор и классификация [Текст] / В.П.Дыбленко // М.: – ОАО «ВНИИОЭНГ» – 2008. – 80 с.

Latypov.A.S

Udmurt State University

(Izhevsk, Russia)

**TECHNOLOGICAL SOLUTIONS
IN THE FIELD OF OIL INFLOW INTENSIFICATION**

***Abstract:** the paper considers one of the options for the intensification of oil by the wave action method at the selected fields.*

***Keywords:** oil, wave action, bottom-hole formation zone.*

УДК 331.46

Смирнова Т.В.

студент магистратуры кафедры техносферной безопасности

Тюменский индустриальный университет

(г. Тюмень, Россия)

Научный руководитель:

Сивков Ю.В.

заведующий кафедры техносферной безопасности

Тюменский индустриальный университет

(г. Тюмень, Россия)

**АНАЛИЗ ПРОБЛЕМ ТРАВМАТИЗМА
В ДОРОЖНО-ТРАНСПОРТНЫХ ПРОИСШЕСТВИЯХ
НА ТЕРРИТОРИИ ГАЗОВОГО ПРОМЫСЛА**

Аннотация: решение проблем роста количества случаев травматизма по-прежнему остается очень актуальным вопросом, нестандартной проблемой, на сегодняшний день – на территории газового промысла, является проблема травматизма в дорожно-транспортных происшествиях. Поиск причин ДТП на территории газового промысла с использованием статистического метода, способствует дальнейшей разработке профилактических мероприятий.

Ключевые слова: газовый промысел, статистический анализ, случаи травматизма, дорожно-транспортные происшествия.

Решение проблем роста количества случаев травматизма по-прежнему остается очень актуальным вопросом, нестандартной проблемой, на сегодняшний день – на территории газового промысла, является проблема травматизма в дорожно-транспортных происшествиях. Поиск причин ДТП на территории газового промысла с использованием статистического метода,

способствует дальнейшей разработке профилактических мероприятий.

Объект исследования – газовый промысел, предмет исследования статистические данные о количестве случаев травматизма в ДТП на объекте. Статистика травматизма изучена за период с 2018 по 2022 год – рисунок 1.



Рис. 1. Динамика количества случаев травматизма в ДТП с 2018 по 2022 г. [1]

Динамика количества случаев травматизма в ДТП с 2018 по 2022 имеет довольно устойчивый и постоянный характер – это говорит о неэффективности ежегодно-проводимых мероприятиях и об отсутствии мероприятий по профилактике причин возможных случаев ДТП.

Для выяснения причин, были изучены все отчеты об расследовании случаев травматизма в ДТП на объекте [2-6], и составлена таблица 1.

Таблица 1. Причины травматизма в ДТП на газовом промысле

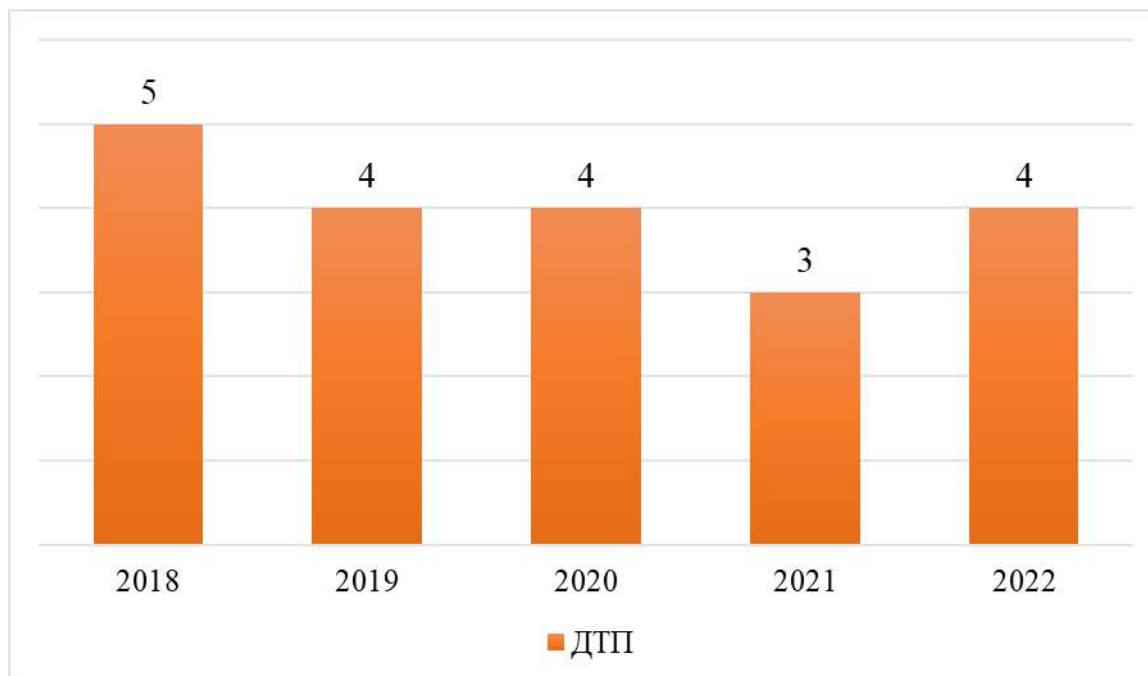
№ п/п	Причина	Количество случаев травматизма в ДТП за период				
		2018	2019	2020	2021	2022
1	Неудовлетворительное состояние дорожного покрытия	2	1	1	-	1
2	Неполадки в тормозной системе авто	1	-	1	-	-
3	Нарушение ПДД	2	3	-	2	3
4	Загромождение технологических проездов	-	-	1	1	1
5	Неудовлетворительное состояние освещения	-	-	1	-	-

За весь период произошло 20 случаев травматизма в ДТП на территории газового промысла – на рисунке 2 представлена диаграмма причин.



Рис. 2. Диаграмма причин травматизма в ДТП

Стоит обратить пристальное внимание на причину нарушения ПДД и неудовлетворительное состояние дорожного покрытия.

СПИСОК ЛИТЕРАТУРЫ:

1. Отчетная документация газового промысла. – Ноябрьск, ООО «...», 2023 – 46 с.
2. Сводный отчет об травматизме на объекте за 2018 г. – Ноябрьск, ООО «...», 2019 – 18 с.
3. Сводный отчет об травматизме на объекте за 2019 г. – Ноябрьск, ООО «...», 2020 – 24 с.
4. Сводный отчет об травматизме на объекте за 2020 г. – Ноябрьск, ООО «...», 2021 – 20 с.
5. Сводный отчет об травматизме на объекте за 2021 г. – Ноябрьск, ООО «...», 2022 – 28 с.
6. Сводный отчет об травматизме на объекте за 2022 г. – Ноябрьск, ООО «...», 2023 – 27 с.

Smirnova T.V.

Tyumen Industrial University
(Tyumen, Russia)

Scientific advisor:

Sivkov Yu.V.

Tyumen Industrial University
(Tyumen, Russia)

**ANALYSIS OF THE PROBLEMS OF INJURIES
IN ROAD ACCIDENTS ON THE TERRITORY OF THE GAS FIELD**

***Abstract:** solving the problems of the increase in the number of injuries is still a very topical issue, a non-standard problem, today – on the territory of the gas field, is the problem of injuries in road accidents. The search for the causes of an accident on the territory of a gas field using a statistical method contributes to the further development of preventive measures.*

***Keywords:** gas fishing, statistical analysis, injury cases, traffic accidents.*

УДК 331.46

Смирнова Т.В.

студент магистратуры кафедры техносферной безопасности

Тюменский индустриальный университет

(г. Тюмень, Россия)

Научный руководитель:

Сивков Ю.В.

заведующий кафедры техносферной безопасности

Тюменский индустриальный университет

(г. Тюмень, Россия)

**АНАЛИЗ ПРОБЛЕМ ТРАВМАТИЗМА
ПРИ РАБОТАХ НА ВЫСОТЕ ПРИ ОБСЛУЖИВАНИИ
ОБЪЕКТОВ ГАЗОВОГО ПРОМЫСЛА**

Аннотация: в статье рассматриваются случаи травматизма при работах на высоте при обслуживании объектов газового промысла. Поиск причин травматизма при осуществлении работ на высоте с использованием статистического метода, способствует дальнейшей разработке профилактических мероприятий.

Ключевые слова: газовый промысел статистический анализ, случаи травматизма, работы на высоте.

В статье рассматриваются случаи травматизма при работах на высоте при обслуживании объектов газового промысла. Поиск причин травматизма при осуществлении работ на высоте с использованием статистического метода, способствует дальнейшей разработке профилактических мероприятий.

Объект исследования – газовый промысел, предмет исследования статистические данные о количестве случаев травматизма при работах на высоте. Статистика травматизма изучена за период с 2018 по 2022 год – рисунок 1.



Рис. 1. Динамика количества случаев травматизма при работах на высоте с 2018 по 2022 г. [1]

Динамика количества случаев травматизма при работах на высоте с 2018 по 2022 имеет тенденцию к снижению – это говорит об эффективности ежегодно-проводимых мероприятиях.

Для выяснения причин, были изучены все отчеты об расследовании случаев травматизма при работах на высоте [2-6], и составлена таблица 1.

Таблица 1. Причины травматизма при работах на высоте

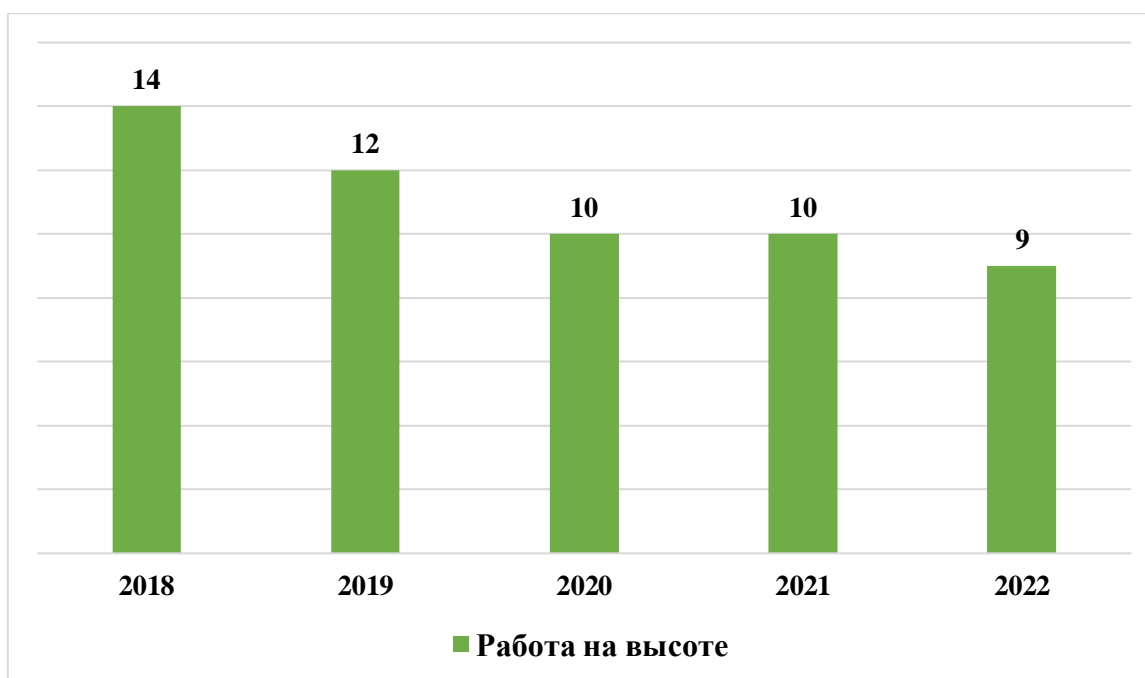
№ п/п	Причина	Количество случаев травматизма в ДТП за период				
		2018	2019	2020	2021	2022
1	Несоблюдение ТБ при эксплуатации вспомогательных механизмов	7	6	6	5	4
2	Поломка страховочной системы	3	4	2	3	4
3	Ошибки в организации работ на высоте	4	2	2	2	1

За весь период произошло 55 случаев травматизма при работах на высоте при обслуживании объектов газового промысла – на рисунке 2 представлена диаграмма причин.

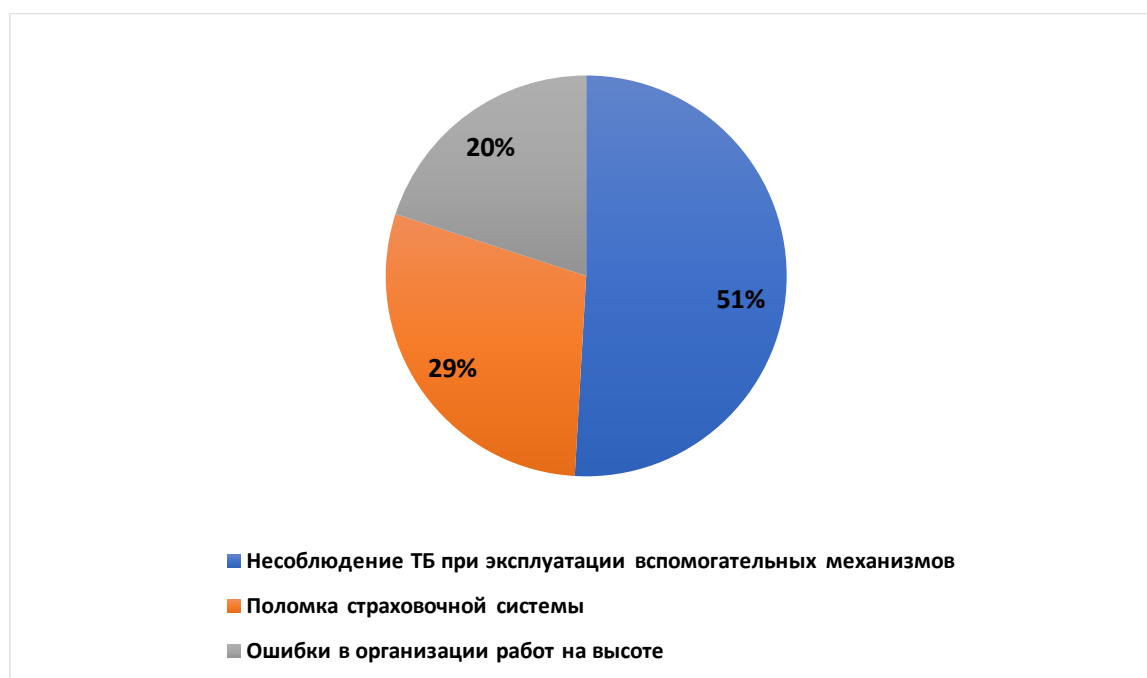
**Рис. 2.** Диаграмма причин травматизма при работах на высоте

Стоит обратить пристальное внимание на причины травматизма как несоблюдение ТБ при эксплуатации вспомогательных механизмов и поломки страховочной системы, с целью разработки профилактических мероприятий.

СПИСОК ЛИТЕРАТУРЫ:

1. Отчетная документация газового промысла. – Ноябрьск, ООО «...», 2023 – 46 с.
2. Сводный отчет об травматизме на объекте за 2018 г. – Ноябрьск, ООО «...», 2019 – 18 с.
3. Сводный отчет об травматизме на объекте за 2019 г. – Ноябрьск, ООО «...», 2020 – 24 с.
4. Сводный отчет об травматизме на объекте за 2020 г. – Ноябрьск, ООО «...», 2021 – 20 с.
5. Сводный отчет об травматизме на объекте за 2021 г. – Ноябрьск, ООО «...», 2022 – 28 с.
6. Сводный отчет об травматизме на объекте за 2022 г. – Ноябрьск, ООО «...», 2023 – 27 с.

Smirnova T.V.

Tyumen Industrial University

(Tyumen, Russia)

Scientific advisor:

Sivkov Yu.V.

Tyumen Industrial University

(Tyumen, Russia)

**ANALYSIS OF INJURY PROBLEMS DURING WORK
AT HEIGHT DURING MAINTENANCE OF GAS FIELD FACILITIES**

***Abstract:** the article deals with cases of injuries during work at height during maintenance of gas field facilities. The search for the causes of injuries during work at height using the statistical method contributes to the further development of preventive measures.*

***Keywords:** gas fishing statistical analysis, cases of injuries, work at height.*

УДК 331.46

Смирнова Т.В.

студент магистратуры кафедры техносферной безопасности

Тюменский индустриальный университет

(г. Тюмень, Россия)

Научный руководитель:

Сивков Ю.В.

заведующий кафедры техносферной безопасности

Тюменский индустриальный университет

(г. Тюмень, Россия)

**ПУТИ РЕШЕНИЯ ПРОБЛЕМ
ЭЛЕКТРОТРАВМАТИЗМА ПРИ ОБСЛУЖИВАНИИ
ОБЪЕКТОВ ГАЗОВОГО ПРОМЫСЛА**

Аннотация: в статье рассматриваются случаи электротравматизма при обслуживании объектов газового промысла. Решение проблем наличия причин электротравматизма с использованием статистического метода, способствует дальнейшей разработке профилактических мероприятий.

Ключевые слова: электротравматизм, газовый промысел, статистический анализ, пути решения проблем.

В статье рассматриваются случаи электротравматизма при обслуживании объектов газового промысла. Решение проблем наличия причин электротравматизма с использованием статистического метода, способствует дальнейшей разработке профилактических мероприятий.

Объект исследования – газовый промысел, предмет исследования статистические данные о количестве случаев электротравматизма при обслуживании объектов газового промысла. Статистика травматизма изучена за

период с 2018 по 2022 год – рисунок 1.



Рис. 1. Динамика количества случаев электротравматизма с 2018 по 2022 г. [1]

Динамика количества случаев электротравматизма с 2018 по 2022 имеет тенденцию к снижению – это говорит об эффективности ежегодно-проводимых мероприятиях.

Для выяснения причин, были изучены все отчеты об расследовании случаев электротравматизма [2-6], и составлена таблица 1.

Таблица 1. Причины электротравматизма

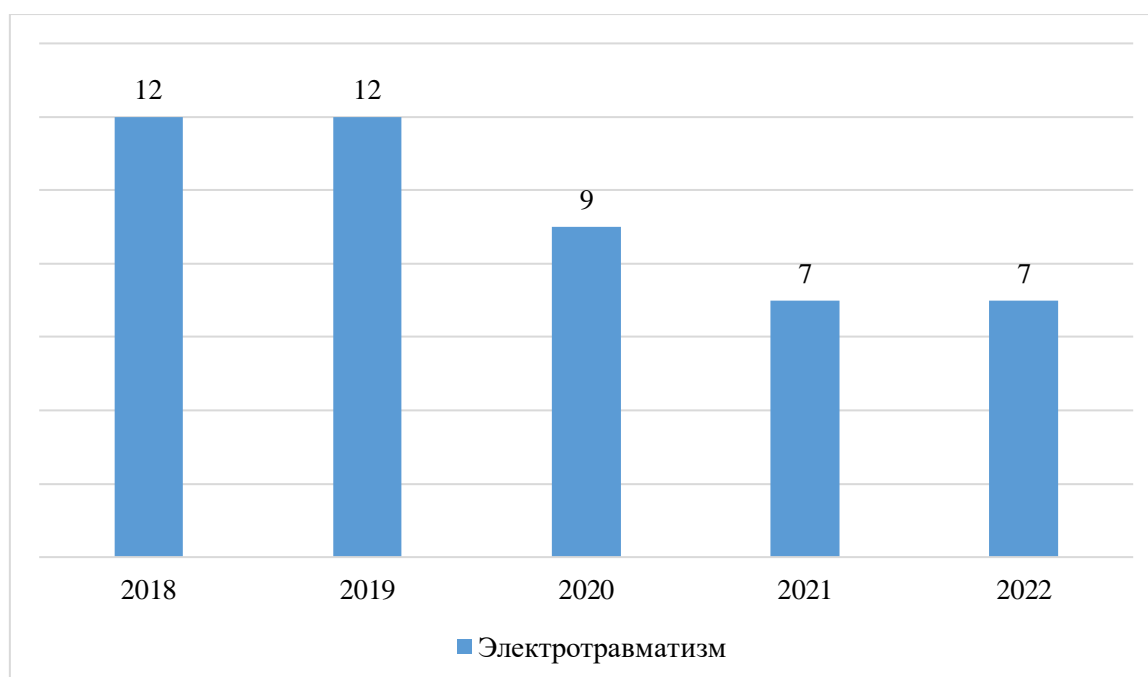
№ п/п	Причина	Количество случаев травматизма в ДТП за период				
		2018	2019	2020	2021	2022
1	Несоблюдение ТБ	5	3	3	4	1
2	Неудовлетворительное состояние СИЗ	3	4	2	-	5

3	Ошибочная подача напряжения и неправильное отключение электроустановок	2	4	3	3	-
4	Замыкания на корпус электроустановок вследствие ухудшения состояния изоляции	2	1	1	-	1

За весь период произошло 47 случаев электротравматизма при обслуживании объектов газового промысла – на рисунке 2 представлена диаграмма причин.



Рис. 2. Диаграмма причин электротравматизма

Стоит обратить пристальное внимание на причины электротравматизма как несоблюдение ТБ и неудовлетворительное состояние СИЗ, с целью

разработки профилактических мероприятий:

1. необходимо повысить качество обучения и проверки знаний по допускам электробезопасности;
2. провести проверку состояния всех средств индивидуальной защиты электротехнического персонала.

СПИСОК ЛИТЕРАТУРЫ:

1. Отчетная документация газового промысла. – Ноябрьск, ООО «...», 2023 – 46 с.
2. Сводный отчет об травматизме на объекте за 2018 г. – Ноябрьск, ООО «...», 2019 – 18 с.
3. Сводный отчет об травматизме на объекте за 2019 г. – Ноябрьск, ООО «...», 2020 – 24 с.
4. Сводный отчет об травматизме на объекте за 2020 г. – Ноябрьск, ООО «...», 2021 – 20 с.
5. Сводный отчет об травматизме на объекте за 2021 г. – Ноябрьск, ООО «...», 2022 – 28 с.
6. Сводный отчет об травматизме на объекте за 2022 г. – Ноябрьск, ООО «...», 2023 – 27 с.

Smirnova T.V.

Tyumen Industrial University
(Tyumen, Russia)

Scientific advisor:

Sivkov Yu.V.

Tyumen Industrial University
(Tyumen, Russia)

**WAYS TO SOLVE THE PROBLEMS
OF ELECTRICAL INJURIES
IN MAINTENANCE OF GAS FIELD FACILITIES**

***Abstract:** the article deals with cases of electrical injuries during the maintenance of gas field facilities. Solving the problems of the presence of causes of electrotraumatism using the statistical method contributes to the further development of preventive measures.*

***Keywords:** electrotraumatism, gas fishing, statistical analysis, ways to solve problems.*

УДК 331.46

Смирнова Т.В.

студент магистратуры кафедры техносферной безопасности

Тюменский индустриальный университет

(г. Тюмень, Россия)

Научный руководитель:

Сивков Ю.В.

заведующий кафедры техносферной безопасности

Тюменский индустриальный университет

(г. Тюмень, Россия)

СТАТИСТИЧЕСКИЙ АНАЛИЗ СЛУЧАЕВ ТРАВМАТИЗМА НА ГАЗОВОМ ПРОМЫСЛЕ

***Аннотация:** современная тенденция системы охраны труда на газовых промыслах России направлена к стремлению реализации мероприятий «нулевого травматизма», но на практике наблюдается иная ситуация. Решение проблем роста количества случаев травматизма по-прежнему остается очень актуальным вопросом и так как анализ статистических данных является самым эффективным методом анализа – в данном исследовании применен данный метод и представлены результаты.*

***Ключевые слова:** статистический анализ, случаи травматизма, коэффициенты травматизма, динамика коэффициентов.*

Современная тенденция системы охраны труда на газовых промыслах России направлена к стремлению реализации мероприятий «нулевого травматизма», но на практике наблюдается иная ситуация. Решение проблем роста количества случаев травматизма по-прежнему остается очень актуальным вопросом и так как анализ статистических данных является самым эффективным методом анализа – в данном исследовании применен данный

метод и представлены полученные результаты.

В качестве объекта исследования выбран один из многочисленных газовых промыслов на ресурсных просторах России, предметом исследования выбраны статистические данные о количестве случаев травматизма на объекте.

Статистику травматизма выбираем за период с 2018 по 2022 год – рисунок 1.



Рис. 1. Динамика количества случаев травматизма с 2018 по 2022 год

Согласно отчетной документации [1] исследованного объекта, за изученный период произошло следующее количество случаев травматизма:

- за 2018 год – 31 случай;
- за 2019 год – 28 случаев;
- за 2020 год – 23 случая;
- за 2021 год – 20 случаев;
- за 2022 год – 20 случаев.

Полученные данные указывают на динамику снижения количества случаев травматизма с 2018 по 2021 год, далее в 2022 году количество случаев получения травм остается на прежнем уровне – 20 случаев [2].

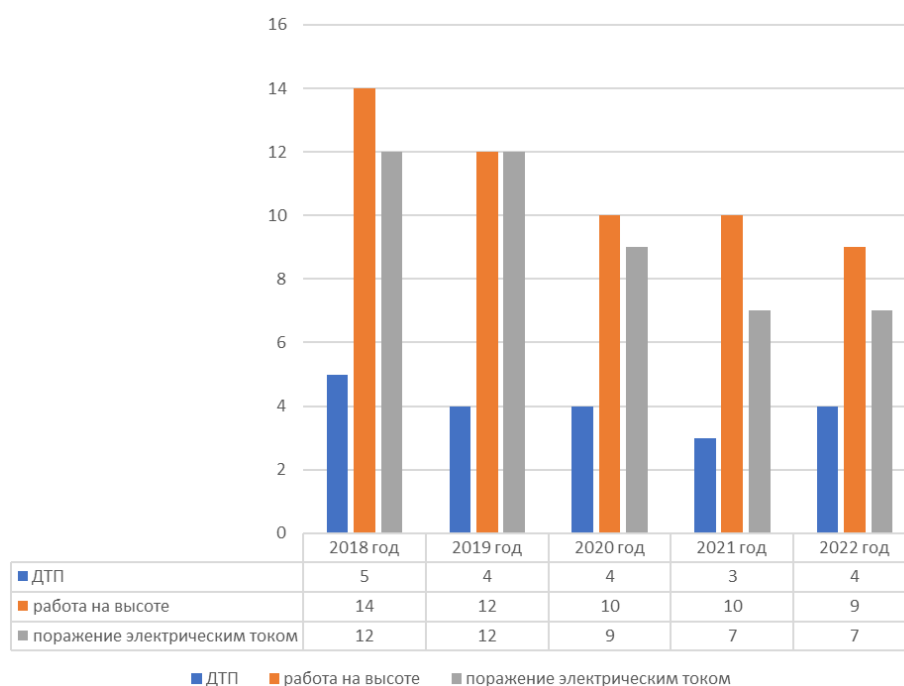
Однако количество случаев – является не единственным показателем

измерения качества функционирования системы охраны труда на объекте, поэтому далее был изучен вопрос о тяжести случаев травматизма – рисунок 2.



Рис. 2. Динамика тяжести травматизма

Согласно научно-исследовательской работе [2] динамика тяжести травматизма обстоит следующим образом:

- за 2018 год тяжелые травмы получили 57 % пострадавших, 43 % – лёгкие травмы;
- за 2019 год тяжелые травмы получили 52 % пострадавших, 48 % – лёгкие травмы;
- за 2020 год тяжелые травмы получили 49 % пострадавших, 51 % – лёгкие травмы;
- за 2021 год тяжелые травмы получили 47 % пострадавших, 53 % – лёгкие травмы;
- за 2022 год тяжелые травмы получили 47 % пострадавших, 53 % – лёгкие травмы;
- за весь изученный период отсутствовали случаи смертельного травматизма.

Произведен расчет коэффициентов частоты и тяжести травматизма, результаты расчетов приведены в таблице 1.

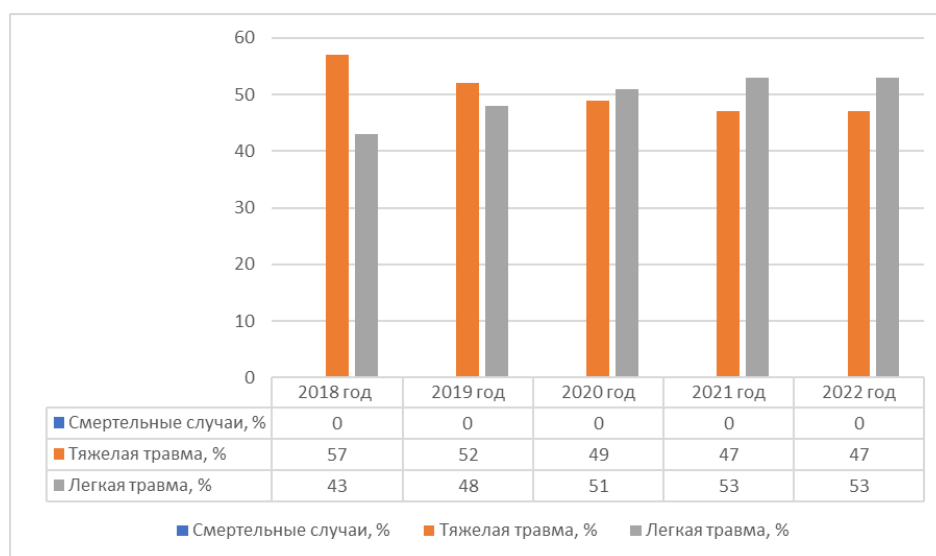
Таблица 1. Коэффициенты частоты травматизма

Наименование коэффициента	Коэффициенты				
	2018	2019	2020	2021	2022
Кч	85,6	77,3	63,5	55,2	55,2
Кт	5,9	6,03	5,9	8,4	7,0

Исходя из статистики травматизма на объекте проблема безопасности, по-прежнему остается актуальной несмотря на введенные мероприятия по обеспечению безопасности труда работников и говорит нам о том, что необходимо и дальше уделять особое внимание на безопасность работников и предотвращение несчастных случаев.

СПИСОК ЛИТЕРАТУРЫ:

1. Отчетная документация газового промысла. – Ноябрьск, ООО «...», 2023 – 46 с.
2. Смирнова Т.В. Научно-исследовательская работа. – Тюмень, ТИУ, 2023 – 14 с.

Smirnova T.V.

Tyumen Industrial University
(Tyumen, Russia)

Scientific advisor:

Sivkov Yu.V.

Tyumen Industrial University
(Tyumen, Russia)

STATISTICAL ANALYSIS OF INJURIES IN THE GAS FIELD

***Abstract:** the current trend of the labor protection system in the gas fields of Russia is directed towards the desire to implement "zero injury" measures, but in practice a different situation is observed. Solving the problems of the increase in the number of injuries is still a very relevant issue, and since the analysis of statistical data is the most effective method of analysis, this method is used in this study and the results obtained are presented.*

***Keywords:** statistical analysis, injury cases, injury coefficients, dynamics of coefficients.*

ПОЖАРНАЯ БЕЗОПАСНОСТЬ (FIRE SAFETY)

УДК 614.84

Бадмаев Б.О.

подполковник внутренней службы,

начальник отделения надзорной деятельности и профилактической работы

по Целинному району управления надзорной деятельности

и профилактической работы

Главное управление МЧС России по Республике Калмыкия

(г. Элиста, Россия)

СИСТЕМЫ ИНДИВИДУАЛЬНОГО ОПОВЕЩЕНИЯ О ПОЖАРЕ ЛЮДЕЙ С ОГРАНИЧЕННЫМИ ВОЗМОЖНОСТЯМИ В ЗДАНИИ БОЛЬНИЦЫ

Аннотация: в данной статье рассмотрены основные показатели пожарной безопасности в России за период с 2020 по 2022 годы. Дана характеристика систем оповещения о пожарах, описаны актуальные проблемы проведения оповещения и эвакуации людей с ограниченными возможностями. Сделан вывод о необходимости дооснащения учреждений сферы здравоохранения и социальной сферы системами индивидуального оповещения людей о пожаре.

Ключевые слова: пожар, пожарная безопасность, системы оповещения, больница, эвакуация.

Веками, начиная с зарождения цивилизации, пожары являлись неотъемлемой и потенциально опасной составляющей жизни человечества. Несмотря на развитие технологий, а также значительные усилия мирового сообщества по предотвращению пожаров, они и в настоящее время несут серьезную угрозу для здоровья и жизни людей, являются причиной миллиардного материального ущерба для экономики. Так, в соответствии с данными, предоставленными ФГБУ ВНИИПО МЧС России, в период с 2020 по

2022 годы только в России произошло более 1,1 млн. пожаров, которые унесли жизни более 24,5 тыс. человек и в которых пострадали 25 тыс. человек. Прямой материальный ущерб составил более 55,8 млрд. рублей.

Рисунок 1. Статистика пожаров и их последствий в Российской Федерации за 2020-2022 годы

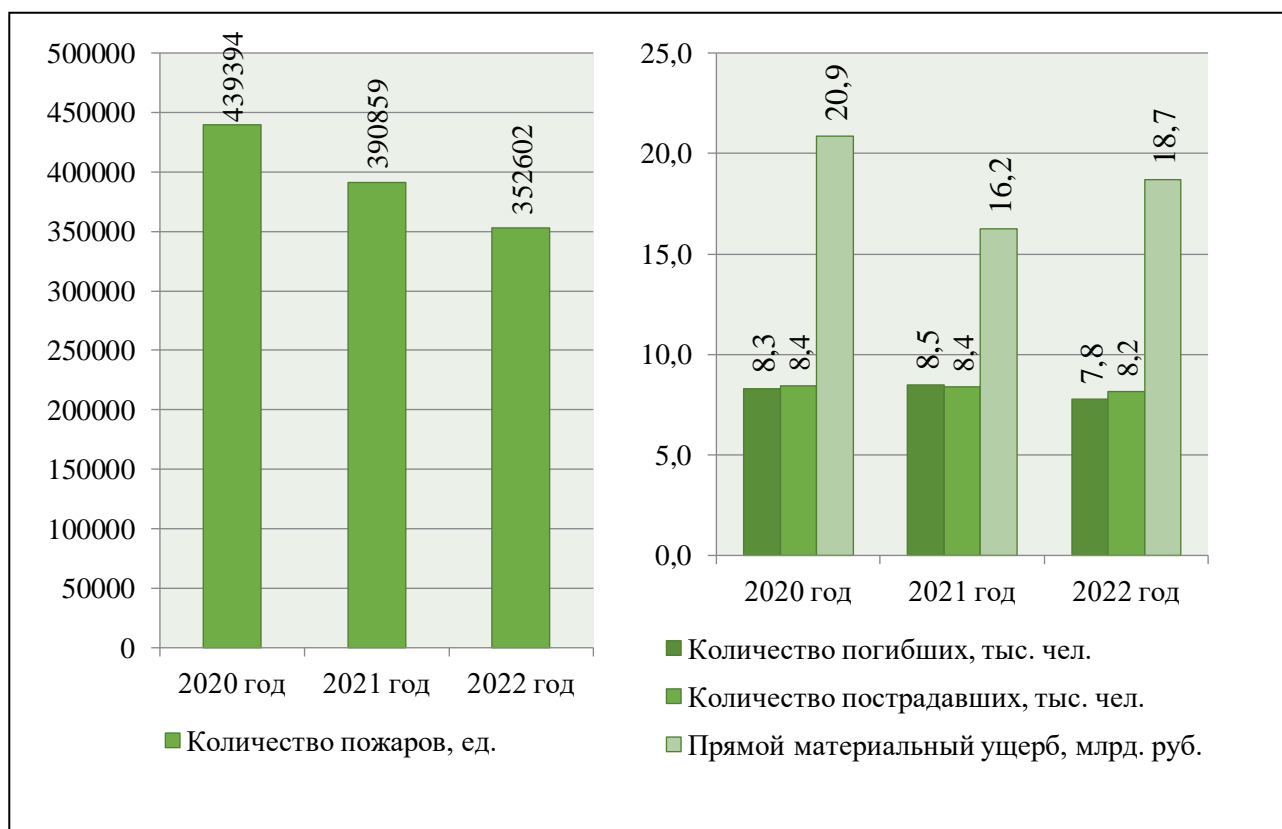

Как видно из рисунка 1, несмотря на тенденцию на снижение общего количества пожаров, количество погибших и пострадавших от них, а также прямой материальный ущерб снизились незначительно. Причинами высоких значений вышеуказанных показателей являются: использование новых материалов, зачастую обладающих неизвестными пожароопасными свойствами, и, как следствие, не соответствующих нормам пожарной безопасности; высокий уровень износа зданий, сооружений, оборудования, а также средств пожаротушения, повышение энергоемкости производственных объектов. Также важную роль играет рост населения и его скученность в

определенных местах, в случаях возгорания в таких помещениях риски гибели, травмирования и высокого материального ущерба возрастают многократно.

В соответствии со статьей 5 Технического регламента о требованиях пожарной безопасности, утвержденного Федеральным законом Российской Федерации от 22.07.2008 № 123-ФЗ (далее – Технический регламент), каждый объект должен иметь систему обеспечения пожарной безопасности, которая включает в себя такие составляющие, как система предотвращения пожара, система противопожарной защиты, а также комплекс организационно-технических мероприятий по обеспечению пожарной безопасности.

Одними из ключевых элементов системы противопожарной защиты являются системы обнаружения пожара, включающие в себя установки и системы пожарной сигнализации, заблаговременная организация эвакуационных путей и организация эвакуации во время пожара, а также немедленное оповещение людей. Основное предназначение системы оповещения – это доведение информации о возникшем пожаре (либо другой экстренной ситуации) до находящихся в здании людей, а также помощь в организации эвакуации из здания граждан.

Несмотря на разнообразие технических решений, используемых в построении систем оповещения, смысл устройств оповещения заключается в воздействии на органы чувств человека – слуховые, зрительные, осязательные и другие рецепторы. По этому признаку все пожарные оповещатели делят на световые, звуковые, речевые, комбинированные и прочие, к которым можно отнести вибрационные или электротокковые оповещатели.

Световые оповещатели воздействуют на органы зрения человека посредством световых табло, люминесцентных указателей или сигнальных ламп. Они должны обеспечивать восприятие информации при дневном и ночном освещении. Также может быть использован мигающий световой оповещатель, частота мигания которого должна составлять от 0,5 до 5 Гц. Примерами таких оповещателей могут служить указатели с белой надписью «Пожар», «Тревога» на красном фоне.

Звуковые оповещатели воздействуют на слуховые органы человека. Звуковые извещатели подразделяют на 3 типа: электромеханические, электродинамические и пьезоэлектрические. Они формируют низкочастотные звуковые колебания до 110 дБ, которые будут хорошо слышны людям вне зависимости от фонового шума, поэтому привлекут внимание всех находящихся в здании.

Речевые оповещатели – это технические устройства, функции которого включают в себя слуховое оповещение людей, находящихся внутри здания, о произошедшем пожаре, а также о путях эвакуации. Применение данных типов оповещателей снижает риск возникновения паники в результате пожара, а также помогает более организованно и оперативно провести эвакуацию людей.

Комбинированные пожарные оповещатели подразделяются на два вида – для массового и индивидуального извещения людей. Как показывает практика, использование только светового или звукового (в том числе речевого) оповещения имеет свои недостатки, связанные с тем, что у части людей в здании могут быть проблемы со слухом или зрением. Поэтому наиболее рационально использовать светозвуковые извещатели, воздействующие на несколько органов чувств.

По моему мнению, особую опасность представляют пожары, происходящие на объектах социальной сферы и здравоохранения, например, в домах престарелых, санаториях и больницах. Именно на этих объектах чаще всего находятся люди с ограниченными возможностями, маломобильные или не способные перемещаться самостоятельно. Оповещение и эвакуация данной категории граждан представляет собой непростую задачу, требует высоких затрат времени, специализированное оборудование, а также особые условия транспортировки граждан.

По данным Росстата, ежегодно в России на стационарное лечение попадает более 24 миллионов человек. Значительная часть пациентов находится в беспомощном состоянии по состоянию здоровья. Например, это люди с ограниченными возможностями, которые не могут передвигаться

самостоятельно либо имеют ограничения по слуху или зрению. В некоторых случаях пациенты на ночь принимают снотворные препараты. В России также действуют более 1,5 тысяч домов престарелых и более 600 психоневрологических интернатов, в которых проживает около 300 тысяч человек. К сожалению, в учреждениях здравоохранения и социальной сферы не всегда хватает персонала. Особенности здоровья пациентов не всегда позволяют им вовремя получить оповещения о пожаре, а индивидуально оповестить людей персоналу зачастую невозможно. Значительная часть пожаров приходится на ночное время. Дежурящему медперсоналу разбудить и эвакуировать пациентов, число которых может превышать сотню, просто не хватит времени, что может привести к трагедии.

За последние 5 лет в учреждениях здравоохранения и социального обслуживания населения произошло более 1300 пожаров, в результате которых погибли 72 человека. Приведу пример. 30 июля 2017 года во Владивостоке произошел пожар на первом этаже больницы ГУФСИН России по Приморскому краю. Он возник в помещении первого этажа, в котором хранились личные вещи пациентов. Возгорание сопровождалось сильным задымлением. На момент происшествия в палате терапевтического отделения находились четыре пациента, которые в связи с заболеваниями не могли передвигаться без посторонней помощи. Они отравились угарным газом и погибли.

Данные события выявили необходимость дооснащения объектов с круглосуточным пребыванием людей системами индивидуального оповещения людей о пожаре, особенно людей с ограниченными возможностями, тем более что применение таких устройств в 2012 году закреплено частью 12 статьи 84 Технического регламента.

Индивидуальные устройства оповещения о пожаре представляют собой системы оповещения в виде наручных браслетов, которые носят на запястье. С помощью воздействия на органы чувств, например, световых сигналов, звуковых или речевых сообщений, вибрации или электрического тока, они

предоставляют людям информацию о возникновении пожара или другой экстренной ситуации (рисунок 2).

Рисунок 2. Индивидуальные устройства оповещения о пожаре



Рассмотрим принципы работы индивидуальных систем оповещения о пожаре. Персональные устройства являются составляющей частью системы оповещения о пожаре и управления эвакуации (далее – СОУЭ). Индивидуальная система оповещения может быть установлена как вместе с системой автоматической пожарной сигнализации, так и дополнительно к уже имеющейся на объекте здравоохранения или социальной сферы СОУЭ в процессе модернизации. Для работы индивидуальных устройств пожарной сигнализации необходим радиоканал и питание от аккумуляторной батареи. Наиболее надежными считаются устройства, имеющие двусторонний обмен

данных, при этом работоспособность устройства и качество радиосвязи должны постоянно проверяться.

При возникновении пожара информация о нем направляется на приемно-контрольный прибор, который, в свою очередь, посылает сигнал «тревога» в пожарную часть, на пульт медсестры, а также на индивидуальные устройства оповещения людей. При поступлении на устройство сигнала начинает мигать световой индикатор, включается звуковое оповещение, режим вибрации. Комбинированное воздействие на различные органы чувств человека многократно повышают вероятность получения сигнала, особенно спящими людьми и людьми с ограниченными возможностями. Индивидуальные устройства должны иметь режим подтверждения, чтобы определить, получает ли пациент сигнал тревоги. Для подтверждения получения сигнала человеку достаточно нажать кнопку на корпусе браслета. Медперсонал на своем пульте должен нажать кнопку с именем пациента, который подтвердил получение сигнала, чтобы погасить индикатор.

Кроме того, пациенты могут использовать браслет для вызова медицинского персонала вне ситуации возникновения пожара. Если состояние здоровья пациента ухудшится, он может просто нажать кнопку на браслете и вызвать при необходимости медсестру. В этом случае на пульт управления поступит сигнал «вызов», в котором будет записано имя пациента. Целесообразно использовать в системе оповещения браслеты не только пациентам, но и дежурящему медперсоналу. Если в системе есть персональные устройства для оповещения персонала, то сигнал будет поступать и им на браслетах. Удобство наличия наручных извещателей для персонала заключается в том, что медсестра может покинуть свой пост, но при этом всегда будет получать аварийный сигнал на свой браслет в случае пожара или звонка пациента. Подтверждение и обратная связь возможны, только для устройств с двусторонней связью.

В настоящее время такие устройства уже разработаны и применяются на практике в ряде регионов нашей страны. Впервые использование таких

устройств начали еще в 2009 году в Курской области. Там, при поддержке МЧС России, персональными устройствами был оборудован «Госпиталь для ветеранов». В дальнейшем в ряде других регионов применили практику внедрения современных индивидуальных устройств оповещения. За первые несколько лет использования таких устройств число пострадавших и погибших при пожарах в учреждениях здравоохранения и социальной сферы снизилось в несколько раз.

Подводя итоги, можно сказать, что только внедрение и использование индивидуальных устройств оповещения недостаточно, чтобы предотвратить гибель и травмирование людей при пожарах. Необходимо принять дополнительные меры по повышению пожарной безопасности социальных объектов и больниц. Обучение сотрудников правильному поведению в чрезвычайной ситуации, соблюдению действующего законодательства и предписаний пожарных инспекторов не менее важно, чем внедрение новых разработок. Достижение более высокого уровня безопасности в медицинских организациях и учреждениях социальной защиты требует системной работы по всем направлениям.

СПИСОК ЛИТЕРАТУРЫ:

1. Федеральный закон от 21.12.1994 № 69-ФЗ «О пожарной безопасности».
2. Федеральный закон от 22.07.2008 № 123-ФЗ «Технический регламент о требованиях пожарной безопасности».
3. Пожары и пожарная безопасность в 2022 году: информ.- аналитич. сб. - Балашиха: ФГБУ ВНИИПО МЧС России, 2023.
4. Кондауров В.В., Терехин С.Н. Разработка системы индивидуального оповещения о пожаре людей с ограниченными возможностями в здании больницы // «Научный лидер», 2021. №15 (17).
5. Кондауров В.В., Терехин С.Н. Разработка системы индивидуального оповещения о пожаре людей с ограниченными возможностями в здании

больницы // «Научный лидер», 2021. №32 (34).

6. Собурь С.В. Установки пожаротушения автоматические: Учебно-справочное пособие. 8-е изд. (перераб.). – М.: Пожкнига, 2014.

Badmaev B.O.

Main Directorate of Ministry of Emergency Situations of Russia
in Republic of Kalmykia
(Elista, Russia)

**INDIVIDUAL FIRE WARNING SYSTEMS FOR PEOPLE
WITH DISABILITIES IN A HOSPITAL BUILDING**

***Abstract:** this article discusses the main indicators of fire safety in Russia for the period from 2020 to 2022. The characteristic of fire warning systems is given, the actual problems of notification and evacuation of people with disabilities are described. The conclusion is made about the need to retrofit healthcare and social institutions with systems for individual notification of people about a fire.*

***Keywords:** fire, fire safety, warning systems, hospital, evacuation.*

УДК 614.84

Царёва Ю.А.

главный специалист отдела организации надзорных и профилактических мероприятий управления надзорной деятельности и профилактической работы

Главного управления МЧС России по Псковской области

Санкт-Петербургский университет ГПС МЧС России

(г. Санкт-Петербург, Россия)

АНАЛИЗ НОРМАТИВНО-ПРАВОВОГО РЕГУЛИРОВАНИЯ В ОБЛАСТИ ПОЖАРНОЙ БЕЗОПАСНОСТИ НА ОБЪЕКТАХ С МАССОВЫМ ПРЕБЫВАНИЕМ

Аннотация: в работе анализируется состояние нормативно-правового регулирования в отношении объектов определенной категории, рассматривается вопрос о внесении изменений в законодательства Российской Федерации.

Ключевые слова: пожарная безопасность, специальные технические условия, массовое пребывание людей, законопроект.

В соответствии со статьей 6 Федерального закона от 18.12.2006 № 232-ФЗ «О внесении изменений в Градостроительный кодекс Российской Федерации и отдельные законодательные акты Российской Федерации» с 2007 года органы федерального государственного пожарного надзора исключены из сферы контроля за соблюдением требований пожарной безопасности на этапах проектирования, строительства, капитального ремонта, реконструкции и ввода объектов капитального строительства в эксплуатацию.

Федеральным законом от 21.12.1994 № 69-ФЗ «О пожарной безопасности» предоставлены полномочия по согласованию специальных технических условий на проектирование объектов, для которых нормативными правовыми актами требования пожарной безопасности не установлены. К таким объектам относятся, в том числе, многофункциональные здания,

предусматривающие массовое пребывание людей. При этом, возможность последующего контроля за соблюдением таких условий при проектировании и строительстве объектов действующим законодательством не определена.

Трагедия, произошедшая 25.03.2018 в торгово-развлекательном центре «Зимняя вишня» в городе Кемерово, требует переосмысления и принятия решений, направленных на совершенствование деятельности федерального государственного пожарного надзора, устранение правовых пробелов в области обеспечения пожарной безопасности, развитие правовых основ контроля за соблюдением требований пожарной безопасности на этапах проектирования, строительства, капитального ремонта, реконструкции и ввода в эксплуатацию объектов капитального строительства.

Результаты проведенных органами федерального государственного пожарного надзора проверок объектов с массовым пребыванием людей показывают, что сложившаяся система обеспечения пожарной безопасности не в полной мере отвечает требованиям по обеспечению безопасности людей на указанных объектах. Выявлено 627 объектов, имеющих нарушения противопожарных требований, устранение которых требует значительных материальных затрат и возможно лишь в ходе их капитальной реконструкции. Более 10 тыс. зданий эксплуатируется с нарушениями в работе автоматических систем пожарной сигнализации и оповещения о пожаре, свыше 2,5 тыс. – имеют нарушения в работе системы противодымной защиты, 2,3 тыс. – в системах автоматического пожаротушения, более 16 тыс. объектов имеют неудовлетворительное состояние эвакуационных путей и выходов, на путях эвакуации на 5,5 тыс. объектов применены материалы с высокой горючестью и дымообразующей способностью, 5,9 тыс. объектов не оборудованы в полном объеме первичными средствами пожаротушения. Список выявленных нарушений в обеспечении требований пожарной безопасности на объектах с массовым пребыванием людей можно было бы продолжить.

В целях обеспечения единства и полноты правового регулирования деятельности органов федерального государственного пожарного надзора за

соблюдением требований пожарной безопасности на объектах защиты, в законопроекте предлагается внести изменения в Федеральные законы «О защите населения и территорий от чрезвычайных ситуаций природного и техногенного характера», «О пожарной безопасности», «Об общих принципах организации местного самоуправления в Российской Федерации», «Об образовании в Российской Федерации», Градостроительный кодекс Российской Федерации.

В настоящее время разрабатывается законопроект, основные положения которого предусматривают:

обязательное участие органов федерального государственного пожарного надзора в проведении государственной экспертизы проектной документации и выдаче заключения о соответствии построенного, реконструированного объекта капитального строительства требованиям пожарной безопасности;

рассмотрение и согласование в части соблюдения требований пожарной безопасности градостроительной и проектно-сметной документации на строительство, капитальный ремонт, реконструкцию, расширение и техническое переоснащение организаций, зданий, сооружений и других объектов;

проведение муниципального контроля за соблюдением требований пожарной безопасности в соответствии с законодательством Российской Федерации о государственном контроле (надзоре) и муниципальном контроле в Российской Федерации;

организацию и проведение государственного мониторинга пожарной безопасности объектов с массовым пребыванием людей;

отнесение к вопросам местного значения участия в осуществлении мероприятий по профилактике пожаров;

Социально-экономические последствия предлагаемых изменений направлены на обеспечение согласованных и эффективных действий органов государственной власти, органов государственной власти субъектов Российской Федерации и органов местного самоуправления, необходимых для повышения уровня обеспечения пожарной безопасности на объектах с массовым пребыванием людей, повышение эффективности деятельности федерального

государственного пожарного надзора за соблюдением требований пожарной безопасности на этапах проектирования, строительства, капитального ремонта, реконструкции и ввода в эксплуатацию объектов капитального строительства, что позволит существенно снизить риски и угрозы возникновения пожаров на объектах защиты.

СПИСОК ЛИТЕРАТУРЫ:

1. Федеральный закон № 123-ФЗ от 22.07.2008 «Технический регламент о требованиях пожарной безопасности»
2. Постановление Правительства РФ от 28 мая 2021 г. № 815 «Об утверждении перечня национальных стандартов и сводов правил (частей таких стандартов и сводов правил), в результате применения которых на обязательной основе обеспечивается соблюдение требований Федерального закона «Технический регламент о безопасности зданий и сооружений», и о признании утратившим силу постановления Правительства Российской Федерации от 4 июля 2020 г. № 985» (далее – ПП № 815).
3. Приказ Росстандарта от 14.07.2020 № 1190 «Об утверждении перечня документов в области стандартизации, в результате применения которых на добровольной основе обеспечивается соблюдение требований Федерального закона от 22 июля 2008 г. № 123-ФЗ «Технический регламент о требованиях пожарной безопасности».
4. Пособие по применению «Методики определения расчетных величин пожарного риска в зданиях, сооружениях и строениях различных классов функциональной пожарной опасности» (второе издание).

Tsareva Yu.A.

Directorate of Ministry of Emergency Situations of Russia in Pskov region
Saint Petersburg University of the Ministry of Emergency Situations of Russia
(Saint Petersburg, Russia)

**ANALYSIS OF REGULATORY & LEGAL REGULATION IN
FIELD OF FIRE SAFETY AT FACILITIES WITH MASS STAY**

***Abstract:** the paper analyzes the state of regulatory regulation in relation to objects of a certain category, considers the issue of amendments to the legislation of the Russian Federation.*

***Keywords:** fire safety, special technical conditions, mass stay of people, draft law.*

УДК 614.84

Царёва Ю.А.

Главный специалист отдела организации надзорных и профилактических мероприятий управления надзорной деятельности и профилактической работы

Главного управления МЧС России по Псковской области

Санкт-Петербургский университет ГПС МЧС России

(г. Санкт-Петербург, Россия)

ФОРМУЛИРОВКА УПРОЩЕННОЙ АНАЛИТИЧЕСКОЙ МОДЕЛИ ДВИЖЕНИЯ ЛЮДСКОГО ПОТОКА И МОДЕЛИРОВАНИЕ ЭВАКУАЦИИ ЛЮДЕЙ ИЗ ЗДАНИЯ ПРИ ПОЖАРЕ

Аннотация: в работе дана формулировка упрощенной аналитической модели движения людского потока при пожаре. определяется расчетное время эвакуации людей при пожаре.

Ключевые слова: своевременность, модель, движение, эвакуация, пожар, защита, время.

Под своевременностью понимается необходимость покинуть здание при пожаре до достижения в помещениях и на путях эвакуации предельно допустимых уровней воздействия на людей опасных факторов пожара, определяемое динамикой их распространения при различных вариантах функционирования систем защиты. С учетом вышеизложенного, можно сформулировать условие безопасности по первому предельному состоянию (по своевременности):

$$t_{\text{ЭВ.}} < t_{\text{НБ.}}, \quad (1)$$

где: $t_{\text{ЭВ}} = t_{\text{ин}} + t_{\text{н.э.}} + t_{\text{р}}$ – значение времени эвакуации последнего из людей в здании;

$t_{ин}$ – инерционность системы оповещения – интервал времени от возникновения пожара до начала оповещения о пожаре;

$t_{н.э.}$ – интервал времени от получения сигнала о пожаре до начала эвакуации людей; определяется психофизиологией поведения людей при получении информации о ЧС;

t_p – расчетное значение максимального времени выхода замыкающей части людского потока с момента начала эвакуации;

$t_{нб}$ – время достижения предельно допустимых уровней воздействия на людей опасных факторов пожара, определяемое динамикой их распространения.

Беспрепятственность достигается отсутствием на путях эвакуации скоплений людей с высокой плотностью D_{max} , что позволяет сформулировать условие безопасности по второму предельному состоянию (по беспрепятственности эвакуации):

$$D_i < D_{max} \quad (2)$$

Максимальные плотности на участках движения возникают в случае, если величина подходящего людского потока $P_{i,k}$ больше пропускной способности участка $Q_{i+1,k}$. Это означает, что к границе участка $i+1$ в единицу времени подходит больше людей, чем он может пропустить за это же время:

$$P_{i,k} < Q_{i+1,k} \quad (3)$$

Естественно, часть людей задерживается на участке i перед границей с участком $i+1$, образуется скопление людей, в котором плотность потока в чрезвычайной ситуации достигает максимальных значений. Образование скоплений людей является основным признаком нарушения беспрепятственности движения. В чрезвычайной ситуации воздействие людей друг на друга в скоплении и на ограждающие конструкции эвакуационных путей достигает уровней давления, способных к компрессионной асфиксии организма человека со смертельным исходом. Условия безопасности проверяются расчетом.

Расчетное время эвакуации людей t_p из помещений и зданий устанавливается по расчету времени движения одного или нескольких людских потоков через эвакуационные выходы от наиболее удаленных мест размещения людей.

При определении расчетного времени эвакуации людей длину и ширину каждого участка пути эвакуации для проектируемых зданий принимают по проекту, а для построенных – по фактическому положению. Длину пути по лестничным маршам, а также по пандусам измеряют по длине марша. Длину пути в дверном проеме принимают равной нулю. Проем, расположенный в стене толщиной более 0,7 м, а также тамбур следует считать самостоятельными участками горизонтального пути, имеющими конечную длину l_i .

Анализ результатов расчетов показал, что для принятых объемно-планировочных решений, интервал времени от момента обнаружения пожара до завершения эвакуации людей ($t_{эв}$) в безопасную зону (наружу) не превышает необходимое время эвакуации людей ($t_{нб}$) при пожаре (время достижения опасными факторами пожара критических значений).

В процессе выполнения работы, проведен анализ Раздела 9 «Мероприятия по обеспечению пожарной безопасности» согласно пункту 26 постановления Правительства РФ от 16.02.2008 № 87 «О составе разделов проектной документации и требованиях к их содержанию», на соответствие нормам и требованиям пожарной безопасности.

Проведен анализа проектных решений, принятых на объекте, разработаны мероприятия по обеспечению пожарной безопасности.

Для подтверждения обеспечения соответствующего уровня пожарной безопасности объекта, с учетом предложенных компенсирующих мероприятий, выполнен расчет пожарного риска, подтверждающий обеспеченность пожарной безопасности объекта защиты.

СПИСОК ЛИТЕРАТУРЫ:

1. Федеральный закон № 123-ФЗ от 22.07.2008 «Технический регламент о требованиях пожарной безопасности» (далее – ТР № 123-ФЗ).
2. Постановление Правительства от 16 февраля 2008 года № 87 «О составе разделов проектной документации и требованиях к их содержанию» (далее – ПП № 87).
3. Приказ МЧС России № 382 от 30.06.2009 «Об утверждении методики определения расчетных величин пожарного риска в зданиях, сооружениях и строениях различных классов функциональной пожарной опасности».

Tsareva Yu.A.

Directorate of Ministry of Emergency Situations of Russia in Pskov Region
Saint Petersburg University of Ministry of Emergency Situations of Russia
(Saint Petersburg, Russia)

**FORMULATION OF A SIMPLIFIED ANALYTICAL MODEL
OF HUMAN FLOW AND SIMULATION OF EVACUATION
OF PEOPLE FROM A BUILDING IN CASE OF FIRE**

Abstract: the paper provides a formulation of a simplified analytical model of the movement of human flow in a fire. the estimated time of evacuation of people in case of fire is determined.

Keywords: timeliness, model, movement, evacuation, fire, protection, time.

МЕДИЦИНА И ЗДРАВООХРАНЕНИЕ (MEDICINE & HEALTHCARE)**УДК 61****Nizamov Kh.Sh.**

ORCID: 0000-0002-7656-3278

Cardiac surgeon, Director of the regional branch of the Republican Specialized Scientific and Practical Medical Center of Cardiology of Samarkand region
(Samarkand, Uzbekistan)

Lakhanov A.O.

interventional cardiologist of the regional branch of the Republican Specialized Scientific and Practical Medical Center of Cardiology of Samarkand region
(Samarkand, Uzbekistan)

Ruziyeva A.A.

Cardiologist, researcher at the regional branch of the Republican Specialized Scientific and Practical Medical Center of Cardiology of Samarkand region
(Samarkand, Uzbekistan)

**ORGANIZATION OF MEASURES TO PROVIDE EMERGENCY
HIGH-TECH MEDICAL CARE IN THE FIELD OF CARDIOLOGY**

***Abstract:** this article contains statistically processed analysis data on the organization of emergency high-tech cardiological care for patients with acute coronary syndrome, after contacting the Samarkand regional branch of the Republican Specialized Scientific and Practical Medical Center of Cardiology. Stages of compliance with the algorithm developed in our center based on clinical recommendations for the management of patients with acute coronary syndrome; leading to a significant improvement in the quality of medical care based on their own experience. Including reducing the time of the index event from the initial stage to the beginning of the reperfusion therapy stage.*

***Keywords:** cardiovascular system, cardiovascular diseases, high-tech cardiological medical care, endovascular cardiac surgery, interventional cardiac surgery.*

Relevance. A significant reduction in mortality from diseases of the cardiovascular system (CV) in the last twenty years has been achieved by the development of cardiological, interventional and cardiac surgical care for patients with acute coronary syndrome (ACS), the introduction of effective methods of preventive medicine, in particular early diagnosis; treatment and medical rehabilitation measures for patients with/without disability of diseases of the circulatory system (DCS); preparation and improvement of highly qualified specialists in cardiac surgery, etc. [1-3].

The number of performed coronary angiography (CAG), percutaneous interventions (PCI), and coronary artery bypass grafting (CABG) is growing year after year in Uzbekistan. Among the three leaders in this developing high-tech direction among all administrative-territorial units of the country is the city of Samarkand, where cardiological specialized and highly specialized care is represented by a center with expanded cardiology departments: the Samarkand regional branch of the Republican Specialized Scientific and Practical Medical Center of Cardiology.

The purpose of the study: to analyze the organization of cardiac surgical care for patients with acute coronary syndrome, at the hospital level to residents in developing cities, which is the city of Samarkand.

Materials and methods: statistical electronic data of the Samarkand regional branch of the Republican Specialized Scientific and Practical Medical Center of Cardiology for the period from January to May 2023

Results and discussions: In this medical organization in Samarkand, the number of PCI 393 and CABG 161 cases is increasing every year only for 5 months of 2023.

The total number of patients with ACS who underwent PCI, residents of Samarkand turned out to be 357 (28.4%), most of them were hospitalized urgently (97.8%). Patients with ACS with PCI are more often admitted to hospitals for emergency medical care (77.9%); less are sent by primary health care organizations

(PHC) - 5.6%, by another hospital - 2.8%; the same number – by the independent treatment of the patients themselves (9.7%), organizations providing consultative and diagnostic assistance (8.67%) and less often in other ways (2.35%).

When distributed over a time interval, hospitalization from the onset of pain syndrome leads to a shift in the results towards an increase in duration. So, if 31.9% were hospitalized within 6 hours, then from 6 to 24 hours – 21.34% and more than 24 hours – 43.21%.

There were cases of planned hospitalization of patients with ACS for PCI: in Samarkand - 4.6%. In Samarkand, 208 planned hospitalized patients at the prehospital stage were diagnosed with unstable angina (UA) – 182 (83.72%), myocardial infarction (MI) - 53 (21.24%).

The quality of diagnosis in a hospital directly depends on the frequency of coincidence / discrepancy between the preliminary and final diagnosis, i.e. the diagnosis that was established at the correctional stage of emergency conditions and the diagnosis at the stage of ending therapy. In the city of Samarkand, the number of coincident diagnosis established on prehospital tap and final diagnosis in a hospital was 98.1% ($p < 0.0014$), preliminary and final diagnosis in a hospital was 99.05% ($p < 0.0011$), which is significantly higher compared with the national average data.

Another interesting data is the calculation of the time of observation of a patient with ACS (ST-segment elevation myocardial infarction (STEMI) to and non-ST-segment elevation myocardial infarction (NSTEMI)) in specialized departments before resolving issues about PCI. In Samarkand, the average time from admission to surgery in minutes was 877.84 ± 1813.21 (median – 209.48, FINITE DIFFERENCE METHOD (FDM) (72.23-1046.4) ($p < 0.0011$), which is better than the indicators of other cities of the Republic of Uzbekistan.

Also, as in the whole country in Samarkand, indications for PCI are myocardial infarction (MI) among both men (68.30%) and women (67.4%), as well as unstable angina (UA) – 33.62 and 34.75%, respectively ($p < 0.0012$). The proportion of patients with MI among all patients who underwent surgery was 68.79%. Of all possible cases of lesion: MI with ST segment elevation was observed

in 70.25% of cases, without ST segment elevation – 35.69%. When taking into account the timing of occurrence, the share of primary MI account for 73.41%, repeated – 27.63%.

Patients with ACS in emergency cardiological and cardiac surgery centers underwent myocardial revascularization by coronary artery stenting (98.71%) and balloon angioplasty of heart vessels (2.45%) ($p < 0.0012$). In contrast to the republican data in Samarkand, the number of stenting was slightly lower (95.92%), and the number of balloon angioplasty of heart vessels was higher (4.35%) ($p < 0.0012$).

Postoperative complications, such as postoperative hematoma at the site of access, internal and/or external bleeding, development of myocardial infarction with 4 types, ischemic complications in the brain, cardiovascular insufficiency, rhythm disturbance, conduction disorder, pulmonary edema, retrombosis, pericarditis, peritonitis) PCI was observed quite rarely: in January 2023 – 0.31%, in February 2023 – 0.24%, in March 2023 – 0.16%, in April 2023-0%, in May 2023-0% of cases.

ACS in PCI, in hospitals in Samarkand was 14.6 ± 3.4 (median – 12.2, FDM (9.03-13.03)). The maximum bed-day spent was 18, the minimum was 2. In the conditions of the intensive care unit, patients spent an average of 2.18 ± 2.1 (median-1.0; FDM (1.033-2.045), a maximum of 28 days. The maximum number of days spent by a patient in our Samarkand regional branch of the Republican Specialized Scientific and Practical Medical Center of Cardiology, as a whole and in the intensive care unit, is almost 2.1 times less than the national average values.

When conducting statistical processing of treatment results in the form of positive dynamics: recovery and improvement, in Samarkand, 98.82% of patients with ACS were found after PCI.

Of all ACS patients who underwent CABG, about 88.16% of patients were hospitalized for emergency indications. When distributing this indicator, the following data were obtained: from the period of the onset of pain syndrome to hospitalization within 6 hours – 27.23%; from 7 to 24 hours (up to the 1st day) - 22.44%; and more than 24 hours (more than a day) – 37.63%. The above data indicate that there are more patients hospitalized in Samarkand in the first 6 hours

from the onset of pain syndrome. Although patients hospitalized for more than 24 hours (more than 1 day).

Data on planned hospitalization in Samarkand (15.12%) were also obtained. This indicator is almost twice as high as the national average (8.07%). But at the same time, at the prehospital stage, these patients have already been diagnosed with US and MI.

In Samarkand, patients are more often admitted to hospitals by EMERGENCY MEDICAL CARE (EMC), in 64.92% of cases. Patients who are admitted by other means account for a smaller proportion: PHC organizations – 19.37%, after self-treatment of patients - 12.43%, organizations of consultative and diagnostic care – 8.3%, other hospitals – 5.13% and other possible ways – 0.82%.

The frequency of coincidence of the diagnosis established at the prehospital stage and the final diagnosis established in the hospital in Samarkand was 76.47% ($p < 0.0011$), which is considered lower throughout the Republic. In 28.42% of cases, patients are delivered with a diagnosis of other DCS. The frequency of coincidence of the preliminary and final diagnosis is also lower in Samarkand (92.35%) ($p < 0.0011$). In 11.28% of cases, patients in the emergency department were diagnosed with other DCS. In In Samarkand, the distribution of the main indications for CABG is characterized by a large proportion: MI among both men – 61.83%, and among women – 58.41%, UA - 42.36% and 44.37%, respectively ($p = 0.121$). In general, according to the results of statistical data, the proportion of patients with MI out of all operated patients was 61.07%. Whereas, the number of patients with MI by the depth of the lesion: MI with ST elevation is 73.05%, without ST elevation – 31.24%. According to the terms of development, they account for 69.14% of the primary, 32.63% of the secondary.

Patients with ACS in the conditions of our center underwent operations for myocardial revascularization by coronary artery bypass grafting (CABG).

In Samarkand, CABG is performed in 79.41% of cases in the amount of 1 to 5 shunts: three-shunt operations were performed more often – 41.08%, less often - two-shunt (23.02%), four-shunt or more (14.26%) and one-shunt (4.08%).

Simultaneous CABG in combination with percutaneous coronary intervention (PCI) was used in 2.1%; the combination of CABG and prosthetic heart valves, as well as CABG and radiofrequency ablation in patients with atrial fibrillation was 0.855% ($p < 0.0011$).

Postoperative complications, in the form of: internal and external bleeding, type 5 myocardial infarction, cerebral circulation disorders, pulmonary embolism, mediastinitis, wound suppuration, cardiovascular insufficiency, respiratory failure, retrombosis, wound divergence, pneumonia, pleurisy, in Samarkand were observed only in 0.831% of cases.

On average, the number of beds spent by patients with ACS in hospitals in Samarkand was less (16.92 ± 4.4) (median - 17.5, FDM (14.3–21.22), maximum - 69.63, minimum – 1. In the intensive care unit, patients spent an average of 2.91 ± 2.03 (median – 2.2, FDM (1.1-3.2), the maximum is 31.

A positive effect, which manifested itself in the form of positive dynamics: recovery, improvement, or even without changes; was observed in 96.35% of patients after CABG. All these patients were either discharged or transferred to other hospitals. Deterioration of the condition and/or well-being was observed only in 1.27% of the detected cases.

Conclusions: This research conducted by us, first of all, allowed us to:

- To identify and establish reserves of increased effectiveness of therapy in ACS, in particular, reducing the time from the onset of symptoms to the beginning of the pathogenetic approach to therapy;

- The reserve was also established in the period of reducing the time interval from the moment of hospitalization to surgery, due to timely diagnosis using coronary angiography (CAG). That first of all allows us to identify one or another approach to solving questions about the tactics of therapy, according to existing algorithms and/ or clinical recommendations.

REFERENCES:

1. Bokeria L.A., Alekyan B. g., Colombo A., Buziashvili Yu.I. Interventional methods of treatment of coronary heart disease. – M.: 2002. – 417 p.
2. Belova S.A., Moskvicheva M.G., Lukin O.P., Belov D.V. Analysis of the incidence and availability of high-tech medical care for patients with coronary heart disease in the Chelyabinsk region // Modern problems of science and education. - 2014. - No. 2. – pp. 5-9.
3. Bokeria L.A. Cardiology and cardiac surgery – innovative development // Materials of the Presidium of the Russian Academy of Medical Sciences. Bulletin of the Russian Academy of Medical Sciences. – 2012. - No.5. – pp.4–5.
4. Pulatov, Sh. Sh., Ruzieva, A. A., & Khasanzhanova, F. O. (2023). Aspects Of Cardioprotection Of Patients With Chronic Heart Failure As A Consequence Of Myocardial Infarction. Periodical Journal of Modern Philosophy, Social Sciences and Humanities, 17, 133-136.
5. Askarov, I. K., Kushnazarov, R. S., Ruzieva, A. A., & Khasanzhanova, F. O. (2023). Predictors Of Cardioprotection In Patients With Chronic Heart Failure As A Consequence Of Myocardial Infarction. Periodical Journal of Modern Philosophy, Social Sciences and Humanities, 17, 137-140.
6. Kunazarov R. S., Rakhmatullaev A. A., Ruzieva A. A. ANEMIA AS A PREDICTORONIC SYSTEMIC INSUFFICIENCY //Journal of Integrated Education and Research. – 2023. – Vol. 2. – No. 4. – pp. 86-93.
7. Nizamov V. N., Rakhmatzhanovna Z., Ruzieva A. A. Pandemic features of chronic heart failure in young patients //Periodical Journal of Modern Philosophy, Social Sciences and Humanities. – 2023. – Vol. 17. – pp. 155-158.

УДК 61

Гаврилова Э.С.

Чувашский государственный университет имени И.Н. Ульянова
(г. Чебоксары, Россия)

Авдеев Б.О.

Чувашский государственный университет имени И.Н. Ульянова
(г. Чебоксары, Россия)

Чернышова А.А.

Чувашский государственный университет имени И.Н. Ульянова
(г. Чебоксары, Россия)

САХАРНЫЙ ДИАБЕТ: ДЕЙСТВИТЕЛЬНОСТЬ, ПРОГНОЗЫ, ПРОФИЛАКТИКА

***Аннотация:** сахарный диабет является одним из наиболее распространенных хронических заболеваний в мире. В данной статье рассматривается действительность сахарного диабета, его прогнозы и методы профилактики.*

В основе статьи лежат результаты исследований, проведенных в различных странах, а также данные Всемирной организации здравоохранения. Анализируются факторы риска, связанные с развитием сахарного диабета, включая генетическую предрасположенность, неправильное питание, недостаток физической активности и ожирение. Также рассматриваются последствия сахарного диабета для здоровья пациентов и общества в целом. В статье предлагаются рекомендации по профилактике сахарного диабета, включая изменение образа жизни, правильное питание и регулярные физические упражнения. Особое внимание уделяется роли образования и информирования населения о сахарном диабете и его профилактике.

***Ключевые слова:** сахарный диабет, действительность, прогнозы, профилактика, глюкоза, инсулин, поджелудочная железа, инсулинорезистентность, факторы риска, наследственность, ожирение, физическая активность, правильное питание, метаболический*

синдром, сердечно-сосудистые заболевания, осложнения, гипогликемия, гипергликемия, самоконтроль, лекарственная терапия, инсулинозависимый диабет, сахарозаменители, гестационный диабет, диагностика, мониторинг уровня сахара в крови.

Сахарный диабет стал одной из наиболее распространенных хронических болезней в мире. Согласно Всемирной организации

здравоохранения, количество людей, больных сахарным диабетом, увеличилось более чем в четыре раза за последние 40 лет. Это значит, что болезнь стала серьезной глобальной проблемой, которая требует внимания со стороны общества и медицины.

Цель исследования. В данной статье мы рассмотрели профилактику, действительность и прогнозы сахарного диабета.

Материалы и методы исследования.

Сахарный диабет является хроническим заболеванием, характеризующимся повышенным уровнем сахара в крови. В настоящее время количество пациентов с сахарным диабетом постоянно растет, что создает серьезные проблемы для общества и здравоохранения. Целью данной статьи является рассмотрение действительности сахарного диабета, его прогнозов и методов профилактики. Для написания данной статьи были использованы данные исследований, проведенных в различных странах, а также информация, предоставленная Всемирной организацией здравоохранения. Были проанализированы факторы риска, связанные с развитием сахарного диабета, такие как генетическая предрасположенность, неправильное питание, недостаток физической активности и ожирение. Также были изучены последствия сахарного диабета для здоровья пациентов и общества в целом.

Исследования показали, что генетическая предрасположенность играет важную роль в развитии сахарного диабета. Однако, неправильное питание, недостаток физической активности и ожирение также существенно влияют на риск заболевания. Пациенты с сахарным диабетом сталкиваются с рядом осложнений, включая повреждение сердца, почек, глаз и нервной системы.

Кроме того, сахарный диабет является одной из основных причин смерти во многих странах.

Профилактика и раннее выявление: Важность профилактики и раннего выявления сахарного диабета заключается в том, что предупреждение развития заболевания и его своевременное лечение помогут предотвратить осложнения и снизить затраты на медицинскую помощь. Статья может поделиться информацией о способах профилактики и раннего выявления сахарного диабета, что будет полезно для читателей.

Новые исследования и методы лечения: Сахарный диабет является активной областью исследований и разработок, ведущих к новым методам лечения и контроля заболевания. Статья может представить текущие достижения в области сахарного диабета, чтобы пациенты и медицинские работники были в курсе последних разработок и смогли применить их в практике.

Выводы исследования.

Профилактика сахарного диабета является важной задачей для общества и здравоохранения. Изменение образа жизни, включая правильное питание и регулярные физические упражнения, может существенно снизить риск развития заболевания. Особое внимание должно быть уделено образованию и информированию населения о сахарном диабете и его профилактике. Дальнейшие исследования необходимы для более глубокого понимания механизмов развития сахарного диабета и разработки эффективных методов профилактики и лечения.

СПИСОК ЛИТЕРАТУРЫ:

1. Н. С. Коннов, Н. А. Сидорова, Д. А. Чавырова, К. В. Красильникова. Роль инфекции *Helicobacter pylori* в развитии язвенной болезни. // Пути Аспиранта. - 2016. - № 3-4. - С. 72-76.
2. М. В. Левинская, В. В. Фельдман, А. В. Неганов, Ю. В. Чертков. Гастриты и язвенная болезнь желудка: роль вида и количества *Helicobacter pylori*,

ацетилацетиляции GB1 и протонной помпы. // Вестник хирургии им. И.И. Грекова. - 2017. - Т. 176, № 6. - С. 39-43

3. А. Н. Копытов, Р. А. Разварин, Н. К. Копытов. *Helicobacter pylori* и инфекционный анамнез при язвенной болезни. // Медицинская иммунология. - 2019. - Т. 21, № 3-4. - С. 263-267.

Gavrilova E.S.

Chuvash State University
(Cheboksary, Russia)

Avdeev B.O.

Chuvash State University
(Cheboksary, Russia)

Chernyshova A.A.

Chuvash State University
(Cheboksary, Russia)

DIABETES MELLITUS: REALITY, PROGNOSIS, PREVENTION

***Abstract:** diabetes mellitus is one of the most common chronic diseases in the world. This article examines the reality of diabetes mellitus, its prognoses and methods of prevention. The article is based on the results of studies conducted in various countries, as well as data*

***Keywords:** diabetes mellitus, reality, prognosis, prevention, glucose, insulin, pancreas, insulin resistance, risk factors, heredity.*

УДК 61

Гаврилова Э.С.

к.м.н., доцент кафедры внутренних болезней

Чувашский государственный университет имени И.Н. Ульянова

(г. Чебоксары, Россия)

Ганиев Ш.М.

Чувашский государственный университет имени И.Н. Ульянова

(г. Чебоксары, Россия)

Ал-Сади Р.А.

Чувашский государственный университет имени И.Н. Ульянова

(г. Чебоксары, Россия)

Муродова З.У.

Чувашский государственный университет имени И.Н. Ульянова

(г. Чебоксары, Россия)

РОЛЬ HELICOBACTER PYLORI В ГЕНЕЗЕ ЯЗВЕННОЙ БОЛЕЗНИ

***Аннотация:** язвенная болезнь желудка и двенадцатиперстной кишки является одним из наиболее распространенных заболеваний пищеварительной системы. В течение десятилетий главным фактором, связанным с развитием язвенной болезни, считалось повышение кислотности желудочного сока. Однако в последние годы все больше внимания уделяется роли бактерии *Helicobacter pylori* в генезе этого заболевания. В данной статье мы рассмотрим современные данные о влиянии *Helicobacter pylori* на развитие язвенной болезни, механизмы патогенеза и перспективы исследований в этой области.*

***Ключевые слова:** язвенная болезнь, риск язвенной болезни, лечение.*

Язвенная болезнь желудка и двенадцатиперстной кишки является хроническим заболеванием, характеризующимся образованием язв на слизистой оболочке пищеварительного тракта. Ранее считалось, что основной причиной язвенной болезни является повышение кислотности желудочного сока. Однако в 1982 году была открыта бактерия *Helicobacter pylori*, которая быстро стала объектом исследований в связи с ее возможной ролью в развитии язвенной болезни.

Цель исследования. Обзор направлен на выявление роли *Helicobacter pylori* в генезе язвенной болезни.

Материалы и методы исследования. Согласно исследованиям Всемирной организации здравоохранения (ВОЗ), примерно 10% населения мира имеют язвенную болезнь. В развитых странах, таких как США,

Великобритания, Германия и Япония, распространенность язвенной болезни ниже и составляет около 5-10%. В развивающихся странах распространенность заболевания может быть выше, особенно в странах с высоким уровнем инфекций *Helicobacter pylori*, которая является основной причиной развития язв.

Helicobacter pylori является грамотрицательной спиральной бактерией, которая обитает в слизистом слое желудка и двенадцатиперстной кишки. Большинство инфекций *Helicobacter pylori* происходят в детском возрасте и остаются пожизненными, если не проводится эффективное лечение. Бактерия способна выживать в кислой среде желудка благодаря своим адаптивным механизмам, таким как продукция уреазы, которая обеспечивает нейтрализацию кислоты.

Helicobacter pylori играет ключевую роль в развитии язвенной болезни путем разрушения слизистого слоя желудка и двенадцатиперстной кишки. Бактерия выделяет факторы воспаления, такие как цитотоксические протеины и липополисахариды, которые вызывают воспалительный ответ и повреждают слизистую оболочку. Кроме того, *Helicobacter pylori* способствует увеличению

продукции желудочной кислоты и нарушению защитных механизмов слизистой оболочки, что приводит к образованию язв.

Перспективы исследований:

Несмотря на значительные достижения в изучении роли *Helicobacter pylori* в генезе язвенной болезни, остаются некоторые нерешенные вопросы. Например, необходимо более глубокое понимание механизмов, которыми бактерия вызывает воспаление и разрушение слизистой оболочки. Также требуется разработка новых методов диагностики и лечения инфекции *Helicobacter pylori*, особенно в свете возрастающей резистентности бактерии к антибиотикам.

В результате анализа было обнаружено, что *Helicobacter pylori* является основной причиной развития язвенной болезни у большинства пациентов. Бактерия проникает в слизистый слой желудочно-кишечного тракта, вызывая хронический воспалительный процесс и нарушение баланса кислотообразующей функции желудка. При продолжительном инфицировании происходит повреждение слизистой оболочки, что приводит к образованию язв.

Дополнительно было выявлено, что механизмы генеза язвенной болезни могут включать генетический фактор, наличие других патогенов в желудочно-кишечном тракте, а также внешние факторы, такие как неправильное питание, стресс и табачное курение.

Выводы исследования.

В свете представленных данных можно сделать вывод, что *Helicobacter pylori* играет важную роль в генезе язвенной болезни. Это подтверждается как клиническими наблюдениями, так и результатами экспериментальных исследований. Понимание механизмов взаимодействия бактерии с организмом может способствовать разработке новых подходов к диагностике и лечению язвенной болезни, а также предупреждению ее развития.

СПИСОК ЛИТЕРАТУРЫ:

1. Н. С. Коннов, Н. А. Сидорова, Д. А. Чавырова, К. В. Красильникова. Роль инфекции *Helicobacter pylori* в развитии язвенной болезни. // Пути Аспиранта. - 2016. - № 3-4. - С. 72-76.
2. М. В. Левинская, В. В. Фельдман, А. В. Неганов, Ю. В. Чертков. Гастриты и язвенная болезнь желудка: роль вида и количества *Helicobacter pylori*, ацетилацетилации GB1 и протонной помпы. // Вестник хирургии им. И.И. Грекова. - 2017. - Т. 176, № 6. - С. 39-43
3. А. Н. Копытов, Р. А. Разварин, Н. К. Копытов. *Helicobacter pylori* и инфекционный анамнез при язвенной болезни. // Медицинская иммунология. - 2019. - Т. 21, № 3-4. - С. 263-267.

Gavrilova E.S.

Chuvash State University
(Cheboksary, Russia)

Ganiev Sh.M.

Chuvash State University
(Cheboksary, Russia)

Al-Sadi R.A.

Chuvash State University
(Cheboksary, Russia)

Murodova Z.U.

Chuvash State University
(Cheboksary, Russia)

THE ROLE OF HELICOBACTER PYLORI IN THE GENESIS OF PEPTIC ULCER DISEASE

***Abstract:** peptic ulcer of the stomach and duodenum is one of the most common diseases of the digestive system. For decades, the main factor associated with the development of peptic ulcer disease was considered to be an increase in the acidity of gastric juice. However, in recent years, more and more attention has been paid to the role of the bacterium *Helicobacter pylori* in the genesis of this disease. In this article we will consider the current data on the effect of *Helicobacter pylori* on the development of peptic ulcer disease, the mechanisms of pathogenesis and prospects for research in this area.*

***Keywords:** peptic ulcer disease, risk factors, treatment.*

УДК 61

Кодиров Н.Д.

доктор философии по медицинским наукам (PhD),

заведующий кафедрой фармакогнозии

и фармацевтической технологии

Самаркандский государственный медицинский университет

(г. Самарканд, Республика Узбекистан)

Нажмитдинов Х.Б.

студент 520-группы факультета фармации

Самаркандский государственный медицинский университет

(г. Самарканд, Республика Узбекистан)

ПРИМЕНЕНИЕ НАНОТЕХНОЛОГИЧЕСКИХ МЕТОДОВ В ФАРМАЦЕВТИКЕ И В МЕДИЦИНЕ

***Аннотация:** впервые термин «нанотехнология» применил Норико Танигучи, инженер из Токийского университета, в 1974 г. в статье, которая посвящалась обработке материалов. Прошло еще 20 лет, прежде чем термин был введен в широкий научный оборот. Сегодня нанотехнологии являются одной из наиболее интенсивно развивающихся областей науки в самых разных отраслях, в т.ч. в медицине и фармации. Развивать нанотехнологии сегодня стремятся не только ведущие индустриальные державы, но и развивающиеся страны, в частности в Азиатско-Тихоокеанском регионе. Самые масштабные государственные научно-исследовательские программы в области нанотехнологий реализуют США и Япония, инвестиции в эти программы составляют у них более 1 млрд. долл. в год. С 1997 г. объем инвестиций в эти технологии в мире вырос на порядок и в 2004 г. составил 4,6 млрд. долларов.*

***Ключевые слова:** нанотехнология, фармация, медицина, производства, диагностика, лечение.*

Актуальность. Наномедицина развивается там, где данные геномики и протеомики сочетаются с возможностями, позволяющими создать материалы с новыми свойствами на нанометрическом уровне. Выделяют 5 основных областей применения нанотехнологий в медицине: доставка активных лекарственных веществ, новые методы и средства лечения на нанометровом уровне, диагностика *in vivo*, диагностика *in vitro*, медицинские имплантаты. О значении наномедицины свидетельствует поступательный рост публикаций на эту тему в международных научных журналах. В течение 10 лет количество научных публикаций по наномедицине в мире увеличилось в 4 раза. Растет также число патентных заявок на изобретения, а это указывает на увеличивающуюся коммерциализацию данной сферы. Бесспорным лидером и по научным публикациям, и по числу патентных заявок являются США — отсюда приходят ежегодно 32% публикаций и 53% заявок, следом идут Германия (8% публикаций и 10% заявок) и Япония (9 и 6%, соответственно).

Результаты исследования. Интерес фармацевтической и медицинской промышленности к нанотехнологиям в последние годы значительно повысился, поэтому следует ждать значительных вложений в эту область. В недалеком будущем нанотехнологии будут играть одну из ведущих ролей в качестве движущей силы инноваций в медицине. Уже в 2004 г. мировой оборот наномедицинских препаратов оценивался экспертами в 6 млрд. долл². Правда, в этих подсчетах эксперты относят к наномедицинским любые медицинские технологии, в которых используются наноматериалы или нанотехнологии. Так, применение наночастиц золота в экспресс-диагностике является лишь одной из составных частей диагностического теста, но их присутствие дает основание экспертам причислить данный способ диагностики к нанотехнологиям. Более 50% фармацевтических компаний-производителей, которые активно работают в области наномедицины, используют нанотехнологии для разработки систем доставки активных лекарственных веществ к органам и тканям мишеням. Эти препараты дают сегодня 80% оборота в мировой наномедицине. Одной из ведущих областей применения таких систем является онкология. Использование

систем доставки направлено на уменьшение неблагоприятных побочных эффектов ЛС. Системы доставки имеют большое значение для ЛС на основе протеинов, действие которых зачастую снижается из-за ограниченного времени нахождения в крови, химической лабильности и способности провоцировать иммунную реакцию. С помощью систем доставки ученые пытаются улучшить аппликационные свойства протеиновых препаратов. Благодаря присоединению к протеину полимерной цепочки удастся не только увеличить период их полураспада в крови, но и повысить их эффективность. Сегодня известны два бестселлера среди нанофармацевтических препаратов — полимер-протеиновый конъюгат Пегасис для лечения гепатита С и Нейласта для терапии нейтропении. Нанометровые молекулы могут применяться непосредственно в качестве активных веществ. В частности, интересным классом молекул с этой точки зрения являются дендримеры. Эти разветвленные, как крона дерева, молекулы (отсюда их название) могут достигать размера мелких протеинов. По сравнению с классическими полимерными молекулами они обладают тем преимуществом, что можно контролировать их синтез с заданными свойствами, т.е. запрограммировать для определенного медицинского применения. Кроме того, на поверхности можно расположить специфическим образом определенные функциональные группы, так чтобы они особенно эффективно взаимодействовали с вирусами и клетками. Примером создания активного вещества на основе дендримера является препарат Vivigel — гель, способный защитить от ВИЧ-инфекции. Вивигель разработан австралийской биотехнологической компанией Starpharma, сейчас проходят его клинические исследования.

Вывод. Таким образом, сегодня закладывается фундамент применения нанотехнологий практически во всех областях медицины (табл. 3). При этом в системах доставки и в диагностике *in vivo* в настоящее время преимущественно используются наночастицы как носители активных лекарственных или контрастных веществ в пораженные органы и ткани-мишени. В разработках новых активных веществ и способов лечения, во-первых, используется

фармацевтический потенциал определенных молекулярных наносистем (дендримеры, фуллерены), во-вторых, могут использоваться наночастицы в комбинации с термическим или механическим действием магнитных полей, лазерного излучения, ультразвука и пр. Быстрыми темпами развивается нанотехнологическая диагностика *in-vitro*: здесь используется широкий арсенал возможностей нанотехнологий — от наночастиц с маркерами до биочипов. В области разработки биоматериалов внимание исследователей приковано опять-таки к наночастицам, в т. ч. нанокристаллам, которые должны поднять на новый уровень современную имплантологию, ортопедию, стоматологию.

СПИСОК ЛИТЕРАТУРЫ:

1. Shamsiev Azamat Muhitdinovich, Kodirov Nizomiddin Daminovich, Baybekov Iskander Muhamedovich, Shamsiev Jamshid Azamatovich, & Tereshchenko Oleg Anatolyevich (2018). Morphologic evaluation of the dilated spermatic veins in children with varicocele. Медицинский вестник Северного Кавказа, 13 (3), 517-519.
2. Minaev Sergey Viktorovich, Razin Maksim Petrovich, Axelrov Mikhail Alexandrovich, Aydemirov Arthur Nasirovich, Shamsiev Azamat Muhitdinovich, Poluxov Ramiz Shamil-Ogly, Tarakanov Victor Alexandrovich, Shamsiev Jamshid Azamatovich, Vafin Albert Zakirovich, Mashchenko Alina Nikolaevna, Tadibe Anatoly Vladimirovich, Gerasimenko Igor Nikolaevich, & Barova Natusya Kaplanovna (2018). Hydatid cyst morbidity in endemic regions of the community of independent States: a multicenter study. Медицинский вестник Северного Кавказа, 13 (3), 453-458.
3. Меликулов, О. Ж., Кодиров, Н. Д., Баймурадов, Э. С., & ИСПОЛЬЗОВАНИЕ, Б. О. (2022). № Special Issue 4-2. URL: <https://cyberleninka.ru/article/n/ispolzovanie-barbarisa-v-farmakoterapii>.
4. Кодиров, Н. Д., Баймурадов, Э. С., & Нажмитдинов, Х. Б. (2022). ПОЛУЧЕНИЕ, ИССЛЕДОВАНИЕ И МЕХАНИЗМ ДЕЙСТВИЕ БИОЛОГИЧЕСКИХ АКТИВНЫХ ВЕЩЕСТВ. ББК 30.16 Б 63, 3, 57.
5. Усманова Д. Д., Нажмитдинов О. Б. Роль нейронспецифических белков в патогенезе развития диабетической полинейропатии у женщин в постклимактерическом периоде //Проблемы биологии и медицины. – 2020. – №. 3. – С. 116-119.

6. Наджитдинов О.Б. РЕЗУЛЬТАТЫ ЛАБОРАТОРНЫХ ДАННЫХ НЕКОТОРЫХ ЦИТОКИНОВ НА РАЗВИТИЕ ХРОНИЧЕСКОЙ ИШЕМИИ МОЗГА У ПАЦИЕНТОВ С САХАРНЫМ ДИАБЕТОМ 2 ТИПА // Экономика и социум. 2022. №11-2 (102). URL: <https://cyberleninka.ru/article/n/rezultaty-laboratornyh-dannyh-nekotoryh-tsitokinov-na-razvitie-hronicheskoy-ishemii-mozga-u-patsientov-s-saharnym-diabetom-2-tipa> (дата обращения: 03.11.2023).
7. Вохидова Д.А., Усманова Д.Д., Ходжиметов Д.Н., Вохидов А.М. Роль hif-1 α в развитие патогенеза ишемического повреждения головного мозга// Проблемы биологии и медицины. - 2020. №1. Том. 116. - С. 214-218. DOI: <http://doi.org/10.38096/2181-5674.2020.1.00057>
8. Усманова, Ш., Усманова, Д., & Хаджиметов, А. (2016). Особенности патогенеза микроангиопатий у больных хроническим генерализованным пародонтитом на фоне артериальной гипертензии. *Stomatologiya*, 1(2-3(63-64)), 17–20. извлечено от <https://inlibrary.uz/index.php/stomatologiya/article/view/2191>
9. Нажмитдинов Х.Б. ИСПОЛЬЗОВАНИЕ АМАРАНТА В МЕДИЦИНЕ, КАК СРЕДСТВА ЛЕЧЕНИЯ ЗАБОЛЕВАНИЙ // Вестник науки. 2023. №6 (63). URL: <https://cyberleninka.ru/article/n/ispolzovanie-amaranta-v-meditsine-kak-sredstva-lecheniya-zabolevaniy> (дата обращения: 03.11.2023).
10. Нажмитдинов Х.Б. ЛЕЧЕНИЕ РЕВМАТОИДНОГО АРТРИТА С ПОМОЩЬЮ НАРОДНОЙ МЕДИЦИНЫ // Вестник науки. 2023. №6 (63). URL: <https://cyberleninka.ru/article/n/lechenie-revmatoidnogo-artrita-s-pomoschyu-narodnoy-meditsiny> (дата обращения: 03.11.2023).
11. Омонтошева, М. Т., Махмудова, М. М., Нажмитдинов, Х. Б., & Бердимуродова, Ф. П. (2021). ИСТОЧНИКИ И МЕТОДЫ ПОЛУЧЕНИЯ ЛЕКАРСТВЕННЫХ ВЕЩЕСТВ. *BOSHQARUV VA ETIKA QOIDALARI ONLAYN ILMIY JURNALI*, 1(5), 6-9.
12. Нажмитдинов, Х. Б., Дилмуродов, Ш. Н., & Раймкулова, Ч. А. (2021). Определение Аммиака Неинвазивным Методом В Выдыхаемом Воздухе Человека. *TA'LIM VA RIVOJLANISH TANLILI ONLAYN ILMIY JURNALI*, 1(5), 50-54.
13. Нажмитдинов, Х.Б., Олимов, С.М., Бахромова, Б.З. ПОЛЕЗНЫЕ СВОЙСТВА ФРУКТА – ПЕРСИК // *ORIENSS*. 2022. №9. URL: <https://cyberleninka.ru/article/n/poleznye-svoystva-frukta-persik> (дата обращения: 04.11.2023).
14. Хасанова, Г. Р., Усманова, М. Б., & Нажмитдинов, Х. Б. (2022). ВИТАМИНГА БОЙ ЛОВИЯ (PHASCOLUS) ЎСИМЛИГИНИНГ УМУМИЙ ХУСУСИЯТЛАРИ. *Oriental renaissance: Innovative, educational, natural and social sciences*, 2(9), 333-336.

Kodirov N.D.

Samarkand State Medical University
(Samarkand, Republic of Uzbekistan)

Nazhmitdinov H.B.

Samarkand State Medical University
(Samarkand, Republic of Uzbekistan)

APPLICATION OF NANOTECHNOLOGICAL METHODS IN PHARMACEUTICALS AND MEDICINE

***Abstract:** for the first time, the term "nanotechnology" was used by Norio Taniguchi, an engineer from the University of Tokyo, in 1974 in an article devoted to the processing of materials. It took another 20 years before the term was introduced into wide scientific circulation. Today, nanotechnology is one of the most intensively developing fields of science in a variety of industries, including medicine and pharmacy. Today, not only the leading industrial powers, but also developing countries, in particular in the Asia-Pacific region, are striving to develop nanotechnology. The largest state research programs in the field of nanotechnology are implemented by the United States and Japan, investments in these programs amount to more than \$ 1 billion per year. Since 1997, the volume of investments in these technologies in the world has grown by an order of magnitude and in 2004 amounted to \$ 4.6 billion.*

***Keywords:** nanotechnology, pharmacy, medicine, manufacturing, diagnostics, treatment.*

УДК 61

Кодиров Н.Д.

доктор философии по медицинским наукам (PhD),

заведующий кафедрой фармакогнозии

и фармацевтической технологии

Самаркандский государственный медицинский университет

(г. Самарканд, Республика Узбекистан)

Нажмитдинов Х.Б.

студент 520-группы факультета фармации

Самаркандский государственный медицинский университет

(г. Самарканд, Республика Узбекистан)

ПРИМЕНЕНИЕ РАСТЕНИЙ РОДА PSORALEA В МЕДИЦИНЕ И В ФАРМАЦЕВТИКЕ

Аннотация: обзорная статья включает литературные сведения за последние десять лет о растениях рода *Psoralea*, семейства бобовые (*Fabaceae* (*Liguminosae*)), которое насчитывает около 500 родов, входит в число крупнейших семейств цветковых растений и занимает третье место после *Orchidaceae* и *Asteraceae*. В настоящее время род *Psoralea* включает по разным сведениям от 105 до 130 видов. Несмотря на то, что некоторые виды ядовиты, растения рода *Psoralea* можно использовать в качестве пищевого продукта. Пищевой потенциал заключается, в основном, в значительном содержании в корнях некоторых видов растений крахмала (более 70%). Измельченные корни применяют для выпечки хлеба, кондитерских изделий, приготовления супов и каш. Из листьев и молодых побегов готовят прохладительные тонизирующие напитки или используют как заменитель чая. Из корней и стеблей некоторых видов получают прочное волокно, из семян – ароматное масло. Антибактериальные свойства экстрактов растений семейства позволяют их применение в качестве консервантов, а жмых, богатый азотом и минералами, используют в качестве корма для скота или в качестве удобрений.

Ключевые слова: нанотехнология, фармация, медицина, производства, диагностика, лечение.

Актуальность. В настоящее время в растениях рода *Psoralea* обнаружено более 291 химических соединений. Экстрактивные соединения псоралеи обладают антимикробной, эстрогенной, противоопухолевой, антиоксидантной, противомикробной, антидепрессантной, противовоспалительной, остеобластной и гепатопротекторной активностью. Применение различных частей растения эффективно в терапии астмы, экземы, диареи, при импотенции, нарушении менструального цикла и маточных кровотечениях. Исторически сложившееся, и считающееся основным, является фотосенсибилизирующее действие биологически активных соединений растений рода *Psoralea*, которое используют в терапии псориаза, лейкодермы, аллопеции и лепры. Культивирование растений рода *Psoralea* затруднено неудовлетворительной всхожестью семян и высокой смертностью проростков.

Результаты исследования. К растениям, вызывающим наибольший интерес исследователей в настоящее время, без сомнения можно отнести род псоралея (*Psoralea*) семейства бобовые (*Fabaceae* (*Liguminosae*)), описанный К. Линнеем в 1742 году – (*Psoralea americana*). Семейство *Leguminosae* насчитывает около 500 родов, входит в число крупнейших семейств цветковых растений и занимает третье место после *Orchidaceae* и *Asteraceae*. Род *Psoralea* широко распространен по всему миру, растения могут культивироваться и произрастать как сорные. Вместе с тем, такой вид как *P. guenzi* в настоящее время считается вымершим, а такие виды, как *P. asarina*, *P. fascicularis* и *P. glaucina* находятся под угрозой исчезновения. В настоящее время род *Psoralea* включает по разным сведениям от 105 до 130 видов. Виды *Psoralea* являются родными для Америки. В Индии растение распространено как сорное. *Psoralea* произрастает в гималайских регионах Китая и Пакистана, южной части Африки.

Несмотря на то, что некоторые виды ядовиты, растения рода *Psoralea* можно использовать в качестве пищевого продукта. Пищевой потенциал *P.*

esculenta, Pursh. (индийская репа) как культурного растения признан давно. В соответствии с другими данными растение носит название «хлебный корень» или «большой индийский хлебный корень». В корнях растения содержится более 70% крахмала. В сравнительном аспекте рис содержит 75%, пшеница 64%, кукуруза 60%, рожь 56%, ячмень 54%, овес 43%, горох 40%, клубни картофеля 14-18% крахмала. Во Франции даже предпринимались попытки выращивания растения в качестве заменителя картофеля. Корни *P. esculenta* имеют сладковатый вкус репы, их употребляют в пищу в сыром и приготовленном виде, а высушенные корни измельчают и вместе со злаками используют для выпечки кондитерских изделий и для приготовления каш. *P. hypogaea* называют маленьким индейцем, так как корень растения, богатый крахмалом, достигающий до 60 мм в длину и 15 мм в толщину был важным источником пищи коренных североамериканских индейцев. Корнеплоды растения употребляют в сыром или вареном виде, используют для выпечки хлеба.

Изучение микроразмножения растения через апикальную меристему проводили культивированием эксплантов на среде МС с добавлением различных концентраций и комбинаций регуляторов роста растений: БАП, кинетина, НУК и тиамин в смеси с 2 мг/л глицина. Наилучшие результаты по регенерации побегов (95%) были получены на среде МС, содержащей БАП (12 мкМ) с НУК (10,0 мкМ) и кинетином (15,0 мкМ). Семядольный узел псоралеи давал множественные побеги при культивировании на среде МС, дополненной различными концентрациями БАП и кинетина. Самая высокая скорость размножения побегов была получена на питательной среде, обогащенной 2,22 мкМБАП. Регенерированные побеги укореняли на базальной среде МС с различными концентрациями БАП. Максимальное количество корней было получено на среде, содержащей 4,92 мкМБАП. Проростки, полученные таким образом, были закалены и успешно прижились в почве.

Вывод. Таким образом, растения вида *Psoralea* являются ценными для дальнейшего изучения и применения как для медицины и фармации, так и в качестве пищевого продукта. Приведенные примеры свидетельствуют о

востребованности растения. В то же время, сокращение естественной популяции из-за неизбирательных и несанкционированных сборов, а также разрушение среды обитания способствовало тому, что псоралея в настоящее время включена в список растений, находящихся под угрозой исчезновения (Nabi et al., 2017). Для удовлетворения растущих потребностей фармацевтической промышленности необходимо использование биотехнологического метода, позволяющего не только сохранить отдельные виды рода, но и избирательно получать природные биологически активные соединения в количествах, превышающих их содержание в дикорастущих или культивируемых растениях видах *Psoralea*.

СПИСОК ЛИТЕРАТУРЫ:

1. Shamsiev Azamat Muhitdinovich, Kodirov Nizomiddin Daminovich, Baybekov Iskander Muhamedovich, Shamsiev Jamshid Azamatovich, & Tereshchenko Oleg Anatolyevich (2018). Morphologic evaluation of the dilated spermatic veins in children with varicocele. Медицинский вестник Северного Кавказа, 13 (3), 517-519.
2. Minaev Sergey Viktorovich, Razin Maksim Petrovich, Axelrov Mikhail Alexandrovich, Aydemirov Arthur Nasirovich, Shamsiev Azamat Muhitdinovich, Poluxov Ramiz Shamil-Ogly, Tarakanov Victor Alexandrovich, Shamsiev Jamshid Azamatovich, Vafin Albert Zakirovich, Mashchenko Alina Nikolaevna, Tadibe Anatoly Vladimirovich, Gerasimenko Igor Nikolaevich, & Barova Natusya Kaplanovna (2018). Hydatid cyst morbidity in endemic regions of the community of independent States: a multicenter study. Медицинский вестник Северного Кавказа, 13 (3), 453-458.
3. Меликулов, О. Ж., Кодиров, Н. Д., Баймурадов, Э. С., & ИСПОЛЬЗОВАНИЕ, Б. О. (2022). № Special Issue 4-2. URL: <https://cyberleninka.ru/article/n/ispolzovanie-barbarisa-v-farmakoterapii>.
4. Кодиров, Н. Д., Баймурадов, Э. С., & Нажмитдинов, Х. Б. (2022). ПОЛУЧЕНИЕ, ИССЛЕДОВАНИЕ И МЕХАНИЗМ ДЕЙСТВИЕ БИОЛОГИЧЕСКИХ АКТИВНЫХ ВЕЩЕСТВ. ББК 30.16 Б 63, 3, 57.
5. Усманова Д. Д., Нажмитдинов О. Б. Роль нейронспецифических белков в патогенезе развития диабетической полинейропатии у женщин в постклимактерическом периоде //Проблемы биологии и медицины. – 2020. – №. 3. – С. 116-119.

6. Наджитдинов О.Б. РЕЗУЛЬТАТЫ ЛАБОРАТОРНЫХ ДАННЫХ НЕКОТОРЫХ ЦИТОКИНОВ НА РАЗВИТИЕ ХРОНИЧЕСКОЙ ИШЕМИИ МОЗГА У ПАЦИЕНТОВ С САХАРНЫМ ДИАБЕТОМ 2 ТИПА // Экономика и социум. 2022. №11-2 (102). URL: <https://cyberleninka.ru/article/n/rezultaty-laboratornyh-dannyh-nekotoryh-tsitokinov-na-razvitiie-hronicheskoy-ishemii-mozga-u-patsientov-s-saharnym-diabetom-2-tipa> (дата обращения: 03.11.2023).
7. Вохидова Д.А., Усманова Д.Д., Ходжиметов Д.Н., Вохидов А.М. Роль hif-1 α в развитие патогенеза ишемического повреждения головного мозга// Проблемы биологии и медицины. - 2020. №1. Том. 116. - С. 214-218. DOI: <http://doi.org/10.38096/2181-5674.2020.1.00057>
8. Усманова, Ш., Усманова, Д., & Хаджиметов, А. (2016). Особенности патогенеза микроангиопатий у больных хроническим генерализованным пародонтитом на фоне артериальной гипертензии. *Stomatologiya*, 1(2-3(63-64)), 17–20. извлечено от <https://inlibrary.uz/index.php/stomatologiya/article/view/2191>
9. Нажмитдинов Х.Б. ИСПОЛЬЗОВАНИЕ АМАРАНТА В МЕДИЦИНЕ, КАК СРЕДСТВА ЛЕЧЕНИЯ ЗАБОЛЕВАНИЙ // Вестник науки. 2023. №6 (63). URL: <https://cyberleninka.ru/article/n/ispolzovanie-amaranta-v-meditsine-kak-sredstva-lecheniya-zabolevaniy> (дата обращения: 03.11.2023).
10. Нажмитдинов Х.Б. ЛЕЧЕНИЕ РЕВМАТОИДНОГО АРТРИТА С ПОМОЩЬЮ НАРОДНОЙ МЕДИЦИНЫ // Вестник науки. 2023. №6 (63). URL: <https://cyberleninka.ru/article/n/lechenie-revmatoidnogo-artrita-s-pomoschyu-narodnoy-meditsiny> (дата обращения: 03.11.2023).
11. Омонтошева, М. Т., Махмудова, М. М., Нажмитдинов, Х. Б., & Бердимуродова, Ф. П. (2021). ИСТОЧНИКИ И МЕТОДЫ ПОЛУЧЕНИЯ ЛЕКАРСТВЕННЫХ ВЕЩЕСТВ. *BOSHQARUV VA ETIKA QOIDALARI ONLAYN ILMIY JURNALI*, 1(5), 6-9.
12. Нажмитдинов, Х. Б., Дилмуродов, Ш. Н., & Раймкулова, Ч. А. (2021). Определение Аммиака Неинвазивным Методом В Выдыхаемом Воздухе Человека. *TA'LIM VA RIVOJLANISH TANLILI ONLAYN ILMIY JURNALI*, 1(5), 50-54.
13. Нажмитдинов, Х.Б., Олимов, С.М., Бахромова, Б.З. ПОЛЕЗНЫЕ СВОЙСТВА ФРУКТА – ПЕРСИК // *ORIENSS*. 2022. №9. URL: <https://cyberleninka.ru/article/n/poleznye-svoystva-frukta-persik> (дата обращения: 04.11.2023).
14. Хасанова, Г. Р., Усманова, М. Б., & Нажмитдинов, Х. Б. (2022). ВИТАМИНГА БОЙ ЛОВИЯ (PHASCOLUS) ЎСИМЛИГИНИНГ УМУМИЙ ХУСУСИЯТЛАРИ. *Oriental renaissance: Innovative, educational, natural and social sciences*, 2(9), 333-336.
15. Нажмитдинов Х.Б. ТРИТЕРПЕНОВЫЕ САПОНИНЫ: ИСПОЛЬЗОВАНИЕ В МЕДИЦИНЕ И В ФАРМАЦИИ // Вестник науки. 2023. №6 (63). URL:

<https://cyberleninka.ru/article/n/triterpenovye-saponiny-ispolzovanie-v-medsine-i-v-farmatsii>
(дата обращения: 04.11.2023).

Kodirov N.D.

Samarkand State Medical University
(Samarkand, Republic of Uzbekistan)

Nazhmitdinov H.B.

Samarkand State Medical University
(Samarkand, Republic of Uzbekistan)

APPLICATION OF PLANTS OF THE GENUS PSORALEA IN MEDICINE AND PHARMACEUTICALS

***Abstract:** the review article includes literature data for the last ten years on plants of the genus *Psoralea*, the legume family (*Fabaceae* (*Liguminosae*)), which has about 500 genera, is among the largest families of flowering plants and ranks third after *Orchidaceae* and *Asteraceae*. Currently, the genus *Psoralea* includes, according to various sources, from 105 to 130 species. Despite the fact that some species are poisonous, plants of the genus *Psoralea* can be used as a food product. The nutritional potential lies mainly in the significant content of starch in the roots of some plant species (more than 70%). Crushed roots are used for baking bread, confectionery, cooking soups and porridges. Refreshing tonic drinks are prepared from leaves and young shoots or used as a substitute for tea. Strong fiber is obtained from the roots and stems of some species, and fragrant oil is obtained from seeds. The antibacterial properties of plant extracts of the family allow their use as preservatives, and the cake rich in nitrogen and minerals is used as livestock feed or as fertilizers.*

***Keywords:** nanotechnology, pharmacy, medicine, manufacturing, diagnostics, treatment.*

УДК 61

Ризаев Ж.А.

докт.мед.наук, профессор, ректор Самаркандского государственного
медицинского университета
(г. Самарканд, Узбекистан)

Саидов М.А.

канд.мед.наук, директор национального детского медицинского центра
(г. Ташкента, Узбекистан)

Хасанжанова Ф.О.

PhD, ассистент кафедры внутренних болезней и кардиологии №2,
Самаркандского государственного медицинского университета
(г. Самарканд, Узбекистан)

**СТАТИСТИЧЕСКИЙ АНАЛИЗ ИНФОРМИРОВАННОСТИ
КАРДИОЛОГИЧЕСКИХ И КАРДИОХИРУРГИЧЕСКИХ ПАЦИЕНТОВ
О ВЫСОКОТЕХНОЛОГИЧНОЙ МЕДИЦИНСКОЙ ПОМОЩИ
В САМАРКАНДСКОЙ ОБЛАСТИ**



***Аннотация:** данная статья основана на анализе результативности опросника и уровня осведомлённости больных с сердечно-сосудистыми заболеваниями (КСЗ) о высокотехнологичной медицинской помощи (ВМП) в Самаркандской области. Анкетный опрос был проведен среди 110 больных, госпитализированных в Самаркандском региональном филиале Республиканского специализированного научно-практического медицинского центра кардиологии (СРФ РСНПМЦК), которым была оказана ВМП. По итогам анкетирования было оценено информированность больных с КСЗ исходя из их возраста, место жительства, уровня образования и социального статуса.*

***Ключевые слова:** сердечно-сосудистые заболевания, информированность, высокотехнологическая медицинская помощь, анкетирование.*

Кардиоваскулярные заболевания являются основной причиной летальности во всем мире, от которых по данным Всемирной организации здравоохранения (ВОЗ), регистрируется 17,7 миллионов летальных случаев в год [1, 5, 10, 15]. По данным ВОЗ в последние десятилетия в экономически развитых и развивающихся странах мира несмотря на достигнутые лечебно-оздоровительные успехи, внедрения в кардиологической практике новых высокотехнологичных оборудований, ежедневное усовершенствование современных диагностических методов исследования и высокотехнологических методов лечения, больших затрат на финансирование, направленных на диагностику, лечения и профилактику заболеваний, до сих пор отмечается высокая летальность от КВЗ [2, 6, 11, 16]. Своевременное выявление больных с КВЗ еще на ранних этапах развития заболевания используя при этом высокотехнологические диагностические и лечебные методы является одной из актуальных проблем современной кардиологии [3, 7, 12, 17].

Для своевременного решения проблем связанных с оказанием ВМП необходимо поставить цель для повышения доступности, эффективного и качественного оказания ВМП и применение этой цели к самым различным слоям населения [4, 8, 13, 18]. В нынешнее время по данным ученых всего мира проводят широкомасштабные различные научно-исследовательские работы, которые направлены для решения актуальных вопросов, связанных с определением доступности, улучшением качества ВМП, а также вопросов, направленных для повышения удовлетворенности населения к различным видам ВМП [8, 19, 25, 30]. При этом важным считается правильное изучение и использование мнения и оценок населения из различных регионах РУз о доступности и качества медицинского высокотехнологического обслуживания, так как мнение и оценки больных с КВЗ о ВМП может стать предметом для многочисленных и разнообразных целей и задач ряд исследований [9, 20, 26, 29]. Использование оценок и мнения населения из различных регионах РУз о качестве, доступности и своевременности оказания ВМП рассматривается как важнейший признак состояния о системы здравоохранения и результат

происходящих изменений в этой сфере, которая порождает серьезные методологические проблемы [21, 24, 28].

В нашей республике проведены множества исследований которые ограничиваются анализом динамики общих оценок удовлетворенности населения состоянием здравоохранения, не имеются сравнения данных о показателях доступности, своевременности и качественное оказания ВМП населением с КВЗ в различных региональных кардиологических медицинских организаций и специализированных медицинских учреждений участвующих при оказанию ВМП [22, 23, 27]. Наличия различий в оценке удовлетворительности населения о ВМП между государственными и частными медицинскими учреждениями являются предметом исследования.

Цель исследования: изучить уровень информированности больных с кардиоваскулярными патологиями относительно вопросов, касающихся высокотехнологической медицинской помощи.

Материалы и методы исследования. В исследование были включены 110 больных с КВЗ, госпитализированных в Самаркандском региональном филиале Республиканского специализированного научно-практического медицинского центра кардиологии (СРФ РСНПМЦК), которым была оказана ВМП. Для оценки информированности больных проведено медико-социальное исследование с применением анкетного опроса. Всем больным анонимным образом проводилось анкетирование, при этом соблюдалось полная конфиденциальность. Вводная часть анкетирования началась с вопросами, которые предназначены для выяснения социально-демографических характеристик больных. После этих вопросов последовали вступительные и основные вопросы, которые являлись поставщиками основной информации. По их содержанию можно полностью определить цель нашего исследования. При помощи опросника можно оценить уровень информированности больных с КВЗ исходя из возраста больных, места жительства, уровня образования и социального статуса. Важным пунктом, содержащимся в анкетах для всех больных, явились вопросы, позволившие выявить положительные и

отрицательные стороны в организации оказания ВМП. Произведенный расчёт показал, что для получения 95% достоверности нашей выборки достаточно изучить 110 анкет пациентов. Результаты анкетирования обработались с использованием программного продукта Microsoft Access.

Результаты исследования. При анализе мнения, высказанными больными, в ходе проведения настоящего опроса помогли дать нам возможность предложить и рекомендовать наиболее значимые пути для улучшения информированности населения по ряду насущных вопросов, касающихся оказания ВМП. В настоящем исследовании участвовали пациенты, которым были оказаны различные виды высокотехнологичной медицинской помощи, в количестве 110 человек. По гендерному признаку 51,1% пришлось на женщин и 48,9% на мужчин (рис. 1).



Рис. 1. Распределение больных с сердечно-сосудистыми заболеваниями по гендерному признаку

При распределении больных по возрастным категориям были выделены следующие группы больных: больные в молодом возрасте от 18 до 44 лет – 23,1%, в среднем возрасте от 45 до 69 лет – 44,8%, в пожилом возрасте от 70 до 89 лет – 32,1%. Так как ВМП востребован у больных с хроническими заболеваниями, носящий длительный, персистирующий характер, это и обусловило преобладание среди анкетированных больных среднего и пожилого возраста (рис. 2).

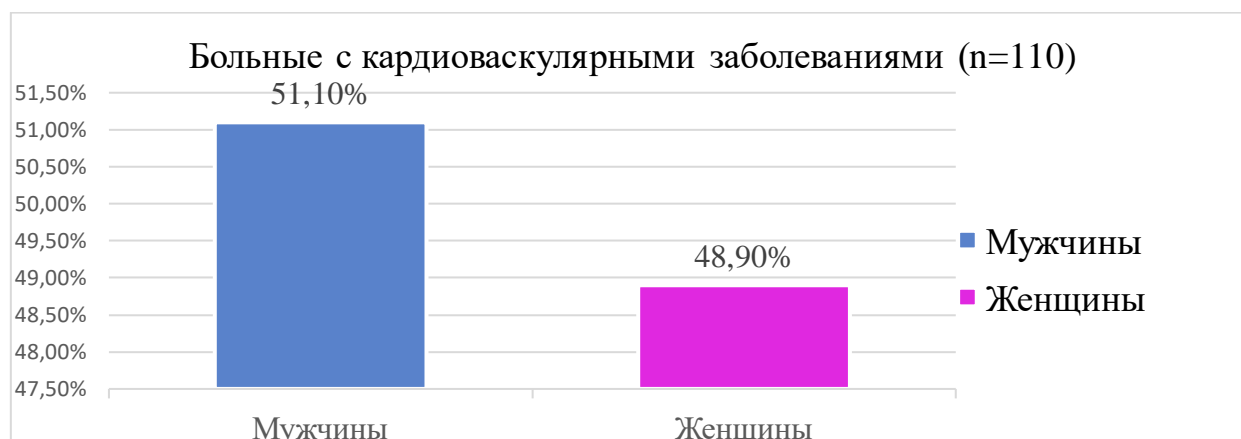

Рис. 2. Распределении больных по возрастным категориям

При изучении больных по социальному статусу отмечались следующие данные: больные пенсионного возраста – 48,4% составили наибольшую часть, 24,8% трудоспособных больных, обеспеченных работой, 11,3% - больных с инвалидностью различной категории, 8,4% больных со служебной работодателем и только 7,1% больные с временной нетрудоспособностью-без какой-либо работы (рис 3.).

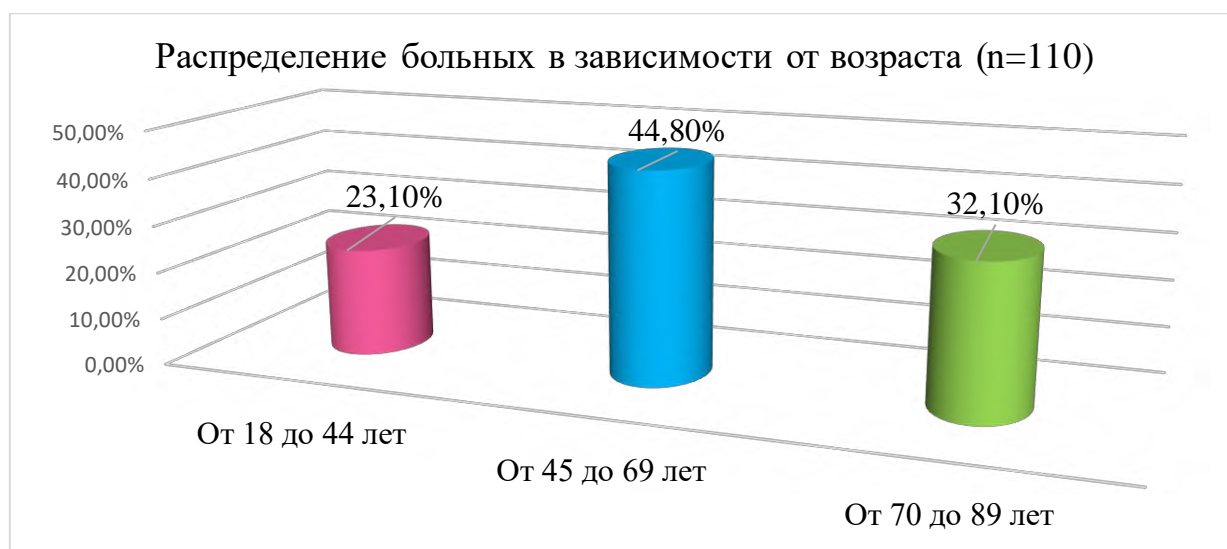

Рис. 3. Распределение больных с КВЗ по социальному статусу

При анализе больных с КВЗ в зависимости от места их жительства было отмечено что, 45,3% больные были жителями города Самарканда, 54,7% больных составили жители районов Самаркандской области. Данное распределение указывает на то, что ВМП востребован почти в равной мере как среди жителей городской, так и сельской местности.

При опросе больных с КВЗ касательно уровня образования было отмечено что, больные в подавляющем большинстве случаев имеют среднее специальное и высшее образование (39,4% и 32,7% соответственно), а больные со средним образованием составили 25,9%, а с начальным - 3,5% (рис 4).

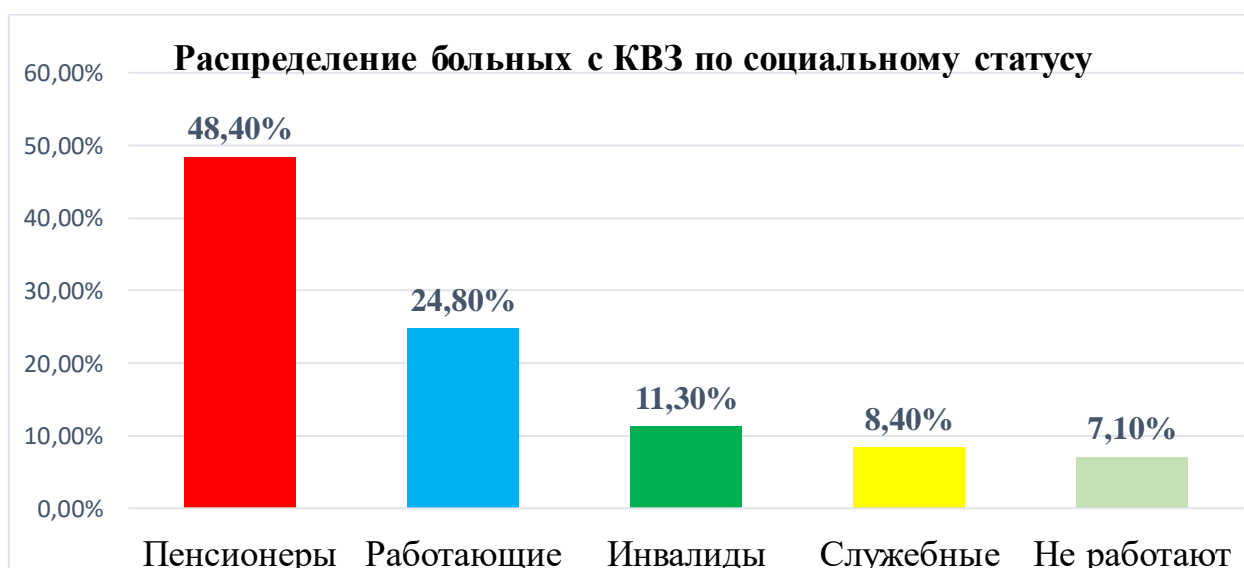

Рис. 4. Распределение больных с КВЗ по уровню образования

При опросе больных к оценке собственного уровня знаний и путей получения необходимой информации о ВМП, было отмечено что, среди больных получивших ВМП всего лишь 56,7% больных были знакомы с понятием ВМП и каждый пятый больной вообще ничего не знал об ВМП, то есть, даже после того, как получили такой вид дорогостоящий медицинской помощи, больные совсем не были осведомлены о ВМП. При этом наиболее информированными о ВМП были больные с высшим образованием (71%), а менее информированными были больные с начальными и средними уровнями образования и уровень информированности о ВМП среди больных с КВЗ не

имел зависимости не от социального статуса больного, не от места их проживания.

Вопросы, касающиеся о том, каким путём была получена информация о ВМП как среди пациентов были наиболее интересными. В 54,2% случаев больные отметили, что, наиболее весомым источником получения информации о ВМП являлись непосредственно их лечащие врачи, что являлись основными источниками получения информации о ВМП. В 24,5% случаев больные отметили, что, получали информацию о показаниях, противопоказаниях, особенностях и характеристиках ВМП от средств массовой информации (телевидение, интернет: социальные сети, флаеры и баннеры). Далее в порядке убывания шли: от беседы знакомых или ранее выпользовавших данным методом - 13,4%, специальная медицинская литература (журналы, монографии, учебные пособия, методические рекомендации, статьи и тезисы) - 4,7% и часть опрошенных (3,2%) указала на иные источники, не уточнив при этом какие (рис. 5). Наиболее востребованным источником получения информации, не зависимо от возраста явился Интернет. Это дает возможность использовать его в дальнейшем, как главный ресурс для повышения уровня знаний в вопросах, касающихся ВМП.

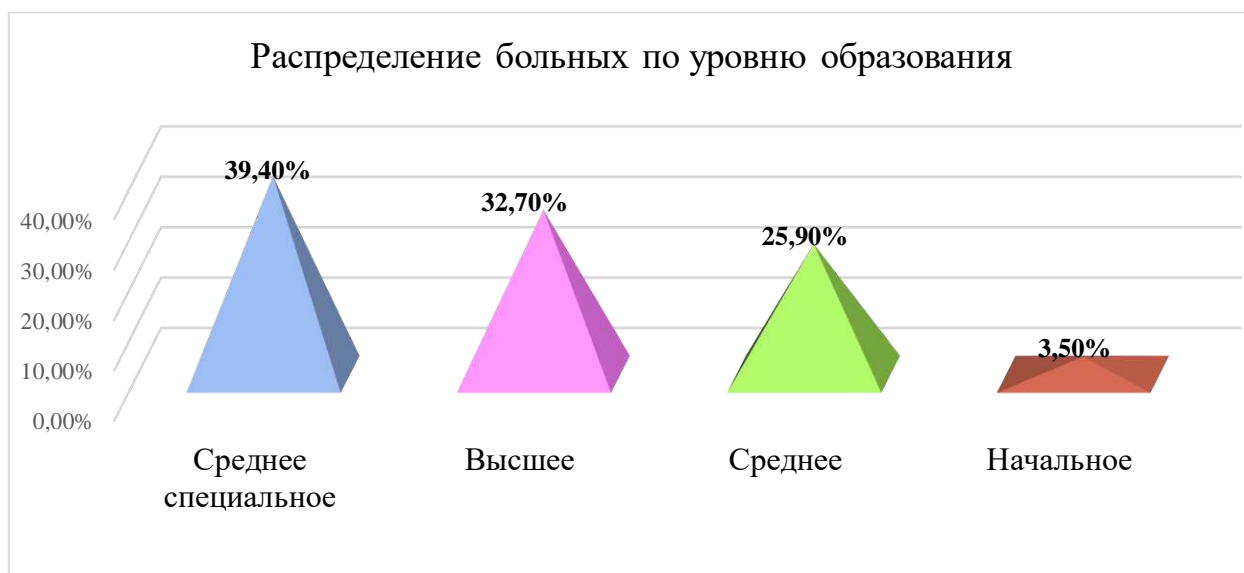

Рис. 5. Распределение больных по путям получения информации о ВМП

По данным результатов опроса больных с КВЗ было выявлено, что наиболее чаще их направляли на оказание ВМП лечащие врачи стационара (52,4%) и амбулаторной-поликлиники (32,6%), руководители отделения (10,3%) и врачи консультативной поликлиники (4,7%). При изучение длительности заболевания на момент получения ВМП около 22,4% больных с КВЗ страдали более 3-х лет, у 14,1% больных заболевание длилось от 1 года до 3-х лет, у 32,5% – около 1 года и у 31% больных страдали КВЗ в течение месяца (рис.6).

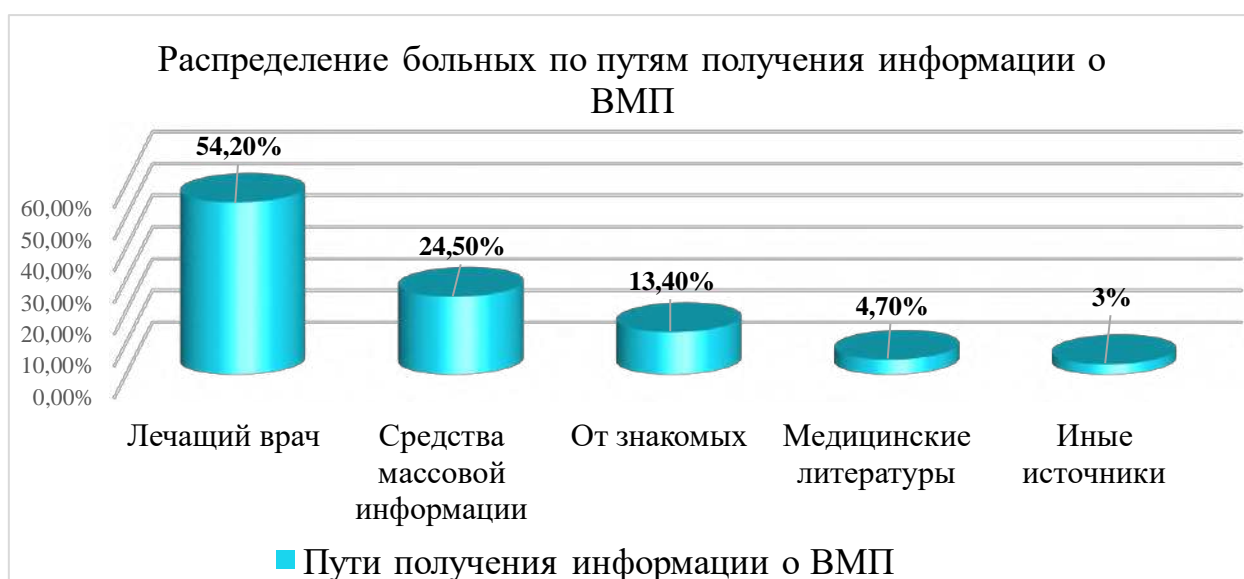
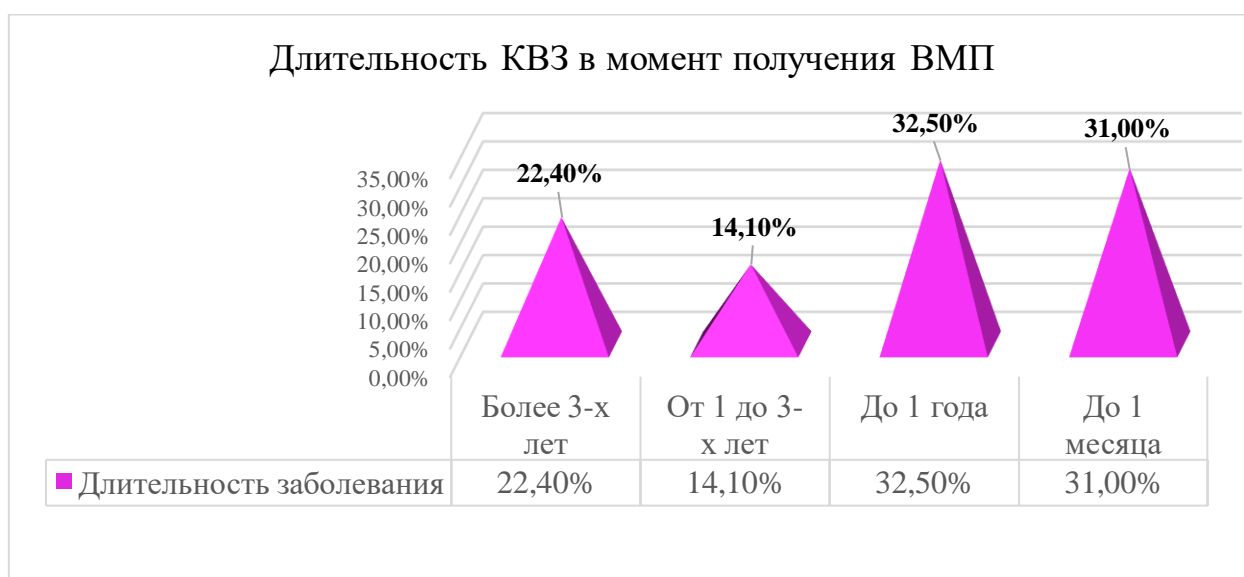

**Рис. 6. Распределение больных по длительности КВЗ
в момент получения ВМП**

Учитывая, что ВМП оказывается бесплатно, было интересно, знают ли больные, какой объем денежных средств выделяется из государства на оказание им того или иного вида ВМП. Всего лишь в 28% случаев больные смогли назвать приблизительную сумму потраченную на выполнения ВМП, из которых более половины были очень далеки от истинных затрат на данный вид помощи и 72% больных даже не предположили, какая сумма была затрачена на их лечение с использованием ВМП. Но это и не удивительно, потому что знать затраты, не понимая какой вид ВМП тебе оказан невозможно.

В заключении проведения анкетирования все больные отметили на их взгляд положительные и отрицательные стороны в процессе получения и

оказания ВМП. Из положительных моментов, наиболее приоритетным в оказании ВМП для пациентов явилась единственная возможность для тяжелых больных, ее отметили 54,6% больные, другие больные отметили что, наиболее важным оказалось экономия времени (23,5%) и экономия средств (13,8%). Другие больные отметили прочие важные моменты (8,1%) или же указали на наличие более 1 положительного фактора.

Наряду с этим со стороны больных также были отмечены отрицательные моменты при оказании ВМП. В 33,4% случаев больные на первом месте поставили длительность времени для сбора документов, в 21,6% случаев больных отметили продолжительность времени ожидания ответов от медицинских организаций непосредственно оказывающей ВМП, в 8,3% больных отметили низкий уровень информированности врачей о ВМП, в 30,2% больных указали сразу несколько отрицательных моментов и 6,5% больных не нашли их отражения в оказании ВМП.

Обсуждение. Проведенное медико-социальное исследование, с последующей обработкой полученных сведений и анализом данных, способствовало возможности представить достаточно объективную картину по ряду актуальных вопросов оказания ВМП высказанных мнений больных. Это позволило определить уровень информированности всех больных по важным вопросам ВМП. К сожалению, следует согласиться с рядом авторов [11] и отметить не удовлетворительный уровень информированности больных о ВМП, а также ещё более низкой осведомлённости больных получивших ВМП. Больные не только не знают ни чего о ВМП, но и представления не имеют о затратах, которые необходимы при ее оказании. Многие респонденты неверно понимают порядок предоставления ВМП и считают, что она может быть оказана только за счет личных средств, т.е. на платной основе. Больные в целом тяжело разграничивают высокотехнологичную и специализированную медицинскую помощь, особенно в настоящее время, когда источником финансирования также являются и средства обязательного медицинского страхования.

Закключение. Основным, конечно же, является желание всех больных, не зависимо от степени их знаний, расширить уровень своей компетенции в данном направлении. Для пациентов целесообразно размещать в доступной форме информацию на сайтах и на информационных стендах медицинских организаций, а также усилить освещение вопросов, касающихся оказания ВМП в средствах массовой информации и в сети Интернет.

СПИСОК ЛИТЕРАТУРЫ:

1. Alimzhanovich, R. J., Arifovich, S. M., & Khasanjanova, F. O. (2023). Assessment of the dynamics of morbidity and mortality from cardiovascular diseases in the republic of Uzbekistan. *World Bulletin of Public Health*, 21, 133-137.
2. Alimzhanovich, R. J., Arifovich, S. M., & Khasanjanova, F. O. (2023). Complex evaluation of high technological medical care for cardiologic patients and respect for these care products in the population of the Samarkand region (LITERARY REVIEW). *World Bulletin of Public Health*, 19, 225-229.
3. Khasanjanova, F. O., and Rofeev M. Sh. "Common risk factors for myocardial infarction in young men with different outcomes of the disease." *Actual scientific research in the modern world* 10-7 (2019): 87-90.
4. Rizaev Jasur Alimzhanovich, Saidov Maksud Arifovich, & Farida Odylovna Khasanjanova. (2023). The role of high-tech medical care in the health care system (REVIEW ARTICLE). *World Bulletin of Public Health*, 21, 138-143. Retrieved from <https://scholarexpress.net/index.php/wbph/article/view/2544>
5. Агабабян, И. Р., Саидов, М. А., & Жониев, С. Ш. (2022). Yurak ishemik kasalligi bo'lgan keksa yoshdagi bemorlarni yuqori texnologik usullar bilan davolash. *Журнал кардиореспираторных исследований*, 3(4).
6. Агабабян, И. Р., Саидов, М. А., & Жониев, С. Ш. (2022). Лечение больных с ишемической болезнью сердца пожилого и старческого возраста с помощью высокотехнологических методов. *Journal of cardiorespiratory research*, 1(4), 38-42.

-
7. Белостоцкий А.В., Гришина Н.К. Доступность и качество высокотехнологичной медицинской помощи: многоуровневый анализ в системе "врач-пациент". Вопросы питания. 2010;79 (6):76-80.
 8. Глухова Г.А. Состояние и проблемы развития высокотехнологичной медицинской помощи в Российской Федерации. Вопросы экономики и управления для руководителей здравоохранения. 2011; 7:21–28
 9. Журавлева К.И. Статистика в здравоохранении. М.: Медицина;1981.176 с.
 10. Кудряшова Л.В., Олейникова В.С. Информированность жителей города Москвы о порядке оказания высокотехнологичной медицинской помощи. Бюллетень Национального научно-исследовательского института общественного здоровья имени Н.А. Семашко. 2019; 2:38-47 doi: 10.25742/NRIPH.2019.02.006.
 11. Матлубов, М. М., Юсупов, Ж. Т., Жониев, С. Ш., Саидов, М. А., & Маллаев, И. У. (2022). Yurakda o 'tkazilgan operatsiyalardan keyingi kognitiv disfunktsiyaning rivojlanishida sun'iy qon aylanishning o 'rni. Журнал кардиореспираторных исследований, 3(4).
 12. Матлубов, М. М., Юсупов, Ж. Т., Саидов, М. А., Жониев, С. Ш., & Маллаев, И. У. (2022). Роль искусственного кровообращения в развитии послеоперационной когнитивной дисфункции. Journal of cardiorespiratory research, 1(4), 15-20.
 13. Набережная И.Б., Захаров Д.А., Набережная Ж.Б., Сурхаева Э.Н. Социологический опрос пациентов, получивших высокотехнологичную медицинскую помощь. Журнал научных статей «Здоровье и образование в XXI веке». 2016;18 (3):56-59.
 14. Набережная И.Б., Набережная Ж.Б., Захаров Д.А., Сурхаева Э.Н. Анализ информированности врачей о высокотехнологичной медицинской помощи. Журнал научных статей «Здоровье и образование в XXI веке». 2016;18 (1):201-204.
 15. Одиловна, Хасанджанова Фарида, Самадова Нигина Алишеровна, Болтакулова Сарвиноз Дильшодовна. «Роль гена il-1b 3953 с/т в развитии

вариантов нестабильной стенокардии у мужчин молодого возраста в условиях скорой медицинской помощи». Web of Scientist: Международный научный исследовательский журнал 3.02 (2022): 362-367.

16. Перхов В.И. Современные аспекты обеспечения населения РФ высокотехнологичной медицинской помощью. *Здравоохранение*. 2010; 2:29-38.

17. Перхов В.И., Юркин Ю.Ю., Горин С.Г. Актуальные проблемы организации высокотехнологичной медицинской помощи. *Здравоохранение*. 2015; 11:26-33.

18. Подзолков, В. П., Данилов, Т. Ю., Сабиров, Б. Н., Землянская, И. В., & Саидов, М. А. (2016). Успешная коррекция трехклапанного порока сердца у пациента в отдаленные сроки после радикальной коррекции тетрады Фалло. *Бюллетень НЦССХ им. АН Бакулева РАМН. Сердечно-сосудистые заболевания*, 17(5), 42-48.

19. Подзолков, В. П., Зеленикин, М. М., Юрлов, И. А., Ковалев, Д. В., Пурсанов, М. Г., Астраханцева, Т. О., & Саидов, М. А. (2015). Влияние дополнительного источника легочного кровотока при двунаправленном кавопульмональном анастомозе на результаты гемодинамической коррекции сложных врожденных пороков сердца. *Грудная и сердечно-сосудистая хирургия*, 57(2), 22-27.

20. Рассказова В.Н., Шевченко И.П., Вавилова В.О. Организация оказания высокотехнологичной медицинской помощи населению Приморского края. *Тихоокеанский медицинский журнал*. 2015; 1:76-79.

21. Сыроед Н.С., Бакушкина Н.Е. Опыт социологического изучения представлений населения Приморского края о высокотехнологичной медицинской помощи. *Общество: социология, психология, педагогика*. 2019; 6:37-42.

22. Сыроед Н.С., Бунькина Н.Е. Социологические исследования основных проблемных аспектов оказания высокотехнологичной медицинской помощи в российских регионах. *Теория и практика общественного развития*. 2017; 2:16-19.

-
23. Улумбекова Г.Э. О доступности высокотехнологичной медицинской помощи в России. Заместитель главного врача. 2015;3 (106):6-15.
24. ФО Хасанжанова, МА Саидов, ХШ Низамов, ТШ Юсупов. Эффективность Тромболической Терапии У Больных С Острым Коронарным Синдромом С Подъемом Сегмента У Лиц В Молодом Возрасте. Центрально-Азиатский Журнал Медицины и Естествознания, 4 (2), 632-636. <https://doi.org/10.17605/OSF.IO/GNQ8A>
25. Хамидов, И. Н., & Саидов, М. А. (2023). Случай Рча При Множественной Форме Синдрома Вольфа-Паркинсона-Уайта. *Periodica Journal of Modern Philosophy, Social Sciences and Humanities*, 17, 141-149.
26. Хасанджанова Ф.О., Абдухаликов А.А., Саидов М.А., Низамов Х. Ш., Рахматуллаев А.А. Клиническое состояние больных нестабильной стенокардией и хронической сердечной недостаточностью с нормальной фракцией выброса // Учебная : Журнал естественно-медицинского образования: Вып. 2 № 5 (2023): *Scholastic: Journal of Natural and Medical Education*.
27. Хасанджанова Ф.О., Саидов М.А., Махмудов А.Х., Рузиева А.А., Низамова Н.Г. Современные аспекты нарушений ритма сердца у мужчин молодого возраста с острым инфарктом миокарда по данным эхокардиографии. *Международный бюллетень медицинских наук и клинических исследований*. 2023/5/3. Стр. 25-27.
28. Хасанджанова Ф.О., Саидов М.А., Низамов Х. Ш., Нурмуратов А.К., Рузиева А.А., Оценка частоты сердечных аритмий и показателей реполяризации желудочков у больных с гипертоническим кризом , Учебная: Журнал естественно-медицинского образования: Вып. 2 № 5 (2023): *Scholastic: Journal of Natural and Medical Education*.
29. Хасанджанова Ф.О., Саидов М.А., Низамов Х.Ш., Нурмуратов А.К., Рузиева А.А. Оценка частоты нарушений ритма сердца и показателей реполяризации желудочков у больных с гипертоническим кризом. *Scholastic: Journal of Natural and Medical Education*, 2 (5), 152–156.

-
30. Хасанжанова, Ф. О., Ташкенбаева, Э. Н., Ашрапов, Х. А., Мирзаев, Р. З., Суннатова, Г. И., & Мухтаров, С. Н. (2018). Изменение маркеров некроза кардиомиоцитов у больных с инфарктом миокарда в зависимости от возраста. Материалы IV Съезда ассоциации врачей экстренной медицинской помощи Узбекистана. Ташкент, 13-14.
31. Пулатов, Ш. Ш., Рузиева, А. А., & Хасанжанова, Ф. О. (2023). Аспекты Кардиопротекции Пациентов Хронической Сердечной Недостаточности, Как Последствие Инфаркта Миокарда. *Periodica Journal of Modern Philosophy, Social Sciences and Humanities*, 17, 133-136.
32. Аскарлов, И. К., Кушназаров, Р. С., Рузиева, А. А., & Хасанжанова, Ф. О. (2023). Предикторы Кардиопротекции Пациентов Хронической Сердечной Недостаточности, Как Последствие Инфаркта Миокарда. *Periodica Journal of Modern Philosophy, Social Sciences and Humanities*, 17, 137-140.
33. Кушназаров Р. С., Рахматуллаев А. А., Рузиева А. А. АНЕМИЯ КАК ПРЕДИКТОР ХРОНИЧЕСКОЙ СЕРДЕЧНОЙ НЕДОСТАТОЧНОСТИ // *Journal of Integrated Education and Research*. – 2023. – Т. 2. – №. 4. – С. 86-93.
34. Низамов Х. Ш., Рахматжановна З., Рузиева А. А. Pandemic Features of Chronic Heart Failure in Young Patients // *Periodica Journal of Modern Philosophy, Social Sciences and Humanities*. – 2023. – Т. 17. – С. 155-158.

Rizaev Zh.A.

Samarkand State Medical University
(Samarkand, Uzbekistan)

Saidov M.A.

National Children's Medical Center
(Tashkent, Uzbekistan)

Khasanzhanova F.O.

Samarkand State Medical University
(Samarkand, Uzbekistan)

**STATISTICAL ANALYSIS OF AWARENESS OF CARDIOLOGICAL
& CARDIAC SURGERY PATIENTS ABOUT HIGH-TECH
MEDICAL CARE IN THE SAMARKAND REGION**

***Abstract:** this article is based on the analysis of the effectiveness of the questionnaire and the level of awareness of patients with cardiovascular diseases about high-tech medical care (VMP) in the Samarkand region. The questionnaire survey was conducted among 110 patients hospitalized in the Samarkand regional branch of the Republican Specialized Scientific and Practical Medical Center of Cardiology (SRF RSNPMC), who were provided with VMP. Based on the results of the survey, the awareness of patients with CVD was assessed based on their age, place of residence, level of education and social status.*

***Keywords:** cardiovascular diseases, awareness, high-tech medical care, questionnaire.*

СПОРТ И ФИЗИЧЕСКАЯ КУЛЬТУРА (SPORT)

УДК 796

Авазов Ш.И.

старший преподаватель, кафедра «Физическое воспитание»

Каршинский инженерно-экономический институт

(г. Карши, Узбекистан)

ВОПРОСЫ СОВЕРШЕНСТВОВАНИЯ ДЕЯТЕЛЬНОСТИ ОБРАЗОВАТЕЛЬНЫХ УЧРЕЖДЕНИЙ ПО РАЗВИТИЮ ФИЗИЧЕСКОГО ВОСПИТАНИЯ И СПОРТА

Аннотация: в статье описана роль физического воспитания и спорта в развитии молодежи, а также дальнейшем развитии массового спорта в нашем обществе.

Также упоминается деятельность взаимного сотрудничества семьи, общества и образовательных учреждений в формировании здорового образа жизни в обществе.

Ключевые слова: физическое воспитание, спорт, физические упражнения, здоровый образ жизни, массовый спорт, соревнования, скорость, сила, выносливость, ловкость, спортивные соревнования.

Формирование здорового образа жизни в нашем обществе, создание условий для регулярного занятия населением, особенно молодого поколения, занятиями физической культурой и массовым спортом, укрепление уверенности молодежи в своей воле, силах и возможностях посредством спортивных соревнований, мужества и патриотизма, верности Родине проводятся масштабные работы, направленные на развитие их чувств, а также планомерную организацию отбора талантливых спортсменов из числа молодежи, дальнейшее развитие физического воспитания и массового спорта.

Здоровый образ жизни – это активные действия, направленные на улучшение и защиту здоровья человека. Поэтому физическая культура и спорт способствуют повышению многих качеств молодых людей, в том числе их

физической силы, резервных сил организма, работоспособности, устойчивости организма ко многим заболеваниям.

По инициативе первого Президента Ислама Каримова создание в нашей стране Фонда развития детского спорта Узбекистана, внедрение в систему образования трёхуровневых непрерывных спортивных соревнований – «Ростки надежды», «Баркамол авлод». » и соревнований Универсиады, популяризация физической культуры и спорта среди молодежи, современного спорта в комплексах городов и сел, спортивных школ для детей и подростков, обеспечение их необходимым оборудованием, а также создание всех необходимых условий и возможностей для занятий молодежью. заниматься спортом и показать свой потенциал. В результате среди молодежи широко принимается здоровый образ жизни, обеспечивается популярность спорта. Спортсмены Узбекистана демонстрируют всему миру спортивный потенциал нашей страны, одерживая великие победы на престижных мировых соревнованиях.

Наряду с достижениями и результатами обсуждались также проблемы и недостатки в сфере. Особое внимание было уделено актуальности и специфике решения главы нашего государства «О мерах по дальнейшему развитию физической культуры и массового спорта».

В программе дальнейшего развития физического воспитания и массового спорта в Республике Узбекистан внедрение рейтинговой системы оценки деятельности образовательных учреждений и спортивных клубов, специализирующихся по физическому воспитанию и спорту в части олимпийских, национальных и других видов спорта, служит как уникальную основу для поднятия своей деятельности на новый качественный уровень. На реализацию запланированных мероприятий в рамках программы в 2017-2021 годах предусмотрено потратить более 995,2 млрд сумов. Из них более 706,2 млрд сумов будет направлено на строительство, реконструкцию и капитальный ремонт, оборудование и переоборудование 167 спортивных объектов, в том числе 90 спортивных комплексов и 77 плавательных бассейнов [1]. Словом,

данное решение поднимет работу по развитию физической культуры и массового спорта в нашей стране, воспитанию молодого поколения здоровым и всесторонне развитым взрослым человеком, воспитанию и поддержке спортсменов, способных достойно защитить честь нашей страны. Родина на международных спортивных аренах.

Сегодня роль образовательных учреждений в развитии физического воспитания и спорта в нашей стране очень важна, ведь среди молодежи, воспитывающейся в каждой системе образования, воспитываются талантливые спортсмены и поднимают флаг нашей страны на мировых аренах. Достижение таких достижений и результатов напрямую связано с организацией деятельности, связанной с развитием физического воспитания и спорта [2]. Поэтому физкультурно-спортивная деятельность вошла в процессы дошкольных образовательных учреждений, общеобразовательных школ, профессиональных колледжей, академических лицеев, высших учебных заведений, военной и оборонной отраслей, социальной сферы, медицинских учреждений. В образовательный процесс внедряются реформы в сфере физического воспитания и спорта, строительство новых спортивных сооружений, новые педагогические технологии и современные методы обучения. Поэтому по вопросам физического воспитания и спорта проводится ряд новых научных исследований и исследований. В результате развития многих видов спорта, в том числе легкой атлетики, в нашей республике достигаются большие успехи.

Физическая культура и спорт играют важную роль в повышении физической и умственной работоспособности, укреплении иммунитета, повышении устойчивости организма к различным стрессовым факторам, тренировке сердечно-сосудистой системы и других видах деятельности. [3]. Внесение таких задач в сознание молодых людей, формирование спортивных и фитнес-навыков как наиболее важного аспекта их повседневной жизни должно быть основным направлением деятельности семьи, соседей и образовательных учреждений в нашем обществе. Исходя из этого, каждый родитель,

общественность и наши педагоги-тренеры в деятельности нашего молодого поколения как физически здоровых, интеллектуально зрелых, всесторонне развитых личностей прививают любовь к спорту с юных лет, занимаются спортом, делают их интересоваться и прививать тот факт, что спорт является неотъемлемой частью жизни человека.

Для формирования здорового образа жизни у молодежи целесообразно формировать в ее сознании идею здорового мышления, начиная с семьи. Также пропаганда здорового образа жизни должна начинаться с правильного мышления. Пока у нас нет способности думать, реагировать на собственную жизнь и заботиться о своем будущем, эту ситуацию невозможно исправить нашим поведением под контролем других. Регулярная физическая активность не только мотивирует человека усердно работать, но и укрепляет уверенность в себе. В семейной среде, если родитель на своем примере прививает своему ребенку здоровый образ жизни и здоровое мышление, эта ценность становится неотъемлемой частью жизни ребенка.

Сегодня вопрос физической и моральной готовности к здоровой жизни является одним из вопросов, которому придается важное значение в рамках государственной политики. Высоким уровнем устойчивости к различным заболеваниям обладают люди, способные объективно оценивать свои возможности и преодолевать различные трудности в жизни своей волей, физическими усилиями и психическим самоконтролем, умением делать правильные выводы. Если психическое состояние человека крепкое, способность управлять своим физическим состоянием и эффективно его использовать возрастает [4]. В этом смысле, воспитывая наследников завтрашнего дня, мы должны уделять внимание и формированию у них культуры умения планировать свой образ жизни и духовной зрелости. Поэтому в нашем обществе необходимо формирование здорового образа жизни, создание современных условий для регулярного занятия населением, особенно подрастающим поколением, занятиями физической культурой и массовым спортом, укрепление уверенности молодежи в своей воле, силах и

возможностях. через спортивные соревнования, мужество и патриотизм, мама. Воспитание чувства верности стране, а также системная организация отбора талантливых спортсменов среди молодежи является одной из важнейших приоритетных задач всех образовательных учреждений.

СПИСОК ЛИТЕРАТУРЫ:

1. Стратегия действий по пяти приоритетным направлениям развития Республики Узбекистан на 2017-2021 годы. Указ Президента Республики Узбекистан от 7 февраля 2017 года №ПФ-4947.
2. Абдуллаев.А, Хонкельдиев.Ш «Теория и методика физического воспитания» Т- 2005. – 23 с.
3. Курбанов Ш.Г., Курбанов А.Ш. Физиологическая основа физических упражнений. Т., 2003.-130 с.
4. Курбанов Ш.Г., Курбанова Ш.Ш. Спортивная физиология. Карши, «Насаф», 2001. – 124 с.

Avazov Sh.I.

Karshi Institute of Engineering and Economics

(Karshi, Uzbekistan)

ISSUES OF IMPROVING THE ACTIVITIES OF EDUCATIONAL INSTITUTIONS FOR DEVELOPMENT OF PHYSICAL EDUCATION AND SPORTS

***Abstract:** the article describes the role of physical education and sports in the development of youth, as well as the further development of mass sports in our society.*

The activities of mutual cooperation of the family, society and educational institutions in the formation of a healthy lifestyle in society are also mentioned.

***Keywords:** physical education, sports, physical exercises, healthy lifestyle, mass sports, competitions, speed, strength, endurance, agility, sports competitions.*

УДК 796

Иванов А.Д.

методист, преподаватель,

Московская Высшая Школа Фитнеса (MFS)

Частный фитнес-тренер (самозанятый)

(г. Москва, Россия)

ПИТАНИЕ И ЖИРОСЖИГАНИЕ: КЛЮЧЕВЫЕ АСПЕКТЫ И РЕКОМЕНДАЦИИ ДЛЯ ФИТНЕС-ТРЕНЕРОВ

***Аннотация:** в случае если человек выбирает другой путь, который заключается в проведении здорового образа жизни, контроля за фигурой, то необходим другой подход к продуктам питания. Правильное питание при занятиях фитнесом играет ключевую роль. На 30% успешности процесса снижения веса влияют физические нагрузки, но оставшиеся 70% зависят от вашего рациона. Поэтому важно придерживаться здорового питания, избегая голодания. Ведь процесс естественного сжигания жира зависит не только от количества потребляемых калорий, но и от баланса жиров, углеводов и белков в продуктах. Грамотно составленный рацион станет гарантией успешных спортивных тренировок.*

Отечественные производители продуктов питания начали задумываться о том, как сделать свою продукцию не только вкусной, но и полезной. На Западе такая практика существует уже давно. Потребление здоровых полезных продуктов помогает улучшить здоровье. Отдельные продукты питания имеют в своем составе вещества, которые оказывают положительное воздействие на организм человека. Они все чаще становятся предметами многочисленных научных исследований.

Сегодняшняя напряженная жизнь полна стрессами, экологическими проблемами, отсутствием натуральных продуктов, разрушающими клетки организма и их генетический аппарат, приводящими к ожирению, гипертонической болезни, атеросклерозу и т.д. Ожирение – наиболее часто встречающаяся форма нарушения жирового обмена, при которой происходит избыточное отложение жира. Люди, страдающие ожирением, не способны вести полноценную, активную жизнь, в результате чего избыток жира в организме способствует развитию различных заболеваний.

Именно поэтому основной целью при написании данной статьи стало исследование ключевых аспектов в питании для сжигания жира.

Теоретической базой выступили научные труды как отечественных авторов, так и зарубежных.

Ключевые слова: *жировсжигание, похудение, питание, диета, ключевые аспекты похудения, ключевые аспекты питания, рацион питания.*

Введение

Сегодня здоровый образ жизни стал неотъемлемой частью современной моды, что приводит к увеличению числа людей, желающих заниматься спортом. Однако даже при регулярных тренировках не всегда удается достичь желаемого результата. Иногда происходит даже обратное – изменяются пропорции тела в худшую сторону, появляется чрезмерная усталость и даже набор веса. Причина часто кроется в недостаточном внимании к питанию.

Фитнес-диетология не подразумевает изнурительного голодания при интенсивных физических нагрузках. Это специальный сбалансированный рацион для активных людей. Правильно составленная диета не лишает спортсмена необходимых питательных веществ, но ограничивает количество потребляемых калорий.

Профессиональный фитнес-тренер или спортивный врач должен обладать глубокими знаниями в области диетологии. Их задача – помочь клиентам разработать подходящее меню, учитывая индивидуальные особенности, структуру тела и цели занятий: кто-то хочет набрать мышечную массу, кто-то стремится сбросить вес, а другие просто поддерживать тело в форме. Важно учитывать также привычный режим питания человека и внести коррективы при занятиях спортом.

Принципы снижения массы тела:

- Уменьшение массы тела происходит, когда расход энергии превышает ее поступление (отрицательный энергетический баланс).
- Спортсмены, стремящиеся сбросить вес, должны учитывать баланс калорий, белков, жиров и углеводов, чтобы сохранить мышечную массу и уменьшить количество жира.

- Увеличение физических нагрузок и умеренное снижение потребления пищи помогают сохранить силу и мышечную массу во время диеты.

- Потеря веса должна быть постепенной, примерно 250–900 г в неделю, что соответствует дефициту энергии 250–1000 ккал в день.

Девушкам приблизительно следует употреблять не менее 1200–1400 ккал в день, а мужчинам – не менее 1500–1700 ккал в день, однако эти данные достаточно условны, так как рассчитываются индивидуально в зависимости от целей человека. Однако следует помнить, что при слишком низком энергопотреблении спортсмены не получают достаточно микроэлементов и макроэлементов.

- Важно пить достаточное количество воды при снижении веса.
- Не пропускайте приемы пищи, чтобы избежать компенсаторного переедания.

- Аэробные упражнения предпочтительны для создания отрицательного энергетического баланса, в то время как тренировки с отягощениями помогут предотвратить потерю мышечной массы и увеличить расход энергии в состоянии покоя [1].

1. Общая характеристика

Существует несколько комплексов, на которых основывается фитнес-диета для похудения. После этого следует перейти к сочетанию фитнеса и правильного питания, где каждый компонент диеты пропорционально сбалансирован и придерживается оптимальных интервалов между приемами пищи. Это не только поможет удержать результаты по снижению веса, но и поддерживать здоровье и энергичность.

Белково-углеводный баланс:

Углеводы: Углеводы, проникая в организм, становятся активными компонентами иммунной системы, поддерживая его энергией. Они принимают участие в защитных реакциях организма и других важных функциях.

Белки: Белки участвуют во всех обменных процессах, служат строительным материалом для мышц и иммунной системы, помогая контролировать чувство голода.

Жиры: Полиненасыщенные жирные кислоты, такие как Омега-3, играют ключевую роль в регуляции обмена веществ и поддерживают нормальный уровень холестерина.

Питание перед тренировкой должно состоять из легких, низкокалорийных блюд (желательно избегать жиров). Например, это может быть овсянка на молоке или вода с яичным омлетом, отварной бурый рис с куриным филе и грубым хлебом, бифштекс из нежирной говядины или рыбы с отварным картофелем. Во избежание негативного влияния инсулина на работоспособность, для снижения рисков грыжи пищевода, тренироваться следует натощак или, как минимум за 2-3 часа до тренировки

Соблюдение баланса жидкости имеет ключевое значение для эффективности фитнеса и правильного питания. За 20-30 минут до тренировки рекомендуется выпить небольшую чашку черного или зеленого чая, так как он стимулирует процесс сжигания жира, готовя организм к интенсивным тренировкам.

Необходимо своевременно восполнять потери жидкости, так как повышается вязкость крови и возрастает нагрузка на сердце. Как минимум 200-300 мл жидкости на каждые полчаса тренировки. Еще лучше, чтобы жидкость содержала электролиты, которые активно используются мышцами во время физической нагрузки

Через 30-40 минут после тренировки можно выпить стакан кислого или кисло-сладкого сока. Отличным вариантом является апельсиновый фреш, разбавленный водой в соотношении 1:1, что является идеальным способом восполнить энергию и утолить жажду.

Нарушение баланса жидкости может привести к обезвоживанию, что проявляется в виде головной боли, чрезмерной жажды, раздражительности, усталости и слабости во время тренировок. Поэтому важно помнить о водном

режиме, который стимулирует обмен веществ и способствует более эффективному снижению веса. Рекомендуется употреблять около 30 мл воды на 1 кг массы тела равномерно в течение дня. Первый стакан лучше всего выпить утром натощак, а последний - за 2-3 часа до сна.

После тренировки важно употребить продукты, богатые белками и простыми углеводами, чтобы восполнить энергию и утолить голод. Прием пищи должен произойти в течение 2 часов после тренировки для восстановления мышц и ускорения обмена веществ. Рекомендуемые продукты включают:

- Мясо птицы (отварная куриная грудка, индейка)
- Филе из телятины
- Омлет из яичного белка
- Отварная нежирная рыба
- Обезжиренная кисломолочная продукция
- Яблоки, груши, грейпфрут
- Отвары из шиповника, клюквы
- Гречка, рис, овес
- Капуста всех видов, шпинат, сельдерей, огурцы

2. Рекомендации по меню белково-углеводной фитнес-диеты

1 день

В этот день акцент делается на минимуме углеводов и максимуме белков. Рассчитайте необходимое количество белка, опираясь на формулу: 3 * на желаемый вес в кг. Например, если ваша цель – 60 кг, то потребуются 180 г белка в день. Источники белка: нежирные виды мяса, рыба, птица, обезжиренные кисломолочные продукты.

Углеводы полностью исключаются, за исключением тех, которые содержатся в белковых продуктах, и их количество не должно превышать 25 г в сутки. Жиры также ограничиваются до 25 г. Помните, что голодание не является путем к здоровому похудению; фитнес и правильное питание помогут вам достичь желаемой фигуры.

2 день

В этот день наоборот – минимум белка и максимум углеводов. Рассчитайте необходимое количество углеводов, опираясь на формулу: $4 * \text{на желаемый вес в кг}$. Например, для веса 60 кг, потребуется 240 г сложных углеводов в течение дня. Источники углеводов: фрукты, овощи, крупы грубого помола, мучные изделия. Количество потребляемых белков снижается до минимума (1,5 г), но последний прием пищи должен состоять исключительно из белковых продуктов (молоко, творог, сыр, кефир). Количество жиров остается на уровне около 25 г в день.

3 день

Снова акцент на минимуме углеводов и максимуме белков. В этот день рацион строится на белом нежирном мясе птицы или рыбе. Рекомендуется включить кисломолочные продукты, творог, нежирные сыры. Как источник ограниченных углеводов можно употребить печеный картофель, отварной рис, тушеную или квашеную капусту, салат из капусты с зеленью (без масла и соли). Фрукты следует включать в рацион каждый день. В качестве десерта рекомендуются печеные яблоки и груши.

4 день

Этот день фитнес-диеты усредненный. Рацион должен содержать приблизительно равное количество углеводов и белков: примерно 2-3 г белка и 2-2,5 г углеводов на каждый килограмм веса. Общая суточная калорийность не должна превышать 1200 ккал.

Чередуйте дни, поочередно увеличивая количество потребляемых белков и углеводов, придерживаясь баланса между ними. [2].

Таким образом, правильное питание является ключевым фактором для успешных тренировок, поддержания здоровья и достижения спортивных целей.

Более подробная информация по белкам, жирам и углеводам, будет представлена ниже.

Таблица 1. Рекомендации по потреблению белков и углеводов, относительно массы тела

Table 1. Recommendations for the consumption of proteins and carbohydrates, relative to body weight

Масса тела в фунтах (кг)		
1кг = 2,2 фунта	Уровень потребления СНО 6-10 г/кг	Уровень потребления белков 1,2-1,7 г/кг
	Общее суточное потребление СНО, г	Общее суточное потребление белков, г
100 (45,5)	270 – 450	55 – 77
110 (50)	297 – 459	61 – 85
140 (63,6)	378 – 630	77 – 108
150 (68,2)	405 – 675	82 – 116
160 (72,7)	432 – 720	88 – 123
190 (86,4)	513 – 855	105 – 146
220 (100)	594 – 990	121 – 169
250 (113,6)	675 – 1125	138 – 193

Рекомендации относительно потребления белка в силовых видах спорта и при занятиях на выносливость варьируют от 1,2 до 1,7 грамма на килограмм массы тела в сутки и могут составлять 10 – 35% калорийности. Потребление белка способствует росту и восстановлению мышц, причем уровень синтеза белка в мышцах повышается до 72 часов после интенсивных тренировок. Обычно потребности в белке удовлетворяются через питание, и большинство спортсменов употребляют его в избытке. Поэтому дополнительные белковые или аминокислотные добавки не являются необходимостью, если потребление белка оптимально. Поддержание массы тела регулируется через управление углеводами в рационе.

Потребление жиров должно составлять 20-35% общего количества энергии. Жиры служат источником энергии и включают незаменимые жирные кислоты и жирорастворимые витамины, важные для здоровья спортсмена. Рекомендуется употреблять разнообразные виды жиров: насыщенные, моновенасыщенные и полиненасыщенные жиры, избегая трансжиров. Потребление менее 20% энергии от жиров может негативно сказаться на работоспособности, но большинство спортсменов употребляют более 35% энергии из жиров, что также не рекомендуется.

Микронутриенты играют ключевую роль в производстве энергии, синтезе гемоглобина, поддержании здоровья костей, иммунной функции и защите от свободных радикалов. Часто питание спортсменов недостаточно включает кальций, витамины группы В и D, железо, цинк, магний, антиоксиданты, такие как витамины С и Е, бета-каротин и селен. Вегетарианцам рекомендуется получать консультации по возможным дефицитам микронутриентов в своем рационе. Учитывая эти рекомендации, спортсмены могут оптимизировать свое питание для достижения наилучших результатов и поддержания общего здоровья [3].

Таблица 2. Источники нутриентов, которых часто не хватает в питании спортсменов
Table 2. Sources of nutrients that are often lacking in the nutrition of athletes

Группа продуктов	Витамины В	Кальций	Витамин С	Магний	Селен	Витамин D	Железо
Овощи	Листовые зелёные, спаржа, цветная капуста, сладкий картофель	Брокколи, кале, репа	Помидоры, картофель, брокколи, красный перец	Шпинат, салат ромен	Зелёная фасоль, брокколи		Картофель, шпинат
Фрукты	Чернослив, бананы, апельсиновый сок	Обогащённый апельсиновый сок	Цитрусовые и клубника	Ананас, бананы	Бананы		Изюм и курага
Зерновые	Хлеб из цельного зерна, злаки, паста, рис	Кукурузная мука		Цельные зерновые и овёс	Спагетти, рис	Обогащённые каши	Овёс, Спагетти обогащённые зерновые
Молочные	Молоко и йогурт низкой жирности	Молоко и молочные продукты с низкой жирностью		Йогурт	Творог, чеддер	Обогащённое молоко и молочное	
Мясо, яйца, орехи, бобовые	Индейка, курица, лосось, тунец, соя	Соевые бобы		Миндаль, кешью, арахис, тушёная	Орехи, нежирное мясо, курица, тунец	Тунец, лосось, сардины, соевое молоко, яйца	Красное мясо, тёмное мясо птицы, горох, креветки

				фасоль , горох			
Группа продук тов	Витамины В	Кальций	Витамин С	Магни й	Селен	Витамин D	Железо

Поддержание оптимальной гидратации имеет критическое значение для спортсменов. Дегидратация, определенная как потеря более 2% массы тела, может негативно влиять на работоспособность, когнитивные функции, уровень воспринимаемого усилия и даже иммунную реакцию. Гидратация играет ключевую роль в рассеивании вырабатываемого организмом тепла, предотвращая потенциально опасные состояния, связанные с перегревом. Источниками жидкости и электролитов являются вода, напитки и определенные продукты.

Спортивные напитки, содержащие углеводы в пределах 6-8% углеводов (14-19 г на 240 мл) и 110-165 г натрия на 240 мл, являются основными компонентами для поддержания баланса жидкости и электролитов. Необходимо учитывать физиологические потребности, вид и продолжительность активности, а также окружающую среду для поддержания оптимального баланса. Потребление жидкости по желанию (*ad libitum*) может быть недостаточным, особенно для молодых спортсменов. Поэтому улучшение вкуса и цвета напитков, добавление углеводов и натрия может стимулировать увеличение потребления.

Измерение массы тела после тренировок позволяет определить потерю жидкости и определить необходимое количество для восстановления. Для каждого потерянного килограмма массы тела рекомендуется употребить 1050-1550 мл жидкости.

Когда речь идет о питании и изменении массы тела, регулирование этого параметра может значительно повлиять на спортивную производительность и общее здоровье спортсмена. Подход к регулированию массы тела должен быть реалистичным и учитывать множество факторов, включая пол, вид спорта, медицинскую историю и психологические аспекты. Контроль за массой тела

лучше всего проводить в межсезонье, учитывая физическую зрелость спортсмена, изменения в композиции тела и питании, а также регулярно оценивать результаты для коррекции плана. Успешные изменения в массе тела должны фокусироваться на композиционных изменениях, а не просто на весе[4].

Таблица 3. Таблица замены продуктов для снижения калорийности

Table 3. Table of replacement products to reduce calories

Вместо этого	Попробуйте это	Разница в калорийности
Чашка 2% молока (120)	Чашка обезжиренного молока (80)	40
Тунец в масле (170)	Тунец в собственном соку (100)	70
Утренний сэндвич из фаст-фуда (300)	Английская булочка (150)	150
Двойной гамбургер (560)	Бутерброд с курицей на гриле (400)	160
Салат Цезарь (520)	Домашний салат (300)	220
Жареная курица из фаст-фуда (400)	Куриные грудки на гриле (170)	230
6-дюймовый мясной биток (540)	6-дюймовый биток из индейки (280)	260
Очень большой картофель фри (610)	Маленький картофель фри (210)	400 [5]

Заключение

Основываясь на полученных знаниях о правильном питании во время фитнес-тренировок, важно употреблять продукты, богатые белками и углеводами. После тренировки пищу следует употреблять не позднее, чем через два часа. Предпочтительно пить свежавыжатые соки, выбирать нежирные мясные продукты и обезжиренные молочные продукты. Необходимо не забывать о регулярном употреблении воды (примерно 2 литра в день) и строго соблюдать все указания выбранной фитнес-диеты.

СПИСОК ЛИТЕРАТУРЫ:

1. Смысл и основные принципы фитнес-диетологии. [Электронный ресурс] Режим доступа: https://mirk.msk.ru/stati/article_post/smysl-i-osnovnyye-printsipy-fitness-diyetologii .– (дата обращения 09.10.2023).

-
2. Фитнес-диета для похудения: правильное питание на страже вашей красоты и здоровья . [Электронный ресурс] Режим доступа: <https://b-v-forme.ru/stati/entsiklopediya-fitnesa/fitnes-dieta-dlya-pokhudeniya/> .– (дата обращения 09.10.2023).
 3. Отдельные вопросы питания для спортсменов: согласованные рекомендации для врачей спортивных команд . [Электронный ресурс] Режим доступа: <https://fitness-pro.ru/biblioteka/otdelnye-voprosy-pitaniya-dlya-sportsmenov-soglasovannye-rekomendatsii-dlya-vrachey-sportivnykh-koma/> .– (дата обращения 09.10.2023).
 4. What 7 Personal Trainers Do to Drop Fat Fast . [Электронный ресурс] Режим доступа: <https://www.mensjournal.com/health-fitness/what-7-personal-trainers-do-to-lose-weight-and-drop-fat-fast> .– (дата обращения 09.10.2023).
 5. Fat-Burning Workouts for Fitness Success . [Электронный ресурс] Режим доступа: <https://healthhub.chadineews.com/fat-burning-workouts-for-fitness-success/> .– (дата обращения 09.10.2023).

Ivanov A.D.

Moscow Higher School of Fitness (MFS)

Private fitness trainer

(Moscow, Russia)

NUTRITION AND FAT BURNING: KEY ASPECTS AND RECOMMENDATIONS FOR FITNESS TRAINERS

***Abstract:** if a person chooses a different path, which is to lead a healthy lifestyle, figure control, then a different approach to food is needed. Proper nutrition during fitness classes plays a key role. Exercise affects 30% of the success of the weight loss process, but the remaining 70% depends on your diet. Therefore, it is important to adhere to a healthy diet, avoiding starvation. After all, the process of natural fat burning depends not only on the amount of calories consumed, but also on the balance of fats, carbohydrates and proteins in foods. A well-designed diet will guarantee successful sports training.*

***Keywords:** fat burning, weight loss, nutrition, diet, key aspects of weight loss, key aspects of nutrition, diet.*

УДК 796

Махматкулов Ф.А.

старший преподаватель, кафедра «Физическое воспитание»

Каршинский инженерно-экономический институт

(г. Карши, Узбекистан)

КОМПЛЕКСНЫЙ ПОДХОД ПЕДАГОГА К УРОКАМ И ПРОФЕССИОНАЛЬНЫЕ НАВЫКИ ПРИ ОРГАНИЗАЦИИ УРОКОВ ФИЗИЧЕСКОГО ВОСПИТАНИЯ

Аннотация: в статье описаны актуальные вопросы, связанные с деятельностью педагогов по организации физкультурно-оздоровительных и спортивных мероприятий в образовательных учреждениях.

Также упоминаются средства и методы, используемые в процессе физического воспитания и спортивной тренировки, способы и правила их эффективного использования тренером.

Ключевые слова: физическое воспитание, спорт, физические упражнения, физкультурная деятельность, физические упражнения, физическая подготовка, деятельность учителя, профессиональное мастерство, спортивная подготовка, произвольные качества, упражнение-движение, средства, методы, инновационное образование.

Результат реформ в жизни нашей независимой страны отражается во внимании, достижениях и созданных условиях в сфере образования и спорта. Именно в образовательных учреждениях работа учителей-тренеров по физическому воспитанию имеет положительный характер в воспитании физически здорового и духовно зрелого молодого поколения. В связи с этим одним из актуальных стал вопрос улучшения здоровья молодежи в нашей стране, преподавания теоретических основ физического воспитания и спорта для обеспечения физического развития зрелого поколения, а также уделения внимания спорту и подготовки спортивных тренеров. из главных приоритетов.

Потому что подготовка квалифицированного спортсмена, развитие его физической подготовленности, повышение его силы воли и уверенности в победе находятся в прямой зависимости от деятельности тренера и его профессионального мастерства. Поэтому каждый учитель физкультуры в процессе организации и проведения физкультурно-спортивной тренировки должен следовать принципам комплексного подхода к обучению. Поэтому здоровая жизнь является источником здоровья каждого человека, нации и важным фактором, определяющим устойчивое развитие общества [1].

До тех пор, пока мы не повернем духовный образ общества в сторону формирования здорового образа жизни и не сделаем образом жизни следование законам и правилам общества, формирование здорового образа жизни и профилактика преступности останутся в силе. проблема.

Эффективность урока физкультуры зачастую определяется состоятельностью замысла учителя, избранными участниками методами и способами организации своей деятельности, умением правильно использовать имеющееся оборудование и спортивный инвентарь, технические средства, спортивные сооружения, прием учет температурных, климатических условий, подготовленности обучающихся, их возраста и индивидуальных особенностей, связанных с умелым использованием. В ходе этих тренингов модель профессиональной подготовки учителя напрямую связана с тем, как передать студентам знания, умения и компетенции, то есть научить и заинтересовать их различными игровыми действиями. Это одна из важнейших задач учителя в педагогической деятельности [2].

Основное внимание каждого учителя физического воспитания уделяется умению умело использовать методы обучения в процессе обучения, выбирать необходимые и эффективно их использовать, а также педагогическим умениям. Следовательно, эффективность обучения определяется умением учителя выбирать и использовать правильные методы. Воспитание ребенка – самая ответственная, порой трудная, но в то же время благородная и радостная

задача, воспитанием ребенка занимаются родители, воспитатели дошкольных учреждений и учителя школ.

Различные негативные изменения в развитии детского организма могут возникать из-за того, что занятия по физическому воспитанию, проводимые в школах, проводятся без учета возрастных анатомо-физиологических особенностей и гигиенических требований детей. После занятий умственной работой необходимо отдыхать, заниматься физическими упражнениями (приседать, наклоняться, сидеть и стоять) и даже ходьба по дому снизит утомляемость и восстановит работоспособность. Благодаря объяснению подобных ситуаций наглядно видна профессиональная компетентность и педагогическое мастерство учителя при проведении на уроке различных физических упражнений [3]. В процессе наблюдения и анализа уроков можно достичь высокой эффективности учебного процесса наряду с профессиональными знаниями и физической подготовкой учителя, правильной организацией урока и умелым применением эффективных методов, а также целью результата урока можно достичь на основе его педагогических приемов. Поэтому обоснование эффективных методов организации и проведения занятий по физическому воспитанию на основе научных разработок и научных исследований является одной из актуальных задач.

Сегодня необходимы современные уроки, чтобы воспитать ученика к творчеству, научить его работать самостоятельно, всемерно развивать его, вывести на высший уровень знаний. Правильная реализация организационных моментов урока – одна из важнейших задач учителя. Только тогда ученики будут усердно работать и уделять уроку полное внимание. Физические упражнения, выполняемые на практических занятиях в ходе занятия, тренируют студентов и расширяют диапазон их движений. Через уроки и тренинги педагог должен влиять на представления и навыки движения детей, а также позволять им по-разному выполнять упражнения с мячом и различными другими специальными приспособлениями [4].

Каждое занятие требует серьезной подготовки и творческого подхода от учителя, в том числе при проведении занятий по физическому воспитанию следует учитывать личностные и социальные особенности детей, их физический рост и физические качества. Поэтому учитель физкультуры, обладающий знаниями по нескольким дисциплинам, а именно педагогике, физиологии, анатомии, биологии, психологии, информационно-коммуникационным технологиям, имеет инновационный подход к проведению физических тренировок и активных игр.

Общий вывод состоит в том, что реализация интеграции физического воспитания с другими предметами, в том числе информационно-коммуникационными и инновационными педагогическими технологиями в образовательных учреждениях оказывает сильное влияние на качество образования, а его модернизация позволяет расширить возможности инновационного обучения. Оно выступает важным инструментом и фактором обеспечения единства и преемственности образования. Таким образом, если учителя физического воспитания будут использовать инновационные педагогические технологии и интерактивные методы на занятиях по физическому воспитанию и спортивной подготовке, будут достигнуты следующие результаты: - повысится качество занятий по физическому воспитанию; - значительно повысится физическая подготовленность и физическое развитие учащихся, и они смогут достичь намеченной цели на уроках.

СПИСОК ЛИТЕРАТУРЫ:

1. Арсланов К.П., Абдуллаев Ш.Д., Ибрагимов М.Б. Использование инновационных технологий на занятиях по физическому воспитанию. – Т.: Истиклол, 2016.
2. Мадаминов Б., Саломов. Теория и практика физического воспитания. - Ташкент: Издательство «Мухаррир», 2013. 132 с.

3. Махкамджонов К.М. Теория и методика физической культуры Т.: «Экономика-финансы», 2008.
4. Теория и методика физического воспитания. Учеб пос-е. под ред. Б.М. Шияна, М., Просвещение, 1988.

Makhmatkulov F.A.

Karshi Institute of Engineering and Economics
(Karshi, Uzbekistan)

**TEACHER'S INTEGRATED APPROACH
TO LESSONS & PROFESSIONAL SKILLS
IN ORGANIZING PHYSICAL EDUCATION LESSONS**

***Abstract:** the article describes topical issues related to the activities of teachers in organizing physical culture and sports events in educational institutions.*

The means and methods used in the process of physical education and sports training, methods and rules for their effective use by the coach are also mentioned.

***Keywords:** physical education, sports, physical exercises, physical activity, physical exercises, physical training, teacher activity, professional skills, sports training, voluntary qualities, exercise-movement, means, methods, innovative education.*

УДК 796

Татарникова Д.Д.

студент 2 курса кафедры физической культуры, лечебный факультет

Кемеровский государственный медицинский университет

(г. Кемерово, Россия)

Гладченко З.А.

студент 2 курса кафедры физической культуры, лечебный факультет

Кемеровский государственный медицинский университет

(г. Кемерово, Россия)

ВЛИЯНИЕ ФИЗИЧЕСКИХ НАГРУЗОК НА ТЕЧЕНИЕ БЕРЕМЕННОСТИ И РАННЕГО ПОСЛЕРОДОВОГО ПЕРИОДА

Аннотация: в данной статье рассматривается тема, которая касается абсолютно каждого человека на планете — это тема здоровья. Как физические нагрузки и профессиональный спорт влияют на организм девушки во время беременности и послеродового периода?

Ключевые слова: здоровье, физическая нагрузка, тренировки, спорт, беременность, послеродовый период.

Данную статью мы хотим начать с самого главного: определение термина здоровье. Многие считают - это отсутствие болезней и внешних дефектов, но это совершенно не так. Здоровье - состояние полного физического, духовного и социального благополучия, а не только отсутствие болезни и физических дефектов. Беременность - процесс вынашивания плода женщиной в совокупности с происходящими при этом в её организме изменениями. Включает в себя период, начиная от оплодотворения яйцеклетки и заканчивая рождением ребёнка. Послеродовый период - это период, начинающийся после родов и продолжающийся 6-8 недель, за это время в

организме женщины исчезают связанные с беременностью изменения, происходит становление секреторной функции молочных желез.

Беременность вызывает в организме женщины сложную перестройку, которая касается не только половой сферы, но и сердечно-сосудистой, дыхательной, эндокринной систем, опорно-двигательного аппарата, эмоционального настроя. Усиливается обмен веществ, изменяется водно-солевой баланс. По мере увеличения объема внутри- и внеклеточной жидкости возрастает нагрузка на кровеносные и лимфатические сосуды, происходит значительное увеличение минутного объема циркулирующей крови. С ростом матки и плацентарного круга кровообращения увеличивается протяженность сосудистого русла. Так, в конце первой половины беременности через сосудистое русло матки в 1 мин проходит 0,5 л крови, а к концу беременности — до 0,8 л. Сдавление сосудов нижних конечностей и брюшной полости во второй половине беременности приводит к расширению вен нижних конечностей, промежности. С ростом плода растягиваются мягкие ткани брюшной полости, диафрагма, за счет снижения напряжения мышц изменяется подвижность ребер, особенно нижних. Тип дыхания изменяется, преобладает верхне- и средне-грудное дыхание.

Вышеизложенное позволяет рекомендовать применение средств ЛФК для компенсации и стабилизации тех функций организма, которые при беременности испытывают наибольшие нагрузки. Основная роль в периоде беременности отводится такому средству ЛФК, как гимнастические упражнения. Рекомендуются также ходьба, плавание, упражнения в воде и др.

Физические упражнения, всесторонне и благотворно воздействуя на организм, расширяя его физиологические резервы, совершенствуют деятельность всех физиологических систем и органов — нейродинамику, кровообращение, дыхание, пищеварение, выделение, тем самым нормализуя течение беременности. Физические упражнения подготавливают организм к родам, укрепляют брюшной пресс и повышают эластичность промежности, способствуя облегчению и ускорению родового акта. Они положительно

воздействуют не только на беременную, но и на состояние плода: активизируют плацентарное кровообращение, увеличивают насыщение крови кислородом, улучшают обменные процессы, нормализуют его тонус и двигательную активность, в какой-то мере предупреждая неправильные положения и тазовые предлежания.

Большинству беременных наиболее подходят ходьба, плавание и специальный курс лечебной физкультуры (аэробики), который можно выполнять в условиях спортивного зала или дома. В III триместре беременности следует резко ограничить нагрузку на коленные и голеностопные суставы.

Цели занятий физической культурой во время беременности:

- укрепление мышц спины,
- увеличение подвижности позвоночника и тазобедренных суставов,
- устранение и профилактика застойных явлений в малом тазу и нижних конечностях,
- повышение эластичности мышц промежности,
- обучение дыхательной гимнастике и навыкам релаксации,
- снижение риска чрезмерной прибавки массы тела,
- нормализация тонуса и функции внутренних органов.

При беременности изменениям подвергается и мышечная система. Возрастают нагрузки на брюшной пресс, стопы, позвоночник и длинные мышцы спины. Нередки диастазы прямых мышц живота, играющие определенную роль в возникновении неправильных положений плода, гиперлордоз, вследствие чего возникают боли в поясничной области и нижних конечностях. Осложнения, нередко возникающие при малоподвижном образе жизни беременной, - приращение плаценты, склонность к артериальной гипотензии, первичная и вторичная слабость родовой деятельности, внутриутробная асфиксия плода, гипотоническое кровотечение и др.

Систематическое применение физических упражнений способствует нормализации течения беременности, роста и развития плода, облегчению,

ускорению и обезболиванию родов, оптимальному течению послеродового периода.

Использование физических упражнений в послеродовом периоде помогает решить ряд важных задач по восстановлению функционального состояния организма роженицы и повышения ее адаптации к предстоящим физическим нагрузкам после выписки из роддома.

Использование статических и динамических дыхательных упражнений приведет к восстановлению навыка полного дыхания с участием в нем диафрагмы и передней брюшной стенки. Диафрагмальное дыхание устраняет застой в брюшной полости, ускоряя венозное кровообращение, усиливает приток венозной крови к сердцу и в определенной мере укрепляет стенки брюшной полости.

Упражнения для брюшного пресса и тазового дна будут способствовать быстрому восстановлению растянутых мышц и фасций, клетчатки и кожи брюшной стенки и промежности, что в свою очередь приведет к восстановлению нормальных топографических взаимоотношений органов брюшной полости и малого таза. Выполнение физических упражнений с участием поперечной и внутренней косой мышц живота обеспечит более быстрое сокращение мышечных элементов матки, восстановление тонуса связочного и опорного аппарата и нормальное ее расположение. Кроме этого, выполнение физических нагрузок будет регулировать деятельность кишечника, опорожнять мочевой пузырь и уменьшать явления ишурии, устранять застои в тазовой области.

У занимающихся гимнастикой рожениц будет повышаться лактационная способность вследствие рефлексорного сокращения мышечного аппарата молочных желез.

К самым простым упражнениям рекомендуется приступать уже через два дня после родов. Если начинать восстановление с третьего дня после родов, то уже через две недели можно приступить к выполнению более сложных упражнений.

Главное при использовании физических упражнений для восстановления после родов, это постепенность повышения нагрузки, начиная с самой малой. Кроме этого, особенностью эффективного восстановления является выполнение упражнений ежедневно. Главной особенностью, о которой надо обязательно помнить, это то, что к выполнению сложных упражнений, которые женщина могла делать до беременности, можно приступать не ранее, чем через 3-4 месяца после родов.

СПИСОК ЛИТЕРАТУРЫ:

1. Акушерство: национальное руководство / под ред. В.Е. Радзинского, А.М. Фукса – [2-е изд., перераб. и доп.]. - Москва: ГЭОТАР-Медиа, 2021. - 1047 с. - (Серия "Национальные руководства"). - Akusherstvo_2021_god.pdf
2. Акушерство: национальное руководство. / Э.К. Айламазяна, В.И. Кулакова, В.Е. Радзинского, Г.М. Савельевой // М. - "ГЕОТАР-Медиа". – 2009.
3. Дубровский, В.И. Лечебная физическая культура / В.И. Дубровский. – М.: ВЛАДОС, 1999.
4. Епифанов В.А. Лечебная физкультура и врачебный контроль/ В.А. Епифанова, Г.Л. Апанасенко // Учебник. – М.: "Медицина", 1990.
5. Епифанов В.А. Лечебная физическая культура и спортивная медицина: Учебник. — М.: Медицина, 1999. — 304 с: ил. — (Учеб. лит. Для студ. мед. вузов) ISBN 5-225-04209-0
6. Ромм А.Д. После родов (руководство по восстановлению физических сил и эмоционального равновесия) [Текст] /Авила Джилл Ромм. -М.: Изд-во Торговый дом гранд, 2004. - 424 с.

Tatarnikova D.D.

Kemerovo State Medical University of the Ministry of Health of Russia
(Kemerovo, Russia)

Gladchenko Z.A.

Kemerovo State Medical University of the Ministry of Health of Russia
(Kemerovo, Russia)

**THE EFFECT OF PHYSICAL ACTIVITY ON THE COURSE OF
PREGNANCY AND THE EARLY POSTPARTUM PERIOD**

***Abstract:** this article discusses a topic that concerns absolutely every person on the planet — this is the topic of health. How do physical activity and professional sports affect a girl's body during pregnancy and the postpartum period?*

***Keywords:** health, physical activity, training, sports, pregnancy, postpartum period.*

УДК 796/799

Шипунова Д.С.

учитель физической культуры

Государственное бюджетное образовательное учреждение Гимназия № 63

(г. Санкт-Петербург, Россия)

Курашевич С.С.

учитель физической культуры

Государственное бюджетное образовательное учреждение Гимназия № 63

(г. Санкт-Петербург, Россия)

МОТИВАЦИЯ УЧЕБНО-ПОЗНАВАТЕЛЬНОЙ ДЕЯТЕЛЬНОСТИ УЧАЩИХСЯ НА УЧЕБНО-ТРЕНИРОВОЧНЫХ ЗАНЯТИЯХ

***Аннотация:** в современном мире мотивация людей на любую деятельность является первостепенным фактором успешности. Ни для кого не секрет, что без положительной мотивации, без позитивного настроения, без желания, ни один из нас не будет успешен ни на работе, ни в жизни. И вопрос об учебной мотивации возникает так же остро. На эти критерии влияют как занятия спортом, так и музыка. Трудно себе представить нашу жизнь без музыки.*

***Ключевые слова:** спорт, музыка, успех.*

Занимаясь в зале, делая пробежку на улице – везде музыка сопровождает нас. Без физической культуры, так же, как и без музыки, мы не обходимся ни дня. И единство этих двух культур объединяет наши усилия для достижения результата, цели. Мы можем с уверенностью говорить о том, что «Спорт аккомпанирует успеху». Спортсмены часто во время тренировок, соревнований для достижения наилучшего результата предпочитают оставаться наедине с музыкой, которая своим ритмом либо успокаивает их, либо создаёт «боевой» настрой, либо просто отвлекает от лишнего шума и ненужных эмоций.

Так же и в учебной деятельности, на уроках физической культуры, необходимо использовать музыкальное сопровождение как всего урока, так и отдельных его частей. Таким образом учитель использует межпредметные технологии в преподавании предмета. Музыка можно дать разные определения. Музыка – это вид искусства, в котором художественные образы передаются при помощи особенной организации звуков и тишины. Также музыка – это средство или способ передачи эмоций и чувств. Спорт требует лишь воли и стремления к поставленной цели.

Музыка звучит везде - в футболе, хоккее, в бассейнах и на катках. Она помогает настроиться на любую тренировку или соревнование, делает занятия спортом более динамичными, активными и позитивными. И, согласно мнению учёных, музыка оказывает весьма существенное действие на наш организм.

На уроках физической культуры учащиеся активнее выполняют разминку под музыку, с большим интересом приступают к выполнению гимнастических упражнений в основной части урока, рефлексия проходит в непринужденной обстановке под спокойную музыку. Учащиеся с желанием идут на урок, сами подбирают музыку, учитывая темп под различные виды деятельности. И, соответственно, достаточно замотивированный школьник будет регулярно заниматься физической культурой как на уроках, так и самостоятельно. Анатолий Васильевич Луначарский сказал, что «Слово и действие становятся высоко значительными, когда музыка берет их на свои крылья». И в подтверждение этому – творческий путь Александры Пахмутовой. Сама Пахмутова не занималась профессиональным спортом, но, тем не менее, ее песни были напрямую связаны со спортом. Она писала их с целью поддержать дух спортсменов. Пахмутова старалась своим творчеством донести до людей важность спорта в жизни каждого. Занятия под музыку сильно отличаются от занятий в «тишине». Мы сделали некоторые выводы из нашей работы:

- Музыкальное и физическое образование взаимосвязаны, их роль в формировании психического состояния человека не вызывает сомнения.

- Ученые нескольких стран мира заявили о том, что музыкальное образование в школе, использование соответствующей музыки в высших учебных заведениях, и особенно в спортивных, должно оказать существенное влияние на психологическое и духовное состояние спортсменов, детей, молодежи и других групп населения.

Мы пришли к выводам, что музыка оказывает влияние на психофизическое состояние человека. Она может бодрить, расслаблять, успокаивать, направлять, даже лечить и помогать преодолевать физическую боль и это доказывают многочисленные исследования. И подтверждение нашим выводам мы можем найти в словах Платона: «Музыка воодушевляет весь мир, снабжает душу крыльями, способствует полету воображения; музыка придает жизнь и веселье всему существующему. Ее можно назвать воплощением всего прекрасного и всего возвышенного».

СПИСОК ЛИТЕРАТУРЫ:

1. Нарская, Т. Б. Классический танец : учебно-методическое пособие по дисциплине Классический танец и методика его преподавания / Т. Б. Нарская. — Челябинск : Челябинский государственный институт культуры, 2017. — 163 с.
2. Демиденко, О. П. Логопедическая ритмика : учебное пособие / О. П. Демиденко. — Ставрополь : Северо-Кавказский федеральный университет, 2017. — 117 с.

Shipunova D.S.

State Budgetary Educational Institution Gymnasium No. 63
(Saint Petersburg, Russia)

Kurashevich S.S.

State Budgetary Educational Institution Gymnasium No. 63
(Saint Petersburg, Russia)

MOTIVATION OF EDUCATIONAL & COGNITIVE ACTIVITY OF STUDENTS IN TRAINING SESSIONS

***Abstract:** in the modern world, people's motivation for any activity is the primary factor of success. It's no secret that without positive motivation, without a positive mood, without desire, none of us will be successful either at work or in life. And the question of educational motivation arises just as acutely. These criteria are influenced by both sports and music. It's hard to imagine our life without music.*

***Keywords:** sports, music, success.*

ЭКОЛОГИЯ (ECOLOGY)

УДК 504.75

Ходжамгулыева Б.А.

преподаватель кафедры экономической теории

Туркменский государственный институт экономики и управления

(г. Ашхабад, Туркменистан)

Ишанов А.

магистрант

Туркменский государственный институт экономики и управления

(г. Ашхабад, Туркменистан)

ГОСУДАРСТВЕННАЯ ПОЛИТИКА ПО ОБЕСПЕЧЕНИЮ ЭКОЛОГИЧЕСКОЙ БЕЗОПАСНОСТИ ТУРКМЕНИСТАНА

Аннотация: в этой статье представлен краткий обзор о государственной политике по обеспечению экологической безопасности Туркменистана, а также введен обзор о структуре геоэкологического мониторинга.

Ключевые слова: экология, безопасность, законодательство, реформа, структура, политика, население, охрана, окружающая среда.

С начала 90-х годов прошлого века вопросы санитарно-эпидемиологического благополучия населения и охраны окружающей среды нашли широкое отражение в законодательстве Туркменистана. Например, Закон «О государственной экологической экспертизе (экспертизе)» (1995 г.) предписывает порядок проведения экспертизы строительства и реконструкции существующих промышленных и общественно-хозяйственных зданий, оценки воздействия на окружающую среду, сертификации экологических паспортов и других мероприятий.

В 1996 году был принят Закон Туркменистана «Об охране атмосферного воздуха» для охраны атмосферного воздуха, предотвращения и снижения химического, физического, биологического и других вредных воздействий на атмосферу. Законодательному органу Туркменистана, согласно закону природные ресурсы страны рассматриваются как незаменимая национальная ценность, поэтому актуальной задачей государства считается их использование и защита исходя из интересов нынешнего и будущих поколений. Ряд законов Туркменистана направлен на обеспечение экологической безопасности, охраны окружающей среды и устойчивого использования природы.

Структура геоэкологического мониторинга. В 1991 г. принят Закон Туркменистана «Об охране природы», В 1992 г. – Закон Туркменистана «Об особо охраняемых государственных территориях» и Санитарный кодекс Туркменистана.

Национальные санитарные правила и нормы устанавливают допустимые предельно допустимые концентрации загрязняющих веществ в атмосферном воздухе, воде различного назначения и почве.

В 1993 году были приняты Закон Туркменистана «Об охране и разумном использовании растительного мира» и Лесной кодекс Туркменистана. в области охраны окружающей среды и устойчивого развития в Центральноазиатском регионе, создана межгосударственная рабочая группа.

В 1995 году был принят Закон Туркменистана «О государственной экологической экспертизе (экспертизе)».

В 1996 году был принят Закон Туркменистана «Об охране атмосферного воздуха», и Туркменистан присоединился к Конвенции о биологическом разнообразии.

В 1997 году был принят Закон Туркменистана «Об охране и разумном использовании животного мира».

В 2004 году были приняты Водный кодекс Туркменистана и Земельный кодекс Туркменистана. Динамичное развитие промышленности и сельского хозяйства увеличивает антропогенное воздействие на окружающую среду.

Предприятия производственного комплекса считаются основными «загрязнителями» природы.

СПИСОК ЛИТЕРАТУРЫ:

1. Конституция Туркменистана.
2. Союнова О.А. Развитие эколого-ориентированного предпринимательства в Туркменистане. 2007, №4.

Khojamgulyeva B.A.

Turkmen State Institute of Economics and Management
(Ashgabat, Turkmenistan)

Ishanov A.

Turkmen State Institute of Economics and Management
(Ashgabat, Turkmenistan)

STATE POLICY ON ENSURING ENVIRONMENTAL SECURITY OF TURKMENISTAN

Abstract: this article provides a brief overview of the state policy to ensure environmental safety of Turkmenistan, and also provides an overview of the structure of geo-ecological monitoring.

Keywords: ecology, safety, legislation, reform, structure, politics, population, security, environment.

ПРИРОДА (NATURE)**УДК 631****Allaberdiyeva M.**

Turkmen Agricultural University named after. S. Niyazov

(Ashgabat, Turkmenistan)

Tanyrberdiyeva E.

Agro-industrial Vocational School

(Ashgabat, Turkmenistan)

Agabayev A.

Turkmen Agricultural University named after. S. Niyazov

(Ashgabat, Turkmenistan)

ALFALFA AUTOTOXICITY REMAINS A MYSTERY

***Abstract:** it is cultivated as an important forage crop in many countries around the world. It is used for grazing, hay, and silage, as well as a green manure and cover crop. The name alfalfa is used in North America. The name lucerne is more commonly used in the United Kingdom, South Africa, Australia, and New Zealand. The plant superficially resembles clover (a cousin in the same family), especially while young, when trifoliate leaves comprising round leaflets predominate. Later in maturity, leaflets are elongated. It has clusters of small purple flowers followed by fruits spiralled in two to three turns containing 10–20 seeds. Alfalfa is native to warmer temperate climates. It has been cultivated as livestock fodder since at least the era of the ancient Greeks and Romans.*

***Keywords:** grazing, hay, silage.*

Introduction.

Alfalfa seems to have originated in south-central Asia, and was first cultivated in Central Asia.[6][7] According to Pliny (died 79 AD), it was introduced to Greece in about 490 BC when the Persians invaded Greek territory. Alfalfa cultivation is

discussed in the fourth-century AD book *Opus Agriculturae* by Palladius, stating: "One sow-down lasts ten years. The crop may be cut four or six times a year ... A jugerum of it is abundantly sufficient for three horses all the year ... It may be given to cattle, but new provender is at first to be administered very sparingly, because it bloats up the cattle." [8]

The medieval Arabic agricultural writer Ibn al-'Awwam, who lived in Spain in the later 12th century, discussed how to cultivate alfalfa, which he called الفصصة (*al-fiṣṣa*). [9] A 13th-century general-purpose Arabic dictionary, *Lisān al-'Arab*, says that alfalfa is cultivated as an animal feed and consumed in both fresh and dried forms. [10] It is from the Arabic that the Spanish name alfalfa was derived. [11]

In the 16th century, Spanish colonizers introduced alfalfa to the Americas as fodder for their horses. [12]

In the North American colonies of the eastern US in the 18th century, it was called "lucerne", and many trials at growing it were made, but generally without sufficiently successful results. [7] Relatively little is grown in the southeastern United States today. [13] Lucerne (or luzerne) is the name for alfalfa in Britain, Australia, France, Germany, and a number of other countries. Alfalfa seeds were imported to California from Chile in the 1850s. That was the beginning of a rapid and extensive introduction of the crop over the western US States [6] and introduced the word "alfalfa" to the English language. Since North and South America now produce a large part of the world's output, the word "alfalfa" has been slowly entering other languages.

Alfalfa is widely grown throughout the world as forage for cattle, and is most often harvested as hay, but can also be made into silage, grazed, or fed as greenchop. [22] Alfalfa usually has the highest feeding value of all common hay crops. It is used less frequently as pasture. [18] When grown on soils where it is well-adapted, alfalfa is often the highest-yielding forage plant, but its primary benefit is the combination of high yield per hectare and high nutritional quality. [23]

Its primary use is as feed for high-producing dairy cows, because of its high protein content and highly digestible fiber, and secondarily for beef

cattle, horses, sheep, and goats.[24][25] Alfalfa hay is a widely used protein and fiber source for meat rabbits. In poultry diets, dehydrated alfalfa and alfalfa leaf concentrates are used for pigmenting eggs and meat, because of their high content in carotenoids, which are efficient for colouring egg yolk and body lipids.[26] Humans also eat alfalfa sprouts in salads and sandwiches.[27][28] Dehydrated alfalfa leaf is commercially available as a dietary supplement in several forms, such as tablets, powders and tea.[29] Fresh alfalfa can cause bloating in livestock, so care must be taken with livestock grazing on alfalfa because of this hazard.[30]

Like other legumes, its root nodules contain bacteria, *Sinorhizobium meliloti*, with the ability to fix nitrogen, producing a high-protein feed regardless of available nitrogen in the soil.[31] Its nitrogen-fixing ability (which increases soil nitrogen) and its use as an animal feed greatly improve agricultural efficiency.[32][33]

REFERENCES:

1. Medicago sativa – ILDIS LegumeWeb. ildis.org. Retrieved 7 March 2008.
2. The Plant List: A Working List of All Plant Species". Retrieved 3 October 2014.
3. Alfalfa. Online Etymology Dictionary, Douglas Harper Inc. 2019. Retrieved 5 June 2019.
4. Alfalfa. Merriam-Webster. Retrieved 29 March 2020.

УДК 631

Allanazarov A.

Turkmen Agricultural University named after. S. Niyazov
(Ashgabat, Turkmenistan)

Gyllyeva T.

Turkmen Agricultural University named after. S. Niyazov
(Ashgabat, Turkmenistan)

Annaeva G.

International Equestrian Academy named after Aba Annaev
(Arkadag, Turkmenistan)

GLASS HOUSES: HISTORY OF GREENHOUSES, ORANGERIES AND CONSERVATORIES

***Abstract:** greenhouse is a structure that allows people to regulate climatic conditions, such as temperature and humidity. There are many different designs of greenhouses; however, in general these buildings include large areas of transparent material to capture the light and heat of the sun. The three most common transparent materials used in the roof and walls of modern greenhouses are rigid plastics made of polycarbonate, plastic films made of polyethylene or glass panes.^[1] When the interior of a greenhouse is exposed to sunlight, the internal temperature rises and shelters the plants from cold weather.*

***Keywords:** greenhouses, orangeries, conservatories.*

Introduction.

The word greenhouse can be used interchangeably with the terms glasshouse and hothouse, depending on the building's material and heating system. Buildings today are more commonly referred to as *greenhouses* because they can be constructed of a variety of materials, like wood and polyethylene plastic.^[2] A

glasshouse, on the other hand, is a more traditional style of greenhouse that is only constructed with panes of glass to allow light into the building.^[2] The term *hothouse* implies that the greenhouse is heated through artificial means; however, both heated and unheated structures can be defined generally as greenhouses.

Young tomato plants for transplanting in an industrial-sized greenhouse in the Netherlands

Greenhouses can range in size from small sheds to industrial-sized buildings and enormous glasshouses. The smallest example is a miniature greenhouse known as a cold frame, typically used at home, whereas large commercial greenhouses are high tech production facilities for vegetables, flowers or fruits. The glass greenhouses are filled with equipment including screening installations, heating, cooling, and lighting, and may be controlled by a computer to optimize conditions for plant growth. Different techniques are then used to manage growing conditions, including air temperature, relative humidity and vapour-pressure deficit, in order to provide the optimum environment for cultivation of a specific crop.

Before the development of greenhouses, agricultural practices were constrained to weather conditions. According to the climatic zone of communities, people were limited to a select range of species and time of the year in which they could grow plants. Yet around 30 CE, the Roman Empire built the first recorded attempt of an artificial environment.^[3] Due to emperor Tiberius's declining health, the royal physicians recommended that the emperor eat one cucumber a day.^[3] Cucumbers, however, are quite tender plants and do not grow easily year-round. Therefore, the Romans designed an artificial environment, like a greenhouse, to have cucumbers available for the emperor all year. Cucumbers were planted in wheeled carts which were put in the sun daily, then taken inside to keep them warm at night. The cucumbers were stored under frames or in cucumber houses glazed with either oiled cloth known as *specularia* or with sheets of selenite (a.k.a. *lapis specularis*), according to the description by Pliny the Elder.^{[4][5]} In the 20th century, the geodesic dome was added to the many types of greenhouses. Notable examples are the Eden Project in Cornwall, The Rodale Institute^[13] in Pennsylvania, the Climatron at the Missouri Botanical Garden in St.

Louis, Missouri, and Toyota Motor Manufacturing Kentucky.^[14] The pyramid is another popular shape for large, high greenhouses; there are several pyramidal greenhouses at the Muttart Conservatory in Alberta (c. 1976).

Greenhouse structures adapted in the 1960s when wider sheets of polyethylene (polythene) film became widely available. Hoop houses were made by several companies and were also frequently made by the growers themselves. Constructed of aluminum extrusions, special galvanized steel tubing, or even just lengths of steel or PVC water pipe, construction costs were greatly reduced. This resulted in many more greenhouses being constructed on smaller farms and garden centers. Polyethylene film durability increased greatly when more effective UV-inhibitors were developed and added in the 1970s; these extended the usable life of the film from one or two years up to three and eventually four or more years.

Gutter-connected greenhouses became more prevalent in the 1980s and 1990s. These greenhouses have two or more bays connected by a common wall, or row of support posts. Heating inputs were reduced as the ratio of floor area to exterior wall area was increased substantially.

REFERENCES:

1. Cunningham, Anne S. (2000). *Crystal palaces: garden conservatories of the United States*. Princeton Architectural Press, New York, ISBN 1-56898-242-9
2. Francesco Pona: *Il Paradiso de' Fiori overo Lo archetipo de' Giardini*, 1622 Angelo Tamo, Verona (a manual of gardening with use greenhouse for make Giardino all'italiana)
3. Pevsner, Nikolaus. *A History of Building Types*, Thames and Hudson, 1976 (1984 ed.), ISBN 0500271747.
4. Valera, D. L.; Belmonte, L.J.; Molina, F.D.; López, A. (2016). Greenhouse agriculture in Almería. A comprehensive techno-economic analysis. Ed. Cajamar Caja Rural. 408pp.
5. van de Muijzenberg, Erwin W B (1980). *A History of Greenhouses*. Wageningen, Netherlands: Institute for Agricultural Engineering. OCLC 7164418.

УДК 631

Annalyev G.

Turkmen Agricultural University named after. S. Niyazov
(Ashgabat, Turkmenistan)

Gylychmyradova Ay.

Turkmen Agricultural University named after. S. Niyazov
(Ashgabat, Turkmenistan)

Saparmyradova G.

Turkmen Agricultural University named after. S. Niyazov
(Ashgabat, Turkmenistan)

AND AGAIN: SERIOUSLY, JUICE IS NOT HEALTHY

***Abstract:** juice is a drink made from the extraction or pressing of the natural liquid contained in fruit and vegetables. It can also refer to liquids that are flavored with concentrate or other biological food sources, such as meat or seafood, such as clam juice. Juice is commonly consumed as a beverage or used as an ingredient or flavoring in foods or other beverages, such as smoothies. Juice emerged as a popular beverage choice after the development of pasteurization methods enabled its preservation without using fermentation (which is used in wine production).[1] The largest fruit juice consumers are New Zealand (nearly a cup, or 8 ounces, each day) and Colombia (more than three quarters of a cup each day). Fruit juice consumption on average increases with a country's income level.*

***Keywords:** juice, drink, oranges.*

Introduction.

Groups of grape pits dated to 8000 BCE show early evidence of juice production, although it is thought that the grapes may have been alternatively used to produce wine.[4] One of the first regularly produced juices was lemonade, which appeared in 16th-century Italy as an import after its conception in the Middle East.

Orange juice originated in the 17th century. In the 18th century, James Lind linked citrus fruits to the prevention of scurvy, which, a century later, led to the implementation of the Merchant Shipping Act of 1867, requiring all ocean-bound British ships to carry citrus-based juice on board.[5]

In 1869, a dentist by the name of Thomas B. Welch developed a pasteurization method that allowed for the storage of juice without the juice fermenting into alcohol. His method involved filtering squeezed grape juice into bottles, sealing them with cork and wax, and then placing them in boiling water. This method kills the yeast responsible for fermentation. He then sold his new product as "Dr. Welch's Unfermented Wine".[6] In the late 18th-century United States, the circulation of foreign fruit juices was heavily regulated by tariffs. The McKinley Tariff Act of 1890 increased import taxes from 38 to 49.5 percent and set taxes on fruit juices based on the alcohol content of the drink. Juices with 18% or less alcohol were taxed at 60 cents per gallon, while anything above 18% was taxed at US\$2.50 per proof gallon.[1]

Juice is prepared by mechanically squeezing or macerating (sometimes referred to as cold pressing[16]) fruit or vegetable flesh without the application of heat or solvents. For example, orange juice is the liquid extract of the fruit of the orange tree, and tomato juice is the liquid that results from pressing the fruit of the tomato plant. Juice may be prepared at home from fresh fruit and vegetables using a variety of hand or electric juicers. Many commercial juices are filtered to remove fiber or pulp, but high-pulp fresh orange juice is a popular beverage. Additives are put in some juices, such as sugar and artificial flavours (in some fruit juice-based beverages) or savoury seasonings (e.g., in Clamato or Caesar tomato juice drinks). Common methods for the preservation and processing of fruit juices include canning, pasteurization, concentrating,[17] freezing, evaporation, and spray drying.

Although processing methods vary between juices, the general processing method of juices includes:[18]

Washing and sorting food source

Juice extraction

Straining, filtration and clarification

Blending pasteurization

Filling, sealing and sterilization

Cooling, labeling and packing

After the fruits are picked and washed, the juice is extracted by one of two automated methods. In the first method, two metal cups with sharp metal tubes on the bottom cup come together, removing the peel and forcing the flesh of the fruit through the metal tube. The juice of the fruit then escapes through small holes in the tube. The peels can then be used further, and are washed to remove oils, which are reclaimed later for usage. The second method requires the fruits to be cut in half before being subjected to reamers, which extract the juice.

After the juice is filtered, it may be concentrated in evaporators, which reduce the size of the juice by a factor of 5, making it easier to transport and increasing its expiration date. Juices are concentrated by heating under a vacuum to remove water, and then cooling to around 13 degrees Celsius. About two-thirds of the water in a juice is removed.[18] The juice is later reconstituted, a process in which the concentrate is mixed with water and other factors to restore any lost flavor from the concentrating process. Juices can also be sold in a concentrated state, in which the consumer adds water to the concentrated juice as preparation.

Juices are then pasteurized and filled into containers, often while still hot. If the juice is poured into a container while hot, it is cooled as quickly as possible. Packages that cannot stand heat require sterile conditions for filling. Chemicals such as hydrogen peroxide can be used to sterilize containers. Plants can make anywhere from 1 to 20 tonnes a day.[18]

Juices are often consumed for their perceived health benefits. For example, orange juice with natural or added vitamin C, folic acid, and potassium.[21] Juice provides nutrients such as carotenoids, polyphenols, and vitamin C that offer health benefits.[22]

High consumption of fruit juice with added sugar may be linked to weight gain,[23][24] but not all studies have shown this effect.[25] If 100% from fruit, juice can help meet daily intake recommendations for some nutrients.[26]

100% fruit juice

Research suggests that 100% fruit juice is not associated with an increased risk of diabetes.[27][28][29] A 2018 review concluded that 100% fruit juice increases the risk of tooth decay in children, but there is "no conclusive evidence that consumption of 100% fruit juice has adverse health effects." [30]

Cranberry juice

Preliminary research indicates that cranberry juice or capsules may decrease the number of urinary tract infections in women with frequent infections,[31] and a more substantial Cochrane review concludes that there is some evidence that cranberry products reduce the risk of symptomatic urinary tract infections for women, children, and people following intervention, but not for the elderly, people with bladder emptying problems, or pregnant women.[32] Long-term tolerance is also an issue, with gastrointestinal upset occurring in more than 30% of people.[33]

REFERENCES:

1. Ryan A. Ward (1 May 2011). "A Brief History of Fruit and Vegetable Juice Regulation in the United States". Works.bepress.com. Archived from the original (PDF) on 14 February 2015. Retrieved 27 December 2015.

УДК 631

Aymammedov Sh.

Turkmen Agricultural University named after. S. Niyazov
(Ashgabat, Turkmenistan)

Saryhanov M.

Turkmen Agricultural University named after. S. Niyazov
(Ashgabat, Turkmenistan)

Mustayev J.

Turkmen Agricultural University named after. S. Niyazov
(Ashgabat, Turkmenistan)

PLUMS ARE A DIVERSE GROUP OF SPECIES

***Abstract:** a plum is a fruit of some species in Prunus subg. Prunus. Dried plums are most often called prunes, though in the United States they may be just labeled as 'dried plums', especially during the 21st century.[1] Plum flowers Plum unripe fruits. Plums may have been one of the first fruits domesticated by humans, with origins in East European and Caucasian mountains and China. They were brought to Britain from Asia, and their cultivation has been documented in Andalusia, southern Spain. Plums are a diverse group of species, with trees reaching a height of 5-6 meters when pruned. The fruit is a drupe, with a firm and juicy flesh.*

***Keywords:** China, species, kitchen.*

Introduction.

The largest producer of plums, followed by Romania and Serbia. Japanese or Chinese plums dominate the fresh fruit market, while European plums are also common in some regions. Plums can be eaten fresh, used in jams, or fermented into wine or brandy. Plum kernels contain cyanogenic glycosides, but the oil made from them is not commercially available.

In terms of nutrition, raw plums are 87% water, 11% carbohydrates, 1% protein, and less than 1% fat. They are a moderate source of vitamin C but do not contain significant amounts of other micronutrients.

Plums may have been one of the first fruits domesticated by humans.[3] Three of the most abundantly cultivated species are not found in the wild, only around human settlements: *Prunus domestica* has been traced to East European and Caucasian mountains, while *Prunus salicina* and *Prunus simonii* originated in China. Plum remains have been found in Neolithic age archaeological sites along with olives, grapes and figs.[4][5] According to Ken Albala, plums originated in Iran.[6] They were brought to Britain from Asia.[7]

An article on plum tree cultivation in Andalusia (southern Spain) appears in Ibn al-'Awwam's 12th-century agricultural work, *Book on Agriculture*. [8]

Plums are a diverse group of species. The commercially important plum trees are medium-sized, usually pruned to 5–6 metres (16–20 ft) height. The tree is of medium hardiness.[12] Without pruning, the trees can reach 12 metres (39 ft) in height and spread across 10 metres (33 ft). They blossom in different months in different parts of the world; for example, in about January in Taiwan and early April in the United Kingdom.[13]

Fruits are usually of medium size, between 2–7 centimetres (0.79–2.76 in) in diameter, globose to oval. The flesh is firm and juicy. The fruit's peel is smooth, with a natural waxy surface that adheres to the flesh. The plum is a drupe, meaning its fleshy fruit surrounds a single hard fruitstone which encloses the fruit's seed.

Japanese or Chinese plums are large and juicy with a long shelf life and therefore dominate the fresh fruit market. They are usually clingstone and not suitable for making prunes.[15] They are cultivars of *Prunus salicina* or its hybrids. The cultivars developed in the US are mostly hybrids of *P. salicina* with *P. simonii* and *P. cerasifera*. Although these cultivars are often called Japanese plums, two of the three parents (*P. salicina* and *P. simonii*) originated from China and one (*P. cerasifera*) from Eurasia.[16]

Prune, a dried plum

In some parts of Europe, European plum (*Prunus domestica*) is also common in fresh fruit market. It has both dessert (eating) or culinary (cooking) cultivars, which include:

Damson (purple or black skin, green flesh, clingstone, astringent)

Prune plum (usually oval, freestone, sweet, fresh eaten or used to make prunes)

Greengage (firm, green flesh and skin even when ripe)

Mirabelle (dark yellow, predominantly grown in northeast France)

Victoria (yellow flesh with a red or mottled skin)

Yellowgage or golden plum (similar to greengage, but yellow)

In West Asia, myrobalan plum or cherry plum (*Prunus cerasifera*) is also widely cultivated. In Russia, apart from these three commonly cultivated species, there are also many cultivars resulting from hybridization between Japanese plum and myrobalan plum, known as Russian plum (*Prunus* × *rossica*).[17]

When it flowers in the early spring, a plum tree will be covered in blossoms, and in a good year approximately 50% of the flowers will be pollinated and become plums. Flowering starts after 80 growing degree days.

REFERENCES:

1. What is the Difference Between Prunes and Dried Plums? Delighted Cooking. Retrieved 2023-04-01.
2. Oxford Dictionaries, Oxford University Press. 2018. Archived from the original on September 25, 2016. Retrieved 1 March 2018.
3. Horticultural Reviews (Volume 23). Wiley. ISBN 978-0471254454.
4. Jules Janick (2005). "The origins of fruits, fruit growing and fruit breeding" (PDF). Purdue University. Archived (PDF) from the original on 2013-05-21.
5. Spangenberg; et al. (January 2006). "Chemical analyses of organic residues in archaeological pottery from Arbon Bleiche". *Journal of Archaeological Science*. 33 (1): 1–13. doi:10.1016/j.jas.2005.05.013.

УДК 631

Diniey M.

Turkmen Agricultural University named after. S. Niyazov
(Ashgabat, Turkmenistan)

Charyev M.

Turkmen Agricultural University named after. S. Niyazov
(Ashgabat, Turkmenistan)

KNOWING AND LEARNING MANGROVE PLANTS

***Abstract:** a mangrove is a woody tree or shrub that lives along sheltered coastlines within the tropic or subtropic latitudes. In fact, the various species of mangroves aren't necessarily closely related to one another, but they do share the unique capability of growing within reach of the tides in salty soil. Some mangrove species live so close to the shoreline that they are flooded with salt water every day as the tide comes in and submerges their roots. All mangroves have evolved special adaptations that enable them to live in salty, oxygen-poor soil.*

***Keywords:** plants, nature, agriculture.*

Introduction.

Under the strictest guidelines, there are roughly 54 true species of mangrove belonging to 16 different families. However, because distinguishing a mangrove species is based upon physical and ecological traits rather than family lineage, scientists often differ in what they consider to be a true mangrove. Some species like *Conocarpus erectus*, the buttonwood, are often grouped with mangroves since they hug the upper edge of mangrove forests, however, they lack many of the characteristic adaptations of mangroves and are labeled “mangrove associates.” When all plants that live in a mangrove environment are accounted for, there are well over 80 mangrove species.

Mangrove can also be used as a term that refers to an entire community. The tree and shrub foliage create a rich habitat for other plants and animals to call home, and the branching root system underwater creates a safe haven for many fish, especially easily preyed upon young. Scientists will refer to this as the mangal, but mangrove or mangrove forest works just the same.

Mangroves grow in sheltered tropical and subtropical coastal areas across the globe. In general, this is an area between latitudes of 25 degrees north and 25 degrees south, however, geographical limits are highly variable depending upon the area of the world and local climates. In Eastern Australia, the mangrove *Avicennia marina* can grow as far south as 38 degrees and *Avicennia germinans* can grow as far north as 32 degrees in the Atlantic. A major restriction for where mangroves can live is temperature. The cooler temperatures of northern temperate regions prove too much for the mangroves. A fluctuation of ten degrees in a short period of time is enough stress to damage the plant and freezing temperatures for even a few hours can kill some mangrove species. However, rising temperatures and sea level due to climate change are allowing mangroves to expand their ranges farther away from the equator and encroach on temperate wetlands, like salt marshes. Also, on some isolated tropical islands, such as Hawaii and Tahiti, mangroves are not native and are sometimes considered invasive species.

The salty soils of the intertidal pose an inhospitable barrier for most woody plants, but the mangrove is uniquely adapted for these conditions. These adaptations are so successful that some mangroves are able to grow in soils that reach salinities up to 75 parts per thousand (ppt), about two times the salinity of ocean water. However, most mangroves do better in ranges between 3 and 27 ppt. To differentiate species that use different methods for dealing with salt, scientists categorize mangroves as either secretors—those that actively rid their tissue of salt—and non-secretors—those that block the salt from entering their tissue.

In species from the genera *Rhizophora* (the red mangrove) and *Bruguiera*, the plants create a barrier and can almost completely exclude the salt from entering their vascular system—over 90 percent of the salt from seawater is excluded. This barrier

acts against osmosis, a process where water moves from areas low in salt concentration to areas high in salt concentration. If the mangrove didn't have such a barrier, the salty ocean water would suck the mangrove dry.

Fortunately, one method for mangrove restoration proves to be more successful than other attempts. In 1986, Robin Lewis began a restoration experiment in Florida that changed mangrove restoration success. Based upon findings that seedlings do best when they are submerged for 30 percent of the time and dry for the remaining 70, Lewis and a team of engineers modified the coastal landscape by moving piles of dirt with bulldozers and backhoes away from the experiment site. Then, they constructed a slight slope leading down into the ocean so that tides could easily flow. After 7 years, all three of Florida's mangrove species naturally re-established. Since then, Lewis's ecological restoration methods have been used to restore 30 mangrove sites in the United States, along with mangroves in another 25 countries around the world. In Thailand, Indonesia, and other countries, local communities dependent on mangroves have learned his methods, too.

REFERENCES:

1. Hachez, C.; Laloux, T.; Reinhardt, H.; Cavez, D.; Degand, H.; Grefen, C.; De Rycke, R.; Inze, D.; Blatt, M.R.; Russinova, E.; et al.
2. Arabidopsis SNAREs SYP61 and SYP121 coordinate the trafficking of plasma membrane aquaporin PIP2;7 to modulate the cell
3. membrane water permeability. *Plant Cell* 2014,26, 3132–3147. [CrossRef] [PubMed]
4. 2.Pou, A.; Jeanguenin, L.; Milhiet, T.; Batoko, H.; Chaumont, F.; Hachez, C. Salinity-mediated transcriptional and post-translational
5. regulation of the Arabidopsis aquaporin PIP2;7. *Plant Mol. Biol.* 2016,92, 731–744. [CrossRef] [PubMed]

УДК 631

Dovletov B.

Turkmen Agricultural University named after S. Niyazov
(Ashgabat, Turkmenistan)

Aydyev A.

Turkmen Agricultural University named after S. Niyazov
(Ashgabat, Turkmenistan)

Meymankulyeva M.

Turkmen Agricultural University named after S. Niyazov
(Ashgabat, Turkmenistan)

THE MELON HISTORY AND BY DIFFERENT BY GENUS

***Abstract:** a melon is any of various plants of the family Cucurbitaceae with sweet, edible, and fleshy fruit. The word "melon" can refer to either the plant or specifically to the fruit. Botanically, a melon is a kind of berry, specifically a "pepo". Many different cultivars have been produced, particularly of cantaloupes.*

***Keywords:** melon, agro, pepo.*

Introduction.

Melons originated in Africa[6] or in the hot valleys of Southwest Asia, especially Iran and India,[7][8] from where they gradually began to appear in Europe toward the end of the Western Roman Empire. Melons are known to have been grown by the ancient Egyptians. However, recent discoveries of melon seeds dated between 1350 and 1120 BCE in Nuragic sacred wells have shown that melons were first brought to Europe by the Nuragic civilization of Sardinia during the Bronze Age.[9] Melons were among the earliest plants to be domesticated in the Old World and among the first crop species brought by westerners to the New

World.[10] Early European settlers in the New World are recorded as growing honeydew and casaba melons as early as the 1600s.[11] A number of Native American tribes in New Mexico, including Acoma, Cochiti, Isleta, Navajo, Santo Domingo and San Felipe, maintain a tradition of growing their own characteristic melon cultivars, derived from melons originally introduced by the Spanish. Organizations like Native Seeds/SEARCH have made an effort to collect and preserve these and other heritage seeds.[12]

Winter melon [note 1] (*B. hispida*) is the only member of the genus *Benincasa*. The mature winter melon is a cooking vegetable that is widely used in Asia, especially in India. The immature melons are used as a culinary fruit (e.g., to make a distinctive fruit drink).

Egusi (*C. lanatus*) is a wild melon, similar in appearance to the watermelon. The flesh is inedible, but the seeds are a valuable food source in Africa.[13] Other species that have the same culinary role, and that are also called egusi include *Cucumeropsis mannii* and *Lagenaria siceraria*. [14]

Watermelon (*C. lanatus*) originated in Africa, where evidence indicates that it has been cultivated for over 4,000 years.[15] It is a popular summer fruit in all parts of the world.[16]

Melons in genus *Cucumis* are culinary fruits, and include the majority of culinary melons. All but a handful of culinary melon varieties belong to the species *Cucumis melo* L.

Horned melon (*C. metuliferus*), a traditional food plant in Africa with distinctive spikes. Now grown in California, Chile, Australia and New Zealand as well.[17]

True melon (*C. melo*)

C. melo cantalupensis, with skin that is rough and warty, not netted.

The European cantaloupe, with lightly ribbed, pale green skin, was domesticated in the 18th century, in Cantalupo in Sabina, Italy, by the pope's gardener. It is also known as a 'rockmelon' in Australia and New Zealand. Varieties include the

French Charentais and the Burpee Seeds hybrid Netted Gem, introduced in the 19th century.[18] The Yubari King is a highly prized Japanese cantaloupe cultivar.

The Persian melon resemble a large cantaloupe with a darker green rind and a finer netting.[19]

C. melo inodorus, casabas, honeydew, and Asian melons

Argos, a large, oblong, with orange wrinkled skin, orange flesh, strong aroma. A characteristic is its pointed ends. Growing in some areas of Greece, from which it gets its name.

Banana melon, an heirloom variety with salmon-colored flesh and an elongated banana shape and yellow rind

Canary melon, a large, bright-yellow melon with a pale green to white inner flesh.

Casaba, bright yellow, with a smooth, furrowed skin. Less flavorful than other melons, but keeps longer.[20]

REFERENCES:

1. Harper, Douglas. "melon". Online Etymology Dictionary.
2. Charlton T. Lewis and Charles Short. A Latin Dictionary on Perseus Project.
3. Liddell, Henry George; Scott, Robert; A Greek–English Lexicon at the Perseus Project.

УДК 631

Eresov A.

Turkmen Agricultural University named after S. Niyazov
(Ashgabat, Turkmenistan)

Tanyrberdiyev M.

Turkmen State Institute of Culture
(Ashgabat, Turkmenistan)

Bayramov B.

Turkmen Agricultural University named after S. Niyazov
(Ashgabat, Turkmenistan)

THE EVOLUTION OF PLANT DEVELOPMENT

***Abstract:** the leafy stalk of the plant gives rise to inflorescences (or "tassels") which produce pollen and separate ovuliferous inflorescences called ears that when fertilized yield kernels or seeds, which are botanical fruits.[5][6] The term maize is preferred in formal, scientific, and international usage as the common name because it refers specifically to this one grain whereas corn refers to any principal cereal crop cultivated in a country. For example, in North America and Australia corn is often used for maize, but in England and Wales it can refer to wheat or barley, and in Scotland and Ireland to oats.*

***Keywords:** plant, evolution, development.*

Introduction.

The leafy stalk of the plant gives rise to inflorescences (or "tassels") which produce pollen and separate ovuliferous inflorescences called ears that when fertilized yield kernels or seeds, which are botanical fruits.[5][6] The term maize is preferred in formal, scientific, and international usage as the common name because it refers specifically to this one grain whereas corn refers to any principal cereal crop cultivated

in a country. For example, in North America and Australia corn is often used for maize, but in England and Wales it can refer to wheat or barley, and in Scotland and Ireland to oats.

Maize has become a staple food in many parts of the world, with the total production of maize surpassing that of wheat or rice. In addition to being consumed directly by humans (often in the form of masa), maize is also used for corn ethanol, animal feed and other maize products, such as corn starch and corn syrup.[7] The six major types of maize are dent corn, flint corn, pod corn, popcorn, flour corn, and sweet corn.[8] Sugar-rich varieties called sweet corn are usually grown for human consumption as kernels, while field corn varieties are used for animal feed, various corn-based human food uses (including grinding into cornmeal or masa, pressing into corn oil, fermentation and distillation into alcoholic beverages like bourbon whiskey), and as feedstocks for the chemical industry. Maize is also used in making ethanol and other biofuels.

Maize is widely cultivated throughout the world, and a greater weight of maize is produced each year than any other grain.[9] In 2021, total world production was 1.2 billion tonnes (1.2×10^9 long tons; 1.3×10^9 short tons). Maize is the most widely grown grain crop throughout the Americas, with 384 million tonnes (378,000,000 long tons; 423,000,000 short tons) grown in the United States alone in 2021. Genetically modified maize made up 85% of the maize planted in the United States in 2009.[10] Subsidies in the United States help to account for its high level of cultivation of maize and its position as the largest producer in the world.[11]

Maize is a cultigen; human intervention is required for it to propagate. Whether or not the kernels fall off the cob on their own is a key piece of evidence used in archaeology to distinguish domesticated maize from its naturally-propagating teosinte ancestor.[4] Genetic evidence can also be used to determine when various lineages split.[12]

Most historians believe maize was domesticated in the Tehuacán Valley of Mexico.[13] Recent research in the early 21st century has modified this view

somewhat; scholars now indicate the adjacent Balsas River Valley of south-central Mexico as the center of domestication.[14]

An 2002 study by Matsuoka et al has demonstrated that, rather than the multiple independent domestications model, all maize arose from a single domestication in southern Mexico about 9,000 years ago. The study also demonstrated that the oldest surviving maize types are those of the Mexican highlands. Later, maize spread from this region over the Americas along two major paths. This is consistent with a model based on the archaeological record suggesting that maize diversified in the highlands of Mexico before spreading to the lowlands.[15][16]

Archaeologist Dolores Piperno has said:[14] Genetically engineered (GE) maize was one of the 26 GE crops grown commercially in 2016.[98][99] The vast majority of this is Bt maize.

REFERENCES:

1. Contreras, A., Ruíz Corral, J.A., Menjívar, J., Aragón Cuevas, F., González Ledesma, M. & Sánchez, J.J. 2019. *Zea mays*. The IUCN Red List of Threatened Species 2019: e.T77726273A77726310. <https://dx.doi.org/10.2305/IUCN.UK.2019-2.RLTS.T77726273A77726310.en>. Accessed on 28 October 2022.

УДК 631

Jumabaev Sh.

Turkmen Agricultural University named after S. Niyazov
(Ashgabat, Turkmenistan)

Hayydova Ay.

Agroindustrial Secondary Vocational Training School
(Ashgabat, Turkmenistan)

Achylov A.

Turkmen Agricultural University named after S. Niyazov
(Ashgabat, Turkmenistan)

SUSTAINABLE RICE PRODUCTION FOR FOOD SECURITY

***Abstract:** rice is the seed of the grass species *Oryza sativa* (Asian rice) or, less commonly, *O. glaberrima* (African rice). The name wild rice is usually used for species of the genera *Zizania* and *Porteresia*, both wild and domesticated, although the term may also be used for primitive or uncultivated varieties of *Oryza*.*

As a cereal grain, domesticated rice is the most widely consumed staple food for over half of the world's human population,[1] particularly in Asia and Africa. It is the agricultural commodity with the third-highest worldwide production, after sugarcane and maize.

***Keywords:** rice, worldwide production, maize.*

Introduction.

Since sizable portions of sugarcane and maize crops are used for purposes other than human consumption, rice is the most important food crop with regard to human nutrition and caloric intake, providing more than one-fifth of the calories consumed worldwide by humans.[3] There are many varieties of rice, and culinary preferences tend to vary regionally.

The traditional method for cultivating rice is flooding the fields while, or after, setting the young seedlings. This simple method requires sound irrigation planning, but it reduces the growth of less robust weed and pest plants that have no submerged growth state, and deters vermin. While flooding is not mandatory for the cultivation of rice, all other methods of irrigation require higher effort in weed and pest control during growth periods and a different approach for fertilizing the soil.

Rice, a monocot, is normally grown as an annual plant, although in tropical areas it can survive as a perennial and can produce a ratoon crop for up to 30 years.[4] Rice cultivation is well-suited to countries and regions with low labor costs and high rainfall, as it is labor-intensive to cultivate and requires ample water. However, rice can be grown practically anywhere, even on a steep hill or mountain area with the use of water-controlling terrace systems. Although its parent species are native to Asia and certain parts of Africa, centuries of trade and exportation have made it commonplace in many cultures worldwide. Production and consumption of rice is estimated to have been responsible for 4% of global greenhouse gas emissions in 2010.

The rice plant can grow to 1–1.8 m (3–6 ft) tall, occasionally more depending on the variety and soil fertility. It has long, slender leaves 50–100 cm (20–40 in) long and 2–2.5 cm (3/4–1 in) broad. The small wind-pollinated flowers are produced in a branched arching to pendulous inflorescence 30–50 cm (12–20 in) long. The edible seed is a grain (caryopsis) 5–12 mm (3/16–15/32 in) long and 2–3 mm (3/32–1/8 in) thick.

Rice is a cereal crop belonging to the family Poecae. Rice being a tropical crop can be grown during the two distinct seasons (dry and wet) of the year provided that moisture is made available to the crop.[5]

Rice is commonly consumed as food around the world. The varieties of rice are typically classified as long-, medium-, and short-grained.[6] The grains of long-grain rice (high in amylose) tend to remain intact after cooking; medium-grain rice (high in amylopectin) becomes more sticky. Medium-grain rice is used for sweet dishes, for risotto in Italy, and many rice dishes, such as arròs negre, in Spain. Some varieties of long-grain rice that are high in amylopectin, known as Thai Sticky rice, are usually

steamed.[7] A stickier short-grain rice is used for sushi;[8] the stickiness allows rice to hold its shape when cooked.[9] Short-grain rice is used extensively in Japan,[10] including to accompany savoury dishes.[11] Rice growth and production are affected by: the environment, soil properties, biotic conditions, and cultural practices. Environmental factors include rainfall and water, temperature, photoperiod, solar radiation and, in some instances, tropical storms. Soil factors refer to soil type and their position in uplands or lowlands. Biotic factors deal with weeds, insects, diseases, and crop varieties.[12]

Rice can be grown in different environments, depending upon water availability.[13] Generally, rice does not thrive in a waterlogged area, yet it can survive and grow herein[14] and it can survive flooding.[15]

REFERENCES:

1. Rice (paddy), 2018. FAOSTAT (UN Food and Agriculture Organization, Corporate Statistical Database). 2020. Archived from the original on May 11, 2017. Retrieved October 11, 2019.
2. The Emergence of Agriculture. Scientific American Library, New York, ISBN 0-7167-6030-4.
3. The Rice Plant and How it Grows. International Rice Research Institute. Archived from the original on January 6, 2009.
4. Kawure, S.; Garba, Aa; Fagam, As; Shuaibu, Ym; Sabo, Mu; Bala, Ra (December 31, 2022). "Performance of Lowland Rice (*Oryza sativa* L.) as Influenced by Combine Effect of Season and Sowing Pattern in Zigau". *Journal of Rice Research and Developments*. 5 (2). doi:10.36959/973/440. S2CID 256799161.

УДК 631

Shohumova Sh.

Junior scientific

Production and scientific agricultural of the department

grapes cultural and fruit gardening of the center

(Ashgabat, Turkmenistan)

Yusupgulyev H.

Turkmen Agricultural University named after S. Niyazov

(Ashgabat, Turkmenistan)

Tahyrowa O.

Turkmen Agricultural University named after S. Niyazov

(Ashgabat, Turkmenistan)

ON THE ORIGIN AND DOMESTICATION HISTORY OF BARLEY (HORDEUM VULGARE)

***Abstract:** barley (*Hordeum vulgare*), a member of the grass family, is a major cereal grain grown in temperate climates globally. It was one of the first cultivated grains, particularly in Eurasia as early as 10,000 years ago.[2] Globally 70% of barley production is used as animal fodder,[3] while 30% as a source of fermentable material for beer and certain distilled beverages, and as a component of various foods. It is used in soups and stews, and in barley bread of various cultures. Barley grains are commonly made into malt in a traditional and ancient method of preparation.*

In 2017, barley was ranked fourth among grains in quantity produced (149 million tonnes or 330 billion pounds) behind maize (corn), rice and wheat.[4]

***Keywords:** fermentable material, various cultures, ancient method.*

Introduction.

Barley is a member of the grass family. It is a self-pollinating, diploid species with 14 chromosomes. The wild ancestor of domesticated barley, *Hordeum vulgare* subsp. *spontaneum*, is abundant in grasslands and woodlands throughout the Fertile Crescent area of Western Asia and northeast Africa, and is abundant in disturbed habitats, roadsides, and orchards. Outside this region, the wild barley is less common and is usually found in disturbed habitats.[2] However, in a study of genome-wide diversity markers, Tibet was found to be an additional center of domestication of cultivated barley.[9]

Wild barley (*H. spontaneum*) is the ancestor of domestic barley (*H. vulgare*). Over the course of domestication, barley grain morphology changed substantially, moving from an elongated shape to a more rounded spherical one.[10] Additionally, wild barley has distinctive genes, alleles, and regulators with potential for resistance to abiotic or biotic stresses to cultivated barley and adaptation to climatic changes.[11] Wild barley has a brittle spike; upon maturity, the spikelets separate, facilitating seed dispersal. Domesticated barley has nonshattering spikes, making it much easier to harvest the mature ears.[2] The nonshattering condition is caused by a mutation in one of two tightly linked genes known as *Bt1* and *Bt2*; many cultivars possess both mutations. The nonshattering condition is recessive, so varieties of barley that exhibit this condition are homozygous for the mutant allele.[2]

Domestication in barley is followed by the change of key phenotypic traits at the genetic level. Little is known about the genetic variation among domesticated and wild genes in the chromosomal regions.[12]

Spikelets are arranged in triplets which alternate along the rachis. In wild barley (and other Old World species of *Hordeum*), only the central spikelet is fertile, while the other two are reduced. This condition is retained in certain cultivars known as two-row barleys. A pair of mutations (one dominant, the other recessive) result in fertile lateral spikelets to produce six-row barleys.[2] Recent genetic studies have revealed that a mutation in one gene, *vrs1*, is responsible for the transition from two-row to six-row barley.[13]

Two-row barley, sometimes considered a separate species, *H. distichon*, has a lower protein content than six-row barley, thus a more fermentable sugar content. High-protein barley is best suited for animal feed. Malting barley is usually lower protein [14] ("low grain nitrogen", usually produced without a late fertilizer application) which shows more uniform germination, needs shorter steeping, and has less protein in the extract that can make beer cloudy. Two-row barley is traditionally used in English ale-style beers, with two-row malted summer barley being preferred for traditional German beers. [citation needed]

Amylase-rich six-row barley is common in some American lager-style beers, especially when adjuncts such as corn and rice are used. [citation needed]

H. vulgare contains the phenolics caffeic acid and p-coumaric acid, the ferulic acid 8,5'-diferulic acid, the flavonoids catechin-7-O-glucoside, [27] saponarin, [28] catechin, procyanidin B3, procyanidin C2, and prodelphinidin B3, and the alkaloid hordenine.

Barley is often assessed by its malting enzyme content. [29]

Barley is a widely adaptable crop. It is currently popular in temperate areas where it is grown as a summer crop and tropical areas where it is sown as a winter crop. Its germination time is one to three days. Barley grows under cool conditions, but is not particularly winter hardy. [citation needed]

Barley is more tolerant of soil salinity than wheat, which might explain the increase of barley cultivation in Mesopotamia from the second millennium BCE onwards. Barley is not as cold tolerant as the winter wheats (*Triticum aestivum*), fall rye (*Secale cereale*) or winter triticale (\times *Triticosecale* Wittm. ex A. Camus.), but may be sown as a winter crop in warmer areas of Australia and Great Britain.

Barley has a short growing season and is also relatively drought tolerant. [48]

REFERENCES:

1. Domestication of Plants in the Old World: The Origin and Spread of Cultivated Plants in West Asia, Europe, and the Nile Valley (3rd ed.). Oxford University Press. pp. 59–69. ISBN 978-0-19-850357-6.
2. Food and Agriculture Organization of the United Nations. "BARLEY: Post-Harvest Operations" (PDF).
3. Production Quantity for Barley, 2017 (pick list)". Food and Agriculture Organization Corporate Statistical Database. 2018. Retrieved 8 September 2018.